

OPERATING MANUAL HAIR CLIPPER

WAHL®

WAHL® MOSER® ermita

TYPE 1588



1



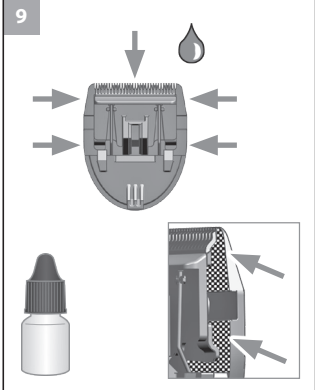
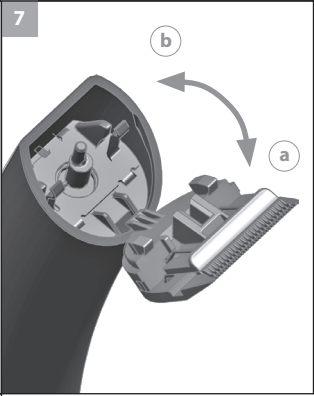
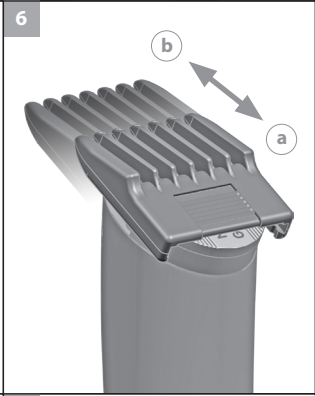
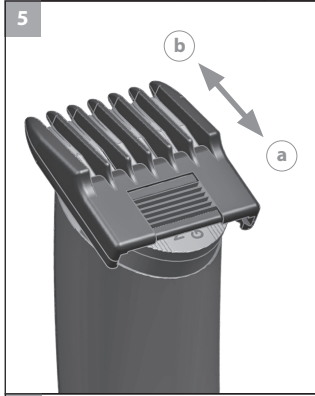
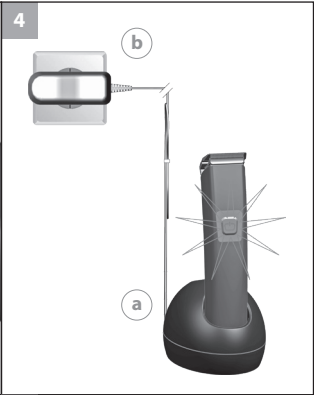
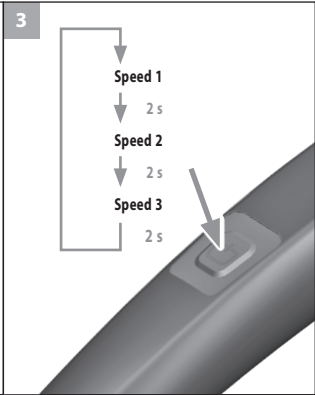
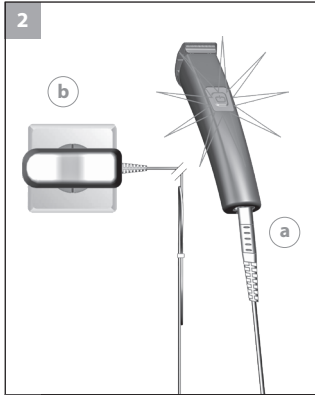

| | | |
|-----------|--|----|
| de | Originalbetriebsanleitung Netz-/Akku-Haarschneidemaschine Typ 1588 | 5 |
| en | Translation of the original operating manual Cord/cordless hair clipper type 1588 | 8 |
| fr | Traduction du mode d'emploi d'origine Tondeuse à cheveux avec / sans fil, type 1588 | 11 |
| it | Traduzione delle istruzioni per l'uso originali Tagliacapelli a rete / a batteria tipo 1588 | 15 |
| es | Traducción del manual de uso original Máquina de corte de pelo con alimentación de red/por batería 1588 | 19 |
| pt | Tradução do manual de instruções original Máquina para corte de cabelo com bateria e ligação à rede elétrica Tipo 1588 | 23 |
| nl | Vertaling van de originele gebruiksaanwijzing Snoer/snoerloze tondeuse type 1588 | 27 |
| da | Oversættelse af den originale driftsvejledning Net-/akku-hårklipper type 1588 | 30 |
| sv | Översättning av originalbruksanvisningen Nät-/batteridrivnen hårklipningsmaskin Typ 1588 | 33 |
| no | Oversettelse av den originale bruksanvisningen Nett-/batteridrevet hårklippemaskin type 1588 | 36 |
| fi | Alkuperäiskäyttöohjeen käännös Tyypin 1588 verkko-/akkukäyttöinen hiuslenkkukone | 39 |
| tr | Orijinal kullanma kilavuzunun çevirisi Elektrikli/bataryalı saç kesme makinesi tip 1588 | 42 |
| pl | Tłumaczenie oryginalnej instrukcji obsługi Maszynka do strzyżenia włosów z zasilaniem sieciowym/akumulatorowym Typ 1588 | 45 |
| cs | Překlad originálního návodu k použití Zastříhovač vlasů s napájením ze sítě/akumulátoru typ 1588 | 49 |
| sk | Překlad originálneho návodu na obsluhu Sieťový/akumulátorový strihač vlasov typ 1588 | 52 |
| hr | Prijevod originalnih uputa za uporabu Šišač za kosu na struju i baterije, tip 1588 | 55 |
| hu | Az eredeti használati utasítás fordítása Hálózatról/akkumulátorról működő 1588 típusú hajvágógép | 58 |
| sl | Prevod originalnih navodil za uporabo Aparat za striženje las na omrežni / akumulatorski pogon tip 1588 | 62 |
| ro | Traducerea manualului de utilizare original Mașină de tuns părul model tip 1588 cu alimentare de la priză/acumulator | 65 |
| bg | Превод на оригиналното упътване Машинка за подстригване тип 1588 със зареждане от мрежата / акумулатор | 68 |
| ru | Перевод оригинального руководства по эксплуатации Сетевая / аккумуляторная машинка для стрижки волос, тип 1588 | 71 |
| uk | Переклад оригінальної інструкції Машинка для стриження волосся, яка працює від електромережі та акумуляторів, тип 1588 | 75 |
| et | Originaalkasutusjuhendi tõlge Võrgu-/akutoitel juukselõikusmasin, tüüp 1588 | 79 |
| lv | Originālās lietošanas instrukcijas tulkojums Matu griežamā mašīna ar barošanu no tīkla un akumulatoru. Modelis 1588 | 82 |
| lt | Originalios naudojimo instrukcijos vertimas Tinklo / akumuliatoriaus maitinama plauku kirpimo mašinėlė 1588 | 85 |
| el | Μετάφραση των πρωτότυπων οδηγιών λειτουργίας Κουρευτική μηχανή ρεύματος/μπαταρίας τύπου 1588 | 88 |
| ar | ترجمة دليل المستخدم الأصلي جهاز لحلاقة الشعر يعمل بالبطارية والكهرباء طراز 1588 | 92 |

Originalbetriebsanleitung

Netz-/Akku-Haarschneidemaschine Typ 1588

Allgemeine Benutzerhinweise

Informationen zum Gebrauch der Sicherheitshinweise und der Betriebsanleitung

- ▶ Beachten Sie ergänzend zu dieser Betriebsanleitung die separate Betriebsanleitung Sicherheitshinweise sowie alle mitgelieferten Hinweisblätter.
- ▶ Bevor Sie das Gerät zum ersten Mal in Betrieb nehmen, müssen die Sicherheitshinweise und die Betriebsanleitung vollständig gelesen und verstanden werden.
- ▶ Betrachten Sie die Sicherheitshinweise und die Betriebsanleitung als Teil des Produkts und bewahren Sie sie gut und erreichbar auf.
- ▶ Die Sicherheitshinweise und die Betriebsanleitung können auch als PDF-Datei von unseren Servicecentern angefordert werden. Die EG-Konformitätserklärung kann auch in weiteren Amtssprachen der EU von unseren Servicecentern angefordert werden.
- ▶ Fügen Sie die Sicherheitshinweise und die Betriebsanleitung bei Weitergabe des Gerätes an Dritte bei.

Symbol- und Hinweiserklärung

Die folgenden Symbole und Signalworte werden in dieser Betriebsanleitung, auf dem Gerät oder auf der Verpackung verwendet.



GEFAHR

Gefahr durch Stromschlag mit möglicher schwerer Körperverletzung oder Tod als Folge.



GEFAHR

Explosionsgefahr mit möglicher schwerer Körperverletzung oder Tod als Folge.



GEFAHR

Gefahr durch die Verwendung entzündlicher Stoffe. Durch Brandentstehung mögliche schwere Körperverletzung oder Tod als Folge.



WARNUNG

Warnung vor einer möglichen Körperverletzung oder einem gesundheitlichen Risiko.



VORSICHT

Hinweis auf die Gefahr von Sachschäden.



Hinweis mit nützlichen Informationen und Tipps.

- ▶ Sie werden zu einer Handlung aufgefordert.
1. Führen Sie diese Handlungen in der beschriebenen Reihenfolge durch.
 - 2.
 - 3.

Produktbeschreibung

Bezeichnung der Teile (Abb. 1)

- A Schneidsatz
- B Ein-/Ausschalter mit Ladekontrollanzeige und Kapazitätsanzeige
- C Gerätebuchse
- D Ladeständer
- E Ladeständerbuchse
- F Kammaufsatz
- G Steckerschaltnetzteil
- H Geräteanschlusstecker
- I Reinigungsbürste
- J Öl für den Schneidsatz

Technische Daten

Handgerät

| | |
|----------------------------|------------------------|
| Antrieb: | DC-Motor |
| Akku: | Li-ION-Akku |
| Ladezeit Akku: | ca. 80 Minuten |
| Betriebsdauer Akku: | bis zu 120 Minuten |
| Abmessungen (L x B x H): | 138 x 32 x 34 mm |
| Gewicht: | ca. 120 g |
| Emissionsschalldruckpegel: | max. 60 dB(A) @ 25 cm |
| Vibration: | < 2,5 m/s ² |

Ladeständer

| | |
|--------------------------------------|-----------------|
| Abmessungen mit Zubehör (B x T x H): | 72 x 96 x 60 mm |
| Gewicht: | 60 g |

Steckerschaltnetzteil

| | |
|--------------------|---------------------------|
| Typ: | Adapter 6000 |
| Leistungsaufnahme: | max. 12 W |
| Betriebsspannung: | 100 – 240 V AC / 50/60 Hz |

Betriebsbedingungen

| | |
|-----------|-------------|
| Umgebung: | 0°C – +40°C |
|-----------|-------------|

Das Gerät ist schutzisoliert und funktentstört. Es erfüllt die Anforderungen der EU-Richtlinie Elektromagnetische Verträglichkeit 2014/30/EU und die Maschinenrichtlinie 2006/42/EG.

Betrieb

Vorbereitung



Bewahren Sie das Verpackungsmaterial für eine spätere sichere Lagerung oder Transport auf.

- ▶ Kontrollieren Sie die Vollständigkeit des Lieferumfangs.
- ▶ Prüfen Sie alle Teile auf eventuelle Transportschäden.

Sicherheit



Vorsicht! Schäden durch falsche Spannungsversorgung.

- ▶ Betreiben Sie das Gerät ausschließlich mit der auf dem Typenschild angegebenen Spannung.

Akku laden

1. Stecken Sie den Geräteanschlussstecker des Steckerschaltnetzteiltes in die Ladeständerbuchse (Abb. 4Ⓜ).



- Das Gerät kann auch direkt mit dem Steckerschaltnetzteil zum Laden verbunden werden (Abb. 2Ⓜ/Ⓞ).
- Durch ein intelligentes Lademanagement wird ein Überladen des Akkus verhindert.

2. Stecken Sie das Steckerschaltnetzteil in die Netzsteckdose (Abb. 4Ⓞ).
3. Schalten Sie mit dem Ein-/Ausschalter das Gerät aus (Abb. 3).
4. Stellen Sie das Gerät in die Ladestation (Abb. 4) oder verbinden Sie es direkt mit dem Steckerschaltnetzteil (Abb. 2Ⓜ/Ⓞ). Der Ladevorgang beginnt.



- Während des Ladevorgangs blinkt der Ein-/Ausschalter weiß. Bei voll geladenem Akku leuchtet der Ein-/Ausschalter.
- Die Genauigkeit der Kapazitätsanzeige kann erhöht werden, indem das Gerät von Zeit zu Zeit vollständig entladen wird und danach in einem ununterbrochenen Ladevorgang vollgeladen wird.

5. Sobald der Akku vollständig geladen ist, leuchtet der Ein-/Ausschalter.

Akku Betrieb

1. Schalten Sie mit dem Ein-/Ausschalter das Gerät ein (Abb. 3).



- Das Gerät besitzt drei Geschwindigkeitsstufen S1 – S3.
- Die Einstellung der gewünschten Geschwindigkeitsstufe erfolgt indem Sie den Ein-/Ausschalter gedrückt halten. Das Gerät wechselt alle 2 Sekunden die Geschwindigkeit. Bei Erreichen der gewünschten Geschwindigkeitsstufe lassen Sie den Ein-/Ausschalter los.
- Beim Einschalten des Gerätes wird mit der zuletzt eingestellten Geschwindigkeitsstufe gestartet.

2. Wählen Sie die gewünschte Geschwindigkeit indem Sie den Ein-/Ausschalter gedrückt halten (Abb. 3) und in der gewünschten Geschwindigkeitsstufe loslassen.



- Wenn der Akku eine Restkapazität von < 5% hat, beginnt die Kapazitätsanzeige des Ein-/Ausschalters zu blinken. Ein Wiederaufladen des Akkus ist notwendig.
- Bei unzureichender Pflege des Schneidsatzes kann sich die Laufzeit erheblich reduzieren.

3. Schalten Sie mit dem Ein-/Ausschalter das Gerät nach Gebrauch aus (Abb. 3).

Netzbetrieb



Vorsicht! Schäden durch Benutzung der Haarschneidemaschine mit permanent eingestecktem Steckerschaltnetzteil (Netzbetrieb).

Die Benutzung der Haarschneidemaschine mit permanent eingestecktem Steckerschaltnetzteil (Netzbetrieb) ist nicht vorgesehen. Das Anschlußkabel des Steckerschaltnetzteiltes ist nicht für die mechanische Belastung im Dauerbetrieb ausgelegt.

- ▶ Der Netzbetrieb wird nur kurzfristig, im Falle eines leeren Akkus, empfohlen.

1. Stecken Sie den Geräteanschlussstecker des Steckerschaltnetzteiltes in die Gerätebuchse (Abb. 2Ⓜ).
2. Stecken Sie das Steckerschaltnetzteil in die Netzsteckdose (Abb. 2Ⓞ).
3. Schalten Sie mit dem Ein-/Ausschalter das Gerät ein (Abb. 3).
4. Wählen Sie die gewünschte Geschwindigkeit indem Sie den Ein-/Ausschalter gedrückt halten (Abb. 3).
5. Schalten Sie mit dem Ein-/Ausschalter das Gerät nach Gebrauch aus (Abb. 3).

Bedienung

Schneiden mit Kammaufsatz

Das Gerät kann auch mit einem Kammaufsatz betrieben werden.

- ▶ Zur Einstellung der Schnittlänge lässt sich der Kammaufsatz in 5 Raststufen verschieben.
- ▶ Je weiter der Kammaufsatz auf den Schneidsatz geschoben wird, desto kürzer ist die Schnittlänge.



Die Schnittlänge kann von 3 mm (Abb. 6Ⓞ) bis zu 6 mm (Abb. 6Ⓜ) eingestellt werden.

Kammaufsatz aufsetzen / abnehmen

1. Schieben Sie den Kammaufsatz in Pfeilrichtung auf den Schneidsatz (Abb. 5Ⓜ) bis er einrastet.
2. Der Kammaufsatz lässt sich durch Schieben in Pfeilrichtung entfernen (Abb. 5Ⓞ).

Instandhaltung



Warnung! Verletzungen und Sachschäden durch unsachgemäße Handhabung.

- ▶ Schalten Sie das Gerät vor Beginn aller Reinigungs- und Wartungsarbeiten aus und trennen es von der Stromversorgung.

Reinigung und Pflege



Gefahr! Stromschlag durch eintretende Flüssigkeit.

- ▶ Das Gerät nicht in Wasser tauchen!
- ▶ Lassen Sie keine Flüssigkeiten in das Geräteinnere gelangen.



Vorsicht! Schäden durch aggressive Chemikalien.

Aggressive Chemikalien können das Gerät und Zubehör schädigen.

- ▶ Verwenden Sie keine Lösungs- oder Scheuermittel.
- ▶ Verwenden Sie ausschließlich das vom Hersteller empfohlene Reinigungsmittel und Schneidsatzöl.



Zubehör und Ersatzteile können Sie über Ihren Händler oder unsere Servicecenter beziehen.

- ▶ Nehmen Sie den Kammaufsatz ab (Abb. 5Ⓞ) und klappen Sie den Schneidsatz vom Gehäuse ab (Abb. 7Ⓞ). Entfernen Sie mit der Reinigungsbürste die Haarreste aus der Gehäuseöffnung und vom Schneidsatz (Abb. 8).
- ▶ Wischen Sie das Gerät nur mit einem weichen, eventuell leicht feuchten Tuch ab.
- ▶ Ölen Sie den Schneidsatz mit Schneidsatzöl (Abb. 9).



- ▶ Für eine gute und lang anhaltende Schneidleistung ist es wichtig den Schneidsatz häufig zu ölen.
- ▶ Wenn nach längerer Gebrauchsdauer trotz regelmäßigem Reinigen und Ölen die Schneidleistung nachlässt, sollte der Schneidsatz ausgewechselt werden.

Austausch des Schneidsatzes

1. Drücken Sie den Schneidsatz in Pfeilrichtung vom Gehäuse weg (Abb. 7Ⓞ). Entfernen Sie den Schneidsatz.
2. Zum Wiedereinsetzen den Schneidsatz mit dem Haken in die Aufnahme am Gehäuse ansetzen und bis zum Einrasten zum Gehäuse drücken (Abb. 7Ⓞ).

Problembehebung

Schneidsatz schneidet schlecht oder rupft

Ursache: Schneidsatz ist verschmutzt oder verschlissen.

- ▶ Reinigen und ölen Sie den Schneidsatz (Abb. 8/9). Sollte dies das Problem nicht beseitigen tauschen Sie den Schneidsatz aus (Abb. 7).

Hautverletzung

Ursache: Zu starker Druck auf die Haut.

- ▶ Reduzieren Sie den Druck beim hautnahen Schneiden.

Ursache: Beschädigter Schneidsatz.

- ▶ Kontrollieren Sie, ob beim Gebrauch Zahnsitzen beschädigt wurden und tauschen Sie gegebenenfalls den Schneidsatz aus.

Akkulaufzeit ist zu kurz

Ursache: Ein verschmutzter und nicht geölter Schneidsatz reduziert die verfügbare Akkulaufzeit erheblich!

- ▶ Reinigen und ölen Sie den Schneidsatz gewissenhaft (Abb. 8/9). Sollte die Akkulaufzeit dennoch viel zu kurz sein, so sind vermutlich die Akkus nahe an ihrem Lebensende.

Ursache: Kapazitätsanzeige ungenau

- ▶ Entladen Sie das Gerät vollständig und laden Sie es danach in einem ununterbrochenen Ladevorgang wieder vollständig auf.

Ladekontrollanzeige leuchtet nicht

Ursache: Gerät ist nicht richtig im Ladeständer positioniert.

- ▶ Stellen Sie sicher, dass das Gerät richtig im Ladeständer positioniert ist.

Ursache: Gerätebuchse ist verschmutzt.

- ▶ Reinigen Sie die Gerätebuchse.

Ursache: Defekte Stromversorgung.

- ▶ Überzeugen Sie sich von der einwandfreien Kontaktierung zwischen Steckerschaltenteil und Steckdose.
- ▶ Überprüfen Sie das Stromkabel auf eventuelle Beschädigungen.

Wenn Sie das Problem mit diesen Hinweisen nicht beheben können, wenden Sie sich an unsere Servicecenter. Versuchen Sie keinesfalls das Gerät selbst zu reparieren!

Entsorgung



Vorsicht! Umweltschäden bei falscher Entsorgung.

- ▶ Akkus vor der Entsorgung entladen!
- ▶ Die ordnungsgemäße Entsorgung dient dem Umweltschutz und verhindert mögliche schädliche Auswirkungen auf Mensch und Umwelt.

Beachten Sie im Falle der Entsorgung des Geräts die jeweiligen gesetzlichen Vorschriften.

Information zur Entsorgung von elektrischen und elektronischen Geräten in der Europäischen Union:



Innerhalb der Europäischen Union wird für elektrisch betriebene Geräte die Entsorgung durch nationale Regelungen vorgegeben, die auf der EU-Richtlinie 2012/19/EU über Elektronik-Altgeräte (WEEE) basieren. Danach darf das Gerät nicht mehr mit dem kommunalen Müll oder Hausmüll entsorgt werden. Das Gerät wird bei den kommunalen Sammelstellen bzw. Wertstoffhöfen kostenlos entgegengenommen. Die Produktverpackung besteht aus recyclingfähigen Materialien. Entsorgen Sie diese umweltgerecht und führen diese der Wiederverwertung zu.

Translation of the original operating manual Cord/cordless hair clipper type 1588

General user information

Information about using the safety instructions and the operating manual

- ▶ In addition to this operating manual, please also pay attention to the separate operating manual, safety instructions and all other instruction sheets supplied.
- ▶ Before using the appliance for the first time, you must read and understand the safety instructions and the operating manual completely.
- ▶ Consider the safety instructions and the operating manual as part of the product and store them in a safe and accessible place.
- ▶ The safety instructions and the operating manual are also available in PDF format from our service centres. The EC declaration of conformity can also be requested in other official EU languages from our service centres.
- ▶ Include the safety instructions and the operating manual if passing the appliance to a third party.

Explanation of symbols and notes

The following symbols and signal words are used in this operating manual, on the appliance or on the packaging.



DANGER

Danger of electric shock which may result in serious physical injury or death.



DANGER

Danger of explosion which may result in serious physical injury or death.



DANGER

Danger due to the use of flammable materials. Danger of fire development which may result in serious physical injury or death.



WARNING

Warning of possible physical injury or a health risk.



CAUTION

Information about danger of material damage.



Note with useful information and tips.

- ▶ Action to be taken by owner.
1. Carry out these actions in the sequence described.
 - 2.
 - 3.

Product description

Description of parts (Fig. 1)

- A** Blade set
- B** On/off switch with charging indicator and battery power indicator
- C** Appliance socket
- D** Charging stand
- E** Charging stand socket
- F** Attachment comb
- G** Plug-in transformer
- H** Appliance plug
- I** Cleaning brush
- J** Oil for blade set

Technical data

Hand-held appliance

| | |
|--------------------------------|------------------------|
| Drive: | DC motor |
| Battery: | Li-ION battery |
| Battery charging-time: | of approx. 80 minutes |
| Battery operating time: | Up to 120 minutes |
| Dimensions (L x W x H): | 138 x 32 x 34 mm |
| Weight: | approx. 120 g |
| Emission sound pressure level: | max. 60 dB(A) @ 25 cm |
| Vibration: | < 2.5 m/s ² |

Charging stand

| | |
|------------------------------|-----------------|
| Dimensions | |
| With accessories (W x D x H) | 72 x 96 x 60 mm |
| Weight: | 60 g |

Plug-in transformer

| | |
|--------------------|---------------------------|
| Type | Adapter 6000 |
| Power consumption: | max. 12 W |
| Operating voltage: | 100 - 240 V AC / 50/60 Hz |

| | |
|----------------------|-------------|
| Operating conditions | |
| Ambient temperature: | 0°C - +40°C |

The appliance is safety insulated and radio screened. It meets the requirements of EU Electromagnetic Compatibility Directive 2014/30/EU and Machinery Directive 2006/42/EC.

Operation

Preparation

- Keep the packaging material for safe storage or transport later.

- ▶ Check that the contents are complete.
- ▶ Check all the parts for possible transport damage.

Safety



Caution! Damage due to incorrect power supply.

- ▶ Only operate the appliance with the voltage stated on the nameplate.

Charging the battery

1. Connect the appliance plug of the plug-in transformer to the charging stand socket (Fig. 4Ⓞ).

- The appliance can also be connected directly to the plug-in transformer for charging (Fig. 2Ⓞ/Ⓞ).
- Battery overcharging is prevented thanks to intelligent charge management.

2. Connect the plug-in transformer to the mains socket (Fig. 4Ⓞ).
3. Switch off the appliance using the on/off switch (Fig. 3).
4. Place the appliance in the charging stand (Fig. 4) or connect directly to the plug-in transformer (Fig. 2Ⓞ/Ⓞ). The charging process starts.

- During the charging operation, the on/off switch flashes white. The on/off switch is illuminated when the battery is fully charged.
- The accuracy of the battery power indicator can be increased by fully discharging the battery from time to time and then recharging it in one uninterrupted charging process.

5. Once the battery is fully charged, the on/off switch will be illuminated.

Battery operation

1. Switch on the appliance using the on/off switch (Fig. 3).

- The appliance has three speed settings S1 – S3.
- The desired speed setting can be selected by keeping the on/off switch pressed. The appliance changes the speed setting every two seconds. Release the on/off switch when the desired speed setting has been reached.
- When the appliance is switched on, it is set to the speed setting used last.

2. Select the desired speed by keeping the on/off switch pressed (Fig. 3) and then release it when the desired speed setting has

been reached.



- The battery power indicator on the on/off switch will start flashing when the battery has < 5% power remaining. The battery needs to be recharged.
- In case of insufficient maintenance of the blade set, the operating time can be reduced considerably.

3. Use the on/off switch to switch off the appliance after use (Fig. 3).

Mains operation



Caution! Damage due to use of the hair clipper with the plug-in transformer permanently plugged in (mains operation)

The hair clipper is not designed to be used with the plug-in transformer permanently plugged in (mains operation). The plug-in transformer connecting cable is not designed for mechanical stress in continuous operation.

- ▶ Mains operation is only recommended for short periods of use, in the event of an empty battery.

1. Connect the appliance plug on the plug-in transformer to the appliance socket (Fig. 2Ⓞ).
2. Connect the plug-in transformer to the mains socket (Fig. 2Ⓞ).
3. Switch on the appliance using the on/off switch (Fig. 3).
4. Select the desired speed by keeping the on/off switch pressed (Fig. 3).
5. Use the on/off switch to switch off the appliance after use (Fig. 3).

Operation

Cutting with attachment comb

The appliance can also be operated with an attachment comb.

- ▶ The attachment comb has 5 detent positions for adjusting the cutting length.
- ▶ The further the attachment comb is pushed onto the blade set, the shorter the cutting length.



- The cutting length can be adjusted from 3 mm (Fig. 6Ⓞ) to 6 mm (Fig. 6Ⓞ).

Attaching/removing the attachment comb

1. Slide the attachment comb onto the blade set (Fig. 5Ⓞ) in the direction of the arrow until it locks in place.
2. The attachment comb can be removed by pushing it in the direction of the arrow (Fig. 5Ⓞ).

Maintenance



Warning! Injuries and material damage due to incorrect handling.

- ▶ Switch off the appliance before cleaning it or performing any maintenance and disconnect it from the mains.

Cleaning and care



Danger! Electric shock due to penetration of liquid.

- ▶ Do not immerse the appliance in water!
- ▶ Do not allow any liquid to get inside the appliance.



Caution! Danger from aggressive chemicals.

Aggressive chemicals could damage the appliance and accessories.

- ▶ Never use solvents or scouring agents.
- ▶ Only use cleaning agents and blade set oil recommended by the manufacturer.



Accessories and spare parts are available from your dealer or our service centre.

- ▶ Remove the attachment comb (Fig. 5 Ⓞ) and lift the blade set out of the housing (Fig. 7 Ⓞ). Use the cleaning brush to remove any cut hairs from the housing opening and from the blade set (Fig. 8).
- ▶ Only wipe the appliance with a soft, slightly damp cloth.
- ▶ Oil the blade set with blade set oil (Fig. 9).



- ▶ For a good and long-lasting cutting performance, it is important to oil the blade set frequently.
- ▶ If the cutting performance deteriorates after long use despite regular cleaning and oiling, the blade set should be replaced.

Changing the blade set

1. Slide the blade set off the housing in the direction of the arrow (Fig. 7 Ⓞ). Remove the blade set.
2. Replace the blade set by hooking it into the housing and pressing it down until it clicks into position (Fig. 7 Ⓞ).

Problem solving

Blade set is cutting badly or pulling hair out.

Cause: Blade set is dirty or worn out.

- ▶ Clean and oil the blade set (Fig. 8/9). If this does not resolve the problem, replace the blade set (Fig. 7).

Skin injury

Cause: Too much pressure on the skin.

- ▶ Reduce pressure when cutting close to skin.

Cause: Damaged blade set.

- ▶ Check whether the blade edges were damaged during use and replace the blade set if necessary.

Battery operating time is too short

Cause: A blade set that is very dirty and has not been oiled can reduce the available battery operating time substantially!

- ▶ Carefully clean and oil the blade set (Fig. 8/9). If the blade set is clean and oiled and the battery operating time is still far too short, it is likely that the batteries are nearing the end of their life.

Cause: Battery power indicator is imprecise.

- ▶ Fully discharge the appliance before fully recharging it in one uninterrupted charging process.

Charging indicator does not light up

Cause: Appliance has not been correctly placed on the charging stand.

- ▶ Ensure that the appliance has been correctly placed on the charging stand.

Cause: appliance socket is dirty.

- ▶ Clean the appliance socket.

Cause: Defective power supply.

- ▶ Make sure that there is a faultless contact between the plug-in transformer and the socket.
- ▶ Check the mains cable for possible damage.

In the event that this information does not help you resolve your problem, please contact our service centre. Never attempt to repair the appliance yourself!

Disposal



Handle with care! Environmental damage in the event of incorrect disposal.

- ▶ Discharge batteries prior to disposal!
- ▶ Correct disposal will ensure environmental protection and prevent any potentially harmful impact on people and the environment.

Adhere to the relevant legal requirements when disposing of the appliance.

Information on the disposal of electrical and electronic appliances in the European Community:



Within the European Community, national regulations are specified for the disposal of electrical appliances, based on EU Waste Electrical and Electronic Equipment Directive 2012/19/EC (WEEE). In accordance with this, the appliance can no longer be disposed of with the local or domestic waste. The appliance will be accepted free of charge by local collection points or recycling centres. The packaging for this product is made from recyclable materials. Dispose of this in an environmentally friendly manner by recycling it.

Traduction du mode d'emploi d'origine

Tondeuse à cheveux avec / sans fil, type 1588

Conseils généraux d'utilisation

Informations sur l'utilisation des consignes de sécurité et du mode d'emploi

- ▶ Veuillez, en complément du présent mode d'emploi, à observer les consignes de sécurité séparées ainsi que toutes les notices techniques livrées séparément.
- ▶ Avant la première mise en service de l'appareil, vous devez avoir lu et compris intégralement le mode d'emploi et les consignes de sécurité.
- ▶ Vous devez considérer le mode d'emploi et les consignes de sécurité comme partie intégrante du produit et le conserver soigneusement et à un endroit facilement accessible.
- ▶ Nos centres de SAV peuvent également vous envoyer le mode d'emploi et les consignes de sécurité sous forme de fichier PDF sur simple demande. La déclaration de conformité CE peut également être demandée à nos centres de SAV dans d'autres langues officielles de l'UE.
- ▶ Joignez le mode d'emploi et les consignes de sécurité à l'appareil lorsque vous le remettez à un tiers.

Explication des symboles et consignes

Les symboles et mots-clés suivants figurent dans ce mode d'emploi, sur l'appareil ou l'emballage.



DANGER

Risque d'électrocution pouvant entraîner des blessures graves ou la mort.



DANGER

Risque d'explosion pouvant entraîner des blessures graves ou la mort.



DANGER

Danger en cas d'utilisation de substances inflammables. Risque d'incendie pouvant entraîner des blessures graves ou la mort.



AVERTISSEMENT

Risque de blessures éventuelles ou risque pour la santé.



ATTENTION

Risque de dommages matériels.



Conseils et informations utiles.

- ▶ Vous êtes invité(e) à exécuter une action.

1. Exécutez ces actions dans l'ordre décrit.
- 2.
- 3.

Description du produit

Désignation des éléments (Fig. 1)

- A** Tête de coupe
- B** Interrupteur marche / arrêt avec témoin de charge et témoin de capacité
- C** Prise de l'appareil
- D** Socle chargeur
- E** Prise du socle chargeur
- F** Peigne
- G** Adaptateur secteur
- H** Prise d'alimentation
- I** Brosse de nettoyage
- J** Huile pour la tête de coupe

Caractéristiques techniques

Appareil portatif

| | |
|---|------------------------|
| Moteur : | moteur DC |
| Batterie : | lithium-ion |
| Temps de charge batterie : | environ 80 minutes |
| Durée de fonctionnement sur batterie : | jusqu'à 120 minutes |
| Dimensions (L x l x h) : | 138 x 32 x 34 mm |
| Poids : | environ 120 g |
| Niveau de pression acoustique des émissions : | max. 60 dB(A) à 25 cm |
| Vibrations : | < 2,5 m/s ² |

Socle chargeur

| | |
|---|-----------------|
| Dimensions avec accessoires (L x l x h) : | 72 x 96 x 60 mm |
| Poids : | 60 g |

Adaptateur secteur

| | |
|----------------------|---------------------------|
| Modèle : | adaptateur 6000 |
| Puissance absorbée : | max. 12 W |
| Tension de service : | 100 – 240 V CA / 50/60 Hz |

Conditions de fonctionnement

| | |
|-----------------|-------------|
| Environnement : | 0°C – +40°C |
|-----------------|-------------|

L'appareil est équipé d'une double isolation et d'un dispositif d'antiparasitage. Il satisfait aux exigences de la directive européenne 2014/30/UE « Compatibilité électromagnétique » et de la directive 2006/42/CE « Machines »

Fonctionnement

Préparation

-  Conservez l'emballage d'origine pour un rangement ou transport ultérieur en toute sécurité.

- ▶ Contrôlez l'intégralité de la livraison.
- ▶ Vérifiez que les pièces n'aient pas été endommagées au cours du transport.

Sécurité



Attention ! Risque de dommages liés à une tension d'alimentation inadaptée.

- ▶ Utilisez l'appareil exclusivement avec la tension indiquée sur la plaque signalétique.

Charger la batterie

1. Mettez la prise d'alimentation de l'adaptateur secteur dans la prise du socle chargeur (Fig. 4ⓐ).

- 
 - L'appareil peut également être directement branché à l'adaptateur secteur pour être rechargé (Fig. 2ⓐ/ⓑ).
 - Une surcharge de la batterie est empêchée par un système de gestion de charge intelligent.

2. Branchez l'adaptateur secteur dans la prise secteur (Fig. 4ⓑ).
3. Éteignez l'appareil en utilisant l'interrupteur marche / arrêt (Fig. 3).
4. Posez l'appareil dans le chargeur (Fig. 4) ou branchez-le directement au moyen de l'adaptateur secteur (Fig. 2ⓐ/ⓑ). Le processus de charge débute.

- 
 - L'interrupteur marche / arrêt clignote en blanc pendant le chargement. Lorsque la batterie est entièrement chargée, l'interrupteur marche / arrêt reste allumé.
 - La précision du témoin de capacité peut être augmentée en déchargeant entièrement l'appareil de temps en temps, puis en le rechargeant en un processus de charge sans interruption.

5. Lorsque la batterie est entièrement chargée, l'interrupteur marche / arrêt reste allumé.

Fonctionnement sur batterie

1. Allumez l'appareil en utilisant l'interrupteur marche / arrêt (Fig. 3).

- 
 - L'appareil possède trois niveaux de vitesse, de S1 à S3.
 - Le réglage s'effectue en maintenant appuyé l'interrupteur marche / arrêt jusqu'à sélection du niveau de vitesse souhaité. L'appareil change alors de niveau de vitesse toutes les 2 secondes. Une fois atteint le niveau de vitesse souhaité, relâchez l'interrupteur marche/arrêt.
 - À sa remise en route, l'appareil reprend le dernier niveau de vitesse sélectionné.

2. Sélectionnez le niveau de vitesse souhaité en maintenant appuyé l'interrupteur marche / arrêt (Fig. 3) et en le relâchant une fois atteint le niveau de vitesse souhaité.

- 
 - Lorsque la capacité de la batterie n'est plus que de 5% ou moins, le témoin de capacité de l'interrupteur marche / arrêt se met à clignoter. La batterie doit être rechargée.
 - La durée d'utilisation peut considérablement diminuer en cas d'entretien insuffisant de la tête de coupe.

3. Éteignez l'appareil avec l'interrupteur marche / arrêt après utilisation (Fig. 3).

Fonctionnement sur secteur



Attention ! Risque de dommages en cas de branchement permanent de la tondeuse à cheveux à l'adaptateur secteur en cours d'utilisation (fonctionnement sur secteur).

La tondeuse à cheveux n'est pas prévue pour être utilisée en restant branchée en permanence à l'adaptateur secteur (fonctionnement sur secteur). Le câble de raccordement de l'adaptateur secteur n'est pas conçu pour résister à la sollicitation mécanique permanente en fonctionnement sur secteur.

- ▶ Le fonctionnement sur secteur n'est conseillé que de façon brève, en cas de batterie déchargée.

1. Mettez la prise d'alimentation de l'adaptateur secteur dans la prise de l'appareil (Fig. 2ⓐ).
2. Branchez l'adaptateur secteur dans la prise secteur (Fig. 2ⓑ).
3. Allumez l'appareil en utilisant l'interrupteur marche / arrêt (Fig. 3).
4. Sélectionnez le niveau de vitesse souhaité en maintenant appuyé l'interrupteur marche / arrêt (Fig. 3).
5. Éteignez l'appareil avec l'interrupteur marche / arrêt après utilisation (Fig. 3).

Utilisation

Couper avec le peigne

L'appareil peut également être utilisé avec un peigne.

- ▶ Pour régler la longueur de coupe, il est possible de faire glisser le peigne sur 5 niveaux d'enclenchement.
- ▶ La longueur de coupe diminue au fur et à mesure que le peigne est repoussé vers l'extrémité de la tête de coupe.

-  La longueur de coupe peut être réglée de 3 mm (Fig. 6ⓐ) à 6 mm (Fig. 6ⓑ).

Mettre en place / enlever le peigne

1. Glissez le peigne sur la tête de coupe dans le sens de la flèche (Fig. 5ⓐ) jusqu'à ce qu'il s'enclenche.
2. Le peigne peut être retiré en tirant dans le sens de la flèche (Fig. 5ⓑ).

Entretien



Avertissement ! Risque de blessures et dommages matériels liés à une utilisation non-conforme.

- ▶ Éteignez l'appareil avant toute opération de nettoyage et de maintenance et débranchez-le de l'alimentation électrique.

Nettoyage et entretien



Danger ! Risque d'électrocution liée à la pénétration de liquide.

- ▶ Ne pas plonger l'appareil dans l'eau !
- ▶ Ne laissez pas de liquides pénétrer à l'intérieur de l'appareil.



Attention ! Risque de dommages liés à des produits chimiques agressifs.

- Les produits chimiques agressifs peuvent endommager l'appareil et les accessoires.
- ▶ N'utilisez pas de solvants ni d'abrasifs.
 - ▶ Utilisez exclusivement les produits de nettoyage et l'huile pour tête de coupe recommandés par le fabricant.



Vous pouvez vous procurer les accessoires ainsi que les pièces de rechange auprès de votre revendeur ou de notre centre de SAV.

- ▶ Retirez le peigne (Fig. 5 ⊕) et détachez la tête de coupe en l'écartant du boîtier (Fig. 7 ⊕). A l'aide de la brosse de nettoyage, retirez le reste des cheveux dans l'ouverture du boîtier et dans la tête de coupe (Fig. 8).
- ▶ Essuyez l'appareil uniquement avec un chiffon doux, éventuellement légèrement humide.
- ▶ Lubrifiez la tête de coupe avec de l'huile pour tête de coupe (Fig. 9).



- ▶ Pour une capacité de coupe performante et durable, il est important de lubrifier régulièrement la tête de coupe.
- ▶ Si après une longue durée d'utilisation et malgré un nettoyage et un huilage réguliers, la capacité de coupe diminue, il convient de changer la tête de coupe.

Changement de la tête de coupe

1. Appuyez sur la tête de coupe dans le sens de la flèche pour la détacher du boîtier (Fig. 7 ⊕). Retirez la tête de coupe.
2. Pour remettre la tête de coupe en place, la placer avec le crochet dans le logement du boîtier et poussez jusqu'à ce qu'elle s'emboîte (Fig. 7 ⊕).

Résolution des problèmes

La tête de coupe ne coupe pas correctement ou arrache les cheveux

Cause : La tête de coupe est encrassée ou usée.

- ▶ Nettoyez et lubrifiez la tête de coupe (Fig. 8/9). Si le problème persiste, remplacez la tête de coupe (Fig. 7).

Blessures sur la peau

Cause : Pression trop importante sur la peau.

- ▶ Diminuez la pression lorsque vous coupez près de la peau.

Cause : Tête de coupe endommagée.

- ▶ Vérifiez si les bouts des dents ont été endommagés lors de l'utilisation et remplacez la tête de coupe le cas échéant.

L'autonomie de la batterie est trop courte.

Cause : Une tête de coupe encrassée et non huilée réduit considérablement l'autonomie disponible !

- ▶ Nettoyez et lubrifiez consciencieusement la tête de coupe (Fig. 8/9). Si l'autonomie est toujours insuffisante, les batteries arrivent probablement à leur fin de vie.

Cause : L'affichage de la capacité est imprécis.

- ▶ Déchargez entièrement l'appareil, puis rechargez-le complètement en un processus de charge sans interruption.

Le témoin de charge ne s'éclaire pas.

Cause : L'appareil n'est pas positionné correctement dans le socle chargeur.

- ▶ Assurez-vous que l'appareil soit correctement positionné dans le socle chargeur.

Cause : La prise de l'appareil est encrassée.

- ▶ Nettoyez la prise de l'appareil.

Cause : Alimentation électrique défectueuse.

- ▶ Vérifiez le bon contact entre l'adaptateur secteur et la prise secteur.
- ▶ Vérifiez si le câble d'alimentation présente des endommagements.

Si le problème persiste malgré ces conseils, adressez-vous à notre centre de SAV. N'essayez jamais de réparer l'appareil vous-même.

Mise au rebut

Attention ! Risque de dommages environnementaux en cas de mise au rebut inadaptée.

- ▶ Déchargez les batteries avant de les jeter !
- ▶ Le traitement conforme des déchets protège l'environnement et empêche les impacts possibles sur l'homme et l'environnement.

Lors de la mise au rebut de l'appareil, respectez les réglementations légales en vigueur.

Informations concernant la mise au rebut d'appareils électriques et électroniques dans la Communauté Européenne :



Au sein de la Communauté Européenne, des réglementations nationales reposant sur la directive UE 2012/19/CE relative aux appareils électroniques (WEEE) définissent la mise au rebut des appareils électriques. Selon celle-ci, l'appareil ne doit plus être jeté dans les ordures communales ou ménagères. L'appareil peut être remis gratuitement aux centres de collecte communaux ou aux entreprises de traitement de déchets. L'emballage de ce produit se compose de matériaux recyclables. Pensez à respecter l'environnement et apportez-le au recyclage.

Traduzione delle istruzioni per l'uso originali Tagliacapelli a rete / a batteria tipo 1588

Istruzioni generali per l'utente

Istruzioni sull'utilizzo delle avvertenze di sicurezza e delle istruzioni per l'uso

- ▶ Oltre alle presenti istruzioni per l'uso, attenersi alle apposite avvertenze di sicurezza nonché a tutti i fogli di istruzioni.
- ▶ Prima di mettere in funzione l'apparecchio per la prima volta, è necessario che le avvertenze di sicurezza e le istruzioni per l'uso siano state lette per intero e comprese.
- ▶ Considerare le avvertenze di sicurezza e le istruzioni per l'uso una parte integrante del prodotto e conservarle in un posto sicuro ed accessibile.
- ▶ Le avvertenze di sicurezza e le istruzioni per l'uso possono essere richieste ai nostri centri di assistenza anche in formato PDF. La dichiarazione di conformità CE può essere richiesta ai nostri centri di assistenza anche in altre lingue ufficiali dell'UE.
- ▶ Allegare le avvertenze di sicurezza e le istruzioni per l'uso al momento della cessione dell'apparecchio a terzi.

Spiegazione dei simboli e degli avvisi

I simboli e le avvertenze seguenti vengono impiegati nelle presenti istruzioni per l'uso, sull'apparecchio o sull'imballaggio.



PERICOLO

Pericolo di folgorazione con possibile conseguenza di gravi lesioni corporee o morte.



PERICOLO

Pericolo di esplosione con possibile conseguenza di gravi lesioni corporee o morte.



PERICOLO

Pericolo dovuto all'impiego di sostanze infiammabili. La propagazione di fiamme può provocare gravi lesioni fisiche o morte.



AVVERTENZA

Messa in guardia da una possibile lesione corporea o da un rischio per la salute.



CAUTELE

Indicazione del pericolo di danni materiali.



Indicazione con informazioni e consigli utili.

- ▶ Viene richiesta un'azione da parte vostra.
1. Eseguire queste azioni nella successione descritta.
 - 2.
 - 3.

Descrizione del prodotto

Denominazione dei pezzi (Fig. 1)

- A Testina di taglio
- B Interruttore on/off con spia di controllo di carica e indicatore della batteria.
- C Presa dell'apparecchio
- D Base di ricarica
- E Presa della base di ricarica
- F Pettine regolacapelli
- G Trasformatore a spina
- H Spina di connessione dell'apparecchio
- I Spazzolino per la pulizia
- J Olio per la testina

Dati tecnici

Apparecchio portatile

| | |
|---|--|
| Azionamento: | Motore DC |
| Batteria: | Batteria agli ioni di litio circa 80 minuti |
| Tempo di carica batteria: | |
| Durata di funzionamento batteria: | fino a 120 minuti |
| Dimensioni (L x P x A): | 138 x 32 x 34 mm |
| Peso: | ca. 120 g |
| Livello di pressione acustica dell'emissione: | max. 60 dB(A) @ 25 cm |
| Vibrazione: | < 2,5 m/s ² |

Base di ricarica

| | |
|---------------------------------------|-----------------|
| Dimensioni con accessori (L x P x A): | 72 x 96 x 60 mm |
| Peso: | 60 g |

Trasformatore a spina

| | |
|--------------------------|---------------------------|
| Tipologia: | adattatore 6000 |
| Absorbimento di potenza: | max. 12 W |
| Tensione di esercizio: | 100 – 240 V AC / 50/60 Hz |

| | |
|-----------------------------------|-------------|
| Condizioni di esercizio Ambiente: | 0°C – +40°C |
|-----------------------------------|-------------|

L'apparecchio è isolato e schermato. Soddisfa i requisiti della direttiva UE in materia di compatibilità elettromagnetica 2014/30/UE e la direttiva macchine 2006/42/CE.

Funzionamento

Preparazione

- Conservare il materiale di imballaggio per uno stoccaggio o un trasporto successivo.

- ▶ Controllare la completezza della fornitura.
- ▶ Verificare tutti i pezzi per escludere eventuali danni di trasporto.

Sicurezza



Cautela! Danni causati da un'alimentazione di tensione errata.

- ▶ Usare l'apparecchio esclusivamente con la tensione indicata sulla targhetta.

Carica della batteria

- Inserire la spina di connessione dell'apparecchio del trasformatore a spina nella presa della base di ricarica (Fig. 4Ⓒ).

- L'apparecchio può anche essere collegato direttamente al trasformatore a spina per la carica (Fig. 2Ⓐ/Ⓓ).
- Grazie ad una gestione intelligente della carica viene impedito un sovraccarico della batteria.

- Inserire il trasformatore a spina nella presa di alimentazione (Fig. 4Ⓒ).
- Spegnere l'apparecchio con l'interruttore on/off (Fig. 3).
- Porre l'apparecchio nella base di ricarica (Fig. 4) o collegarlo direttamente con il trasformatore a spina (Fig. 2Ⓐ/Ⓓ). Ha inizio il processo di carica.

- Durante il processo di carica, l'interruttore on/off lampeggia con luce bianca. In caso di batteria completamente carica, si accende l'interruttore on/off.
- La precisione dell'indicatore della batteria può essere aumentata, lasciando di tanto in tanto scaricare completamente l'apparecchio e ricaricandolo in seguito con un processo di carica ininterrotto.

- Non appena la batteria è completamente ricaricata, si accende l'interruttore on/off.

Funzionamento a batteria

- Accendere l'apparecchio con l'interruttore on/off (Fig. 3).

- L'apparecchio possiede tre livelli di velocità S1 – S3.
- L'impostazione del livello di velocità desiderato viene effettuata tenendo premuto l'interruttore on/off. L'apparecchio cambia ogni 2 secondi la velocità. Al raggiungimento del livello di velocità desiderato, rilasciare l'interruttore on/off.
- All'accensione dell'apparecchio, questo di avvia con l'ultimo livello di velocità impostato.

- Selezionare la velocità desiderata tenendo premuto l'interruttore on/off (Fig. 3) e rilasciarlo nel livello di velocità desiderato.



- Quando alla batteria rimane un'autonomia residua inferiore al 5%, l'indicatore della batteria dell'interruttore on/off inizia a lampeggiare. È necessario ricaricare le batterie.
- In caso di insufficiente cura della testina, l'autonomia può ridursi notevolmente.

- Spegnere l'apparecchio con l'interruttore on/off dopo l'uso (Fig. 3).

Funzionamento a rete



Cautela! Danni causati dall'utilizzo del tagliacapelli con il trasformatore a spina collegato in modo permanente (funzionamento a rete).

L'utilizzo del tagliacapelli con il trasformatore a spina collegato in modo permanente (funzionamento a rete) non è previsto. Il cavo di collegamento del trasformatore a spina non è concepito per la sollecitazione meccanica nel funzionamento continuo.

- ▶ Il funzionamento a rete è consigliato solo a breve termine, in caso di batteria vuota.

- Inserire la spina di connessione dell'apparecchio del trasformatore a spina nella presa dell'apparecchio (Fig. 2Ⓐ).
- Inserire il trasformatore a spina nella presa di alimentazione (Fig. 2Ⓒ).
- Accendere l'apparecchio con l'interruttore on/off (Fig. 3).
- Selezionare la velocità desiderata tenendo premuto l'interruttore on/off (Fig. 3).
- Spegnere l'apparecchio con l'interruttore on/off dopo l'uso (Fig. 3).

Uso

Taglio con pettini regolacapelli

L'apparecchio può essere fatto funzionare anche con pettini regolacapelli.

- ▶ Per l'impostazione della lunghezza di taglio, il pettine regolacapelli può essere regolato in 5 posizioni.
- ▶ Quanto più il pettine regolacapelli viene inserito sulla testina, tanto più si accorcia la lunghezza di taglio.



La lunghezza di taglio può essere regolata da 3 mm (Fig. 6Ⓐ) a 6 mm (Fig. 6Ⓒ).

Inserimento / rimozione del pettine regolacapelli

- Spingere il pettine regolacapelli sulla testina in direzione della freccia fino a sentire lo scatto (Fig. 5Ⓒ).
- Il pettine regolacapelli può essere tolto agevolmente spingendolo in direzione della freccia (Fig. 5Ⓓ).

Manutenzione



Avvertenza! Lesioni e danni materiali causati da un uso improprio.

- ▶ Prima di ogni operazione di pulizia e manutenzione si raccomanda di spegnere l'apparecchio e di staccarlo dall'alimentazione elettrica.

Pulizia e manutenzione



Pericolo! Folgorazione causata dall'infiltrazione di liquido.

- ▶ Non immergere l'apparecchio in acqua!
- ▶ Non far penetrare liquidi all'interno dell'apparecchio.



Cautela! Danni causati da sostanze chimiche aggressive. Le sostanze chimiche aggressive possono danneggiare l'apparecchio e gli accessori.

- ▶ Non utilizzare solventi o detersivi abrasivi.
- ▶ Utilizzare esclusivamente detersivi e olio per testine consigliati dal produttore.



Accessori e ricambi possono essere acquistati tramite il vostro rivenditore o il nostro centro di assistenza.

- ▶ Togliere il pettine regolacapelli (Fig. 5Ⓞ) e ribaltare la testina per toglierla dall'alloggiamento (Fig. 7Ⓞ). Eliminare con lo spazzolino i resti di capelli dall'apertura dell'alloggiamento e dalla testina (Fig. 8).
- ▶ Pulire l'apparecchio solo con un panno morbido, eventualmente un po' inumidito.
- ▶ Oliare la testina con l'olio per testine (Fig. 9).



- ▶ Per una buona e durevole prestazione di taglio è importante oliare spesso la testina.
- ▶ Se in seguito ad un utilizzo prolungato la prestazione di taglio diminuisce pur avendo pulito ed oliato regolarmente, si consiglia di cambiare la testina.

Sostituzione della testina

1. Estrarre la testina dall'apparecchio spingendo in direzione della freccia (Fig. 7Ⓞ). Rimuovere la testina.
2. Per rimetterla in sede, poggiare la testina con il gancio nell'attacco presente sull'alloggiamento e spingerla verso l'alloggiamento fino all'incastro (Fig. 7Ⓞ).

Risoluzione dei problemi

La testina taglia male o strappa i peli

Causa: la testina è sporca o usurata.

- ▶ Pulire e oliare la testina (Fig. 8/9). Se ciò non dovesse eliminare il problema, sostituire la testina (Fig. 7).

Lesione cutanea

Causa: pressione troppo elevata sulla pelle.

- ▶ Ridurre la pressione mentre si effettuano tagli radenti.

Causa: testina danneggiata.

- ▶ Controllare se durante l'uso sono state danneggiate delle punte dei denti e, all'occorrenza, sostituire la testina.

L'autonomia della batteria è troppo breve

Causa: Una testina sporca o non oliata riduce notevolmente l'autonomia a disposizione della batteria!

- ▶ Pulire e oliare la testina procedendo con scrupolo (Fig. 8/9). Se, ciononostante, l'autonomia della batteria dovesse essere troppo breve, probabilmente le batterie stanno per raggiungere il termine della loro durata utile.

Causa: l'indicatore della batteria non è preciso

- ▶ Scaricare completamente l'apparecchio e in seguito ricaricarlo integralmente con un processo di carica ininterrotto.

La spia di controllo di carica non si accende

Causa: l'apparecchio non è posizionato correttamente nella base di ricarica.

- ▶ Assicurarsi che l'apparecchio sia posizionato correttamente nella base di ricarica.

Causa: la presa dell'apparecchio è sporca.

- ▶ Pulire la presa dell'apparecchio.

Causa: alimentazione elettrica difettosa.

- ▶ Accertare il contatto perfetto tra il trasformatore a spina e la presa.
- ▶ Verificare il cavo elettrico per escludere eventuali danneggiamenti.

Se il problema non si risolve seguendo queste istruzioni, rivolgetevi al nostro centro di assistenza. Non cercare mai di riparare l'apparecchio per conto proprio!

Smaltimento



Cautela! Danni ambientali in caso di smaltimento errato.

- ▶ Scaricare le batterie prima dello smaltimento!
- ▶ Uno smaltimento conforme alle prescrizioni di legge garantisce la tutela dell'ambiente ed impedisce possibili effetti dannosi sull'uomo e sull'ambiente medesimo.

In caso di smaltimento dell'apparecchio, osservare le rispettive norme di legge.

Informazioni sullo smaltimento di apparecchi elettrici ed elettronici nella Comunità Europea:



All'interno della Comunità Europea, lo smaltimento di apparecchi elettrici è prescritto da regolamenti nazionali che si basano sulla direttiva UE 2012/19/CE sui rifiuti di apparecchiature elettriche ed elettroniche (WEEE). Questa vieta di smaltire l'apparecchio insieme ai rifiuti comunali o domestici. L'apparecchio viene smaltito gratuitamente presso i punti di raccolta previsti dal comune nonché nei centri di riciclaggio. L'imballo del prodotto è composto da materiali riciclabili. Smaltirli nel rispetto dell'ambiente e riciclarli.

Traducción del manual de uso original

Máquina de corte de pelo con alimentación de red/por batería 1588

Indicaciones generales de uso

Información sobre la utilización de las advertencias de seguridad y del manual de uso

- ▶ Además de este manual, lea y siga el manual específico de las advertencias de seguridad y todas las hojas de indicaciones que se adjuntan.
- ▶ Antes de poner en marcha por primera vez el aparato debe leer y comprender por completo las advertencias de seguridad y las instrucciones contenidas en el manual de uso.
- ▶ El manual de uso y las advertencias de seguridad son un componente más del producto y debe guardarlos de forma segura y accesible.
- ▶ Las advertencias de seguridad y el manual de uso están disponibles como archivo Pdf previa solicitud a nuestro Departamento de atención al cliente. La Declaración de Conformidad CE está disponible en otros idiomas oficiales de la UE previa solicitud a nuestro Departamento de atención al cliente.
- ▶ Si entrega el aparato a otra persona, entréguele también el manual de uso y las advertencias de seguridad.

Significado de los símbolos y advertencias

Los símbolos y las palabras de advertencia siguientes se utilizan en este manual, en el aparato o en el envase.



PELIGRO

Peligro de electrocución; puede provocar lesiones personales graves o incluso la muerte.



PELIGRO

Peligro de explosión; puede provocar lesiones personales graves o incluso la muerte.



PELIGRO

Peligro por el uso de sustancias inflamables. Un posible incendio puede provocar lesiones personales graves o incluso la muerte.



ADVERTENCIA

Riesgo de lesiones personales o riesgos para la salud.



ATENCIÓN

Riesgo de daños materiales.



Información y consejos de utilidad.

- ▶ Se le pide que haga algo.
1. Se le pide que haga algo en el orden indicado.
 - 2.
 - 3.

Descripción del producto

Componentes (fig. 1)

- A Cabezal de corte
- B Interruptor de conexión/desconexión con indicador de control de carga e indicador de capacidad
- C Conexión del aparato
- D Cargador
- E Conector del cargador
- F Peine
- G Fuente de alimentación conmutada
- H Conector de alimentación
- I Cepillo de limpieza
- J Aceite para el cabezal de corte

Datos técnicos

Aparato

| | |
|--------------------------------|-------------------------------------|
| Accionamiento: | Motor DC |
| Batería: | Batería de iones de litio |
| Tiempo de carga de la batería: | aprox. 80 minutos hasta 120 minutos |
| Autonomía con batería: | 138 x 32 x 34 mm |
| Dimensiones (L x An x Al): | aprox. 120 g |
| Peso: | máx. 60 dB(A) @ 25 cm |
| Nivel de presión acústica: | < 2,5 m/s ² |
| Vibración: | |

Cargador

| | |
|---|-----------------|
| Dimensiones con accesorios (An x P x Al): | 72 x 96 x 60 mm |
| Peso: | 60 g |

Fuente de alimentación conmutada

| | |
|----------------------|---------------------------|
| Modelo: | Adaptador 6000 |
| Consumo de potencia: | máx. 12 W |
| Tensión de servicio: | 100 – 240 V AC / 50/60 Hz |

| | |
|-----------------------|-------------|
| Requisitos operativos | |
| Temperatura ambiente: | 0°C – +40°C |

El aparato está dotado de aislamiento de protección y sistema de eliminación de parásitos. Cumple con las disposiciones de la directiva de la UE 2014/30/UE sobre compatibilidad electromagnética y de la directiva 2006/42/CE relativa a las máquinas.

Funcionamiento

Preparación

 Conserve el material de embalaje por si desea guardar o transportar el aparato de forma segura más adelante.

- ▶ Compruebe que el suministro está completo.
- ▶ Compruebe todos los elementos para detectar posibles daños por el transporte.

Seguridad





Atención: Daños por alimentación incorrecta.



- ▶ Para la alimentación del aparato utilice sólo la tensión especificada en el mismo.

Carga de la batería

1. Conecte el conector de la fuente de alimentación conmutada a la conexión del cargador (fig. 4 )

 El aparato también puede cargarse conectándolo directamente a la fuente de alimentación conmutada (fig. 2 ) / ).

- Una gestión inteligente de la carga evita la sobrecarga de la batería.

2. Enchufe la fuente de alimentación conmutada a la toma de corriente (fig. 4 )
3. Apague el aparato con el interruptor de conexión/desconexión (fig. 3).
4. Coloque el aparato en el cargador (fig. 4) o conéctelo directamente con la fuente de alimentación conmutada (fig. 2 ) / ). Se inicia la carga.

 Durante el proceso de carga el interruptor de conexión/desconexión parpadea en blanco. Cuando la batería está completamente cargada se ilumina el interruptor de conexión/desconexión.

- Se puede mejorar la exactitud del indicador de capacidad si el aparato se descarga por completo de vez en cuando y luego se carga por completo de forma ininterrumpida.

5. En cuanto la batería está completamente cargada se ilumina el interruptor de conexión/desconexión.

Funcionamiento con batería

1. Encienda el aparato con el interruptor de conexión/desconexión (fig. 3).

 El aparato tiene tres velocidades: S1 – S3.

- Para seleccionar la velocidad mantenga pulsado el interruptor de conexión/desconexión. El aparato cambia la velocidad cada 2 segundos. Cuando alcance la velocidad deseada deje de pulsar el interruptor de conexión/desconexión.
- Al encender el aparato éste adopta la velocidad ajustada por última vez.

2. Seleccione la velocidad deseada manteniendo pulsado el interruptor de conexión/desconexión (fig. 3) y deje de pulsarlo una vez alcanzada dicha velocidad.

 El indicador de control de carga del interruptor de conexión/desconexión empieza a parpadear cuando la batería tiene una reserva de < 5%. Es necesario volver a cargar la batería.

- Si el mantenimiento del cabezal de corte es insuficiente, es posible que la autonomía se reduzca notablemente.

3. Apague el aparato después del uso con el interruptor de conexión/desconexión (fig. 3).



Funcionamiento con alimentación de red



Atención: Usar la máquina de corte de pelo con la fuente de alimentación conmutada conectada permanentemente (alimentación de red) puede provocar daños.

No está previsto que la máquina de corte de pelo se utilice con la fuente de alimentación conmutada conectada permanentemente (alimentación de red). El cable de conexión de la fuente de alimentación conmutada no ha sido diseñado para soportar el esfuerzo mecánico que supone el uso permanente.

- ▶ La alimentación de red se recomienda solo para un breve espacio de tiempo, cuando la batería está descargada.

1. Conecte el conector de la fuente de alimentación conmutada a la conexión del aparato (fig. 2 )
2. Enchufe la fuente de alimentación conmutada a la toma de corriente (fig. 2 )
3. Encienda el aparato con el interruptor de conexión/desconexión (fig. 3).
4. Seleccione la velocidad deseada manteniendo pulsado el interruptor de conexión/desconexión (fig. 3).
5. Apague el aparato después del uso con el interruptor de conexión/desconexión (fig. 3).

Manejo

Corte con peine

El aparato se puede utilizar también con un peine.

- ▶ Para ajustar la longitud de corte el peine se puede encajar en 5 posiciones distintas.
- ▶ Cuanto menos sobresalga el peine del cabezal de corte, menor será la longitud de corte.

 Se puede ajustar una longitud de corte de entre 3 mm (fig. 6 Ⓞ) y 6 mm (fig. 6 Ⓟ).

Colocación y extracción del peine

1. Deslice el peine sobre el cabezal de corte en el sentido de la flecha hasta que encaje (fig. 5 Ⓞ).
2. El peine puede retirarse fácilmente empujándolo en el sentido de la flecha (fig. 5 Ⓟ).

Mantenimiento



Advertencia: Lesiones y daños materiales por manejo indebido.

- ▶ Antes de iniciar cualquier operación de limpieza y mantenimiento apague el aparato y desconéctelo de la red.

Limpieza y conservación



Peligro: Electrocción por penetración de líquido.

- ▶ No sumerja el aparato en agua.
- ▶ Debe evitar en todo momento que penetren líquidos en el interior del aparato.



Atención: Daños por productos químicos agresivos.

Los productos químicos agresivos pueden dañar el aparato y los accesorios.

- ▶ No utilice disolventes ni productos de limpieza abrasivos.
- ▶ Utilice únicamente el producto de limpieza y el aceite para cabezales de corte recomendados por el fabricante.

 Puede solicitar los accesorios y los recambios a su proveedor habitual o a nuestro Departamento de atención al cliente.

- ▶ Desmunte el peine (fig. 5 Ⓟ) y abra el cabezal de corte separándolo de la carcasa (fig. 7 Ⓞ). Elimine los restos de pelo de la abertura de la carcasa y del cabezal de corte con el cepillo (fig. 8).
- ▶ Limpie el aparato únicamente con un paño suave y, en caso necesario, ligeramente humedecido.
- ▶ Lubrique el cabezal de corte con el aceite para cabezales de corte (fig. 9).



- ▶ Recomendamos lubricar el cabezal de corte con regularidad para garantizar una óptima calidad de corte de forma duradera.
- ▶ En el caso de que, a pesar de limpiar y lubricar el cabezal regularmente, su capacidad de corte disminuya después de un uso prolongado, éste deberá cambiarse.

Cambio del cabezal de corte

1. Retire el cabezal de corte de la carcasa presionando en el sentido de la flecha (fig. 7 Ⓞ). Extraiga el cabezal de corte.
2. Para volver a colocar el cabezal de corte, introdúzcalo en la carcasa con el gancho en el alojamiento y presiónelo contra la carcasa hasta que encaje (fig. 7 Ⓟ).

Resolución de problemas

El cabezal corta mal o da tirones.

Causa: el cabezal está sucio o desgastado.

- ▶ Limpie y lubrique el cabezal (fig. 8/9). Si el problema no soluciona, cambie el cabezal (fig. 7).

Lesiones cutáneas

Causa: se ha ejercido demasiada presión sobre la piel.

- ▶ Reduzca la presión en el apurado.

Causa: cabezal de corte dañado.

- ▶ Verifique si se han dañado algunos dientes durante el uso y, en su caso, sustituya el cabezal.

La batería dura muy poco

Causa: Si el cabezal está sucio y le falta aceite, la autonomía de la batería se reduce a la mitad.

- ▶ Limpie y lubrique el cabezal minuciosamente (fig. 8/9). Si de todos modos la autonomía es muy corta es posible que la batería haya llegado al final de su vida útil.

Causa: El indicador de capacidad no es exacto

- ▶ Descargue el aparato por completo y vuelva a cargarlo totalmente de forma ininterrumpida.

El indicador de control de carga no se ilumina

Causa: el aparato no está correctamente posicionado en el cargador.

- ▶ Asegúrese de que el aparato está correctamente posicionado en el cargador.

Causa: la conexión del aparato está sucia.

- ▶ Limpie la conexión.

Causa: Suministro eléctrico defectuoso.

- ▶ Asegúrese de que la fuente de alimentación conmutada hace buen contacto en la toma de corriente.
- ▶ Compruebe que el cable eléctrico no esté dañado.

Si no ha podido solucionar el problema con estas indicaciones, diríjase a nuestro Departamento de atención al cliente. No intente nunca reparar el aparato por su cuenta.

Eliminación de residuos



¡Atención! Daños medioambientales en caso de eliminación indebida.

- ▶ Descargar las baterías antes de eliminarlas.
- ▶ Con una eliminación de residuos adecuada se protege el medio ambiente y se evitan posibles efectos perjudiciales para la salud y el entorno.

Deseche el aparato de conformidad con las disposiciones legales aplicables.

Información sobre la eliminación de aparatos eléctricos y electrónicos en la Comunidad Europea:



Dentro de la Comunidad Europea la eliminación de aparatos eléctricos y electrónicos se encuentra regulada por las disposiciones legales de cada país, basadas todas ellas en la directiva de la UE 2012/19/CE sobre residuos de aparatos eléctricos y electrónicos (RAEE). El aparato no se puede, por tanto, desechar junto con la basura doméstica. El aparato se puede depositar sin coste alguno en un punto de recogida o de reciclaje municipal. El envase del producto está fabricado con materiales reciclables. Elimínelo de forma respetuosa con el medio ambiente en un punto de reciclaje.

Tradução do manual de instruções original

Máquina para corte de cabelo com bateria e ligação à rede elétrica Tipo 1588

Indicações gerais para o utilizador

Informações sobre a utilização das indicações de segurança e o manual de instruções

- ▶ Para além deste manual de instruções, observe o manual de instruções separado, as indicações de segurança, assim como, todas as folhas informativas fornecidas.
- ▶ Antes de efectuar a primeira colocação em funcionamento do aparelho, as indicações de segurança e o manual de utilização devem ser lidos e compreendidos por completo.
- ▶ Considerar as indicações de segurança e o manual de utilização como parte integrante do produto e guarde-os bem num local de fácil acesso.
- ▶ As indicações de segurança e o manual de utilização também podem ser solicitados como ficheiro PDF junto dos nossos centros de serviço. A declaração CE de conformidade também pode ser solicitada em outras línguas oficiais da UE junto dos nossos centros de serviço.
- ▶ Entregar as indicações de segurança e este manual de utilização na entrega do aparelho a terceiros.

Explicação dos símbolos e das indicações

Os seguintes símbolos e palavras de sinalização são utilizados neste manual de instruções, no aparelho ou na embalagem.



PERIGO

Perigo devido a choque elétrico com possível consequência de ferimento grave ou morte.



PERIGO

Perigo de explosão com possível consequência de ferimento grave ou morte.



PERIGO

Perigo devido a utilização de substâncias inflamáveis. Devido à formação de incêndio são possíveis ferimentos graves ou a morte por consequência.



AVISO

Aviso de um possível ferimento ou risco para a saúde.



ATENÇÃO

Indicação para o perigo de danos materiais.



Indicação com informações úteis e sugestões.

- ▶ É lhe solicitada uma ação.

1. Efetuar essas ações na sequência descrita.
- 2.
- 3.

Descrição do produto

Designação das peças (fig. 1)

- A Conjunto de lâminas
- B Interruptor ligar/desligar com indicador de carregamento e indicador de capacidade
- C Tomada do aparelho
- D Carregador
- E Tomada do carregador
- F Pente encaixável
- G Transformador de ficha
- H Ficha de ligação do aparelho
- I Escova de limpeza
- J Óleo para o conjunto de lâminas

Dados técnicos

Aparelho manual

| | |
|------------------------------------|------------------------|
| Acionamento: | Motor DC |
| Bateria: | Bateria Li-ION |
| Tempo de carregamento da bateria: | aprox. 80 minutos |
| Tempo de funcionamento da bateria: | até 120 minutos |
| Dimensões (C x L x A): | 138 x 32 x 34 mm |
| Peso: | aprox. 120 g |
| Nível de emissão sonora: | máx. 60 dB(A) @ 25 cm |
| Vibração: | < 2,5 m/s ² |

Carregador

| | |
|---------------------------------------|-----------------|
| Dimensões com acessórios (L x P x A): | 72 x 96 x 60 mm |
| Peso: | 60 g |

Transformador de ficha

| | |
|---------------------|---------------------------|
| Tipo: | Adaptador 6000 |
| Consumo de energia: | máx. 12 W |
| Tensão de serviço: | 100 – 240 V AC / 50/60 Hz |

Condições de funcionamento

| | |
|-----------|-------------|
| Ambiente: | 0°C – +40°C |
|-----------|-------------|

O aparelho está isolado e protegido contra interferências. Este cumpre os requisitos da diretiva UE de compatibilidade eletromagnética 2014/30/UE e a diretiva de máquinas 2006/42/CE.

Operação

Preparação

- Guarde o material da embalagem para um armazenamento ou transporte posterior seguro.

- ▶ Verifique a integridade do volume de fornecimento.
- ▶ Verifique todos as peças quanto a possíveis danos de transporte.

Segurança



Cuidado! Danos causados por alimentação de tensão errada.

- ▶ Utilize o aparelho exclusivamente com a tensão indicada na placa de identificação.

Carregar a bateria

1. Insira a ficha de ligação do aparelho do transformador de ficha na tomada do carregador (Fig. 4Ⓒ).

- O aparelho também pode ser ligado diretamente ao transformador de ficha para carregar (Fig. 2Ⓒ/Ⓓ).
- Através de uma gestão de carga inteligente a sobrecarga da bateria é evitada.

2. Encaixe o transformador de ficha na tomada de rede (Fig. 4Ⓓ).
3. Desligar o aparelho com o interruptor de ligar/desligar (fig. 3).
4. Colocar o aparelho na estação de carregamento (Fig. 4) ou ligue-o directamente com o transformador de ficha (Fig. 2Ⓒ/Ⓓ). O processo do carregamento inicia.

- Durante o carregamento, o interruptor ligar/desligar pisca a branco. Com a bateria completamente carregada, o interruptor ligar/desligar acende.
- A precisão do indicador de capacidade pode ser aumentada, deixando descarregar, de vez em quando, o aparelho por completo e carregando-o depois durante um carregamento ininterrupto.

5. Logo que a bateria esteja completamente carregada, o interruptor ligar/desligar acende.

Funcionamento com a bateria

1. Ligar o aparelho com o interruptor ligar/desligar (fig. 3).

- O aparelho tem três níveis de velocidade S1 – S3.
- O ajuste do nível de velocidade desejado ocorre se manter o interruptor ligar/desligar pressionado. O aparelho altera a velocidade de 2 em 2 segundos. Ao alcançar o nível de velocidade desejado, solte o interruptor ligar/desligar.
- Ao ligar o aparelho, deve-se iniciar com o último nível de velocidade ajustado.

2. Selecciona a velocidade desejada mantendo pressionado o interruptor ligar/desligar (fig. 3) e soltando-o no nível de velocidade desejado.

- Se a bateria possuir uma capacidade residual de < 5%, o indicador de capacidade do interruptor ligar/desligar começa a piscar. É necessário voltar a carregar a bateria.
- Se o conjunto de lâminas não tiver a manutenção adequada, poderá ver reduzida a sua vida útil.

3. Desligue o aparelho com o interruptor de ligar/desligar após utilização (fig. 3).

Funcionamento elétrico



Cuidado! Danos devido à utilização da máquina de corte de cabelo com o transformador de ficha permanentemente inserido (funcionamento elétrico).

A máquina de corte de cabelo não deve ser utilizada com o transformador de ficha permanentemente inserido (funcionamento elétrico). O cabo de ligação do transformador de ficha não está equipado para a utilização sob carga mecânica em modo permanente.

- ▶ O funcionamento elétrico apenas é recomendado por breves instantes caso a bateria esteja descarregada.

1. Inserir a ficha de ligação do aparelho do transformador de ficha na tomada do aparelho (Fig. 2Ⓒ).
2. Encaixe o transformador de ficha na tomada de rede (Fig. 2Ⓓ).
3. Ligar o aparelho com o interruptor ligar/desligar (fig. 3).
4. Selecciona a velocidade desejada mantendo pressionado o interruptor ligar/desligar (fig. 3).
5. Desligue o aparelho com o interruptor de ligar/desligar após utilização (fig. 3).

Utilização

Cortar com o pente encaixável

O aparelho também pode ser utilizado com um pente encaixável.

- ▶ Para o ajuste do comprimento de corte o pente encaixável pode ser deslocado em 5 níveis de encaixe.
- ▶ Quanto mais o pente encaixável for deslocado no conjunto de lâminas, mais curto é o corte.

- O comprimento de corte pode então ser regulado de 3 mm (Fig. 6Ⓐ) até 6 mm (Fig. 6Ⓓ).

Colocar / retirar o pente encaixável

1. Deslocar o pente encaixável no conjunto de lâminas no sentido da seta, até que encaixe (Fig.5Ⓔ).
2. O pente encaixável retira-se pressionando-o no sentido da seta (Fig. 5Ⓕ).

Conservação



Aviso! Ferimentos e danos devido a um manuseio incorreto.

- ▶ Desligar o aparelho antes de iniciar os trabalhos de limpeza e de manutenção e separá-lo da alimentação de corrente.

Limpeza e conservação



Perigo! Choque elétrico devido a infiltração de líquido.

- ▶ Não mergulhe o aparelho na água!
- ▶ Não deixe entrar líquidos para o interior do aparelho.



Cuidado! Danos devido a químicos agressivos.

Químicos agressivos podem danificar o aparelho e os acessórios.

- ▶ Não utilize dissolventes ou produtos de limpeza agressivos.
- ▶ Utilize exclusivamente óleos do conjunto de lâminas e produtos de limpeza recomendados pelo fabricante.



Os acessórios e as peças de substituição estão à venda no seu comerciante ou nos nossos centros de serviço.

- ▶ Retirar o pente encaixável (Fig. 5Ⓢ) e retirar o conjunto de lâminas do cárter (Fig. 7Ⓢ). Elimine com a escova de limpeza os restos dos cabelos da abertura do cárter e do conjunto de lâminas (fig. 8).
- ▶ Limpe o aparelho com um pano macio e eventualmente ligeiramente húmido.
- ▶ Lubrificar o conjunto de lâminas com o óleo do conjunto de lâminas (Fig. 9).



- ▶ Para uma potência de corte boa e de longa duração é importante lubrificar o conjunto de lâminas com frequência.
- ▶ Caso, após um tempo de utilização longo e apesar da limpeza e lubrificação regular, a potência de corte diminui, o conjunto de lâminas deve ser substituído.

Substituir o conjunto de lâminas

1. Para retirar o conjunto de lâminas pressionar a cárter em sentido da seta (Fig. 7Ⓢ). Remova o conjunto de lâminas.
2. Para voltar a colocar o conjunto de lâminas, colocá-lo com o gancho no suporte do cárter e pressioná-lo no sentido do cárter até encaixar (Fig. 7Ⓢ).

Resolução do problema

Conjunto de lâminas não corta bem ou puxa

Causa: Conjunto de lâminas está sujo ou tem desgaste.

- ▶ Limpe e lubrifique o conjunto de lâminas (Fig. 8/9). Se isto não resolver o problema, substitua o conjunto de lâminas (Fig. 7).

Ferimentos na pele

Causa: Muita pressão exercida na pele.

- ▶ Reduza a pressão durante o corte junto à pele.

Causa: Conjunto de lâminas danificado.

- ▶ Verifique, se durante a utilização foram danificadas as pontas dos dentes e, se necessário, substitua o conjunto de lâminas.

Período de carga da bateria muito curto

Causa: Um conjunto de lâminas sujo e não lubrificado diminui o funcionamento da bateria disponível significativamente!

- ▶ Limpe e lubrifique o conjunto de lâminas cuidadosamente (fig. 8/9). Se o funcionamento da bateria for reduzido mesmo assim, provavelmente as baterias chegaram ao fim da sua vida útil.

Causa: Indicador de capacidade impreciso

- ▶ Descarregar o aparelho por completo e, de seguida, voltar a carregar num processo de carregamento ininterrupto.

O indicador do carregamento não acende

Causa: O aparelho não está posicionado corretamente no carregador.

- ▶ Certificar-se, que o aparelho esteja corretamente posicionado no carregador.

Causa: Tomada do aparelho está suja.

- ▶ Limpe a tomada do aparelho.

Causa: Alimentação de corrente com defeito.

- ▶ Certifique-se que os contactos entre o transformador de ficha e tomada estejam impecáveis.
- ▶ Verifique o cabo elétrico quanto a possíveis danos.

Se não conseguir resolver o problema com estas indicações, dirija-se ao nosso centro de serviço. Nunca tente reparar o aparelho por iniciativa própria!

Eliminação



Atenção! Danos ambientais em caso de uma eliminação incorrecta.

- ▶ Descarregar as baterias antes da eliminação!
- ▶ A eliminação correcta ajuda o meio ambiente e evita possíveis efeitos prejudiciais para o ser humano e para o meio ambiente.

Observar as respectivas normas legais em caso de eliminação do aparelho.

Informação para a eliminação de aparelhos eléctricos e electrónicos na Comunidade Europeia:



Dentro da Comunidade Europeia são indicadas as regras nacionais relativas à eliminação de aparelhos eléctricos, que se baseiam na directiva UE 2012/19/CE sobre aparelhos fim de vida electrónicos (WEEE). O aparelho não deve ser eliminado juntamente com o lixo doméstico. O aparelho pode ser entregue gratuitamente em centros de recolha ou ecocentros. A embalagem do produto é composta por materiais recicláveis. Elimine-os ecologicamente e entregue-os para reciclagem.

Vertaling van de originele gebruiksaanwijzing Snoer/snoerloze tondeuse type 1588

Algemene gebruikersinstructies

Informatie over het gebruik van de veiligheidsaanwijzingen en de gebruiksaanwijzing

- ▶ U moet u naast deze gebruiksaanwijzing ook aan de apart mee-geleverde gebruiksaanwijzing, de veiligheidsaanwijzingen en alle instructies houden.
- ▶ U moet de veiligheidsaanwijzingen en de gebruiksaanwijzing volledig gelezen en begrepen hebben alvorens het apparaat de eerste keer te gebruiken.
- ▶ Beschouw de veiligheidsaanwijzingen en de gebruiksaanwijzing als deel van het product en bewaar ze zodanig dat u ze snel kunt raadplegen.
- ▶ De veiligheidsaanwijzingen en de gebruiksaanwijzing kunnen ook als pdf-bestand bij onze servicecenters worden opgevraagd. De EU-conformiteitsverklaring kan ook in andere officiële EU-talen bij onze servicecenters worden aangevraagd.
- ▶ Geef de veiligheidsaanwijzingen en de gebruiksaanwijzing mee als u het apparaat aan derden doorgeeft.

Verklaring van symbolen en aanwijzingen

De volgende symbolen en signaalwoorden worden in deze gebruiksaanwijzing, op het apparaat of op de verpakking gebruikt.



GEVAAR

Gevaar door elektrische schokken met mogelijk zwaar lichamelijk of dodelijk letsel als gevolg.



GEVAAR

Explosiegevaar met mogelijk zwaar lichamelijk of dodelijk letsel als gevolg.



GEVAAR

Gevaar door gebruik van ontvlambare stoffen. Door brandontwikkeling mogelijk zwaar lichamelijk letsel of dodelijk letsel als gevolg.



WAARSCHUWING

Waarschuwing voor mogelijk lichamelijk letsel of een gezondheidsrisico.



VOORZICHTIG

Let op het gevaar van materiële schade.



Aanwijzing met nuttige informatie en tips.

- ▶ U wordt gevraagd een handeling te verrichten.
1. Voer de desbetreffende handelingen in de beschreven volgorde uit.
 - 2.
 - 3.

Productbeschrijving

Benaming van de onderdelen (afb. 1)

- A Snijkop
- B Aan-/uitschakelaar met laadcontrole- en capaciteitsindicatie
- C Apparaatbus
- D Oplaadstandaard
- E Oplaadstandaardbus
- F Opzetkam
- G Adapter
- H Apparaataansluitstekker
- I Reinigingsborstel
- J Olie voor de snijkop

Technische gegevens

Handapparaat

| | |
|-------------------------|------------------------|
| Motor: | DC-motor |
| Accu: | Lithium-ion-accu |
| Laadtijd accu: | ca. 80 minuten |
| Gebruiksduur op accu: | tot 120 minuten |
| Afmetingen (l x b x h): | 138 x 32 x 34 mm |
| Gewicht: | ca. 120 g |
| Geluidsrukniveau | max. 60 dB(A) op 25 cm |
| Trillingen: | < 2,5 m/s ² |

Oplaadstandaard

| | |
|---|-----------------|
| Afmetingen met accessoires (b x d x h): | 72 x 96 x 60 mm |
| Gewicht: | 60 g |

Adapter

| | |
|---------------------|---------------------------|
| Type: | Adapter 6000 |
| Opgenomen vermogen: | max. 12 W |
| Netspanning: | 100 – 240 V AC / 50/60 Hz |

Bedrijfsfactoren

| | |
|-----------|-------------|
| Omgeving: | 0°C – +40°C |
|-----------|-------------|

Dit apparaat is dubbel geïsoleerd en ontstoord. Het apparaat voldoet aan de EU-richtlijn voor elektromagnetische compatibiliteit 2014/30/EU en aan de machinerichtlijn 2006/42/EG.

Gebruik

Vorbereiding

- Bewaar het verpakkingsmateriaal om het apparaat later veilig te kunnen opbergen en vervoeren.

- ▶ Controleer of de levering compleet is.
- ▶ Controleer alle onderdelen op eventuele transportschade.

Veiligheid



Voorzichtig! Schade door onjuiste voedingsspanning.

- ▶ Gebruik het apparaat uitsluitend met de op het typeplaatje aangegeven spanning.

De accu opladen

1. Steek de apparaataansluitstekker van de adapter in de oplaadstationbus (afb. 4 ④).

- U kunt het apparaat ook direct op de adapter aansluiten om het op te laden (afb. 2 ②/⑥).
- Door intelligent oplaadmanagement wordt voorkomen dat de accu te veel wordt opgeladen.

2. Steek de stekker van de adapter in het stopcontact (afb. 4 ④).
3. Schakel het apparaat uit met de aan-/uitschakelaar (afb. 3).
4. Plaats het apparaat in het oplaadstation (afb. 4) of sluit het direct aan op de adapter (afb. 2 ②/⑥). Het laadproces begint.

- Tijdens het opladen knippert de aan-/uitschakelaar wit. Bij vol opgeladen accu brandt de aan-/uitschakelaar.
- De nauwkeurigheid van de capaciteitsweergave kan worden verhoogd door het apparaat van tijd tot tijd volledig te ontladen en daarna in een ononderbroken laadproces weer volledig op te laden.

5. Zodra de accu volledig opgeladen is, brandt de aan-/uitschakelaar.

Accubedrijf

1. Schakel het apparaat in met de aan-/uitschakelaar (afb. 3).

- Het apparaat heeft drie snelheidstreden S1–S3.
- De instelling van de gewenste snelheidstreden vindt plaats door de aan-/uitschakelaar ingedrukt te houden. Het apparaat wisselt eens per 2 seconden van snelheid. Bij het bereiken van de gewenste snelheidsstredeloot u de aan-/uitschakelaar los.
- Bij inschakeling van het apparaat wordt met de laatst ingestelde snelheidsstredeloot gestart.

2. Selecteer de gewenste snelheid door de aan-/uitschakelaar ingedrukt te houden (afb. 3) en in de gewenste snelheidsstredeloot te laten.



- Wanneer de accu een restcapaciteit van <5% heeft, begint de capaciteitsindicatie van de aan-/uitschakelaar te knippen. De accu moet dan opnieuw opgeladen worden.
- Bij onvoldoende onderhoud aan de snijkop kan de gebruiksduur van de accu aanzienlijk afnemen.

3. Gebruik de aan-/uitschakelaar om het apparaat na het gebruik weer uit te schakelen (afb. 3).

Gebruik op netvoeding



Voorzichtig! Schade door gebruik van de tondewe met permanent aangesloten adapter (netvoeding).

De tondewe is niet bedoeld voor gebruik met een permanent aangesloten adapter (netvoeding). De aansluitkabel van de adapter is niet berekend op continue mechanische belasting.

- ▶ Alleen kort gebruik op netvoeding wordt aangeraden in het geval van een lege accu.

1. Steek de apparaataansluitstekker van de adapter in de apparaatbus (afb. 2 ②).
2. Steek de stekker van de adapter in het stopcontact (afb. 2 ②).
3. Schakel het apparaat in met de aan-/uitschakelaar (afb. 3).
4. Selecteer de gewenste snelheid door de aan-/uitschakelaar ingedrukt te houden (afb. 3).
5. Gebruik de aan-/uitschakelaar om het apparaat na het gebruik weer uit te schakelen (afb. 3).

Bediening

Knippen met opzetkam

Het apparaat kan ook worden gebruikt met een opzetkam.

- ▶ Voor het instellen van de snijlengte kan de opzetkam in 5 standen worden geschoven.
- ▶ Hoe verder de opzetkam wordt ingeschoven, des te korter wordt de knijplengte.



De knijplengte kan tussen 3 mm (afb. 6 ⑥) en 6 mm (afb. 6 ⑥) worden ingesteld.

Opzetkam monteren / demonteren

1. Schuif de opzetkam in de richting van de pijl tot aan de aanslag op de snijkop (afb. 5 ⑤) tot hij zich vergrendelt.
2. De opzetkam kan worden verwijderd door deze in de pijlrichting te verschuiven (afb. 5 ⑤).

Onderhoud



Waarschuwing! Letsel en materiële schade door ondeskundige omgang.

- ▶ Schakel het apparaat voor aanvang van alle reinigings- en onderhoudswerkzaamheden uit en scheid het van de stroomvoorziening.

Reiniging en onderhoud



Gevaar! Elektrische schok door binnendringend vocht.

- ▶ Het apparaat mag niet in water worden ondergedompeld!
- ▶ Laat geen vloeistof in het apparaat binnendringen.



Voorzichtig! Schade door agressieve chemicaliën.

Agressieve chemicaliën kunnen schade toebrengen aan het apparaat en de accessoires.

- ▶ Gebruik geen oplos- of schuurmiddelen.
- ▶ Gebruik alleen het reinigingsmiddel en de snijkopolie zoals door de fabrikant geadviseerd wordt.



Toebehoren en onderdelen kunt u via uw dealer of bij ons servicecenter bestellen.

- ▶ Verwijder de opzetkam (afb. 5 ⑤) en klap de snijkop van de behuizing af (afb. 7 ⑦). Verwijder de haarresten met de reinigingsborstel uit de opening van de behuizing en van de snijkop (afb. 8).
- ▶ Neem het apparaat alleen met een zachte, eventueel licht vochtige doek af.
- ▶ Smeer de snijkop met de snijkopolie (afb. 9).



- ▶ Voor een optimale knipprestatie over langere tijd is het van belang om de snijkop veelvuldig te smeren.
- ▶ Wanneer na langere gebruiksduur ondanks regelmatige reiniging en smering de knipprestaties afnemen, moet de snijkop worden vervangen.

De snijkop vervangen

1. Druk de snijkop in de richting van de pijl van de behuizing af (afb. 7 ⑦). Verwijder de snijkop.
2. Om de snijkop opnieuw aan te brengen, moet deze met de haak in de houder aan de behuizing worden geplaatst en in de behuizing worden gedrukt, totdat hij vastklikt (afb. 7 ⑦).

Problemen oplossen

De snijkop knipt slecht of loopt met horten en stoten

Oorzaak: de snijkop is vuil of versleten.

- ▶ Reinig en smeer de snijkop (afb. 8/9). Blijf het probleem zich voordoen, vervang de snijkop dan (afb. 7).

Huidletsel

Oorzaak: te veel druk op de huid.

- ▶ Verminder de druk als u dicht op de huid knipt.

Oorzaak: beschadigde snijkop.

- ▶ Controleer of punten van de tanden tijdens het gebruik beschadigd zijn en vervang de snijkop zo nodig.

De accuduur is te kort

Oorzaak: Door een vervuilde en niet geoliede snijkop wordt de beschikbare accuduur aanzienlijk verminderd!

- ▶ Reinig en smeer de snijkop zorgvuldig (afb. 8/9). Als de accuduur nog altijd veel te kort is, dan hebben de accu's waarschijnlijk bijna het einde van hun levensduur bereikt.

Oorzaak: Capaciteitsweergave onnauwkeurig

- ▶ Ontlaad het apparaat volledig en laad het volgens weer volledig op in een ononderbroken laadproces.

Laadcontrole-indicatie brandt niet

Oorzaak: het apparaat is niet op de juiste wijze in de oplaadstandaard geplaatst.

- ▶ Controleer of het apparaat op de juiste wijze in de lader geplaatst is.

Oorzaak: de apparaatbus is vuil.

- ▶ Reinig de apparaatbus.

Oorzaak: Defecte voeding.

- ▶ Controleer of de adapter goed contact maakt met het stopcontact.
- ▶ Controleer het netsnoer op eventuele beschadiging.

Wanneer u het probleem met deze aanwijzingen niet kunt oplossen, kunt u contact opnemen met ons servicecenter. Probeer nooit zelf het apparaat te repareren!

Afdanken



Voorzichtig! Milieuschade door onjuiste manier van afdanken.

- ▶ Ontlaad accu's voordat u ze afdankt!
- ▶ Door het apparaat volgens de voorschriften af te voeren voorkomt u schadelijke gevolgen voor mens en milieu.

Volg de wettelijke voorschriften op, als u het apparaat aan het einde van de levensduur afdankt.

Informatie over het afdanken van elektrische en elektronische apparaten in de EU:



Binnen de EU gelden er landelijke regels voor het afdanken van elektrische apparaten. Deze regels zijn gebaseerd op EU-richtlijn 2012/19/EG betreffende afgedankte elektrische en elektronische apparatuur (AEEA). Het apparaat mag daarom niet meer met de gemeentelijke vuilophaaldienst worden meegegeven of als huisvuil worden afgedankt. U kunt het apparaat kosteloos bij de desbetreffende gemeentelijke inzamelpunten of recyclecentra inleveren. De productverpakking bestaat uit recyclebare materialen. Voer deze volgens de milievoorschriften af voor verdere verwerking en recycling.

Oversættelse af den originale driftsvejledning Net-/akku-hårklipper type 1588

Generelle brugeranvisninger

Informationer til brug af sikkerhedsanvisningerne og brugsanvisningen

- ▶ Læs også sikkerhedsanvisningerne i den separate brugsanvisning samt alle medfølgende informationsark som supplement til denne brugsanvisning.
- ▶ Før produktet bruges første gang, skal sikkerhedsanvisningerne og brugsanvisningen læses og forstås fuldstændigt.
- ▶ Betragt sikkerhedsanvisningerne og brugsanvisningen som en del af produktet, og opbevar den sikkert og inden for rækkevidde.
- ▶ Sikkerhedsanvisningerne og brugsanvisningen kan også bestilles som PDF-fil hos vores servicecenter. EF-overensstemmelseserklæringen kan bestilles på flere andre EU-sprog hos vores servicecenter.
- ▶ Vedlæg sikkerhedsanvisningerne og brugsanvisningen, hvis produktet gives videre til andre.

Symbol- og infoerklæring

De følgende symboler og signalord anvendes i denne betjeningsvejledning på produktet eller på emballagen.



FARE

Fare for strømstød med mulige alvorlige kvæstelser af kroppen eller med døden som følge.



FARE

Eksplodingsfare med mulige alvorlige kvæstelser af kroppen eller med døden som følge.



FARE

Fare på grund af anvendelse af antændelige stoffer. Mulige alvorlige kvæstelser af kroppen eller med døden som følge på grund af brand.



ADVARSEL

Advarsel mod mulige kvæstelser af kroppen eller sundhedsmæssig risiko.



FORSIGTIG

Henvisning til fare for materielle skader.



Henvisning til nyttige informationer og tips.

- ▶ Du opfordres til at udføre en handling.
1. Udfør disse handlinger i den beskrevne rækkefølge.
 - 2.
 - 3.

Produktbeskrivelse

Delenes betegnelse (fig. 1)

- A Skæresæt
- B Tænd-/sluknap med ladekontrolindikator og kapacitetsindikator
- C Stik
- D Ladestativ
- E Ladestativ-indgang
- F Afstandskam
- G Stikstrømforsyning
- H Tilslutningsstik
- I Rengøringsbørste
- J Olie til skæresættet

Tekniske data

| | |
|-------------------------|------------------------|
| Motor del | DC-motor |
| Drev: | Li-ION-akku |
| Akku: | ca. 80 minutter |
| Opladningstid akku: | op til 120 minutter |
| Driftstid akku: | 138 x 32 x 34 mm |
| Mål (L x B x H): | ca. 120 g |
| Vægt: | maks. 60 dB(A) @ 25 cm |
| Emissionslydtrykniveau: | < 2,5 m/s ² |
| Vibration: | |

Ladestativ

| | |
|---------------------------|-----------------|
| Mål | |
| med tilbehør (B x D x H): | 72 x 96 x 60 mm |
| Vægt: | 60 g |

Stikstrømforsyning

| | |
|-----------------|---------------------------|
| Type: | Adapter 6000 |
| Effektforbrug: | maks. 12 W |
| Driftsspænding: | 100 - 240 V AC / 50/60 Hz |

| | |
|-------------------|-------------|
| Driftsbetingelser | |
| Omgivelser: | 0°C - +40°C |

Produktet er beskyttelsesisoleret og radiostøjdæmpet. Det opfylder kravene i EU-direktivet elektromagnetisk kompatibilitet 2014/30/EU og maskindirektivet 2006/42/EF.

Brug

Forberedelse

- Opbevar emballagen, så du senere kan opbevare eller transportere produktet sikkert.

- ▶ Kontrollér, at alle dele er leveret med.
- ▶ Kontrollér delene for eventuelle transportskader.

Sikkerhed



Forsigtig! Skader på grund af forkert spændingsforsyning.

- ▶ Brug udelukkende produktet med spændingen, som er angivet på typeskiltet.

Opladning af akku

1. Sæt produktets tilslutningsstik på stikstrømforsyningen ind i lade-stativets indgang (fig. 4ⓐ).

- Produktet kan også slutes direkte til stikstrømforsyningen til opladning (fig. 2ⓐ/ⓑ).
- Det intelligente lademanagement forhindrer overoplading af akkuen.

2. Sæt stikstrømforsyningen ind i stikkontakten (fig. 4ⓑ).
3. Sluk for produktet med tænd-/slukknappen (fig. 3).
4. Stil produktet i ladestativet (fig. 4), eller forbind det direkte med stikstrømforsyningen (fig. 2ⓐ/ⓑ). Opladningen begynder.

- Under opladningen blinker tænd-/slukknappen hvidt. Når akkuen er ladet helt op, lyser tænd-/slukknappen.
- Kapacitetsindikatorens nøjagtighed kan øges, ved at produktet af og til aflades helt og derefter lades helt op i en uafbrudt opladning.

5. Når akkuen er opladet helt, lyser tænd-/slukknappen.

Akku-drift

1. Tænd for produktet på tænd-/slukknappen (fig. 3).

- Produktet har tre hastighedstrin S1 – S3.
- Det ønskede hastighedstrin indstilles ved at trykke på tænd-/slukknappen og holde den nede. Produktet skifter hastigheden hvert 2. sekund. Slip tænd-/slukknappen, når det ønskede hastighedstrin er nået.
- Når produktet tændes, starter det med det sidst indstillede hastighedstrin.

2. Vælg den ønskede hastighed ved at trykke på tænd-/slukknappen og holde den nede (fig. 3), og slip på det ønskede hastighedstrin.



- Når akkuen har en restkapacitet på < 5%, begynder tænd-/slukknappens kapacitetsindikator at blinke. Det er nødvendigt at genoplade akkuen.
- Hvis skæresættet ikke vedligeholdes korrekt, kan driftstiden reduceres betydeligt.

3. Sluk for produktet på tænd-/slukknappen (fig. 3) efter brug.

Netdrift



Forsigtig! Skader på grund af anvendelse af produktet med permanent indsat stikstrømforsyning (netdrift).

Hårklipperen er ikke beregnet til anvendelse med permanent indsat stikstrømforsyning (netdrift). Stikstrømforsyningens tilslutningsledning er ikke beregnet til mekanisk belastning i permanent drift.

- ▶ Netdrift anbefales kun til kortvarig anvendelse, hvis akkuen er tom.

1. Sæt produktets stikstrømforsyningens tilslutningsstik ind i indgangen på produktet (fig. 2ⓐ).
2. Sæt stikstrømforsyningen ind i stikkontakten (fig. 2ⓑ).
3. Tænd for produktet på tænd-/slukknappen (fig. 3).
4. Vælg den ønskede hastighed ved at trykke på tænd-/slukknappen og holde den nede (fig. 3).
5. Sluk for produktet på tænd-/slukknappen (fig. 3) efter brug.

Betjening

Klipning med afstandskamme

Produktet kan også anvendes med en afstandskam.

- ▶ For at indstille skærelængden kan afstandskammen indstilles på 5 trin.
- ▶ Jo længere afstandskammen sættes på skæresættet, jo kortere bliver skærelængden.



- Klippelængden kan indstilles fra 3 mm (fig. 6ⓐ) til 6 mm (fig. 6ⓑ).

På sætning / aftagning af afstandskamme

1. Sæt afstandskammen på skæresættet i pilens retning (fig. 5ⓐ) indtil stop.
2. Afstandskammen kan tages af, ved at den skubbes i pilens retning (fig. 5ⓑ).

Vedligeholdelse



Advarsel! Personskader og materielle skader på grund af forkert håndtering.

- ▶ Sluk for produktet, før rengørings- eller vedligeholdelsesarbejdet startes, og afbryd det fra strømforsyningen.

Rengøring og pleje



Fare! Strømstød på grund af indtrængende væske.

- ▶ Læg ikke produktet ned i vand!
- ▶ Lad ikke væske komme ind i det indvendige af produktet.



Forsigtig! Skader på grund af aggressive kemikalier.

Aggressive kemikalier kan beskadige produktet og tilbehøret.

- ▶ Brug ikke opløsnings- eller skuremidler.
- ▶ Brug udelukkende rengøringsmidler og skæresætolie, som anbefales af producenten.



Tilbehør og reservedele kan bestilles hos forhandleren eller hos vores servicecenter.

- ▶ Tag afstandskammen af (fig. 5Ⓞ), og klap skæresættet væk fra kabinettet (fig. 7Ⓞ). Fjern hårresterne fra kabinettets åbning og fra skæresættet med rengøringsbørsten (fig. 8).
- ▶ Tør kun produktet af med en blød, eventuelt let fugtet klud.
- ▶ Smør skæresættet med olien til skæresæt (fig. 9).



- ▶ Det er vigtigt, at skæresættet ofte smøres med olie, for at skæreeffekten kan holde sig i lang tid.
- ▶ Hvis skæreeffekten trods regelmæssig rengøring og smøring aftager efter længere brugstid, skal skæresættet udskiftes.

Udskiftning af skæresættet

1. Tryk skæresættet væk fra kabinettet i pilens retning (fig. 7Ⓞ). Tag skæresættet af.
2. For at sætte skæresættet ind igen skal det sættes med krogen ind i holderen på kabinettet og trykkes mod kabinettet, indtil det går i indgreb (fig. 7Ⓞ).

Problemafhjælpning

Skæresættet skærer dårligt eller rykker

Årsag: Skæresættet er snavset eller slidt.

- ▶ Rengør, og smør skæresættet med olie (fig. 8/9). Hvis problemet ikke kan afhjælpes, skal skæresættet udskiftes (fig. 7).

Kvæstelse af huden

Årsag: For voldsomt pres mod huden.

- ▶ Tryk ikke for hårdt, når du klipper tæt på huden.

Årsag: Beskadiget skæresæt.

- ▶ Kontrollér, om tandspidserne er blevet beskadigede ved brug, og udskift i så fald skæresættet.

Akkuens driftstid er for kort.

Årsag: Hvis skæresættet er meget snavset og ikke er smurt med olie, kan akkuens driftstid halveres!

- ▶ Rengør, og smør skæresættet med olie (fig. 8/9). Hvis akkuens driftstid alligevel er alt for kort, skal akkuerne formodentlig udskiftes.

Årsag: Kapacitetsindikator upræcis

- ▶ Aflad produktet helt, og oplad det fuldstændigt igen i et uafbrudt ladeforløb.

Ladekontrolindikatoren lyser ikke.

Årsag: Produktet er ikke sat rigtigt i ladestativet.

- ▶ Sørg for, at produktet er sat rigtigt i ladestativet.

Årsag: Produktets indgangsstik er snavset.

- ▶ Rengør produktets indgangsstik.

Årsag: Defekt strømforsyning.

- ▶ Kontrollér, at kontakten mellem stikstrømforsyningen og stikkontakten er i orden.
- ▶ Kontrollér strømledningen for eventuelle skader.

Hvis du ikke kan afhjælpe problemet med disse anvisninger, bedes du henvende dig til vores servicecenter. Prøv aldrig selv på at reparere produktet!

Bortskaffelse



Forsigtig! Miljøskader ved forkert bortskaffelse.

- ▶ Aflad genopladelige batterier før bortskaffelse!
- ▶ Bortskaffelse efter reglerne gavner miljøet og forhindrer eventuelle skadelige følger for mennesker og miljø.

Overhold altid de gældende forskrifter i loven ved bortskaffelse af maskinen.

Informationer til bortskaffelse af elektriske og elektroniske maskiner i det europæiske fællesskab:



Inden for det Europæiske Fællesskab fastsættes bortskaffelsen af elektrisk drevne maskiner af nationale love, som er baseret på EU-direktivet 2012/19/EU om kasserede elektroniske maskiner (WEEE). Ifølge disse love må maskinen ikke bortskaffes sammen med det kommunale affald eller husholdningsaffaldet. Maskinen modtages gratis på de kommunale indsamlingssteder eller genbrugspladser. Produktets emballage består af genbrugsmaterialer. Bortskaf dem korrekt efter lovene og aflever det til genanvendelse.

Översättning av originalbruksanvisningen Nät-/batteridrivnen hårklippsmaskin Typ 1588

Allmänna råd till användaren

Information för användning av säkerhetsanvisning och bruksanvisning

- ▶ Observera som komplement till denna bruksanvisning den separata bruksanvisningen för säkerhetsinformation samt alla medföljande informationsblad.
- ▶ Innan du tar apparaten i bruk första gången, måste du läsa igenom och förstå säkerhetsanvisningen och bruksanvisningen till fullo.
- ▶ Säkerhetsanvisning och bruksanvisning ska betraktas som en del av produkten och förvaras på en skyddad och tillgänglig plats.
- ▶ På begäran kan säkerhetsanvisningen och bruksanvisningen även erhållas som PDF-fil från vårt servicecenter. EG-förklaringen om överensstämmelse på andra officiella EU-språk kan erhållas från vårt servicecenter.
- ▶ Säkerhetsanvisningen och bruksanvisningen ska medfölja apparaten om den överläts till en ny ägare.

Förklaring av symboler och anvisningar

Följande symboler och signalord används i denna bruksanvisning, på apparaten eller på förpackningen.



FARA

Fara för elektrisk stöt som kan resultera i allvarliga personskador eller dödsfall.



FARA

Explosionsrisk som kan resultera i allvarliga personskador eller dödsfall.



FARA

Fara till följd av användning av brandfarliga ämnen. Eldsvåda som kan resultera i allvarliga personskador eller dödsfall.



WARNING

Varning för en fara som kan medföra personskador eller en hälsorisk.



FÖRSIKTIGHET

Informerar om risk för materiella skador.



Anvisning som innehåller nyttig information och tips.

- ▶ Innehåller en uppmaning att utföra en handling.
1. Genomför dessa handlingar i den turordning som anges.
 - 2.
 - 3.

Produktbeskrivning

Beskrivning av delarna (fig. 1)

- A Klippsats
- B Strömbrytare med laddnings- och kapacitetsindikator
- C Apparatus uttag
- D Laddningsställ
- E Laddningsställets uttag
- F Kam
- G Kontaktkopplingsnät del
- H Apparatkontakt
- I Rengöringsborste
- J Olja till klippsatsen

Tekniska uppgifter

Handhållen apparat

| | |
|--------------------------|-------------------------|
| Drivning: | DC-motor |
| Batteri: | Li-ION-batteri |
| Batteriets laddningstid: | ca 80 minuter |
| Driftslängd batteri: | upp till 120 minuter |
| Mått (L x B x H): | 138 x 32 x 34 mm |
| Vikt: | ca 120 g |
| Ljudtrycksnivå: | max. 60 dB(A) vid 25 cm |
| Vibration: | < 2,5 m/s ² |

Laddningsställ

| | |
|----------------------------|-----------------|
| Mått | |
| med tillbehör (B x D x H): | 72 x 96 x 60 mm |
| Vikt: | 60 g |

Kontaktkopplingsnät del

| | |
|--------------------|---------------------------|
| Typ: | Adapter 6000 |
| Effektförbrukning: | max. 12 W |
| Driftspänning: | 100 – 240 V AC / 50/60 Hz |

| | |
|--------------|-------------|
| Driftvillkor | |
| Omgivning: | 0°C – +40°C |

Apparaten är skyddsisolerad och radioavstörd. Uppfyller kraven i EU-direktivet elektromagnetisk kompatibilitet (EMC) 2014/30/EU och i maskindirektivet 2006/42/EG.

Drift**Förberedelse**

- Spara förpackningsmaterialet för eventuell senare förvaring eller transport.

- ▶ Kontrollera att alla delar medföljer enheten vid leverans.
- ▶ Kontrollera delarna för att upptäcka eventuella transportskador.

Säkerhet**Varning! Skador till följd av felaktig spänningsförsörjning.**

- ▶ Apparaten får endast användas med den spänning som anges på typskylten.

Laddning av batterier

1. Sätt kontaktkopplingsnätdelens apparatkontakt i laddningsställets uttag (fig. 4ⓐ).

- Apparaten kan även kopplas direkt till kontaktkopplingsnätdelen för laddning (fig. 2ⓐ/ⓑ).
- En intelligent laddningsstyrning förhindrar att batteriet överladdas.

2. Koppla kontaktkopplingsnätdelen i vägguttaget (fig. 4ⓐ).
3. Slå av apparaten med strömbrytaren (fig. 3).
4. Placera apparaten i laddningsstationen (fig. 4) eller anslut den direkt till kontaktkopplingsnätdelen (fig. 2ⓐ/ⓑ). Laddningen startas.

- Under laddningen blinkar strömbrytaren vitt. När batteriet är helt uppladdat lyser strömbrytaren.
- Kapacitetsindikatorns exakthet kan förbättras, genom att apparaten då och då laddas ur helt och därefter återigen laddas upp fullständigt utan avbrott.

5. Så snart batteriet har laddats upp helt lyser strömbrytaren.

Batteridrift

1. Slå på apparaten med strömbrytaren (fig. 3).

- Apparaten har tre hastighetslägen S1 – S3.
- Ställ in avsett hastighetsläge genom att hålla strömbrytaren intryckt. Apparaten växlar hastighet varannan sekund. Släpp strömbrytaren när avsedd hastighet uppnåtts.
- Apparaten startar med den senast inställda hastigheten.

2. Välj avsedd hastighet genom att hålla strömbrytaren intryckt (fig. 3) och släpp den sedan när avsedd hastighet uppnåtts.



- När batteriet har en restkapacitet på < 5% börjar kapacitetsindikatorn på strömbrytaren att blinka. Batteriet måste laddas upp.
- Om klipsatsen inte sköts på rätt sätt kan dess livslängd reduceras avsevärt.

3. Använd strömbrytaren för att slå av apparaten efter användning (fig. 3).

Användning med nätström

Varning! Härklippningsmaskinen kan skadas om kontaktkopplingsnätdelen är kopplad permanent (nätdrift). Härklippningsmaskinen är inte avsedd att användas inkopplad permanent (nätdrift). Kontaktkopplingsnätdelens anslutningskabel är inte konstruerad för mekanisk belastning om den används hela tiden.

- ▶ Nätdrift rekommenderas endast kortvarigt om batteriet är urladdat.

1. Sätt kontaktkopplingsnätdelens apparatkontakt i apparatens uttag (fig. 2ⓐ).
2. Koppla kontaktkopplingsnätdelen i vägguttaget (fig. 2ⓑ).
3. Slå på apparaten med strömbrytaren (fig. 3).
4. Välj hastighet genom att hålla strömbrytaren intryckt (fig. 3).
5. Använd strömbrytaren för att slå av apparaten efter användning (fig. 3).

Användning**Klippning med kam**

Apparaten kan även försees med en kam.

- ▶ För att ställa in klipplängden kan kammen skjutas till 5 lägen.
- ▶ Ju längre kammen skjuts in på klipsatsen, desto kortare blir klipplängden.



- ▶ På så sätt kan klipplängden justeras från 3 mm (fig. 6ⓐ) till 6 mm (fig. 6ⓑ).

Sätt på / ta av kammen

1. Skjut kammen i pilens riktning på klipsatsen (fig. 5ⓐ) tills det snäpper till.
2. Ta av kammen genom att skjuta den i pilens riktning (fig. 5ⓑ).

Underhåll



Varning! Personskador och materiella skador till följd av oömligt handhavande.

- ▶ Stäng av apparaten innan rengörings- och underhållsarbeten påbörjas och koppla från strömförsörjningen.

Rengöring och skötsel



Fara! Elektriska stötar på grund av inträngande vätska.

- ▶ Sänk inte ned apparaten i vatten!
- ▶ Låt ingen vätska tränga in i apparatens inre.



Varning! Skador på grund av aggressiva kemikalier.

- Aggressiva kemikalier kan skada apparaten och tillbehören.
- ▶ Använd inga lösningsmedel eller slipmedel.
 - ▶ Använd endast de rengöringsmedel och den klippssatsolja som tillverkaren rekommenderar.



Tillbehör och utbytesdelar kan du köpa hos din återförsäljare eller från vårt servicecenter.

- ▶ Ta av kammen (fig. 5Ⓞ) och ta av klippssatsen från huset (fig. 7Ⓞ). Ta bort hår från klippssatsen och från öppningen i huset med rengöringsborsten (fig. 8).
- ▶ Rengör apparaten med en mjuk, eventuellt lätt fuktig trasa.
- ▶ Olja klippssatsen med klippssatsolja (fig. 9).



- ▶ **För en god och långvarig klippförmåga är det viktigt att smörja klippssatsen ofta.**
- ▶ Om klippförmågan försämras efter en lång tids användning, trots regelbunden rengöring och smörjning, måste klippssatsen bytas ut.

Byte av klippssatsen

1. Tryck bort klippssatsen från huset, i pilens riktning (fig. 7Ⓞ). Ta av klippssatsen.
2. Sätt tillbaka klippssatsen med kroken i urtaget på huset och tryck fast den i riktning mot huset (fig. 7Ⓞ).

Felsökning

Klippssatsen klipper dåligt eller rycker bort hår

Orsak: Klippssatsen är smutsig eller sliten.

- ▶ Rengör och olja in klippssatsen (fig. 8/9). Om det inte avhjälper problemet byt ut klippssatsen (fig. 7).

Hudskador

Orsak: För högt tryck mot huden.

- ▶ Minska trycket när du klipper nära huden.

Orsak: Skadad klippssats.

- ▶ Kontrollera om spetsar på tandningen är skadade och byt i så fall ut klippssatsen.

Batteriet laddas ur för snabbt

Orsak: En smutsig klippssats som inte är insmord reducerar tillgängliga batteritiden avsevärt!

- ▶ Rengör och olja in klippssatsen noggrant (fig. 8/9). Om batteritiden ändå skulle vara för kort börjar det antagligen bli dags att byta ut batterierna.

Orsak: Inexakt kapacitetsindikering

- ▶ Låt apparaten laddas ur helt och ladda sedan upp den fullständig utan avbrott.

Laddningssymbolen lyser inte

Orsak: Apparaten sitter inte ordentligt i laddningsstället.

- ▶ Kontrollera att apparaten sitter ordentligt i laddningsstället.

Orsak: Apparaten uttag är smutsigt.

- ▶ Rengör apparatens uttag.

Orsak: Fel i strömförsörjningen.

- ▶ Försäkra att kontakten mellan kontaktkopplingsnätdelen och eluttaget är god.
- ▶ Kontrollera att strömkabeln inte är skadad.

Om det inte går att avhjälpa problemet med hjälp av denna information, kontakta vårt servicecenter. Försök aldrig att själv reparera apparaten.

Kassering



Varning! Risk för miljöskador vid felaktig kassering.

- ▶ Ladda ur batteriet innan det kastas!
- ▶ En korrekt avfallshandling är viktig för miljön och förhindrar eventuella skadliga effekter på människa och miljö.

Följ de gällande lagstiftade föreskrifterna vid kassering av apparaten.

Information för kassering av elektriska och elektroniska apparater i den Europeiska gemenskapen:



I den Europeiska gemenskapen regleras villkoren för kassering av elektrisk utrustning i nationella regelverk, som bygger på EU-direktiv 2012/19/EG om elektronisk utrustning (WEEE). Enligt dessa får apparaten inte längre kasseras som hushållsopor. Apparaten omhändertas kostnadsfritt vid kommunala uppsamlingsstationer eller miljöstationer. Produktförpackningen består av återvinnsbara material. Kassera dessa på ett miljövänligt sätt och lämna in dem för återvinning.

Oversettelse av den originale bruksanvisningen Nett-/batteridrevet hårklippemaskin type 1588

Generelle instruksjoner for brukeren

Informasjon om bruken av sikkerhetsinstruksene og bruksanvisningen

- ▶ I tillegg til denne bruksanvisningen må du følge den separate bruksanvisningen Sikkerhetsinstruksjer og alle merkeblader som fulgte med i leveringen.
- ▶ Før du tar maskinen i bruk for første gang, må du ha lest gjennom og forstått hele bruksanvisningen.
- ▶ Anse bruksanvisningen for å være en del av produktet, og oppbevar den på et trygt og lett tilgjengelig sted.
- ▶ Sikkerhetsinstruksene og bruksanvisningen kan også fås som PDF-fil fra våre servicesenter. EF-samsvarserklæringen kan på forespørsel også leveres av våre servicesenter på andre offisielle EU-språk.
- ▶ Legg ved sikkerhetsinstruksene og bruksanvisningen dersom du gir apparatet videre til en annen person.

Forklaring av symboler og merknader

Følgende symboler og signalord brukes i denne bruksanvisningen, på maskinen eller på emballasjen.



FARE

Fare på grunn av elektrisk støt, med mulig alvorlig personskade eller døden som følge.



FARE

Eksplosjonsfare, med mulig alvorlig personskade eller døden som følge.



FARE

Fare ved bruk av brannfarlige stoffer. Brann kan føre til alvorlig personskade eller død.



ADVARSEL

Advarsel mot mulige personskader eller helseis risiko.



FORSIKTIG

Hensvisning til risiko for materielle skader.



Merknad med nyttige opplysninger og tips.

- ▶ Du oppfordres til en handling.
1. Utfør disse handlingene i beskrevet rekkefølge.
 - 2.
 - 3.

Produktbeskrivelse

Betegnelse på delene (fig. 1)

- A Knivsett
- B Av/på-bryter med ladekontrollindikator og kapasitetsindikator
- C Apparatkontakt
- D Ladestativ
- E Ladestativkontakt
- F Distansekam
- G Nettdel
- H Apparattilkopplingsplugg
- I Rengjøringsbørste
- J Olje for knivsett

Tekniske data

Håndenhet

| | |
|-----------------------|------------------------|
| Drivenhet: | DC-motor |
| Batteri: | Li-ION-batteri |
| Ladetid batteri: | ca. 80 minutter |
| Bruktid batteri: | inntil 120 minutter |
| Mål (L x B x H): | 138 x 32 x 34 mm |
| Vekt: | ca. 120 g |
| Emisjonslydtrykknivå: | maks. 60 dB(A) @ 25 cm |
| Vibrasjoner: | < 2,5 m/s ² |

Ladestativ

| | |
|---------------------------------------|-----------------|
| Dimensjoner med tilbehør (B x D x H): | 72 x 96 x 60 mm |
| Vekt: | 60 g |

Nettdel

| | |
|-----------------|---------------------------|
| Type: | Adapter 6000 |
| Opptatt effekt: | maks. 12 W |
| Driftsspenning: | 100 – 240 V AC / 50/60 Hz |

Driftsbetingelser

| | |
|------------|-------------|
| Omgivelse: | 0°C – +40°C |
|------------|-------------|

Apparatet er verneisoleret og radiostøydempet. Det oppfyller kravene i EU-direktivet om elektromagnetisk kompatibilitet 2014/30/EU og maskindirektivet 2006/42/EF.

Bruk

Forberedelser

- Ta vare på emballeringsmaterialet med tanke på senere sikker oppbevaring eller transport.

- ▶ Kontroller at leveringen er komplett.
- ▶ Kontroller alle delene med tanke på eventuelle transportskader.

Sikkerhet



Forsiktig! Skader på grunn av feil spenningsforsyning.

- ▶ Du må bare bruke apparatet med den spenning som er angitt på merkeplaten.

Lade batteriet

1. Stikk nettdelens apparattilkoplingsplugg inn i ladestativkontakten (fig. 4Ⓞ).

- Maskinen kan også koples direkte til nettdelen for opplading (fig. 2Ⓞ/Ⓞ).
- Ved hjelp av en intelligent ladestyring forhindres det at batteriet lades opp for mye.

2. Plugg nettdelen inn i nettets stikkontakt (fig. 4Ⓞ).
3. Slå maskinen av med PÅ/AV-bryteren (fig. 3).
4. Sett maskinen i ladestasjonen (fig. 4), eller kople den direkte til nettdelen (fig. 2Ⓞ/Ⓞ). Ladeprosessen begynner.

- Under ladingen blinker PÅ/AV-bryteren hvitt. Når batteriet er fullt oppladet, lyser PÅ/AV-bryteren konstant.
- Kapasitetsindikatoren nøyaktighet kan økes, ved at maskinen fra tid til annen utlades helt og lades helt opp igjen i en ubrutt ladeprosess.

5. Så snart batteriet er helt oppladet, lyser PÅ/AV-bryteren konstant.

Batteridrift

1. Slå maskinen på med PÅ/AV-bryteren (fig. 3).

- Maskinen har tre hastighetstrinn S1 – S3.
- Du stiller inn ønsket hastighetstrinn ved å holde inne PÅ/AV-bryteren. Maskinen skifter hastighet hvert 2. sekund. Slipp løs PÅ/AV-bryteren når ønsket hastighetstrinn er nådd.
- Når maskinen slås på, starter den med sist innstilte hastighetstrinn.

2. Velg ønsket hastighet ved å holde inne PÅ/AV-bryteren (fig. 3), og slipp bryteren løs når ønsket hastighetstrinn er nådd.

- Når batteriet har en resterende kapasitet på < 5 %, begynner kapasitetsindikatoren til AV/PÅ-bryteren å blinke. Man må lade opp akkumulatoren på nytt.
- Ved utilstrekkelig stell av knivsettet kan brukstiden bli

betraktelig redusert.

3. Slå maskinen av med PÅ/AV-bryteren etter bruk (fig. 3).

Nettdrift



Forsiktig! Det kan oppstå skader når hårklippemaskinen brukes med permanent tilkopledd nettdel (nettdrift).

Hårklippemaskinen er ikke beregnet på bruk med permanent tilkopledd nettdel (nettdrift). Nettdelens strømkabel der ikke dimensjonert for den mekaniske belastningen permanent bruk innebærer.

- ▶ Nettdrift anbefales kun i kortere perioder, når batteriet er tomt.

1. Stikk nettdelens apparattilkoplingsplugg inn i apparatkontakten (fig. 2Ⓞ).
2. Plugg nettdelen inn i nettets stikkontakt (fig. 2Ⓞ).
3. Slå maskinen på med PÅ/AV-bryteren (fig. 3).
4. Velg ønsket hastighet ved å holde inne PÅ/AV-bryteren (fig. 3).
5. Slå maskinen av med PÅ/AV-bryteren etter bruk (fig. 3).

Betjening

Klippe med distansekam

Apparatet kan også brukes med distansekam.

- ▶ Distansekammen kan stilles inn i 5 låsbare trinn for å stille inn klippelengden.
- ▶ Jo lenger inn i knivsettet distansekammen skyves, desto kortere blir klippelengden.



Klippelengden kan stilles inn fra 3 mm (fig. 6Ⓞ) til 6 mm (fig. 6Ⓞ).

Sette på / ta av distansekam

1. Skyv distansekammen inn på knivsettet til stopp den vei pilen viser (fig. 5Ⓞ).
2. Distansekammen kan tas av igjen ved at den skyves den vei pilen viser (fig. 5Ⓞ).

Vedlikehold



Advarsel! Fare for personskader og materielle skader ved ukorrekt håndtering.

- ▶ Slå av apparatet før du begynner med rengjørings- og vedlikeholdsarbeid og koble fra strømforsyningen.

Rengjøring og stell



Fare! Elektrisk støt dersom det trenger væske inn i apparatet.

- ▶ Ikke dypp maskinen i vann!
- ▶ La ikke noen form for væske trenge inn i maskinen.



Forsiktig! Skader ved bruk av aggressive kjemikalier. Aggressive kjemikalier kan medføre skader på maskinen og tilbehøret.

- ▶ Du må ikke bruke løsemidler eller skuremidler.
- ▶ Du må kun bruke det rengjøringsmidlet og den knivsett-oljen som produsenten har anbefalt.



Tilbehør og reservedeler kan kjøpes hos våre forhandlere eller på våre servicecenter.

- ▶ Ta av distansekammen (fig. 5 ⊕), og vipp knivsettet bort fra huset (fig. 7 ⊕). Fjern hårrestene fra knivsettet og fra åpningen i huset og fra knivsettet med rengjøringsbørsten (fig. 8).
- ▶ Tørk bare av maskinen med en myk, eventuelt litt fuktig klut.
- ▶ Sett knivsettet inn med knivsettolje (fig. 9).



- ▶ Det er viktig å smøre knivsettet ofte med olje for å opprettholde en god og langvarig klippeytelse.
- ▶ Hvis klippeytelsen avtar etter at maskinen har vært i bruk i lang tid, på tross av regelmessig rengjøring og smøring med olje, bør man skifte ut knivsettet.

Utskifting av knivsettet

1. Press knivsettet i bort fra huset den vei pilen viser (fig. 7 ⊕). Ta ut knivsettet.
2. Når knivsettet skal monteres igjen, settes det med haken inn i festet på huset og presses inn til det smekker i lås i huset (fig. 7 ⊕).

Utbedring av feil

Knivsettet skjærer dårlig eller lugger

Årsak: Knivsettet er tilsmusset eller slitt.

- ▶ Rengjør knivsettet og sett det inn med olje (fig. 8/9). Hvis det ikke er mulig å utbedre problemet, må du skifte ut knivsettet (fig. 7).

Skader på hud

Årsak: For sterkt press mot huden.

- ▶ Reduser trykket når du skjærer nær huden.

Årsak: Skadet knivsett.

- ▶ Kontroller om tannspissene ble skadet ved bruk og bytt knivsettet ved behov.

Batteriets brukstid er for kort

Årsak: Et knivsett som er sterkt tilsmusset og ikke er oljet medfører at den tilgjengelige batteriladeten reduseres betydelig!

- ▶ Rengjør knivsettet nøye og sett det inn med olje (fig. 8/9). Hvis batteriladeten likevel er for kort, så er batteriene nær enden av sin levetid.

Årsak: Kapasitetsindikatoren er unøyaktig

- ▶ La maskinen lades helt ut og lade det helt opp igjen med en uavbrutt ladeprosess.

Ladekontrollindikatoren lyser ikke

Årsak: Apparatet er ikke riktig posisjonert i ladestativet.

- ▶ Forsikre deg om at apparatet står riktig i ladestativet.

Årsak: Apparatkontakten er tilsmusset.

- ▶ Rengjør apparatkontakten.

Årsak: Defekt strømforsyning.

- ▶ Kontroller at det er forskriftsmessig kontakt mellom nettdelen og stikkkontakten.
- ▶ Kontroller strømkabelen med tanke på eventuelle skader.

Hvis du ikke kan løse problemet med disse instruksene, ber vi det kontaktet Servicecenteret. Forsøk aldri å reparere apparatet på egenhånd!

Avfallsbehandling



Forsiktig! Miljøskader ved feil avfallsbehandling.

- ▶ Sørg for at akkumulatorene er utladet før de deponeres!
- ▶ Forskriftsmessig avhengig bidrar til å avlaste miljøet og forhindrer mulige skadevirkninger på mennesker og miljø.

Overhold gjeldende lovfestede forskrifter når du skal sende apparatet inn til avfallsbehandling.

Informasjon om avfallsbehandling av elektrisk og elektronisk utstyr i Det europeiske fellesskap:



Innenfor Det europeiske fellesskap regulerer nasjonale forskrifter på grunnlag av EU-direktiv 2012/19/EF og utbruk elektrisk og elektronisk utstyr (WEEE) hvordan elektrisk drevne apparater skal avfallsbehandles. I henhold til dette er det ikke lenger tillatt å kaste apparatet i kommunalt avfall eller husholdningsavfall. Apparatet kan leveres inn gratis til kommunale deponier eller anlegg for gjenvinning av materialer. Produktemballasjen består av materialer som kan gjenvinnes. Kast disse på miljøvennlig måte og tilbakefør dem til gjenbruksstasjonen.

Alkuperäiskäyttöohjeen käännös Tyypin 1588 verkko-/akkukäyttöinen hiustenleikkuukone

Yleisiä käyttöohjeita

Tietoja turvallisuusohjeiden ja käyttöohjeen käyttämiseen

- ▶ Noudata täydentävästi tätä käyttöohjetta, erillisiä turvallisuusohjeiden käyttöohjeita sekä kaikkia mukanatoimitettuja ohjelehtiä.
- ▶ Ennen kuin otat laitteen käyttöön ensimmäistä kertaa, sinun täytyy lukea turvallisuusohjeet ja käyttöohje kokonaan sekä ymmärtää ne.
- ▶ Pidä turvallisuusohjeita ja käyttöohjetta osana tuotetta ja säilytä ne hyvin ja saatavilla.
- ▶ Turvallisuusohjeet ja käyttöohje voidaan pyytää myös PDF-tiedostona huoltokeskuksestamme. EY-yhdenmukaisuusvakuutus voidaan pyytää myös muina EU:n virastokielisinä versioina palvelukeskuksestamme.
- ▶ Liitä turvallisuusohjeet ja käyttöohje mukaan, kun luovutat laitteen kolmansille osapuolille.

Symbolien ja ohjeiden selitys

Seuraavia symboleja ja merkksanoja käytetään tässä käyttöohjeessa, laitteessa tai pakkauksessa.



VAARA

Sähköiskun vaara, jonka seurauksena voi olla vakava ruumiinvamma tai kuolema.



VAARA

Räjähdysvaara, jonka seurauksena voi olla vakava ruumiinvamma tai kuolema.



VAARA

Vaara tulenarkojen aineiden käytöstä. Tulipalon syttymisvaara, jonka seurauksena voi olla vakava ruumiinvamma tai kuolema.



VAROITUS

Varoitus mahdollisesta ruumiinvammasta tai terveysriskistä.



VARO

Viittaa haitallisista aineista aiheutuvaan vaaraan.



Ohje hyödyllisten tietojen ja vinkkien kanssa.

- ▶ Sinua kehoitetaan suorittamaan jokin toimenpide.

1. Suorita nämä toimenpiteet kuvatussa järjestyksessä.
- 2.
- 3.

Tuotteen kuvaus

Osien merkintä (Kuva 1)

- A Leikkuusarja
- B Pääle-/Pois -kytkin latauksen merkivalolla/kapasiteetinnäytöllä
- C Laitteen pistukka
- D Latausalusta
- E Latausalustan pistukka
- F Kiinnityskampa
- G Pistokekytkentäosa
- H Laiteliitäntäpistoke
- I Puhdistusharja
- J Leikkuusarjan öljy

Tekniset tiedot

Käsin pidettävä laite

| | |
|--------------------|------------------------|
| Käyttölaite: | Tasavirtamoottori |
| Akku: | Li-ION-akku |
| Akun latausaika | n. 80 minuuttia |
| Akun käyttöaika: | 120 minuuttiiin saakka |
| Mitat (p x l x k): | 138 x 32 x 34 mm |
| Paino: | n. 120 g |
| Äänitaso: | maks. 60 dB(A) @ 25 cm |
| Tärinä: | < 2,5 m/s ² |

Latausalusta

| | |
|------------------------------------|-----------------|
| Mitat | |
| lisälaitteiden kanssa (L x S x K): | 72 x 96 x 60 mm |
| Paino: | 60 g |

Pistokekytkentäverkko-osa

| | |
|----------------|---------------------------|
| Tyyppi: | Adapteri 6000 |
| Ottoteho: | maks. 12 W |
| Käyttöjännite: | 100 – 240 V AC / 50/60 Hz |

Käyttöolosuhteet

| | |
|------------|---------------|
| Ympäristö: | 0 °C – +40 °C |
|------------|---------------|

Laite on suojaeristetty ja siitä on poistettu radiohäiriöt. Laite täyttää EU:n sähkömagneettisen yhteensopivuuden direktiivin 2014/30/EU ja konedirektiivin 2006/42/EY vaatimukset.

Käyttö

Valmistelu

- Säilytä pakkausmateriaali myöhempää turvallista säilytystä tai kuljetusta varten.

- ▶ Tarkasta toimituksen täydellisyys.
- ▶ Tarkasta kaikki osat mahdollisten kuljetusvaurioiden varalta.

Turvallisuus



Varo! Väärästä jännitesytöstä aiheutuvat vauriot.

- ▶ Käytä laitetta vain vaihtovirralla ja tyypikilvessä ilmoitetulla jännitteellä.

Akun lataaminen

1. Pistä pistokekytkentäverkko-osan laiteliitäntäpistoke latausalustan pistukkaan (Kuva 4 ②).

- Laitteeseen voidaan kytkeä myös suoraan pistokekytkentäverkko-osalla ladattavaksi (Kuva 2 ③/④).
- Älykkäällä latauksen hallinnalla estetään akun yililatautuminen.

2. Kytke pistokekytkentäosa verkkopistorasiaan (Kuva 4 ③).
3. Kytke laite pois päältä Päälle-/Pois-kytkimellä (Kuva 3).
4. Aseta laite latausasemaan (Kuva 4) tai liitä se suoraan pistokekytkentäosaan (Kuva 2 ③/④). Lataustapahtuma alkaa.

- Lataustapahtuman aikana Päälle-/Pois-kytkin vilkkuu valkoisena. Täysin ladatun akun yhteydessä palaa Päälle-/Pois-kytkin.
- Kapasiteetinäytön tarkkuutta voidaan korottaa, jolloin laite ajoittain puretaan täysin ja sen jälkeen ladataan täyteen keskeytymättömässä lataustapahtumassa.

5. Heti kun akku on täysin ladattu, Päälle-/Pois-kytkin palaa.

Akkukäyttö

1. Kytke laite päälle Päälle-/Pois-kytkimellä (Kuva 3).

- Laitteessa on kolme nopeusproora S1 – S3.
- Halutun nopeusportaan asetus tapahtuu pitämällä Päälle-/Pois-kytkintä painettuna. Laitte vaihtaa 2 sekunnin välein nopeutta. Halutun nopeusportaan saavuttamisen yhteydessä päästä Päälle-/Pois-kytkin irti.
- Laitteen päällekytkemisessä se käynnistetään viimeksi asetetulla nopeusportaalla.

2. Valitse haluttu nopeus pitämällä Päälle-/Pois-kytkintä painettuna (Kuva 3) ja päästämällä irti halutulla nopeusportaalla.



- Kun akussa on latauskapasiteettia enää < 5 %, Päälle-/Pois-kytkimen kapasiteettinäyttö alkaa vilkkua. Akun uudelleenlataus on välttämätöntä.
- Leikkusarjan hoidon ollessa riittämätöntä käyttöikä voi huomattavasti pienentyä.

3. Kytke laite päälle ja sammuta se käytön jälkeen Päälle-/Pois-kytkimestä (Kuva 3).

Verkkokäyttö



Varo! Vahingot hiustenleikkukoneen käytöstä pysyvästi sisäänpistetyn pistokekytkentäverkko-osan kanssa (verkkokäyttö).

Hiustenleikkukoneen käyttö pysyvästi sisäänpistetyn pistokekytkentäverkko-osan kanssa (verkkokäyttö) ei ole tarkoitettu. Pistokekytkentäverkko-osan liitäntäkaapelia ei ole suunniteltu mekaaniselle kuormitukselle kestoikäkäytössä.

- ▶ Verkkokäyttöä suositellaan vain lyhytaikaiseksi tyhjän akun tapauksessa.

1. Pistä pistokekytkentäverkko-osan laiteliitäntäpistoke laitteen pistukkaan (Kuva 2 ②).
2. Kytke pistokekytkentäosa verkkopistorasiaan (Kuva 2 ③).
3. Kytke laite päälle Päälle-/Pois-kytkimellä (Kuva 3).
4. Valitse haluttu nopeus pitämällä Päälle-/Pois-kytkintä painettuna (Kuva 3).
5. Kytke laite päälle ja sammuta se käytön jälkeen Päälle-/Pois-kytkimestä (Kuva 3).

Käyttö

Leikkaaminen kiinnityskamman kanssa

Laitetta voidaan käyttää myös kiinnityskamman kanssa.

- ▶ Leikkuupiitteen säätämiseksi kiinnityskamman voi säätää 5 lukitusportaalla.
- ▶ Mitä enemmän kiinnityskampaa työnnetään sisään leikkusarjaan, sitä lyhyempi on leikkuupiitus.



- Leikkuupiitettä voidaan säätää välillä 3 mm (Kuva 6 ②) - 6 mm (Kuva. 6 ③).

Kiinnityskamman asentaminen / poistaminen

1. Työnnä kiinnityskampaa nuolen suuntaan leikkusarjaan (Kuva 5 ②), kunnes se lukittuu.
2. Kiinnityskampa on helppo poistaa työntämällä nuolensuuntaisesti (Kuva 5 ③).

Kunnossapito



Varoitus! Epäasianmukaisesta käsittelystä aiheutuvat loukkaantumiset ja esinevahingot.

- Kytke laite pois päältä ennen kaikkien puhdistus- ja huoltotoiden aloittamista, ja erota se virransyötöstä.

Puhdistus ja hoito



Vaara! Sisään tunkeutuvasta nesteestä aiheutuva sähköisku.

- Älä upota laitetta veteen!
- Älä päästä nesteitä laitteen sisään.



Varo! Syövyttävistä kemikaaleista aiheutuvat vauriot. Syövyttävät kemikaalit voivat vaurioittaa laitetta ja lisätarvikkeita.

- Älä käytä liuotin- tai puhdistusaineita.
- Käytä ainoastaan valmistajan suosittelemia puhdistusaineita ja leikkusarjaöljyä.



Lisälaitteita ja varaosia voit tilata myyjältäsi tai huoltokeskuksestamme.

- Ota jokaisen käytön jälkeen kiinnityskampa pois (Kuva 5Ⓢ) ja käännä leikkusarja pois kotelosta (Kuva 7Ⓢ). Poista hiusjätteen puhdistusharjalla kotelon aukosta ja leikkusarjasta (Kuva 8).
- Pyyhi laitetta vain pehmeällä, mahdollisesti hieman kostealla liinalla.
- Öljyä leikkusarja leikkusarjaöljyllä (Kuva 9).



- Hyvän ja pitkään kestävä leikkutehön säilyttämiseksi on tärkeää, että leikkusarja öljytään usein.
- Jos pidemmän käytön keston jälkeen säännöllisestä puhdistuksesta ja öljymisestä huolimatta leikkuteho heikkenee, leikkusarja tulee vaihtaa.

Leikkusarjan vaihtaminen

1. Poista leikkusarja nuolensuuntaan kotelosta poispäin painamalla (Kuva 7Ⓢ). Irrota leikkusarja.
2. Leikkusarjan uudelleenasettaminen tapahtuu laittamalla salpa kotelossa olevaan kiinnityskohtaan ja painamalla koteloon lukituksen saakka (Kuva 7Ⓢ).

Ongelmien korjaus

Leikkusarja leikkaa huonosti tai nyyppi.

Syy: Leikkusarja on liikaantunut tai kulunut.

- Puhdista ja öljyä leikkusarja (Kuva 8/9). Jos ongelma ei poistu, vaihda leikkusarja (Kuva 7).

Ihovauriot

Syy: Liian voimakas ihoon kohdistuva paine.

- Vähennä painetta ihon lähellä tapahtuvassa leikkaamisessa.

Syy: Vaurioitunut leikkusarja.

- Tarkasta, ovatko hampaankärjet käytössä vaurioituneet ja vaihda leikkusarja tarvittaessa uuteen.

Akun toiminta-aika on liian lyhyt.

Syy: Liikaantunut ja öljymätön leikkusarja lyhentää akun toiminta-aikaa merkittävästi!

- Puhdista ja öljyä leikkusarja tunnontarkasti (Kuva 8/9). Jos akun käyttöaika on kuitenkin aivan liian lyhyt, niin todennäköisesti akut ovat lähellä kestoikänsä loppua.

Syy: Kapasiteettinäyttö epätarkka

- Pura laite kokonaan, ja lataa sen jälkeen keskeyttämättömässä lataustapahtumassa jälleen täydellisesti.

Latauksen merkivalo ei pala

Syy: Laite ei ole oikein paikoitettuna lataustelineessä.

- Varmista, että laite on oikein paikoitettuna lataustelineessä.

Syy: Pistorasia on liikaantunut.

- Puhdista laitepistukka.

Syy: Puutteellinen virransyöttö.

- Varmista pistokekytkentöosan ja pistorasian moitteeton kosketus.
- Tarkasta virtakaapeli mahdollisten vaurioiden varalta.

Jos sinulla on näiden ohjeiden kanssa ongelma, jota et voi poistaa, käänny huoltokeskuksemme puoleen. Älä missään tapauksessa yritä itse korjata laitetta!

Hävittäminen



Varo! Ympäristövahingot vääränlaisen hävittämisen yhteydessä.

- Pura akut ennen hävittämistä!
- Asianmukainen hävittäminen suojelee ympäristöä ja estää mahdollisia vahingollisia vaikutuksia ihmisille ja ympäristölle.

Noudata laitteen hävittämisessä kulloisiakin lakisäätöisiä määräyksiä.

Tietoja sähkö- ja elektroniikkalaitteiden hävittämisestä Euroopan yhteisössä:



Euroopan yhteisön sisällä sähkökäyttöisten laitteiden hävityksen määrittävät kansalliset säädökset, jotka pohjautuvat vanhoja elektroniikkalaitteita (WEEE) koskevaan EU-direktiiviin 2012/19/EY. Sen mukaisesti laitetta ei saa enää hävittää kunnallis- tai talousjätteen kanssa. Laite otetaan maksutta vastaan kunnallisissa keräyspisteissä tai hyötyjätteen keräyspisteissä. Tuotepakkaus muodostuu kierrätyskelpoisista materiaaleista. Hävitä tämä ympäristöystävällisesti ja toimita tämä uudelleenkäyttöön.

Orijinal kullanma kılavuzunun çevirisi Elektrikli/bataryalı saç kesme makinesi tip 1588

Genel kullanıcı bilgileri

Güvenlik uyarılarının ve kullanım kılavuzunun kullanımına ilişkin bilgiler

- Bu kullanım kılavuzuna ilave olarak, ayrı güvenlik uyarıları kullanım kılavuzunu ve birlikte teslim edilen güvenlik sayfalarını dikkate alın.
- Cihazı ilk kez çalıştırmadan önce, güvenlik uyarıları ve kullanım kılavuzu baştan sona okunmalı ve anlaşılmalıdır.
- Güvenlik uyarılarını ve kullanım kılavuzunu ürünün bir parçası olarak değerlendirin ve iyi ve kolay erişilebilir şekilde saklayın.
- Güvenlik uyarıları ve kullanım kılavuzu, servis merkezlerimizden PDF dosyası olarak da talep edilebilir. AT uygunluk beyanı, servis merkezlerimizden AB'nin diğer resmi dillerinde de talep edilebilir.
- Cihazı üçüncü şahıslara devrederken, güvenlik uyarılarını ve kullanım kılavuzunu da birlikte verin.

Sembol ve bilgi açıklaması

Bu kullanma kılavuzunda, cihazda veya ambalajda aşağıdaki semboller ve sinyal kelimeleri kullanılmaktadır.



TEHLİKE

Olası ağır bedensel yaralanma veya ölüme sonuçlanabilecek elektrik çarpması nedeniyle tehlike.



TEHLİKE

Olası ağır bedensel yaralanma veya ölüme sonuçlanabilecek patlama tehlikesi.



TEHLİKE

Tutuşabilir maddelerin kullanımı nedeniyle tehlike. Yangın oluşumu nedeniyle olası ağır yaralanmalar veya ölüm meydana gelebilir.



UYARI

Olası bedensel yaralanma veya sağlık riskine karşı uyarı.



DİKKAT

Maddi hasar riskinin göstergesi.



Faydalı bilgiler ve önerilerle birlikte not.

- Bir işlem yapmanız talep edilir.
1. Bu işlemleri açıklanan sırada yapın.
 - 2.
 - 3.

Ürün açıklaması

Parçaların tanımı (Şekil 1)

- A Kesme takımı
- B Şarj kontrol lambalı ve kapasite göstergeli açma/kapama düğmesi
- C Cihaz duyu
- D Şarj bloku
- E Şarj bloku duyu
- F Tarak adaptörü
- G Fişli besleme bloku
- H Cihaz bağlantı fişi
- I Temizleme fırçası
- J Kesme takımı için yağ

Teknik bilgiler

El cihazı

| | |
|-------------------------------|-------------------------|
| Tahrik: | DC motoru |
| Batarya: | Li-iyon batarya |
| Batarya şarj süresi: | yakl. 80 dakika |
| Bataryanın çalışma süresi: | 120 dakikaya kadar |
| Ölçüler (U x G x Y): | 138 x 32 x 34 mm |
| Ağırlık: | yaklaşık 120 g |
| Emisyon ses basıncı seviyesi: | maks. 60 dB(A) @ 25 cm |
| Titreşim: | < 2,5 m/sn ² |

Şarj bloku

| | |
|---------------------------|-----------------|
| Boyutlar | |
| aksesuar ile (G x D x Y): | 72 x 96 x 60 mm |
| Ağırlık: | 60 g |

Fişli besleme bloku

| | |
|-------------------|---------------------------|
| Tip: | Adaptör 6000 |
| Güç tüketimi: | maks. 12 W |
| Çalışma gerilimi: | 100 - 240 V AC / 50/60 Hz |

Çalışma koşulları

| | |
|--------|-------------|
| Ortam: | 0°C - +40°C |
|--------|-------------|

Cihaz, koruyucu izolasyon ve parazit giderici tertibata sahiptir. Cihaz, 2014/30/AB sayılı elektromanyetik uyumluluk AB yönetmeliğinin ve 2006/42/AT sayılı makine yönetmeliğinin taleplerini karşılar.

Çalışma

Hazırlık



Daha sonra depolama veya taşıma işlemleri için ambalaj malzemesini saklayın.

- ▶ Teslimat kapsamının eksiksiz olup olmadığını kontrol edin.
- ▶ Tüm parçaları olası nakliye hasarları açısından kontrol edin.

Güvenlik



Dikkat! Yanlış gerilim beslemesi nedeniyle hasarlar.

- ▶ Cihazı sadece model etiketinde belirtilen gerilimle çalıştırın.

Bataryanın şarjı

1. Fişli besleme blokunun cihaz bağlantı fişini şarj bloku duyuna takın (Şekil 4 ④).



- Cihaz, fişli besleme bloku ile şarj amaçlı olarak doğrudan bağlanabilir (Şekil 2 ②/③).
- Akıllı şarj yönetimi sayesinde bataryanın aşırı şarj edilmesi önlenir.

2. Fişli besleme blokunu elektrik prizine takın (Şekil 4 ④).
3. Açma/kapama düğmesiyle cihazı kapatın (Şekil 3).
4. Cihazı şarj ünitesine (Şekil 4) yerleştirin veya doğrudan olarak fişli besleme blokuna bağlayın (Şekil 2 ②/③). Şarj işlemi başlar.



- Şarj işlemi sırasında açma/kapama düğmesi beyaz yanıp söner. Batarya tam doluyken açma/kapama düğmesi sürekli olarak yanar.
- Cihaz belirli aralıklarla tamamen deşarj edildikten sonra kesintisiz bir şarj işlemiyle tam şarj edilerek kapasite göstergesinin hassasiyeti artırılabilir.

5. Batarya tamamen dolunca açma/kapama düğmesi yanar.

Bataryalı işletim

1. Açma/kapama düğmesiyle cihazı açın (Şekil 3).



- Cihaz S1 - S3 adlı üç kademesine sahiptir.
- Açma/kapama düğmesini basılı tutarak istediğiniz hız kademesini ayarlayabilirsiniz. Cihaz her 2 saniyede hız değişir. İstenilen hıza ulaşıncaya açma/kapama düğmesini bırakın.
- Cihaz çalıştırılınca son olarak ayarlanan hız kademesi ile başlanır.

2. Açma/kapama düğmesini basılı tutarak (Şekil 3) ve istenilen hız kademesine ulaşıncaya düğmeyi bırakarak istenilen hızı ayarlayın.



- Bataryanın $\leq 5\%$ lik kapasitesi kaldığında açma/kapama düğmesinin kapasite göstergesi yanıp sönmeye başlar. Bataryanın yeniden şarj edilmesi gerekir.
- Kesme takımına yetersiz bakım yapılırsa, çalışma süresi ciddi oranda kısalmalıdır.

3. Açma/kapama düğmesiyle cihazı kullandıktan sonra kapatın (Şekil 3).

Kablolu işletim



Dikkat! Saç kesme makinesinin sürekli takılı fişli besleme bloku (kablolu işletim) ile kullanımı nedeniyle hasarlar.

Saç kesme makinesinin sürekli takılı fişli besleme bloku (kablolu işletim) ile kullanılması öngörülmemiştir. Fişli besleme blokunun bağlantı kablosu, sürekli işletimde mekanik zorlanma için tasarlanmamıştır.

- ▶ Kablolu işletim sadece batarya boş olduğunda kısa bir süre için önerilir.

1. Fişli besleme blokunun cihaz bağlantı fişini cihazın duyuna takın (Şekil 2 ②).
2. Fişli besleme blokunu elektrik prizine takın (Şekil 2 ②).
3. Açma/kapama düğmesiyle cihazı açın (Şekil 3).
4. Açma/kapama düğmesini basılı tutarak (Şekil 3) istenilen hızı ayarlayın.
5. Açma/kapama düğmesiyle cihazı kullandıktan sonra kapatın (Şekil 3).

Kullanım

Tarak Adaptörü İle Kesme

Cihaz bir tarak adaptörüyle de çalıştırılabilir.

- ▶ Kesme uzunluğunu ayarlamak için, tarak adaptörü 5 kademede kaydırılabilir.
- ▶ Tarak adaptörü kesme takımına doğru ne kadar kaydırılırsa, kesme uzunluğu o oranda kısılır.



Kesme uzunluğu bu şekilde 3 mm (Şekil 6 ⑥) ile 6 mm (Şekil 6 ⑥) arasında ayarlanabilir.

Tarak adaptörünün takılması / çıkarılması

1. Tarak adaptörünün ok işareti yönünde yerine oturana kadar kesme takımı üzerinde kaydırın (Şekil 5 ⑤).
2. Ok işaretine doğru sürerek tarak adaptörünü çıkartabilirsiniz (Şekil 5 ⑤).

Bakım

Uyarı! Hatallı kullanım nedeniyle yaralanma ve maddi hasarlar.

- Tüm temizlik ve bakım çalışmalarından önce cihazı kapa-tın ve güç kaynağından ayırın.

Temizleme ve bakım

Tehlike! İçeri giren sıvılar nedeniyle elektrik çarpması.

- Cihazı suya batırmayın!
- Cihazın içine sıvı girmemesini sağlayın!



Dikkat! Aşındırıcı kimyasal maddeler nedeniyle hasarlar. Aşındırıcı kimyasal maddeler cihaza ve aksesuarlara zarar verebilir.

- Çözücü ve aşındırıcı maddeler kullanmayın.
- Sadece üreticinin önerdiği temizlik maddelerini ve kesme takımı yağını kullanın.



Aksesuarları ve yedek parçaları yetkili satıcınızdan veya servis merkezimizden temin edebilirsiniz.

- Tarak adaptörünü çıkartın (Şekil 5 ㉔) ve kesme takımını gövdeden dışarı doğru katlayın (Şekil 7 ㉔). Temizlik fırçasını kullanarak saç artıklarını gövde deliğinden ve kesme takımından temizleyin (Şekil 8).
- Cihazı sadece yumuşak, gerekirse hafif nemli bir bezle silin.
- Kesme takımını kesme takımı yağıyla yağlayın (Şekil 9).



- Cihazın kesme performansının iyi ve kalıcı olması için kesme takımının sık sık yağlanması gerekir.
- Cihaz, uzun süre kullanıldıktan sonra düzenli olarak temizlenmesi ve yağlanmasına rağmen kesme gücünü kaybederse, kesme takımının değiştirilmesi gerekir.

Kesme takımının değiştirilmesi

1. Kesme takımını ok yönünde gövdeden dışarı doğru bastırın (Şekil 7 ㉔). Kesme takımını çıkartın.
2. Yeniden takmak için, kesme takımını çengelle birlikte cihazın kafasına dayayın ve yerine oturana kadar gövdeye doğru bastırın (Şekil 7 ㉔).

Sorun giderme**Kesme takımı kötü kesiyor veya saçları yoluyor**

Nedeni: Kesme takımı kirlenmiş veya aşınmış.
► Kesme takımını temizleyin ve yağlayın (Şekil 8/9). Bu, sorunu gidermezse kesme takımını değiştirin (Şekil 7).

Cilt yaralanması

Nedeni: Cilt üzerine çok fazla baskı.

- Cilde yakın kesim sırasında basıncı azaltın.

Nedeni: Kesme takımı hasarlı.

- Kullanım sırasında dış uçlarının zarar görmüş olup olmadığını kontrol edin ve gerekirse kesme takımını değiştirin.

Bataryanın çalışma süresi çok kısa

Nedeni: Kirlenmiş ve yağlanmış bir kesme takımı, mevcut batarya çalışma süresini oldukça düşürür!

- Kesme takımını dikkatli şekilde temizleyin ve yağlayın (Şekil 8/9). Batarya çalışma süresi buna rağmen çok kısaysa, bataryalar muhtemelen kullanım ömürlerinin sonuna gelmiştir.

Nedeni: Kapasite göstergesi doğru değil

- Cihazı tamamen deşarj edin ve kesintisiz bir şarj işlemiyle tamamen şarj edin.

Şarj kontrol lambası yanıyor

Nedeni: Cihaz, şarj blokuna doğru yerleştirilmemiş.

- Cihazın şarj blokuna doğru yerleştirildiğinden emin olun.

Nedeni: Cihaz duyu kirlenmiş.

- Cihaz duyunu temizleyin.

Nedeni: Arızalı güç kaynağı.

- Şarjlı besleme bloku ve priz arasında kursuzur bir temas olduğundan emin olun.
- Elektrik kablосunu olası hasarlar açısından kontrol edin.

Bu bilgilerle sorunu gideremezseniz, servis merkezimize başvurun. Cihazı kesinlikle kendi başınıza onarmayı denemeyin!

Tasfiye

Dikkat! Hatallı tasfiye durumunda çevreye zarar verebilir.

- Tasfiye etmeden önce bataryaları boşaltın!
- Cihazın usulüne uygun tasfiye edilmesi çevrenin korunmasına katkıda bulunur ve gerek insan gerekse çevre için olası tehlikeli etkileri önler.

Cihazı tasfiye ederken geçerli yasal yönetmeliklere dikkat edin.

Avrupa Birliği'nde elektrikli ve elektronik cihazların tasfiyesi hakkında bilgi:

Avrupa Birliği dahilinde, elektrikle çalıştırılan cihazların tasfiyesi, elektronik eski cihazlar hakkındaki 2012/19/AB sayılı AB Yönetmeliği'ni (WEEE) temel alan ulusal düzenlemelerle belirlenmiştir. Buna göre, cihaz belediye atıkları veya evsel atıklarla birlikte bir daha tasfiye edilemez. Cihaz, belediyenin toplama merkezlerinde veya değerli madde geri dönüşüm merkezinde ücretsiz olarak teslim alınır. Ürün ambalajı geri dönüştürülebilir malzemelerden oluşmaktadır. Ambalajı çevreye uyumlu şekilde tasfiye edin ve yeniden değerlendirme merkezine gönderin.

Tłumaczenie oryginalnej instrukcji obsługi

Maszynka do strzyżenia włosów z zasilaniem sieciowym/akumulatorowym Typ 1588

Ogólne wskazówki dla użytkownika

Informacje dotyczące korzystania ze wskazówek bezpieczeństwa i instrukcji obsługi

- ▶ Uzupełniając do niniejszej instrukcji obsługi należy stosować się do zapisów oddzielnych wskazówek bezpieczeństwa oraz wszystkich dostarczonych informacji.
- ▶ Przed pierwszym zastosowaniem urządzenia należy przeczytać w całości wskazówki bezpieczeństwa i instrukcję obsługi i zrozumieć jej treść.
- ▶ Należy traktować wskazówki bezpieczeństwa i instrukcję obsługi jak część produktu i przechowywać ją starannie w dostępnym miejscu.
- ▶ Wskazówki dotyczące bezpieczeństwa i instrukcję obsługi można uzyskać także w formacie PDF. W tym celu należy skontaktować się z naszym centrum serwisowym. Deklaracji zgodności WE można zażądać od naszego centrum serwisowego również w innych językach urzędowych UE.
- ▶ W razie przekazania urządzenia osobie trzeciej należy udostępnić także wskazówki bezpieczeństwa i instrukcję obsługi.

Objaśnienie symboli i wskazówek

Następujące symbole i hasła sygnalizacyjne są używane w niniejszej instrukcji obsługi oraz umieszczone na urządzeniu lub opakowaniu.



NIEBEZPIECZEŃSTWO

Niebezpieczeństwo porażenia przez prąd elektryczny skutkujące poważnym obrażeniem ciała lub śmiercią.



NIEBEZPIECZEŃSTWO

Niebezpieczeństwo wybuchu skutkujące poważnym obrażeniem ciała lub śmiercią.



NIEBEZPIECZEŃSTWO

Niebezpieczeństwo w przypadku używania substancji łatwopalnych. Powstanie pożaru może spowodować poważne obrażenia ciała lub śmierć.



OSTRZEŻENIE

Ostrzeżenie przed możliwością doznania obrażeń ciała lub zagrożeniem dla zdrowia.



OSTROŻNIE

Informacja dotycząca zagrożenia zaistnienia szkód materialnych.



Wskazówka wraz z przydatnymi informacjami i poradami.

- ▶ Wezwanie do podjęcia działania.
1. Wykonywać czynności w opisanej kolejności.
 - 2.
 - 3.

Opis produktu

Nazwy elementów (rys. 1)

- A** Nóż
- B** Włącznik/wyłącznik z kontrolką ładowania oraz wskaźnikiem naładowania
- C** Gniazdo urządzenia
- D** Baza ładująca
- E** Gniazdo bazy ładującej
- F** Nasadka
- G** Zasilacz sieciowy
- H** Wtyczka przyłącza urządzenia
- I** Szczoteczka do czyszczenia
- J** Olej do noża

Dane techniczne

Urządzenie ręczne

| | |
|--|--------------------------|
| Napęd: | Silnik DC |
| Akumulator: | Akumulator litowo-jonowy |
| Czas ładowania akumulatora: | ok. 80 minut |
| Czas pracy akumulatora: | do 120 minut |
| Wymiary (Dł.x SZER.x WYS.): | 138 x 32 x 34 mm |
| Ciężar: | ok. 120 g |
| Poziom emitowany ciśnienia akustycznego: | maks. 60 dB (A) @ 25 cm |
| Drgania: | < 2,5 m/s ² |

Baza ładująca

| | |
|---|-----------------|
| Wymiary z akcesoriami (SZER. x Gł. x WYS.): | 72 x 96 x 60 mm |
| Ciężar: | 60 g |

Zasilacz sieciowy

| | |
|-------------------|------------------------|
| Typ: | adapter 6000 |
| Pobór mocy: | maks. 12 W |
| Napięcie robocze: | 100–240 V AC, 50/60 Hz |

| | |
|------------------------|-----------------|
| Warunki użytkowania | |
| Temperatura otoczenia: | od 0°C do +40°C |

Urządzenie jest izolowane i nie emituje zakłóceń. Urządzenie spełnia wymagania dyrektywy Parlamentu Europejskiego i Rady o kompatybilności elektromagnetycznej 2014/30/UE oraz dyrektywy w sprawie maszyn 2006/42/WE.

Eksplatacja

Przygotowanie

 Zachować opakowanie w celu późniejszego bezpiecznego przechowywania lub transportowania.

- ▶ Sprawdzić kompletność dostawy.
- ▶ Sprawdzić wszystkie części pod kątem ewentualnych szkód transportowych.

Bezpieczeństwo



Zachować ostrożność! Uszkodzenia wynikające z nieprawidłowego zasilania.

- ▶ Urządzenie można podłączać wyłącznie do gniazdka o napięciu podanym na tabliczce znamionowej.

Ładowanie akumulatora

1. Podłączyć wtyczkę przyłączeniową zasilacza sieciowego do gniazda urządzenia (rys. 4ⓐ).



- W celu naładowania urządzenie może zostać połączone bezpośrednio z zasilaczem sieciowym (rys. 2ⓐ/ⓑ).
- Inteligentny system zarządzania procesem ładowania pozwala zapobiec nadmiernemu naładowaniu akumulatora.

2. Podłączyć zasilacz sieciowy do gniazda sieciowego (rys. 4ⓑ).
3. Wyłączyć urządzenie za pomocą włącznika/wyłącznika (rys. 3).
4. Ustawić urządzenie w bazie ładującej (rys. 4) lub podłączyć je bezpośrednio do zasilacza sieciowego (rys. 2ⓐ/ⓑ). Zaczyna się proces ładowania.



- Podczas ładowania włącznik/wyłącznik miga na biało. W przypadku całkowitego naładowanego akumulatora włącznik/wyłącznik świeci się.
- Dokładność wskaźnika naładowania można zwiększyć poprzez całkowite rozładowanie urządzenia od czasu do czasu, a następnie całkowite naładowanie go w ciągu jednego nieprzerwanego procesu ładowania.

5. Kiedy akumulator zostanie całkowicie naładowany, włącznik/wyłącznik gaśnie.

Praca z zasilaniem akumulatorowym

1. Włączyć urządzenie za pomocą włącznika/wyłącznika (rys. 3).



- Urządzenie jest wyposażone w trzy stopnie prędkości S1-S3.
- Ustawienia żądanego stopnia prędkości przeprowadza się, trzymając wciśnięty włącznik/wyłącznik. Urządzenie zmienia prędkość co 2 sekundy. Po osiągnięciu żądanego stopnia prędkości puścić przycisk włącznika/wyłącznika.
- Po włączeniu urządzenia uruchamia się ono z ostatnio ustawionym stopniem prędkości.

2. Wybrać żądaną prędkość, trzymając wciśnięty włącznik/wyłącznik (rys. 3) i puszczając go po osiągnięciu żądanego stopnia prędkości.



- Jeśli akumulator ma naładowanie na poziomie < 5%, zaczyna migać wskaźnik naładowania włącznika/wyłącznika. Konieczne jest ponowne naładowanie akumulatora.
- W przypadku niewystarczającej pielęgnacji noża podany okres użytkowania może się znacznie skrócić.

3. Po użyciu wyłączyć urządzenie za pomocą włącznika/wyłącznika (rys. 3).

Praca z zasilaniem sieciowym



Zachować ostrożność! Ryzyko uszkodzenia wskutek użytkowania maszyny z nieustannie podłączonym zasilaczem sieciowym (praca z zasilaniem sieciowym).

Użytkowanie maszyny z nieustannie podłączonym zasilaczem sieciowym (praca z zasilaniem sieciowym) jest niewskazane. Kabel przyłączeniowy zasilacza sieciowego nie jest przeznaczony do mechanicznego obciążenia w trybie pracy ciągłej.

- ▶ Zaleca się, aby praca z zasilaniem sieciowym odbywała się wyłącznie przez krótki czas w razie rozładowanego akumulatora.

1. Podłączyć wtyczkę przyłączeniową zasilacza sieciowego do gniazda urządzenia (rys. 2ⓐ).
2. Podłączyć zasilacz sieciowy do gniazda sieciowego (rys. 2ⓑ).
3. Włączyć urządzenie za pomocą włącznika/wyłącznika (rys. 3).
4. Wybrać żądaną prędkość, trzymając wciśnięty włącznik/wyłącznik (rys. 3).
5. Po użyciu wyłączyć urządzenie za pomocą włącznika/wyłącznika (rys. 3).

Obsługa

Strzyżenie włosów przy użyciu nasadek

Urządzenie można również stosować z nasadką.

- ▶ Nasadkę można przestawiać w zakresie pięciu stopni zapadkowych, co umożliwia regulację długości strzyżenia.
- ▶ Im dalej nasadka zostanie wsunięta na nóż, tym krótsza długość strzyżenia.

 Długość strzyżenia można w ten sposób regulować od 3 mm (rys. 6Ⓞ) do 6 mm (rys. 6Ⓟ).

Zakładanie/zdejmowanie nasadki

1. Wsunąć nasadkę na nóż w kierunku wskazywanym przez strzałkę aż do zatrzaśnięcia (rys. 5Ⓢ).
2. Nasadkę można wyjąć, wysuwając ją w kierunku wskazywanym przez strzałkę (rys. 5Ⓣ).

Utrzymanie stanu sprawności



Ostrzeżenie! obrażenia i szkody materialne na skutek nieprawidłowego użytkowania.

- ▶ Przed czyszczeniem i pielęgnacją należy wyłączyć urządzenie i odłączyć je od zasilania.

Czyszczenie i pielęgnacja



Niebezpieczeństwo! Niebezpieczeństwo porażenia prądem na skutek przedostania się cieczy.

- ▶ Nie zanurzać urządzenia w wodzie!
- ▶ Nie dopuścić do przedostania się cieczy do wnętrza urządzenia.



Zachować ostrożność! Szkody powstające na skutek agresywnych chemikaliów.

- Agresywne chemikalia mogą powodować uszkodzenie urządzenia i akcesoriów.
- ▶ Nie stosować żadnych rozpuszczalników ani środków do szorowania.
 - ▶ Należy używać wyłącznie środków czyszczących i oleju do noża zalecanych przez producenta.

 Akcesoria i części wymienne można nabyć u sprzedawcy lub w centrum usług.

- ▶ Zdjąć nasadkę (rys. 5Ⓣ) i odchylić nóż od obudowy (rys. 7Ⓢ). Za pomocą szcztetki do czyszczenia usunąć resztki włosów z otworu w obudowie i z noża (rys. 8).
- ▶ Urządzenie czyścić miękką, ewentualnie lekko zwilżoną ściereczką.
- ▶ Oliwić nóż przy użyciu oleju do noża (rys. 9).

 ▶ W celu zapewnienia dobrych i trwałych właściwości tnących ważne jest częste oliwienie noża.

▶ Jeśli po dłuższym okresie użytkowania, pomimo regularnego czyszczenia i oliwienia, właściwości tnące urządzenia ulegną osłabieniu, należy wymienić nóż.

Wymiana noża

1. Odchylić nóż od obudowy w kierunku wskazanym strzałką (rys. 7Ⓣ). Usunąć nóż.
2. W celu ponownego zamocowania noża włożyć go za pomocą haczyka do uchwyty w obudowie i wcisnąć do momentu „zakoszenia” zapadki (rys. 7Ⓢ).

Usuwanie usterek

Nóż tnie nieprawidłowo lub wyrwa włosy

Przyczyna: nóż jest zabrudzony lub zużyty.

- ▶ Oczyszczyć i naoliwić nóż (rys. 8/9). Jeżeli problem nie został rozwiązany, należy wymienić nóż (rys. 7).

Zranienie skóry

Przyczyna: zbyt silny nacisk na skórę.

- ▶ Zmniejszyć nacisk przy strzyżeniu blisko skóry.

Przyczyna: uszkodzony nóż.

- ▶ Sprawdzić, czy podczas użytkowania nie zostały uszkodzone wierzchołki ząbków, i w razie potrzeby wymienić nóż.

Czas pracy z zasilaniem akumulatorowym jest zbyt krótki.

Przyczyna: Zabrudzony i nienaoliwiony nóż znacząco skraca dostępny czas pracy akumulatora!

- ▶ Starannie oczyścić i naoliwić nóż (rys. 8/9). Jeśli czas pracy z zasilaniem akumulatorowym jest mimo to zbyt krótki, okres użytkowania akumulatora prawdopodobnie dobiega końca.

Przyczyna: niedokładne wskazanie naładowania.

- ▶ Należy całkowicie rozładować urządzenie, a następnie ponownie całkowicie naładować je w ciągu jednego nieprzerwanego procesu ładowania.

Kontrolka ładowania nie świeci się

Przyczyna: Urządzenie nie jest umieszczone prawidłowo w bazie ładującej.

- ▶ Należy upewnić się, że urządzenie zostało prawidłowo umieszczone w bazie ładującej.

Przyczyna: gniazdo urządzenia jest zabrudzone.

- ▶ Należy oczyścić gniazdo urządzenia.

Przyczyna: awaria zasilania.

- ▶ Należy sprawdzić prawidłowość połączenia między zasilaczem sieciowym a gniazdem sieciowym.
- ▶ Sprawdzić kabel elektryczny pod kątem ewentualnych uszkodzeń.

Jeśli wskazówki te nie prowadzą do rozwiązania problemu, należy zwrócić się do naszego centrum serwisowego. W żadnym przypadku nie próbować samodzielnie naprawiać urządzenia!

Utylizacja



Ostrożnie! Szkody dla środowiska w razie niewłaściwej utylizacji.

- ▶ Przed utylizacją akumulator należy całkowicie rozładować
- ▶ Prawidłowa utylizacja służy ochronie środowiska i zapobiega potencjalnemu szkodliwemu oddziaływaniu na człowieka i środowisko.

W przypadku utylizacji urządzenia należy przestrzegać ustawowych przepisów.

Informacja dotycząca utylizacji urządzeń elektrycznych i elektronicznych we Wspólnocie Europejskiej:



Obowiązujące w obrębie Wspólnoty Europejskiej wytyczne dotyczące utylizacji urządzeń zasilanych elektrycznie opisane zostały w przepisach krajowych, które oparte są na dyrektywie UE 2012/19/WE o zużytych urządzeniach elektronicznych (WEEE). Zgodnie z nimi nie wolno wyrzucać tego typu urządzeń razem z odpadkami komunalnymi lub domowymi. Urządzenie jest bezpłatnie odbierane w komunalnych punktach zbiórki lub przez specjalistyczne zakłady. Opakowanie produktu składa się z materiałów, które można poddać recyklingowi. Materiały te należy zutylizować w ekologiczny sposób i oddać do odpowiedniego punktu zbiórki.

Překlad originálního návodu k použití Zastříhovač vlasů s napájením ze sítě/akumulátoru typ 1588

Obecné pokyny pro uživatele

Informace o používání bezpečnostních pokynů a návodu k použití

- ▶ Kromě tohoto návodu k použití dbejte i na samostatný návod k použití, bezpečnostní pokyny a také všechny dodané informační letáky.
- ▶ Dříve než výrobek poprvé použijete, musíte si přečíst kompletní návod k použití a bezpečnostní pokyny a porozumět jejich obsahu.
- ▶ Považujte bezpečnostní pokyny a návod k použití za součást výrobku a dobře je uschovejte na dostupném místě.
- ▶ Bezpečnostní pokyny a návod k použití si můžete vyžádat v našich servisních centrech i ve formě pdf-souboru. Na požádání můžete v našich servisních centrech získat ES-prohlášení o shodě i v jiných úředních jazycích EU.
- ▶ Pokud budete výrobek předávat dalšímu uživateli, předejte mu také návod k použití a bezpečnostní pokyny.

Vysvětlení symbolů a pokynů

V tomto návodu k použití, na přístroji nebo na obalu se využívají následující symboly a signální slova.



NEBEZPEČÍ

Nebezpečí úrazu elektrickým proudem s následkem vážného nebo smrtelného úrazu.



NEBEZPEČÍ

Nebezpečí exploze s následkem vážného nebo smrtelného úrazu.



NEBEZPEČÍ

Hrozí nebezpečí při použití hořlavých látek. Při vzniku požáru hrozí těžké škody na zdraví nebo poškození s následkem smrti.



VÝSTRAHA

Výstraha před možným nebezpečím úrazu nebo zdravotním rizikem.



OPATRNĚ

Upozornění na nebezpečí vzniku hmotných škod.



Upozornění s užitečnými informacemi a tipy.

- ▶ Výzva k provedení určitých kroků.
1. Kroky provádějte v popsáném pořadí.
 - 2.
 - 3.

Popis výrobku

Označení součástí (obr. 1)

- A Stříhací blok
- B Spínač pro zapnutí/vypnutí s kontrolkou dobíjení a ukazatelem kapacity
- C Zdířka přístroje
- D Nabíjecí stojánek
- E Zdířka nabíjecího stojánek
- F Hřebenový nástavec
- G Síťový zdroj se zástrčkou
- H Přípojná zástrčka přístroje
- I Čisticí kartáček
- J Olej na stříhací blok

Technické údaje

Ruční přístroj

| | |
|----------------------------------|------------------------|
| Pohon: | Stejnosměrný motor |
| Akumulátor: | Li-ION akumulátor |
| Doba nabíjení akumulátoru: | přibližně 80 minut |
| Provozní doba akumulátorů: | až 120 minut |
| Rozměry (D x Š x H): | 138 x 32 x 34 mm |
| Hmotnost: | cca 120 g |
| Hladina emise akustického tlaku: | max. 60 dB(A) @ 25 cm |
| Vibrace: | < 2,5 m/s ² |

Nabíjecí stojánek

| | |
|--------------------------------------|-----------------|
| Rozměr s příslušenstvím (Š x H x V): | 72 x 96 x 60 mm |
| Hmotnost: | 60 g |

Síťový zdroj se zástrčkou

| | |
|------------------|---------------------------|
| Typ: | Adaptér 6000 |
| Příkon: | max. 12 W |
| Provozní napětí: | 100 – 240 V AC / 50/60 Hz |

| | |
|-------------------|-------------|
| Provozní podmínky | |
| Prostředí: | 0°C – +40°C |

Přístroj je izolován a odrušen. Splňuje požadavky směrnice EU týkající se elektromagnetické kompatibility 2014/30/EU a směrnici o strojních zařízeních 2006/42/ES.

Provoz

Příprava

-  Uschovteje obalový materiál z důvodu pozdějšího bezpečného skladování nebo přepravy.

- ▶ Zkontrolujte úplnost dodávky.
- ▶ Zkontrolujte všechny součásti, zda nedošlo během přepravy k jejich poškození.

Bezpečnost



Opatrně! Poškození následkem použití nesprávného zdroje napětí.

- ▶ Přístroj použijte pouze na napětí uvedené na typovém štítku.

Nabíjení akumulátoru

1. Zapojte přípojnou zástrčku síťového zdroje do zdířky nabíjecího stojánu (obr. 4 ②).

- 
 - Přístroj je také možné nabíjet přímo prostřednictvím síťového zdroje (obr. 2 ②/③).
 - Inteligentní správce nabíjení zabraňuje nadměrnému nabíjení akumulátoru.

2. Zapojte zástrčku síťového zdroje do síťové zásuvky.(obr. 4 ③).
3. Vypněte přístroj tlačítkem pro zapnutí/vypnutí (obr. 3).
4. Postavte přístroj do nabíjecí stanice (obr. 4) nebo jej zapojte přímo síťovým zdrojem do zásuvky (obr. 2 ②/③). Začne proces nabíjení.

- 
 - Během nabíjení bliká bílé tlačítko pro zapnutí/vypnutí. Při plně nabitém akumulátoru svítí tlačítko pro zapnutí/vypnutí.
 - Přesnost kontrolky kapacity je možné zvýšit tím, že se přístroj občas zcela vybije a poté nabije do plného stavu při nepřízřivém nabíjení.

5. Jakmile je akumulátor plně nabitý, svítí tlačítko pro vypnutí/ zapnutí.

Provoz s akumulátorem

1. Zapněte přístroj tlačítkem pro zapnutí/vypnutí (obr. 3).

- 
 - Přístroj má tři rychlostní stupně S1 – S3.
 - Požadovaný rychlostní stupeň nastavíte tak, že držíte stisknutý spínač pro zapnutí/vypnutí. Přístroj mění rychlost každé 2 sekundy. Při dosažení požadovaného rychlostního stupně pusťte tlačítko pro vypnutí/zapnutí.
 - Po zapnutí se přístroj spustí na poslední nastavený rychlostní stupeň.

2. Zvolte požadovanou rychlost tak, že držíte stisknuté tlačítko pro zapnutí/vypnutí (obr. 3) a pusťte jej na požadovaném rychlostním stupni.



- Má-li akumulátor zbytkovou kapacitu < 5%, začne blikat kontrolka kapacity spínače pro vypnutí/zapnutí. Je nutné znovu nabít akumulátory.
- Při nedostatečné péči o stříhací blok se může výrazně zkrátit doba běhu.

3. Tlačítkem pro zapnutí/vypnutí přístroj vypnete (obr. 3).

Provoz/napájení ze sítě



Opatrně! Zastříhovač vlasů se ničí, pokud je při použití neustále zapojen do zásuvky (napájení ze sítě).

Zastříhovač vlasů není konstruován na použití při stálém zapojení do zásuvky (napájení ze sítě). Spojovací kabel napájecího zdroje není konstruován pro mechanickou zátěž při trvalém provozu.

- ▶ Síťový provoz se doporučuje pouze krátkodobě, v případě prázdného akumulátoru.

1. Zapojte přípojnu zástrčku síťového zdroje do zdířky nabíjecího stojánu (obr. 2 ②).
2. Zapojte zástrčku síťového zdroje do síťové zásuvky.(obr. 2 ③).
3. Zapněte přístroj tlačítkem pro zapnutí/vypnutí (obr. 3).
4. Požadovanou rychlost zvolíte tak, že podržíte stisknutý spínač pro zapnutí/vypnutí (obr. 3).
5. Tlačítkem k zapnutí/vypnutí přístroj vypnete (obr. 3).

Obsluha

Stříhání s hřebenovým nástavcem

Přístroj můžete také používat s hřebenovým nástavcem.

- ▶ Pro nastavení délky stříhu lze hřebenový nástavec posunout na 5 úrovní.
- ▶ Čím dál se posune hřebenový nástavec na stříhacím bloku, tím kratší bude délka stříhu.



- Délku stříhu je možné nastavit od 3 mm (obr. 6 ②) do 6 mm (obr. 6 ③).

Nasazení/sejmutí hřebenového nástavce

1. Nasuňte hřebenový nástavec ve směru šipky na stříhací blok (obr. 5 ②), dokud nezaklapne.
2. Hřebenový nástavec můžete sejmut posunutím ve směru šipky (obr. 5 ③).

Údržba



Varování! Nebezpečí úrazu a poškození následkem nesprávné manipulace.

- ▶ Před zahájením všech čisticích a údržbových prací přístroj vypněte a odpojte ho od napájení.

Čištění a péče



Nebezpečí! Zasažení elektrickým proudem z důvodu vniklé kapaliny.

- ▶ Nenamáčejte přístroj do vody!
- ▶ Zabraňte vniknutí kapaliny dovnitř přístroje.



Opatrně! Poškození agresivními chemikáliemi.

- ▶ Agresivní chemikálie mohou poškodit přístroj a příslušenství.
- ▶ Nepoužívejte žádná rozpouštědla ani čisticí písky.
- ▶ Používejte pouze výrobcem doporučené čisticí prostředky a olej na stříhací blok.



Příslušenství a náhradní díly objednávejte u svého prodejce nebo v našem servisním středisku.

- ▶ Vyměňte hřebenový nástavec (obr. 5Ⓞ) a stříhací blok odklopte od tělesa (obr. 7Ⓞ). Čisticím kartáčem odstraňte zbytky vlasů z otvoru krytu a ze stříhacího nástavce (obr. 8).
- ▶ Přístroj otírejte jen měkkým, případně lehce navlhčeným hadříkem.
- ▶ Stříhací blok namažte určeným olejem (obr. 9).



- ▶ Pro dobrý a dlouhodobý stříhací výkon je důležité stříhací blok často olejovat.
- ▶ Pokud po delším používání i přes pravidelné čištění a olejování stříhací výkon klesne, měli byste stříhací blok vyměnit.

Výměna stříhacího bloku

1. Tiskněte stříhací blok ve směru šipky směrem ven z krytu (obr. 7Ⓞ). Odstraňte stříhací blok.
2. Pro opětovné použití nasaďte stříhací blok hákem do úchytu na krytu a zatlačte jej směrem ke krytu, až zaklapne (obr. 7Ⓞ).

Odstranění problémů

Stříhací blok stříhá špatně nebo vlasy trhá

Příčina: Stříhací blok je znečištěný nebo opotřebený.

- ▶ Stříhací blok vyčistěte a namažte (obr. 8/9). Pokud by se s tím problémem nevyřešil, vyměňte stříhací nástavec (obr. 7).

Poranění pokožky

Příčina: Příliš silný tlak na pokožku.

- ▶ Snízte tlak při stříhání blízko pokožky.

Příčina: Poškozený stříhací blok.

- ▶ Zkontrolujte, zda se při používání nepoškodily hroty zubů a také vyměňte stříhací blok.

Akumulátor vydrží příliš krátkou dobu

Příčina: Znečištěný stříhací blok, který není namazaný olejem, podstatně snižuje dobu provozu akumulátoru!

- ▶ Stříhací blok vyčistěte a namažte olejem (obr. 8/9). Pokud je však provozní doba akumulátoru mnohem kratší, pak už jsou pravděpodobně akumulátory na konci své životnosti.

Příčina: Kontrolka kapacity ukazuje nepřesně

- ▶ Vybijte zcela přístroj a následně jej opět nabijte do plného stavu při nepřetržitém nabíjení.

Kontrolka kapacity akumulátoru nesvítí

Příčina: Přístroj není správně umístěn v nabíjecím stojánu.

- ▶ Ujistěte se, zda je přístroj správně umístěn v nabíjecím stojánu.

Příčina: Znečištěná zdička přístroje.

- ▶ Zdičku vyčistěte.

Příčina: Vadné napájení.

- ▶ Zkontrolujte, zda je kontakt mezi napájecím zdrojem a zásuvkou správný.
- ▶ Zkontrolujte, zda nedošlo k případnému poškození přívodního kabelu.

Pokud nedokážete problém odstranit podle těchto pokynů, obraťte se na naše servisní středisko. V žádném případě se nepokoušejte opravit přístroj sami!

Odstranění a likvidace



Pozor! Poškození životního prostředí při nesprávné likvidaci.

- ▶ Akumulátory před likvidací vybit!
- ▶ Řádná likvidace slouží k ochraně životního prostředí a brání možným škodlivým účinkům na člověka a životní prostředí.

Při likvidaci dodržujte příslušné legislativní předpisy.

Informace o likvidaci elektrických a elektronických přístrojů v ES:



V rámci Evropského společenství se u elektricky poháněných přístrojů řídí likvidace národními ustanoveními, která jsou založena na směrnici EU 2012/19/EC o použitých elektronických přístrojích (WEEE). Podle tohoto ustanovení nesmíte přístroj likvidovat spolu s komunálním nebo domovním odpadem. Přístroj zdarma odevzdejte do komunální sběrný odpadu nebo do sběrného dvora. Balení produktu se skládá z recyklovatelných materiálů. Likvidujte je ekologicky a recyklujte je.

Preklad originálneho návodu na obsluhu Sieťový/akumulátorový strihač vlasov typ 1588

Všeobecné pokyny pre používateľa

Informácie na používanie bezpečnostných pokynov a návodu na obsluhu

- ▶ Dopĺňajúc k tomuto návodu na obsluhu dodržiavajte samostatný návod na obsluhu, bezpečnostné pokyny, ako aj dodané listy s pokynmi.
- ▶ Pred prvým uvedením prístroja do prevádzky sa musia úplne prečítať a pochopiť bezpečnostné pokyny a návod na obsluhu.
- ▶ Bezpečnostné pokyny a návod na obsluhu vnímajte ako súčasť výrobku a dobre ich uschovajte na dostupnom mieste.
- ▶ Bezpečnostné pokyny a návod na obsluhu môžete vyžiadať z našich servisných stredísk aj ako PDF súbor. ES-vyhlásenie o zhode môžete z našich servisných stredísk vyžiadať aj v ďalších úradných jazykoch EÚ.
- ▶ Pri postúpení tohto prístroja iným osobám odovzdajte aj bezpečnostné pokyny a návod na obsluhu.

Vysvetlivky symbolov a upozornení

V tomto návode na obsluhu, na prístroji alebo na obale sa používajú nasledovné symboly a signálne slová.



NEBEZPEČENSTVO

Nebezpečenstvo v dôsledku zásahu elektrickým prúdom s možným následkom ťažkého zranenia alebo smrti.



NEBEZPEČENSTVO

Nebezpečenstvo výbuchu s možným následkom ťažkého zranenia alebo smrti.



NEBEZPEČENSTVO

Nebezpečenstvo v dôsledku používania zápalných látok. Nebezpečenstvo požiariu s možným následkom ťažkého zranenia alebo smrti.



VÝSTRAHA

Výstraha pre možným zranením alebo zdravotným rizikom.



POZOR

Upozornenie na nebezpečenstvo vecných škôd.



Upozornenie na užitočné informácie a tipy.

- ▶ Poukazuje na výzvu na konanie.

1. Vykonať tieto činnosti v uvedenom poradí.
- 2.
- 3.

Opis výrobku

Názvy dielov (obr. 1)

- A Strihač blok
- B Zapínač/vypínač s kontrolkou stavu nabitia a indikátorom kapacity
- C Zdieľka prístroja
- D Nabíjací stojan
- E Zdieľka nabíjacieho stojana
- F Hrebeňový nadstavec
- G Sieťový adaptér
- H Pripojovacia zástrčka prístroja
- I Čistiaca kefka
- J Olej pre strihač blok

Technické údaje

Ručný prístroj

| | |
|-----------------------------------|-------------------------------------|
| Pohon: | DC motor |
| Akumulátor: | Akumulátor Li-ION |
| Doba nabíjania akumulátora: | cca 80 minút |
| Dobrá prevádzky s akumulátorom: | až do 120 minút |
| Rozmery (D x Š x V): | 138 x 32 x 34 mm |
| Hmotnosť: | cca 120 g |
| Emisná hladina akustického tlaku: | max. 60 dB(A) vo vzdialenosti 25 cm |
| Vibrácie: | < 2,5 m/s ² |

Nabíjací stojan

| | |
|---------------------------------------|-----------------|
| Rozmery s príslušenstvom (Š x H x V): | 72 x 96 x 60 mm |
| Hmotnosť: | 60 g |

Sieťový adaptér

| | |
|----------------------|---------------------------|
| Typ: | adaptér 6000 |
| Odoberaný výkon: | max. 12 W |
| Prevádzkové napätie: | 100 – 240 V AC / 50/60 Hz |

Prevádzkové podmienky

| | |
|---------|-------------|
| Okolie: | 0°C – +40°C |
|---------|-------------|

Prístroj je ochranné izolovaný a odrušený. Spĺňa požiadavky EÚ smernice 2014/30/EÚ o elektromagnetickej kompatibilite a smernice 2006/42/ES o strojových zariadeniach.

Prevádzka

Príprava

- Uschovajte obalový materiál na neskoršie bezpečné uskladnenie alebo prepravu.

- ▶ Skontrolujte úplnosť rozsahu dodávky.
- ▶ Skontrolujte všetky diely na prípadné poškodenie pri preprave.

Bezpečnosť



Pozor! Poškodenie v dôsledku nesprávneho napätového napájania.

- ▶ Prístroj používajte výlučne s napätím uvedeným na typovom štítku.

Nabíjanie akumulátora

1. Zastrčte pripojovaciu zástrčku prístroja sieťového adaptéra do zdierky nabíjacieho stojana (obr. 4ⓐ).

- Prístroj sa môže kvôli nabíjaniu spojiť tiež priamo so zástrčkovou sieťovou časťou (obr. 2ⓐ/ⓑ).
- Vďaka inteligentnému systému riadenia nabíjania sa zabráni nadmernému nabíjaniu.

2. Zástrčkovú sieťovú časť zastrčte do zásuvky (obr. 4ⓑ).
3. Vypnite prístroj pomocou zapínača/vypínača (obr. 3).
4. Prístroj postavte do nabíjacieho stojana (obr. 4) alebo ho spojte priamo so zástrčkovou sieťovou časťou (obr. 2ⓐ/ⓑ). Proces nabíjania začína.

- Počas procesu nabíjania bliká zapínač/vypínač bielo. Pri plne nabitom akumulátore svieti zapínač/vypínač.
- Presnosť kapacitného indikátora sa môže zvýšiť tak, že sa prístroj z času na čas úplne vybije a potom sa môže plne nabiť v neprerušenom procese nabíjania.

5. Hneď, ako je akumulátor úplne vybitý, svieti zapínač/vypínač.

Akumulátorová prevádzka

1. Zapnite prístroj pomocou zapínača/vypínača (obr. 3).

- Prístroj má tri rýchlostné stupne S1 – S3.
- Nastavenie želaného rýchlostného stupňa sa uskutoční tak, že sa podrží stlačený zapínač/vypínač. Prístroj strieda každé 2 sekundy rýchlostí. Pri dosiahnutí želaného rýchlostného stupňa pustíte zapínač/vypínač.
- Pri zapnutí prístroja sa tento spustí s naposledy nastaveným rýchlostným stupňom.

2. Zvoľte želanú rýchlosť tak, že zapínač/vypínač podržíte stlačený (obr. 3) a pustíte ho v želanom rýchlostnom stupni.



- Keď má akumulátor zvyškovú kapacitu < 5%, indikátor kapacity zapínača/vypínača začne blikáť. Je potrebné opätovné nabitie akumulátora.
- Pri nedostatočnej údržbe strihacieho bloku sa môže značne znížiť životnosť.

3. Po použití prístroj vypnite pomocou zapínača/vypínača (obr. 3).

Sieťová prevádzka



Pozor! Škody v dôsledku používania strihača vlasov s permanentne zastrčenou zástrčkovou sieťovou časťou (sieťová prevádzka).

Používanie strihača vlasov s permanentne zastrčenou zástrčkovou sieťovou časťou (sieťová prevádzka) nie je plánované. Pripojovací kábel zástrčkovej sieťovej časti nie je dimenzovaný na mechanické zaťaženie v trvalej prevádzke.

- ▶ Sieťová prevádzka sa odporúča iba krátkodobu, v prípade prázdneho akumulátora.

1. Pripojovaciu zástrčku prístroja zástrčkovej sieťovej časti zastrčte do zdierky prístroja (obr. 2ⓐ).
2. Zástrčkovú sieťovú časť zastrčte do zásuvky (obr. 2ⓑ).
3. Zapnite prístroj pomocou zapínača/vypínača (obr. 3).
4. Zvoľte želanú rýchlosť tak, že zapínač/vypínač podržíte stlačený (obr. 3).
5. Po použití prístroj vypnite pomocou zapínača/vypínača (obr. 3).

Obsluha

Strihanie s hrebeňovým nastavcom

Prístroj sa môže prevádzkovať aj s hrebeňovým nastavcom.

- ▶ Hrebeňový nastavec sa dá presúvať do 5 stupňov so zarážkou na nastavenie dĺžky strihania.
- ▶ Čím ďalej sa hrebeňový nastavec posunie na strihací blok, tým kratšia je dĺžka strihania.



- Dĺžka strihania sa môže nastaviť od 3 mm (obr. 6ⓐ) až na 6 mm (obr. 6ⓑ).

Nasadenie/odbratie hrebeňového nastavca

1. Hrebeňový nastavec nasuňte v smere šípky až na doraz na strihací blok (obr. 5ⓐ).
2. Hrebeňový nastavec sa dá vybrať posunutím v smere šípky (obr. 5ⓑ).

Údržba



Výstraha! Poranenia a vecné škody v dôsledku neodbornej manipulácie.

- ▶ Pred začiatkom všetkých čistiacich a údržbových prác prístroj vypnite a odpojte ho od napájania.

Čistenie a starostlivosť



Nebezpečenstvo! Zásah elektrickým prúdom v dôsledku vniknutej kvapaliny.

- ▶ Prístroj neponárajte do vody!
- ▶ Nenechajte do prístroja vniknúť žiadne kvapaliny.



Pozor! Poškodenie v dôsledku agresívnych chemikálií.

Agresívne chemikálie môžu poškodiť prístroj a príslušenstvo.

- ▶ Nepoužívajte žiadne rozpúšťadlá ani drhúce prostriedky.
- ▶ Používajte výlučne výrobcom odporúčané čistiace prostriedky a olej na strihací blok.



Príslušenstvo a náhradné diely si môžete zakúpiť cez vášho predajcu alebo naše servisné stredisko.

- ▶ Odoberte hrebeňový nadstavec (obr. 5 ⊕) a vyklepte strihací blok z telesa (obr. 7 ⊕). Pomocou čistiacej kefy odstráňte zvyšky vlasov z otvoru telesa a strihacieho bloku (obr. 8).
- ▶ Prístroj utierajte iba mäkkou, prípadne mierne navlhčenou handrou.
- ▶ Naolejujte strihací blok olejom na strihací blok (obr. 9).



- ▶ Pre dobrý a dlho trvajúci strihací výkon je dôležité strihací blok často olejovať.
- ▶ Ak po dlhšej dobe používania napriek pravidelnému čisteniu a olejovaniu strihací výkon poľavuje, mal by sa strihací blok vymeniť.

Výmena strihacieho bloku

1. Odtlačte strihací blok od telesa v smere šípky (obr. 7 ⊕). Odstráňte strihací blok.
2. Na opätovné nasadenie strihacieho bloku ho nasadte s háčikom do uchytienia na telesa a zatlačte k telesu až po zaskočenie (obr. 7 ⊕).

Odstraňovanie porúch

Strihací blok strihá zle alebo šklbe

Príčina: Strihací blok je znečistený alebo opotrebovaný.

- ▶ Vyčistite a naolejujte strihací blok (obr. 8/9). Ak by sa problém nemal odstrániť, vymeňte strihací blok (obr. 7).

Poranenie pokožky

Príčina: Príliš silný tlak na pokožku.

- ▶ Znížte prítlak pri strihaní v blízkosti pokožky.

Príčina: Poškodený strihací blok.

- ▶ Skontrolujte, či používaním nedošlo k poškodeniu hrotov zubov a v prípade potreby vymeňte strihací blok.

Doba chodu akumulátora je príliš krátka

Príčina: Silne znečistený a nedostatočne naolejovaný strihací blok značne znižuje dostupnú dobu chodu akumulátora!

- ▶ Dôkladne vyčistite a naolejujte strihací blok (obr. 8/9). Ak je doba chodu akumulátora napriek tomu príkrátka, dosiahli akumulátory pravdepodobne hranicu svojej životnosti.

Príčina: Indikátor kapacity je nepresný.

- ▶ Prístroj úplne vybite a nabite ho potom úplne v neprerušenom procese nabíjania.

Kontrolka stavu nabitia nesvieti

Príčina: Prístroj nie je správne umiestnený v nabíjacom stojane.

- ▶ Zabezpečte, aby bol ručný prístroj správne umiestnený v nabíjacom stojane.

Príčina: Zdieľka prístroja je znečistená.

- ▶ Vyčistite zdieľku prístroja.

Príčina: Chybné napájanie.

- ▶ Skontrolujte bezchybný kontakt medzi sieťovým adaptérom a zásuvkou.
- ▶ Skontrolujte elektrický kábel na prípadné poškodenia.

Ak pomocou týchto pokynov nemôžete odstrániť problém, obráťte sa na naše servisné stredisko. V žiadnom prípade sa nepokúšajte prístroj opravovať sami!

Likvidácia



Pozor! Poškodenie životného prostredia pri nesprávnej likvidácii.

- ▶ Akumulátory pred likvidáciou vybite!
- ▶ Riadna likvidácia slúži ochrane životného prostredia a zabraňuje možným škodlivým účinkom na človeka a životné prostredie.

V prípade likvidácie prístroja dodržiavajte príslušné zákonné predpisy.

Informácie o likvidácii elektrických a elektronických prístrojov v Európskom hospodárskom spoločenstve:



V rámci Európskeho spoločenstva je likvidácia elektricky poháňaných prístrojov predpísaná národnými ustanoveniami, ktoré sú založené na EÚ smernici 2012/19/ES o odpade z elektrických a elektronických zariadení (OEEZ). Prístroj sa nesmie zlikvidovať do komunálneho alebo domového odpadu. Prístroj prevezmú bezplatne komunálne zberné miesta resp. zberne druhotných surovín. Obal výrobu pozostáva z recyklovateľných materiálov. Zlikvidujte ho odborne a odovzdajte ho na recykliáciu.

Prijevod originalnih uputa za uporabu Šišač za kosu na struju i baterije, tip 1588

Opće napomene za korisnike

Informacije o primjeni sigurnosnih i korisničkih uputa

- ▶ Dodatno uz ove upute za uporabu treba se pridržavati i zasebnih sigurnosnih i korisničkih uputa i svih ostalih priloženih naputaka.
- ▶ Ove sigurnosne i korisničke upute moraju se u potpunosti pročitati i razumjeti prije prvog uključivanja aparata.
- ▶ Sigurnosne i korisničke upute su dio proizvoda i treba ih čuvati na sigurnom i dostupnom mjestu.
- ▶ Od naših servisnih centara možete zatražiti ove sigurnosne i korisničke upute i u PDF formi. EZ izjava o sukladnosti može se od naših servisnih centara dobiti i na drugim službenim jezicima EU.
- ▶ Ako prosjeđujete aparat drugima, priložite i ove sigurnosne i korisničke upute.

Tumačenje simbola i uputa

Sljedeći simboli i oznake opasnosti mogu se naći u ovim uputama za uporabu, na uređaju ili na ambalaži.



OPASNOST

Opasnost od strujnog udara uz mogućnost nanošenja teških do smrtonosnih tjelesnih ozljeda.



OPASNOST

Opasnost od eksplozije uz mogućnost nanošenja teških do smrtonosnih tjelesnih ozljeda.



OPASNOST

Opasnost prilikom primjene zapaljivih tvari. U slučaju požara postoji mogućnost nanošenja teških do smrtonosnih tjelesnih ozljeda.



UPOZORENJE

Upozorenje na opasnost od nanošenja tjelesnih ozljeda ili narušavanja zdravlja.



OPREZ

Upućivanje na opasnost od nanošenja materijalne štete.



Upućivanje na korisne informacije i savjete.

- ▶ Ukazivanje na zahvate koje treba obaviti.

1. Navedene postupke izvršite propisanim redoslijedom.
- 2.
- 3.

Opis proizvoda

Naziv dijelova (sl. 1)

- A Nosač oštrica
- B Prekidač s indikatorom punjenja i prikazom napunjenosti
- C Priključnica uređaja
- D Stacionarni punjač
- E Priključnica stacionarnog punjača
- F Natični češalj
- G Jedinica za napajanje
- H Priključni utikač
- I Četkica za čišćenje
- J Ulje za podmazivanje oštrica

Tehnički podaci

Ručna jedinica

| | |
|----------------------------------|-------------------------------|
| Pogon: | DC motor |
| Baterija: | litij-ionska punjiva baterija |
| Trajanje punjenja baterije: | oko 80 min |
| Trajanje baterije: | do 120 min |
| Dimenzije (D x Š x V): | 138 x 32 x 34 mm |
| Težina: | oko 120 g |
| Razina emitiranog zvučnog tlaka: | maks. 60 dB(A) @ 25 cm |
| Vibracije: | < 2,5 m/s ² |

Stacionarni punjač

| | |
|-------------------------|-----------------|
| Dimenzije | |
| s priborom (Š x D x V): | 72 x 96 x 60 mm |
| Težina: | 60 g |

Jedinica za napajanje

| | |
|---------------------|---------------------------|
| Tip: | adapter 6000 |
| Potrošnja energije: | maks. 12 W |
| Radni napon: | 100 – 240 V AC / 50/60 Hz |

| | |
|----------------------|-------------|
| Radni uvjeti | |
| Temperatura okoline: | 0°C – +40°C |

Aparat ima zaštitnu izolaciju i zaštićen je od radiosmetnji. Ispunjavanja zahtjeve Direktive EU o elektromagnetskoj kompatibilnosti 2014/30/EU i Direktive o strojevima 2006/42/EZ.

Rad

Priprema

- Sačuvajte ambalažu radi kasnijeg sigurnijeg čuvanja ili transporta.

- ▶ Provjerite je li isporuka potpuna.
- ▶ Provjerite da nije došlo do oštećenja dijelova pri transportu.

Sigurnost



Oprez! Postoji opasnost od oštećenja uslijed krivog naponskog napajanja.

- ▶ Uređaj smije raditi samo na naponu koji je naznačen na natpisnoj pločici.

Punjenje baterije

1. Ugurajte priključni utikač jedinice za napajanje u priključnicu stacionarnog punjača (sl. 4Ⓜ).

- Aparat se u svrhu punjenja može i izravno povezati na jedinicu za napajanje (sl. 2Ⓜ/Ⓞ).
- Zahvaljujući inteligentnom upravljanju postupkom punjenja sprječava se prekomjerno punjenje baterije.

2. Utaknite jedinicu za napajanje u utičnicu (sl. 4Ⓞ).
3. Isključite aparat prekidačem (sl. 3).
4. Postavite uređaj u stanicu za punjenje (sl. 4) ili ga izravno priključite na jedinicu za napajanje (sl. 2Ⓜ/Ⓞ). Punjenje započinje.

- Tijekom punjenja treperi prekidač u bijeloj boji. Kada je baterija napunjena, svijetli prekidač.
- Preciznost prikaza napunjenosti baterije možete povisiti na taj način što ćete s vremena na vrijeme potpuno isprazniti bateriju i onda je sasvim napuniti ne prekidajući pritom postupak punjenja.

5. Čim se baterija napuni, zaszvijetli prekidač.

Rad na bateriji

1. Uključite prekidač uređaja (sl. 3).

- Uređaj ima tri stupnja brzine S1 – S3.
- Za biranje željene brzine treba držati pritisnut prekidač. Tada uređaj na svake 2 sekunde promijeni brzinu. Pustite prekidač kada dostignete željeni stupanj brzine.
- Pri uključivanju uređaja ponovo se aktivira posljednji odabrani stupanj brzine.

2. Za biranje željene brzine držite pritisnut prekidač (sl. 3) i pustite ga na željenom stupnju brzine.



- Kada se baterija isprazni na manje od 5%, prikaz napunjenosti na prekidaču počinje treperiti. To znači da se baterija mora napuniti.
- Nedostatnim čišćenjem nosača oštrica znatno se skraćuje trajanje baterije.

3. Nakon uporabe isključite prekidač uređaja (sl. 3).

Rad na mreži



Oprez! Moguća oštećenja u slučaju primjene šišača koji je stalno priključen na jedinicu za napajanje (rad na električnoj mreži).

Šišač za kosu nije predviđen za rad sa stalnim priključkom na jedinicu za napajanje (rad na mreži). Priključni kabel jedinice za napajanje ne može podnijeti mehanička opterećenja pri stalnom radu.

- ▶ Rad na mreži preporučuje se samo kratkotrajno, kada se baterija isprazni.

1. Ugurajte priključni utikač jedinice za napajanje u priključnicu uređaja (sl. 2Ⓜ).
2. Utaknite jedinicu za napajanje u utičnicu (sl. 2Ⓞ).
3. Uključite prekidač uređaja (sl. 3).
4. Za biranje željene brzine držite pritisnut prekidač (sl. 3).
5. Nakon uporabe isključite prekidač uređaja (sl. 3).

Rukovanje

Šišanje s natičnim češljem

Aparat može raditi i s natičnim češjevima.

- ▶ Češljevi se mogu postaviti u 5 položaja koji odgovaraju različitim reznim duljinama.
- ▶ Dubljim položajima češlja odgovaraju kraće rezne duljine.



- Rezna duljina se može birati u rasponu između 3 mm (sl. 6Ⓜ) i 6 mm (sl. 6Ⓞ).

Postavljanje i skidanje natičnih češljeva

1. Guranjem u smjeru strelice natakните češalj na nosač oštrica (sl. 5Ⓜ) tako da dosjedne.
2. Češalj se skida povlačenjem u smjeru strelice (sl. 5Ⓞ).

Održavanje



Upozorenje! Moguće ozljede i oštećenja uslijed nepropisnog rukovanja.

- ▶ Prije čišćenja i podmazivanja isključite uređaj i odvojite ga s napajanja.

Čišćenje i održavanje



Opasnost! Opasnost od strujnog udara u slučaju prodiranja tekućine u uređaj.

- ▶ Nemojte uranjati uređaj u vodu!
- ▶ Pazite da u uređaj ne dospije nikakva tekućina.



Oprez! Opasnost od oštećenja agresivnim kemikalijama. Agresivne kemikalije mogu oštetiti uređaj i pribor.

- ▶ Nemojte koristiti nikakva otapala niti abrazivna sredstva za čišćenje.
- ▶ Koristite isključivo ona sredstva za čišćenje i ulja za oštrice koja preporučuje proizvođač.



Pribor i rezervne dijelove možete nabaviti u specijaliziranim trgovinama ili preko našeg servisnog centra.

- ▶ Skinite natični češalj (sl. 5 ⊕) i otklopite nosač oštrica od kućišta (sl. 7 ⊕). Priloženom četkicom očistite ostatke vlasi iz otvora kućišta i s nosača oštrica (sl. 8).
- ▶ Uređaj brišite samo mekanom, eventualno neznatno navlaženom krpom.
- ▶ Nauljite oštrice uljem koje je predviđeno u tu svrhu (sl. 9).



- ▶ Za dugotrajno dobre rezultate šišanja redovito podmazujte oštrice.
- ▶ Ako nakon dugotrajne primjene unatoč čestom čišćenju i podmazivanju učinak uređaja počne slabiti, potrebno je zamijeniti nosač oštrica.

Zamjena nosača oštrica

1. Pritisnite nosač oštrica u smjeru strelice od kućišta prema sebi (sl. 7 ⊕). Skinite nosač oštrica.
2. Za ponovno vraćanje na uređaj postavite nosač oštrica s kukom u utor na kućištu pa ga zatim pritisnite prema kućištu da dosjedne (sl. 7 ⊕).

Rješavanje problema

Nosač oštrica reže loše ili čupa

Uzrok: Nosač oštrica je zaprljan ili pohaban.

- ▶ Očistite ga i nauljite (sl. 8/9). Ako time niste riješili problem, zamijenite nosač oštrica (sl. 7).

Ozljede kože

Uzrok: Pritisak na kožu je prejak.

- ▶ Manje pritišćite pri šišanju uz kožu.

Uzrok: Oštećen nosač oštrica.

- ▶ Provjerite jesu li zupci oštećeni pri radu uređaja pa prema potrebi zamijenite nosač oštrica novim.

Baterija traje prekratko

Uzrok: Jako zaprljan i nenauljen nosač oštrica značajno skraćuje raspoloživo trajanje baterije!

- ▶ Dobro očistite i nauljite nosač oštrica (sl. 8/9). Ako baterija bez obzira na to traje prekratko, vjerojatno je dotrajala i mora se zamijeniti novom.

Uzrok: Neprecizan prikaz napunjenosti

- ▶ Ostavite bateriju da se potpuno isprazni pa je zatim sasvim napunite, ne prekidajući pritom postupak punjenja.

Indikator punjenja ne svijetli

Uzrok: Uređaj ne stoji kako treba u stacionarnom punjaču.

- ▶ Uvjerite se da je uređaj propisno postavljen u stacionarni punjač.

Uzrok: Priključnica uređaja je zaprljana.

- ▶ Očistite priključnicu.

Uzrok: Smetnja električnog napajanja.

- ▶ Provjerite kontakt između jedinice za napajanje i utičnice.
- ▶ Provjerite je li strujni kabel oštećen.

Ako ne možete riješiti problem prateći ove upute, obratite se našem servisnom centru. Ne pokušavajte sami popraviti uređaj!

Odlaganje u otpad



Oprez! Neprimjerenim odlaganjem u otpad ugrožava se okoliš.

- ▶ Bacajte samo ispražnjene baterije u otpad!
- ▶ Propisno odlaganje u otpad služi zaštiti okoliša i sprječava zagađenje.

Pri odlaganju uređaja u otpad treba se pridržavati mjerodavnih zakonskih propisa.

Informacije o tretmanu otpadnih električnih i elektroničkih uređaja u Europskoj uniji:



unutar Europske unije tretman otpadnih električnih uređaja reguliran je nacionalnim propisima koji se temelje na Direktivi EU 2012/19/EU o otpadnoj električnoj i elektroničkoj opremi (WEEE). Uređaji na koje se to odnosi ne smiju se bacati u komunalni otpad. Krajnji korisnici ih mogu besplatno predati u nekom od komunalnih sabirnih centara ili skupljalistu sekundarnih sirovina. Ambalaža proizvoda izrađena je od materijala koji se mogu reciklirati pa ju shodno tome treba dati na reciklažu.

Az eredeti használati utasítás fordítása Hálózatról/akkumulátorról működő 1588 típusú hajvágógép

Általános felhasználói tudnivalók

Tájékoztató a biztonsági tudnivalók és az üzemeltetési útmutató használatáról

- ▶ Ezen üzemeltetési útmutató mellett vegye figyelembe még a biztonsági tudnivalókat tartalmazó külön üzemeltetési útmutatót, valamint az összes mellékelt tájékoztatólapot.
- ▶ Mielőtt először üzembe helyezné a készüléket, teljesen át kell olvasnia a biztonsági tudnivalókat és a használati utasítást, és meg kell értenie azok tartalmát.
- ▶ Tekintse a biztonsági tudnivalókat és a használati utasítást a termék részének, és őrizze őket biztos, könnyen hozzáférhető helyen.
- ▶ A biztonsági tudnivalók és a használati utasítás PDF-fájl formájában is megtekinthető szervizközpontjainktól. Az EK-megfelelőségi nyilatkozat az EU többi hivatalos nyelvén is igényelhető szervizközpontjainktól.
- ▶ Ha továbbadja a készüléket, mellékelje hozzá a biztonsági tudnivalókat és a használati utasítást.

A szimbólumok és utalások magyarázata

A használati utasításban, a készüléken és a csomagoláson a következő szimbólumokat és jelzőszavakat használják.



VESZÉLY

Áramütés okozta veszély, amely esetleg súlyos vagy halálos testi sérülést okozhat.



VESZÉLY

Robbanásveszély, amely esetleg súlyos vagy halálos testi sérülést okozhat.



VESZÉLY

Tűzveszélyes anyagok használatából eredő veszély. A tűz súlyos testi sérüléshez vagy halálhoz vezethet.



VIGYÁZAT

Figyelmeztetés esetleges testi sérülésre vagy egészségügyi kockázatra.



FIGYELEM

Utalás anyagi kár veszélyére.



Hasznos információkat és ötleteket tartalmazó tudnivaló.

- ▶ Felszólítás cselekvésre.
1. Hajtsa végre ezeket a lépéseket az ismertetett sorrendben.
 - 2.
 - 3.

A termék leírása

Az alkatrészek megnevezése (1. ábra)

- A Vágófej
- B Be-/kikapcsoló töltésellenőrző kijelzővel és kapacitáskijelzővel
- C A készülék csatlakozóhélye
- D Töltőtálp
- E A töltőtálp csatlakozójelzője
- F Fésűtoldal
- G Dugaszolható tápegység
- H A tápegység készülékcsatlakoztató dugasza
- I Tisztítókefe
- J Olaj a vágófejhez

Műszaki adatok

Kézi készülék

| | |
|------------------------------|------------------------|
| Hajtás: | Egyenáramú motor |
| Akkumulátor: | Li-ion akkumulátor |
| Akku töltési idő: | kb. 80 perc |
| Működési idő akkumulátorral: | max. 120 perc |
| Méreték (H x Sz x M): | 138 x 32 x 34 mm |
| Súly: | kb. 120 g |
| Hangnyomásszint: | max. 60 dB(A) @ 25 cm |
| Vibráció: | < 2,5 m/s ² |

Töltőtálp

| | |
|---------|--|
| Méreték | tartozékokkal (Szé x Mé x Ma): 72 x 96 x 60 mm |
| Súly: | 60 g |

Dugaszolható tápegység

| | |
|-----------------------|---------------------------|
| Típus: | 6000-es adapter |
| Teljesítményfelvétel: | max. 12 W |
| Üzemi feszültség: | 100 – 240 V AC / 50/60 Hz |

Üzemeltetési feltételek

| | |
|------------|-------------|
| Környezet: | 0°C – +40°C |
|------------|-------------|

A készülék kettős szigeteléssel és rádiófrekvenciás zavarvédelemmel rendelkezik. Kielégíti az EU elektromágneses zavarvédelemről szóló 2014/30/EU, illetve a gépekről szóló 2006/42/EK irányelveinek követelményeit.

Használat

Előkészítés

- Órizza meg a csomagolóanyagot, hogy később biztonságosan tudja tárolni vagy szállítani a készüléket.

- ▶ Ellenőrizze a szállítmány hiánytanságát.
- ▶ Vizsgálja meg az összes alkatrészt az esetleges szállítási károk szempontjából.

Biztonság



Figyelem! A helytelen áramellátás károsodáshoz vezet.

- ▶ A készüléket kizárólag az adattáblán megadott feszültséggel szabad üzemeltetni.

Az akkumulátor feltöltése

1. Dugja a dugaszolható tápegység készülécsatlakoztató dugaszát töltőtálp hüvelyébe (4ⓐ ábra).

- Feltöltés céljából a készülék közvetlenül is összekapcsolható a dugaszolható tápegységgel (2ⓐ/ⓑ ábra).
- Az intelligens töltésvezérlő megakadályozza az akkumulátor túltöltődését.

2. Dugja be a tápegységet a hálózati csatlakozóaljzatba (4ⓑ ábra).
3. Kapcsolja ki a készüléket a be-/kikapcsolóval (3. ábra).
4. Állítsa a készüléket a töltőre (4. ábra) vagy kapcsolja össze azt közvetlenül a dugaszolható tápegységgel (2ⓐ/ⓑ) ábra). A töltési folyamat kezdetét veszi.

- Töltés közben a be-/kikapcsoló lámpája fehéren villog. Teljesen feltöltött akkumulátornál világít a be-/kikapcsoló.
- A kapacitáskijelző pontossága növelhető azáltal, hogy a készülék akkumulátorát időről időre teljesen lemerítjük, majd egy megszakítás nélküli töltési folyamatban teljesen feltöltjük azt.

5. Amint az akkumulátor teljesen feltöltődött, világítani kezd a be-/kikapcsoló.

Akkumulátoros üzem

1. Kapcsolja be a készüléket a be-/kikapcsolóval (3. ábra).

- A készüléknek három sebességfokozattal rendelkezik: S1 - S3.
- A kívánt sebességfokozat beállítása a be-/kikapcsoló gomb nyomva tartásával történik. A készülék 2 másodpercenként változtatja a sebességet. A kívánt sebességfokozat elérésekor engedje el a be-/kikapcsolót.
- A készülék bekapcsoláskor az utóljára beállított sebességfokozattal indul el.

2. Válassza ki a kívánt sebességet; ehhez tartsa lenyomva a be-/kikapcsoló gombot (3. ábra), majd engedje fel azt a kívánt sebességfokozatban.



- Amint az akkumulátor maradék kapacitása 5% alá csökken, akkor a be-/kikapcsoló kapacitáskijelzője villogni kezd. Az akkumulátorokat újból fel kell tölteni.
- A vágófeje elégtelen karbantartása esetén a működési idő jelentősen csökkenhet.

3. A használatot követően kapcsolja ki a készüléket a be-/kikapcsolóval (3. ábra).

Használat hálózatról



Figyelem! A hajtógógép állandóan bedugott dugaszolható tápegységgel történő használatból (hálózatról történő használatból) károk adódhatnak.

- A hajtógógép nem való állandóan bedugott dugaszolható tápegységgel történő használatra (hálózatról történő használatra). A dugaszolható tápegység csatlakozókábelét nem a tartós üzem mechanikai igénybevételére méretezték.
- ▶ A hálózatról történő használat csak rövid ideig, üres akkumulátor esetén ajánlott.

1. Dugja a dugaszolható tápegység készülécsatlakozó dugaszát a készülék aljzatába (2ⓐ ábra).
2. Dugja be a tápegységet a hálózati csatlakozóaljzatba (2ⓑ ábra).
3. Kapcsolja be a készüléket a be-/kikapcsolóval (3. ábra).
4. Válassza ki a kívánt sebességet a be-/kikapcsoló gomb nyomva tartásával (3. ábra).
5. A használatot követően kapcsolja ki a készüléket a be-/kikapcsolóval (3. ábra).

Kezelés

Hajvágás fésűtoldattal

A készülék használható fésűtoldattal is.

- ▶ A vágási hossz beállításához a fésűtoldat eltolható 5 beakntatható fokozatba.
- ▶ Ha a fésűtoldatot minél jobban a vágófejre nyomjuk, annál rövidebb lesz a vágási hossz.



- A vágási hossz így 3 mm-től (6. ábra, ⓐ) 6 mm-ig (6. ábra, ⓑ) állítható.

A fésűtoldat felhelyezése/levétele

1. Tolja a fésűtoldatot kattanásig a vágófejre, a nyíl irányába (5ⓐ ábra).
2. A fésűtoldatot a nyíl irányába tolvaa (5ⓑ ábra) lehet leszerelni.

Karbantartás



Vigyázat! Szakszerűtlen kezelés okozta sérülések és anyagi károk.

- ▶ A tisztítási és karbantartási munkákat megelőzően kapcsolja ki a készüléket, és válassza le azt az áramforrásról.

Tisztítás és ápolás



Veszély! Áramütés folyadék behatolása miatt.

- ▶ A készüléket nem szabad vízbe meríteni!
- ▶ Ügyeljen arra, nehogy folyadék kerüljön a készülék belsejébe.



Figyelem! Maró hatású vegyszerek okozta károsodás.

A maró hatású vegyszerek megrongálhatják a készüléket és a tartozékokat.

- ▶ Oldószerek vagy súroló hatású tisztítószer használata tilos!
- ▶ Kizárólag a gyártó által ajánlott tisztítószer és vágófejelet olajat használja.



A tartozékok és a pótalkatrészek beszerezhetők a márkakereskedőtől vagy szervizközpontjainkban.

- ▶ Vegye le a fésűtoldatot (5 ⑤ ábra) és hajtsa le a vágófejet a házról (7 ⑦ ábra). A tisztítókefével távolítsa el a maradék hajat a burkolat nyílásából és a vágófejről (8. ábra).
- ▶ A készüléket csak puha, esetleg enyhén nedves törlőronggyal szabad letörölni.
- ▶ Olajozza be a vágófejet vágófejelet-olajjal (9. ábra).



- ▶ A jó és tartós vágási teljesítmény érdekében fontos, hogy a vágófejet gyakran olajozzák.
- ▶ Amennyiben hosszú használati időt követően a vágási teljesítmény a rendszeres tisztítás és olajozás ellenére romlana, úgy a vágófejet ki kell cserélni.

A vágófeje cseréje

1. Tolja el a vágófejet a háztól a nyíl irányába (7 ⑦ ábra). Vegye le a vágófejet.
2. A visszahelyezéshez tegye a vágófejet a horoggal a házon található befogadó nyílásba, és kattantásig nyomja azt a házhoz (7 ⑦ ábra).

Hibaelhárítás

A vágófeje rosszul vág vagy tépi a hajat.

Ok: A vágófeje bepiszkolódott vagy elkopott.

- ▶ Tisztítsa meg és olajozza be a vágófejet (8/9. ábra). Ha ez nem szünteti meg a problémát, akkor cserélje ki a vágófejet (7. ábra).

Bőrsérülés

Ok: Túl erősen nyomja a készüléket a bőrre.

- ▶ Bőrközeleli vágáskor csökkentse a nyomóerőt.

Ok: Sérült vágófeje.

- ▶ Ellenőrizze, hogy használat közben megrongálódtak-e a foghegyek és adott esetben cserélje ki a vágófejet.

Túl rövid az akkumulátor működési ideje.

Ok: A piszkos vagy olajozatlan vágófeje jelentősen csökkentheti az akkumulátor rendelkezésre álló működési idejét!

- ▶ Gondosan tisztítsa meg és olajozza be a vágófejet (8/9. ábra). Ha az akkumulátor működési ideje ennek ellenére mégis túl rövid, akkor az akkumulátor élettartama vélhetően hamarosan lejár.

Ok: Pontatlanul működik a kapacitáskijelző.

- ▶ Teljesen merítse le a készülék akkumulátorát, majd egy megszakítás nélküli töltési folyamatban ismét teljesen töltsse fel azt.

A töltésellenőrző kijelző nem világít.

Ok: A készüléket rosszul helyezték a töltőtálpba.

- ▶ Gondoskodjon róla, hogy a készüléket megfelelően pozícionálják a töltőtálpban.

Ok: Piszkos a készülék csatlakozóhüvelye.

- ▶ Tisztítsa meg a készülékcsatlakozó hüvelyt.

Ok: Áramellátási hiba.

- ▶ Ellenőrizze, hogy kifogástalan-e az érintkezés a dugaszolható tápegység és a csatlakozójalt között.
- ▶ Vizsgálja meg a hálózati csatlakozóvezetéket az esetleges sérülések szempontjából.

Ha nem tudja megszüntetni a problémát e tudnivalók segítségével, akkor forduljon szervizközpontunkhoz. Semmiképpen ne próbálja saját maga javítani a készüléket!

Elszállítás hulladékként



Vigyázat! Környezeti károk szabálytalan hulladékkezelés esetén.

- ▶ A hulladékként való elszállítást megelőzően az akkumulátorokat ki kell sütni!
- ▶ A hulladékként való szabályos elszállítás a környezetvédelmet szolgálja és megakadályozza az emberre, illetve a környezetre gyakorolt esetleges káros hatásokat.

A készülék hulladékként való elszállításakor vegye figyelembe a mindenkori törvényes előírásokat.

Információk elektromos és elektronikus készülékek európai közösségen belüli hulladékként való elszállítására vonatkozóan:



Az európai közösségen belül az elektromos üzemi készülékek hulladékként való elszállítását a kiszolgált elektronikus készülékekről szóló 2012/19/EK sz. EU irányelv (WEEE) alapuló nemzeti rendelkezések szabályozzák. Ennek megfelelően a készüléket a továbbiakban nem szabad kommunális vagy háztartási hulladékként kezelni. A készüléket ingyenesen átveszik a települési gyűjtőhelyeken, ill. a hulladékgyűjtő udvarokban. A termék csomagolása újrahasznosítható anyagokból készült. Ezeket az anyagokat környezetbarát módon ártalmatlanítsa és szállítsa el azokat újrahasznosításra.

Prevod originalnih navodil za uporabo

Aparat za striženje las na omrežni / akumulatorski pogon tip 1588

Splošni napotki za uporabnika

Informacije o uporabi varnostnih napotkov in navodil za uporabo

- ▶ Upošteвайте ločene varnostne napotke v navodilih za uporabo v priloženi dokumentaciji.
- ▶ Pred prvo uporabo aparata morate v celoti prebrati in razumeti varnostne napotke in navodila za uporabo.
- ▶ Varnostne napotke in navodila za uporabo obravnavajte kot del izdelka in jih skrbno shranite na dostopnem mestu.
- ▶ V naših servisnih centrih lahko zaprosite za varnostne napotke in navodila za uporabo v PDF obliki. Za izjavo o skladnosti ES v drugih uradnih jezikih ES lahko zaprosite pri naših servisnih centrih.
- ▶ Pri oddaji aparata tretji osebi priložite ta navodila za uporabo in varnostne napotke.

Razlaga simbolov in napotkov

Naslednje simbole in oznake za nevarnost lahko v teh navodilih za uporabo najdemo na napravah ali na embalaži.

**NEVARNOST**

Nevarnost zaradi električnega udara z možnostjo hudih telesnih poškodb ali smrti.

**NEVARNOST**

Nevarnost eksplozije z možnostjo hudih telesnih poškodb ali smrti.

**NEVARNOST**

Tveganje, povezano z uporabo vnetljivih snovi. Nevarnost zaradi požara s posledično možnimi težkimi telesnimi poškodbami ali celo smrtjo.

**OPOZORILO**

Opozorilo na možnost telesnih poškodb ali zdravstvenega tveganja.

**POZOR**

Napotek na nevarnost materialne škode.



Napotek s koristnimi informacijami in nasveti.

- ▶ Od vas se pričakuje dejanje.

1. Ta dejanja opravite v opisanem zaporedju.
- 2.
- 3.

Opis izdelka

Opis delov (sl. 1)

- A Strižni nastavek
- B Stikalo za vklop/izklop s kontrolnim prikazom polnjenja in prikazom napoljenosti
- C Vtičnica na aparatu
- D Stojalo za polnjenje
- E Vtičnica na stojalu za polnjenje
- F Česalni nastavek
- G Vtični napajalnik
- H Omrežni vtič aparatov
- I Čistilna krtača
- J Olje za strižni nastavek

Tehnični podatki

Ročni aparat

| | |
|--------------------------------|----------------------------------|
| Pogon: | enosmerni motor |
| Akumulator: | Li-Ionski akumulator |
| Čas polnjenja akumulatorja: | pribl. 80 minut |
| Kapaciteta akumulatorja: | do 120 minut |
| Mere (D x Š x V): | 138 x 32 x 34 mm |
| Teža: | pribl. 120 g |
| Raven oddanega zvočnega tlaka: | maks. 60 dB(A) na razdalji 25 cm |
| Tresljlaji: | < 2,5 m/s ² |

Stojalo za polnjenje

| | |
|------------------------|-----------------|
| Mere | |
| z dodatki (Š x D x V): | 72 x 96 x 60 mm |
| Teža: | 60 g |

Vtični napajalnik

| | |
|-------------------|---------------------------|
| Tip: | adapter 6000 |
| Moč: | maks. 12 W |
| Delovna napetost: | 100 – 240 V AC / 50/60 Hz |

| | |
|----------------------|-------------|
| Obratovalni pogoji | |
| Temperatura okolice: | 0°C – +40°C |

Aparat je opremljen z zaščitno izolacijo in zaščitni pred radijskimi motnjami. Izpolnjuje zahteve Direktive EU o elektromagnetni združljivosti 2014/30/EU in Direktive o strojih 2006/42/ES.

Uporaba

Prilagoditev

- Shranite embalažo zaradi varnega skladiščenja ali transporta.

- Preverite popolnost obsega dobave.
- Preverite, ali so se deli poškodovali med transportom.

Varnost



Pozor! Poškodbe zaradi napačne napajalne napetosti.

- Aparat sme delovati izključno z napetostjo, navedeno na tipski ploščici.

Polnjenje akumulatorja

- Vtaknite vtič za priključek aparata na vtičnem napajalniku v pušo na polnilni postaji (sl. 4 ②).

- Aparat lahko polnite tudi tako, da ga neposredno povežete s priključnim kablom (sl. 2 ②/③).
- Inteligentno upravljanje polnjenja preprečuje, da bi se akumulator preveč napolnil.

- Omrežni vtič na napajalniku vtaknite v vtičnico (sl. 4 ②).
- S stikalom za vklop/izklop izklopite aparat (sl. 3).
- Postavite aparat v polnilno postajo (sl. 4) ali pa ga neposredno povežite z napajalnim kablom (sl. 2 ②/③). Postopek polnjenja začne.

- Med polnjenjem utripa bela barva stikala za vklop/izklop. Ko je akumulator poln, sveti stikalo za vklop/izklop.
- Natančnost prikaza napoljenosti se lahko zviša, če se aparat od časa do časa popolnoma izprazni in se nato z neprekinjenim napajanjem spet popolnoma napolni.

- Takoj, ko je akumulator popolnoma napolnjen, sveti stikalo za vklop/izklop.

Akumulatorsko napajanje

- S stikalom za vklop/izklop vklopite aparat (sl. 3).

- Aparat ima tri hitrostne stopnje S1 – S3.
- Držite pritisnjeno stikalo za vklop/izklop za nastavljanje na željeni hitrostni stopnji. Aparat spreminja hitrost vsaki 2 sekundi. Ko doseže zelena hitrostna stopnja, spustite stikalo za vklop/izklop.
- Pri vklopu aparata ponovno se aktivira zadnja izbrana hitrostna stopnja.

- Da izberete zeleno hitrost, držite stikalo za vklop/izklop (sl. 3) in ga spustite na zeleno stopnjo hitrosti.



- Takoj, ko je preostala kapaciteta akumulatorja < 5%, začne prikaz napoljenosti stikala za vklop/izklop utripati. Tedaj ponovno polnite akumulator.
- V primeru nezadostne nege strižnega nastavka se lahko čas delovanja bistveno skrajša.

- Po uporabi izklopite aparat s stikalom za vklop/izklop (sl. 3).

Omrežno napajanje



Pozor! Možne poškodbe v primeru uporabe aparata za striženje las, ki je trajno pritrjen na vtični napajalnik (omrežno napajanje).

Aparat za striženje las ni namenjen za delo s stalno povezavo na vtični napajalnik (omrežno napajanje). Priključni kabel na vtičnem napajalniku ne more ravnati mehanske obremenitve v tekočem delu.

- Delovanje z omrežnim napajanjem se priporoča samo za kratek čas, ko je baterija izpraznjena.

- Vtaknite vtič za priključek aparata na vtičnem napajalniku v pušo na polnilni postaji (sl. 2 ②).
- Omrežni vtič na napajalniku vtaknite v vtičnico (sl. 2 ②).
- S stikalom za vklop/izklop vklopite aparat (sl. 3).
- Da izberete zeleno hitrost, držite stikalo za vklop/izklop (sl. 3).
- Po uporabi izklopite aparat s stikalom za vklop/izklop (sl. 3).

Upravljanje

Striženje s česalnim nastavkom

Aparat lahko uporabljate tudi s česalnim nastavkom.

- Za nastavev dolžine striženja lahko česalni nastavek nastavite v 5 zaskočnih položajev.
- Dlje ko potisnete česalni nastavek na strižni nastavek, krajša je dolžina striženja.



- Dolžino striženja je mogoče nastaviti v razponu od 3 mm (sl. 6 ②) do 6 mm (sl. 6 ③).

Namestitvev / odstranitvev česalnega nastavka

- Česalni nastavek potisnite na strižni nastavek v smeri puščice (sl. 5 ②), da se zaskoči.
- Česalni nastavek odstranite tako, da ga potisnete v smeri puščice (sl. 5 ③).

Vzdrževanje



Opozorilo! Telesne poškodbe in materialna škoda zaradi nestrokovne uporabe.

- ▶ Izklopite aparat in izvlecite vtič iz vtičnice, preden začnete s čiščenjem in vzdrževanjem.

Čiščenje in nega



Nevarnost! Električni udar zaradi vdora tekočine.

- ▶ Ne potaplajte aparata v vodo!
- ▶ Ne dovolite vdora tekočine v notranjost aparata.



Pozor! Poškodbe zaradi agresivnih kemikalij.

- Agresivne kemikalije lahko poškodujejo aparat in pribor.
- ▶ Ne uporabljajte topil in abrazivnih čistil.
 - ▶ Uporabljajte izključno čistila in olje za strižni nastavek, ki jih priporoča proizvajalec.



Nadomestne dele in pribor lahko nabavite pri svojem trgovcu ali v naših servisnih centrih.

- ▶ Snemite česalni nastavek (sl. 5Ⓢ) in preklopite strižni nastavek stran od ohišja (sl. 7Ⓢ). S čistilno krtačo odstranite ostanke las iz odprtine v ohišju in s strižnega nastavka (sl. 8).
- ▶ Aparat obrišite le z mehko, morda nekoliko navlaženo krpo.
- ▶ Strižni nastavek naoljite z oljem za strižni nastavek (sl. 9).



- ▶ Za dobro in dolgotrajno delovanje strižnega aparata je pomembno, da pogosto naoljite strižni nastavek.
- ▶ Če se po daljši uporabi zmogljivost strižnega aparata zmanjša, kljub rednemu čiščenju in mazanju, morate zamenjati strižni nastavek.

Zamenjava strižnega nastavka

1. Strižni nastavek lahko odstranite, če ga potisnete z ohišja v smeri puščice (sl. 7Ⓢ). Snemite strižni nastavek.
2. Na strižni nastavek ga ponovno namestite tako, da nastavite kavelj na nastavek v ohišju in ga potisnete na ohišje, da se zaskoči (sl. 7Ⓢ).

Odprava težav

Strižni nastavek slabo striže ali चुका

Vzrok: Strižni nastavek je umazan ali obrabljen.

- ▶ Očistite in naoljite strižni nastavek (sl. 8/9). Če to ne pomaga, zamenjajte strižni nastavek (sl. 7).

Poškodbe kože

Vzrok: Prevelik pritisk na kožo.

- ▶ Zmanjšajte pritisk pri striženju blizu kože.

Vzrok: Strižni nastavek je poškodovan.

- ▶ Preverite, ali so se konice zobnikov pri uporabi poškodovali in strižni nastavek po potrebi zamenjajte.

Akumulator je preveč izpraznjen

Vzrok: Strižni nastavek, ki je umazan ali ni naoljen bistveno skrajša razpoložljivi čas akumulatorjev!

- ▶ Temeljito očistite in naoljite strižni nastavek (sl. 8/9). Če bi razpoložljivi čas akumulatorjev vendarle bil prekratak, se akumulatorji verjetno približujejo koncu njihove življenjske dobe.

Vzrok: Prikaz napoljenosti natančen

- ▶ Aparat popolnoma izpraznite in ga nato z neprekinjenim napajanjem ponovno popolnoma napolnite.

Kontrolni prikaz polnjenja ne sveti

Vzrok: Naprava ni pravilno nameščena na stojalu za polnjenje.

- ▶ Zagotovite, da je aparat pravilno nameščen na stojalu za polnjenje.

Vzrok: Vtičnica na aparatu je umazana.

- ▶ Očistite vtičnico na aparatu.

Vzrok: Napaka na viru napetosti.

- ▶ Preverite brezhibnost stikov med vtičem in vtičnico.
- ▶ Preverite napajalni kabel glede morebitnih poškodb.

Če težave s temi napotki ne morete odpraviti, vas prosimo, da se obrnete na naš servisni center. Nikakor ne smete poskušati sami popraviti aparata!

Odstranjevanje



Pozor! Okoljska škoda v primeru napačnega odstranjevanja.

- ▶ Pred odstranitvijo izpraznite akumulatorje!
- ▶ S pravilnim odstranjevanjem varujemo okolje in preprečujemo možne škodljive vplive na ljudi in okolje.

Pri odstranjevanju aparata upoštevajte veljavne zakonske predpise.

Informacije o odstranjevanju električnih in elektronskih naprav v Evropski skupnosti:



v Evropski skupnosti je odstranjevanje aparatov na električni pogon urejeno z nacionalnimi predpisi, ki temeljijo na evropski Direktivi 2012/19/ES o odpadnih elektronskih napravah (WEEE). Poslej naprav ni več dovoljeno odlagati med komunalne ali gospodinjinske odpadke. Aparat bodo brezplačno sprejeli na komunalnih zbirnih centrih oz. v zbirnicah surovin. Embalaža je izdelana iz materiala, ki ga je mogoče reciklirati. Odlagajte jo na okolju prijazen način in jo reciklirajte.

Traducerea manualului de utilizare original

Mașină de tuns părul model tip 1588 cu alimentare de la priză/acumulator

Indicații generale pentru utilizator

Informații privind utilizarea instrucțiunilor de siguranță și a celor de utilizare

- ▶ Pe lângă acest manual de utilizare respectați și instrucțiunile de siguranță separate precum și toate fișele indicatoare livrate.
- ▶ Înainte de a pune aparatul în funcțiune pentru prima oară, instrucțiunile de siguranță și de folosire trebuie citite și înțelese integral.
- ▶ Manualul de utilizare și instrucțiunile de siguranță reprezintă o parte integrantă a produsului și trebuie să fie păstrat cu grijă și ținut la îndemână.
- ▶ Instrucțiunile de siguranță și manualul de utilizare poate fi solicitat și sub formă de fișier PDF în centrul de service. Declarația de conformitate CE poate fi solicitată și în alte limbi oficiale ale UE de la service-ul nostru.
- ▶ Instrucțiunile de siguranță și de utilizare trebuie să însoțească aparatul dacă acesta se transmite mai departe la terți.

Clarificări simboluri și indicații

Următoarele simboluri și cuvinte semnal sunt utilizate în acest manual de utilizare, pe aparat sau pe ambalaj.



PERICOL

Pericol de electrocutare având ca urmări răniri corporale grave sau decesul.



PERICOL

Pericol de explozie cu posibile urmări de răniri grave sau moarte.



PERICOL

Pericol prin utilizarea materialelor inflamabile. În caz de incendiu, urmările pot fi răniri grave sau decesul.



AVERTISMENT

Avertizare în cazul unei posibile răniri sau al unui risc asupra sănătății.



ATENȚIE

Indicație asupra pericolului de daune materiale.



Indicație cu informații utile și sfaturi.

- ▶ Veți fi solicitați să efectuați o acțiune.

1. Efectuați aceste acțiuni în ordinea descrisă.
- 2.
- 3.

Descriere produs

Denumirea pieselor (fig. 1)

- A Set de cuțite
- B Întrerupător pornire/oprire cu indicator de încărcare și afișaj capacitiv
- C Mufă aparat
- D Suport încărcător
- E Mufă suport încărcător
- F Bloc de piepteni
- G Alimentator rețea cu ștecăr
- H Fișă de conectare la aparat
- I Periuță de curățat
- J Ulei pentru setul de cuțite

Date tehnice

Aparat portabil

| | |
|-----------------------------------|------------------------|
| Mecanism: | Motor DC |
| Acumulatori: | Acumulator Li-Ion |
| Temp de încărcare acumulator: | aprox. 80 de minute |
| Durata de funcționare acumulator: | până la 120 de minute |
| Dimensiuni (L x B x H): | 138 x 32 x 34 mm |
| Greutate: | cca. 120 g |
| Nivelul de presiune acustică: | max. 60 dB(A) @ 25 cm |
| Vibrare: | < 2,5 m/s ² |

Suport încărcător

| | |
|-----------------------------------|-----------------|
| Măsurii cu accesorii (B x T x H): | 72 x 96 x 60 mm |
| Greutate: | 60 g |

Alimentator rețea cu ștecăr

| | |
|--------------------------|---------------------------|
| Model: | Adaptor 6000 |
| Putare: | max. 12 W |
| Tensiune de funcționare: | 100 – 240 V AC / 50/60 Hz |

Condiții de funcționare

| | |
|----------|-------------|
| Ambient: | 0°C – +40°C |
|----------|-------------|

Aparatul este prevăzut cu izolație de protecție și antiparazitare. Acesta îndeplinește cerințele Directivei UE privind compatibilitatea electromagnetică 2014/30/UE și Directiva privind echipamentele tehnologice 2006/42/CE.

Funcționare

Prețare

- Păstrați ambalajul original pentru o depozitare ulterioară sau pentru transport.

- ▶ Verificați ca livrarea să fie completă.
- ▶ Controlați fiecare piesă să nu aibă daune de transport.

Siguranță



Atenție! Daune din cauza alimentării cu tensiune necorespunzătoare.

- ▶ Alimentați aparatul doar cu tensiunea indicată pe plăcuța de tip a aparatului.

Încărcarea acumulatorului

1. Introduceți fișa de conectare a alimentatorului cu ștecăr în mufa de încărcare aparatului (fig. 4 ④).

- Aparatul poate fi conectat și direct cu alimentatorul cu ștecăr pentru încărcare (fig. 2 ②/③).
- Printr-un control inteligent de încărcare, se va evita supraîncărcarea acumulatorului.

2. Introduceți alimentatorul cu ștecăr în priză (fig. 4 ④).
3. Deconectați aparatul folosind întrerupătorul pornit/oprit (fig. 3).
4. Puneți aparatul la încărcat (fig. 4) sau conectați-l direct la rețeaua de alimentare prin alimentatorul cu ștecăr (fig. 2 ②/③). Începe încărcarea.

- În timpul procesului de încărcare, întrerupătorul pornit/oprit luminează intermitent alb. Când acumulatorul este complet încărcat se aprinde întrerupătorul pornit/oprit.
- Precizia afișajului capacitiv poate fi crescută prin descărcarea completă a aparatului periodic și apoi încărcarea completă printr-o procedură fără întrerupere.

5. Imediat ce bateria este complet încărcată, indicatorul de încărcare se aprinde.

Funcționarea cu acumulator

1. Conectați aparatul folosind întrerupătorul pornit/oprit (fig. 3).

- Aparatul dispune de trei trepte de viteză S1 – S3.
- Setarea treptei de viteză se face ținând apăsat întrerupătorul pornit/oprit. Aparatul comută viteza la fiecare 2 secunde. La atingerea treptei de viteză dorite, dați drumul întrerupătorului pornit/oprit.
- La pornirea aparatului se pornește cu ultima treaptă de viteză setată.

2. Selectați viteza dorită ținând apăsat întrerupătorul pornit/oprit (fig. 3) și dându-i drumul la treapta de viteză dorită.



- Dacă acumulatorul are o capacitate reziduală < 5%, afișajul capacitiv al întrerupătorului pornit/oprit începe să lumineze intermitent. Este necesară reincărcarea acumulatorului.
- Dacă setul de cuțite nu este îngrijit corespunzător, durata de viață a aparatului se reduce sensibil.

3. Deconectați aparatul de la întrerupătorul pornit/oprit (fig. 3).

Funcționarea de la rețea



Atenție! Defecțiuni prin utilizarea mașinii de tuns cu adaptor permanent conectat la priză (alimentare de la rețea).

Utilizarea mașina de tuns cu adaptor permanent conectat la rețea (alimentare de la rețea) nu este posibilă. Cablul de racord al adaptorului nu a fost conceput pentru solicitare mecanică la utilizare continuă.

- ▶ Alimentarea de la rețea este recomandată doar pe perioade scurte, în cazul unui acumulator gol.

1. Introduceți fișa de conectare a alimentatorului cu ștecăr în mufa aparatului (fig. 2 ②).
2. Introduceți alimentatorul cu ștecăr în priză (fig. 2 ②).
3. Conectați aparatul folosind întrerupătorul pornit/oprit (fig. 3).
4. Selectați viteza dorită ținând apăsat întrerupătorul pornit/oprit (fig. 3) și eliberându-l în treapta de viteză dorită.
5. Deconectați aparatul de la întrerupătorul pornit/oprit (fig. 3).

Folosire

Tunderea cu blocul de piepteni

Aparatul poate fi utilizat și cu un bloc de piepteni.

- ▶ Blocul de piepteni se poate bloc în 5 trepte, prin care se setează lungimea de tăiere.
- ▶ Cu cât se glicează mai mult blocul de piepteni, cu atât se micșorează lungimea de tăiere.



Lungimea de tundere poate fi astfel reglată între 3 mm (fig. 6 ②) până la 6 mm (fig. 6 ③).

Montarea / demontarea pieptenilor detașabili

1. Împingeți blocul de piepteni prin glisare, în sensul indicat de săgeată, pe setul de cuțite (fig. 5 ⑤) până se fixează.
2. Blocul de piepteni se detașează prin glisare în sensul săgeții (fig. 5 ⑥).

Întreținere



Avertisment! Răniri și daune prin manipulare neadecvată.

- ▶ Opriiți aparatul înainte de lucrările de întreținere și curățare și deconectați-l de la alimentarea electrică.

Curățare și îngrijire



Pericol! Electrocutare prin penetrare de lichide.

- ▶ Nu scufundați aparatul în apă!
- ▶ Nu lăsați lichide să penetreze în aparat.



Atenție! Deteriorare cauzată de substanțe chimice agresive.

Substanțele chimice agresive pot deteriora aparatul și accesoriile.

- ▶ Nu folosiți soluții sau agenți abrazivi.
- ▶ Folosiți exclusiv produse de curățare și ulei pentru lame recomandate de către producător.



Puteți procura accesoriile și piesele de schimb de la distribuitorul dvs. sau de la centrul nostru de service.

- ▶ Scoateți pieptenele detașabil după fiecare folosire (fig. 5 Ⓞ) și desprindeți setul de cuțite de aparat (fig. 7 Ⓞ). Îndepărtați resturile de păr din deschiderea carcasei și setul de cuțite cu ajutorul periuței (fig. 8).
- ▶ Ștergeți aparatul numai cu o lavetă moale, eventual ușor umezită.
- ▶ Ungeți setul de lame doar cu ulei pentru setul de lame (fig. 9).



- ▶ Pentru o capacitate de tăiere eficientă și de durată este important ca setul de cuțite să fie uns frecvent.
- ▶ Dacă după o durată îndelungată de utilizare capacitatea de tăiere se reduce, chiar dacă aparatul a fost curățat și uns în mod regulat, setul de cuțite trebuie înlocuit.

Înlocuirea setului de cuțite

1. Îndepărtați setul de cuțite de pe carcasă, împingându-l în sensul săgeții (fig. 7 Ⓞ). Înlăturați setul de cuțite.
2. Pentru montarea la loc a setului de cuțite, îl aranjați cu cârligul în elementul de prindere în carcasă și îl împingeți spre carcasă până la blocare (fig. 7 Ⓞ).

Înlăturarea problemelor

Setul de cuțite taie prost sau ciupește

Cauză: Setul de cuțite este murdar sau uzat.

- ▶ Curățați și ungeți cu ulei setul de cuțite (fig. 8/9). În cazul în care prin aceasta nu se remediază problema înlocuiți setul de cuțite (fig. 7).

Rănirea pielii

Cauză: Apăsare prea puternică pe piele.

- ▶ Atunci când tundeți foarte scurt, reduceți presiunea de apăsare pe piele.

Cauză: Set de cuțite defect.

- ▶ Controlați dacă au fost deteriorate vârfurile dinților în timpul utilizării și eventual înlocuiți setul de cuțite.

Durata acumulatorilor este prea scurtă

Cauză: Un set de cuțite murdar și neuns cu ulei reduce semnificativ durata disponibilă de funcționare a acumulatorilor!

- ▶ Curățați cu grijă și ungeți cu ulei setul de cuțite (fig. 8/9). Dacă durata de funcționare a bateriilor este prea scurtă, cel mai probabil acumulatorii sunt aproape epuizați.

Cauză: Afișajul capacitiv imprecis

- ▶ Descărcați complet aparatul și încărcăți-l, apoi, printr-un proces de încărcare fără întreruperi până la capacitate completă.

Afișajul de control al încărcării nu se aprinde

Cauză: Aparatul nu este poziționat corect în încărcător.

- ▶ Asigurați-vă că aparatul este poziționat corect în încărcător.

Cauză: Mufa aparatului este murdară.

- ▶ Curățați mufa aparatului.

Cauză: Alimentare cu curent defectuoasă.

- ▶ Asigurați-vă că există un contact perfect între alimentatorul cu ștecăr și priză.
- ▶ Verificați cablul de alimentare să nu aibă defecte.

Dacă problema nu se poate rezolva cu aceste instrucțiuni, contactați centrul nostru de service. Nu încercați să reparați aparatul pe cont propriu!

Eliminare



Precauție! În caz de eliminare necorespunzătoare mediul poate fi dăunat.

- ▶ Descărcați complet acumulatorii înainte de eliminare!
- ▶ Eliminarea corectă protejează mediul și previne posibile efecte dăunătoare asupra omului și mediului.

La eliminarea aparatului, respectați normele corespunzătoare.

Informație privind eliminarea aparatelor electrice și electronice în comunitatea europeană:



În cadrul Comunității europene, în cazul aparatele cu funcționare electrică, eliminarea este reglementată prin norme naționale, care se bazează pe directiva UE 2012/19/CE referitoare la aparatele electronice uzate (WEEE). Astfel nu este permisă eliminarea aparatului la gunoiul menajer. Aparatul este preluat de către punctele locale de colectare și reciclare. Ambalajul produsului este realizat din materiale reciclabile. Eliminați-le în mod ecologic și duceți-le la reciclant.

Превод на оригиналното упътване

Машинка за подстригване тип 1588 със зареждане от мрежата / акумулатор

Общи указания за ползване

Информация за ползване на указанията за безопасност и на упътването

- ▶ Освен това упътване съблюдавайте и отделното упътване с указанията за безопасност както и другите доставени помощни указания.
- ▶ Преди да ползвате уреда за първи път трябва да прочетете и да разберете цялото упътване и указанията за безопасност.
- ▶ Гледайте на указанията за безопасност и на упътването като на част от уреда и ги съхранявайте добре на достъпно място.
- ▶ Това упътване и указанията за безопасност могат да бъдат получени и като PDF-файл от центъра за обслужване на клиенти. Декларацията за съответствие на Европейския съюз може да бъде получена и на други езици на ЕС от центъра за обслужване на клиенти.
- ▶ При предаване на уреда на други прилагайте упътването и указанията за безопасност.

Обяснения на символите и указанията

Следните символи и сигнални думи се използват в това упътване за работа, на уреда или на опаковката.



ОПАСНОСТ

Опасност от токов удар с вероятност за тежки телесни повреди или смърт.



ОПАСНОСТ

Опасност от експлозия с вероятност за тежки телесни повреди или смърт.



ОПАСНОСТ

Опасност при употреба на възпламеняеми вещества. При пожар са възможни тежки телесни наранявания или смърт.



ПРЕДУПРЕЖДЕНИЕ

Предупреждение за евентуално телесно нараняване или за опасност за здравето.



ВНИМАНИЕ

Указание за опасност от материални щети.



Указание за полезна информация и съвети.

- ▶ Вие се призовавате за дадено действие.

1. Извършете тези действия в посочената последователност.
- 2.
- 3.

Описание на продукта

Описание на частите (фиг. 1)

- A Ножчета
- B Вкл./Изкл. бутон с индикатор на нивото за зареждане и показание на капацитета
- C Щепсел на уреда
- D Стойка за зареждане
- E Щепсел на стойката за зареждане
- F Приставка гребен
- G Щекер на адаптера
- H Щекер за подаване на напрежение
- I Четка за почистване
- J Масло за ножчетата

Технически данни

Ръчен уред

Задвижване: DC-двигател
Акумулатор: Li-ION-акумулатор

Време на зареждане на акумулатора: около 80 минути

Продължителност на работа на акумулатора: до 120 минути

Размери (Д x Ш x В): 138 x 32 x 34 mm

Тегло: около 120 g

Ниво на звуковата емисия: макс. 60 dB(A) @ 25 cm

Вибрация: < 2,5 m/s²

Стойка за зареждане

Размери с аксесоари (Ш x Д x В): 72 x 96 x 60 mm
Тегло: 60 g

Щекер на адаптера

Тип: Адаптер 6000
Консумирана мощност: макс. 12 W
Работно напрежение: 100 – 240 V AC / 50/60 Hz

Условия на работа

Околна среда: 0°C – +40°C

Уредът е със защитна изолация и не смущава радиообхвата. Той съответства на директивата на ЕС за електромагнитна поносимост 2014/30/ЕС и на директивата за машини 2006/42/ЕО.

Начин на ползване

Подготовка

- Запазете опаковката за по-късно съхраняване или транспорт.

- ▶ Проверете съдържанието на доставката.
- ▶ Проверете частите за евентуални повреди от транспорт.

Безопасност



Внимание! Щети от неправилно захранващо напрежение.

- ▶ Захранвайте уреда само с променливо напрежение, посочено на типовата табелка на уреда.

Зареждане на акумулатора

1. Включете захранващия кабел на уреда от адаптера в буксата за зареждане на уреда (E) (фиг. 4 ⊕).

- Уредът може и директно да се свърже с адаптера за зареждане (фиг. 2 ⊕ / ⊙).
- Чрез един интелигентен магнит за зареждане се предотвратява презареждане на акумулатора.

2. Включете адаптерния щекер в контакта към мрежата (фиг. 4 ⊕).
3. Изключете с бутона за включване/изключване уреда (фиг. 3).
4. Поставете уреда в стойката за зареждане (фиг. 4) или го свържете директно с кабела на адаптера (фиг. 2 ⊕ / ⊙). Започва зареждането.

- По време на зареждането мига бутонът за включване/изключване. При напълно зареден акумулатор свети бутонът за включване и изключване.
- Точността на показанието за капацитета може да бъде повишено, като от време на време акумулаторът се разрежда напълно и после се зарежда напълно без прекъсване.

5. Щом акумулаторът се зареди напълно, свети бутонът за включване/изключване

Работа с акумулатор

1. Включете с бутона за включване/изключване уреда (фиг. 3).

- Уредът има три степени на скоростта S1 - S3.
- Задаването на скоростта става като държите натиснат бутона за вкл./изкл. Уредът сменя през 2 секунди скоростта. При достигане на желаната скорост натиснете бутона за вкл./изкл.
- При включване на уреда стартира зададената последно скорост.

2. Изберете желаната скорост като държите натиснат бутона за вкл./изкл. (фиг. 3) и го пуснете при достигане на желаното ниво.



- Когато акумулаторът достигне остатъчен капацитет < 5%, започва да мига бутонът вкл./изкл. (B). Необходимо е ново зареждане на акумулатора.
- При недостатъчна грижа за ножчетата може значително да се скъси времето на ползване на уреда.

3. С бутона за включване/изключване изключете уреда (фиг. 3).

Работа със захранване от мрежата



Внимание! Повреди поради непрекъснато ползване на машинката за подстригване с включен в мрежата кабел.

Не е предвидено непрекъснато ползване на машинката за подстригване с включен в мрежата кабел. Кабелът за захранване от мрежата не е предвиден за механично натоварване при постоянен режим на работа.

- ▶ Препоръчва се да се работи така само кратко, в случай че е празен акумулатора.

1. Включете захранващия кабел на уреда от адаптера в буксата на уреда (фиг. 2 ⊕).
2. Включете адаптерния щекер в контакта към мрежата (фиг. 2 ⊕).
3. Включете с бутона за включване/изключване уреда (фиг. 3).
4. Изберете желаната скорост като държите натиснат бутона за вкл./изкл. (фиг.3).
5. С бутона за включване/изключване изключете уреда (фиг. 3).

Обслужване

Подстригване с приставка гребен

Уредът може да се ползва и с приставка гребен.

- ▶ За настройване на дължината на подстригване приставката гребен има 5 степени.
- ▶ Колкото по-навътре е дръпнат гребенът към ножчетата, толкова дължината на рязане е по-къса.



- Дължината на рязане може да се зададе от 3 мм (фиг. 6 ⊕) до 6 мм (фиг. 6 ⊙).

Поставяне и смъкване на приставката гребен.

1. Плъзнете приставката гребен по посока на стрелката по ножчетата (фиг. 5 ⊕) докато иззрака.
2. Приставката гребен може да се махне по посока на стрелката (фиг. 5 ⊙).

Поддръжка



Предупреждение! Наранявания и материални щети вследствие на неправилно ползване.

- ▶ Преди почистване или поддръжка изключете с бутона за включване/изключване уреда и прекъснете електрозахранването.

Почистване и поддръжка



Опасност! Токов удар поради влязла течност.

- ▶ Уредът да не се потапя във вода!
- ▶ Не допускайте да влязат течности в уреда.



Внимание! Щети от агресивни химикали.

- Агресивни химикали могат да повредят уреда и аксесоарите.
- ▶ Не употребявайте разтворители и абразивни средства.
 - ▶ Използвайте само препоръчаните от производителя почистващи средства и смазочно масло за ножчетата.



Допълнителни аксесоари и резервни части можете да получите при Вашия търговец или от нашия център за обслужване.

- ▶ Смыкнете приставката гребен (фиг. 5 Ⓞ) и отворете ножчетата (фиг. 7 Ⓜ). С четка почистете от косъмчетата от отвора на уреда и от ножчетата (фиг. 8).
- ▶ Почиствайте уреда само с мека, евентуално леко влажна кърпа.
- ▶ Смазвайте ножчетата със смазочно масло за ножчета (фиг. 9).



- ▶ За добра и дълготрайна работа на режещите елементи е важно те редовно да се смазват.
- ▶ Ако след продължителна употреба, въпреки редовното почистване и смазване, спадне режещата способност на ножчетата, те трябва да се подменят.

Подмяна на ножчетата

1. Натиснете ножчетата по посока на стрелката от корпуса (фиг. 7 Ⓜ). Смыкнете ножчетата.
2. При монтиране отново, да се захванат ножчетата с кукичката на корпуса на уреда и да се притиснат към корпуса докато щракнат (фиг. 7 Ⓞ).

Отстраняване на проблеми

Ножчетата режат лошо или скубят

Причина: Ножчетата са замърсени или изхабени.

- ▶ Почистете и смажете ножчетата (фиг. 8/9). Ако проблемът не се отстрани с това, сменете ножчетата (фиг. 7).

Наранявания на кожата

Причина: Силно натискане на кожата.

- ▶ Намалете натиска при подстригване близо до кожата.

Причина: Повредени ножчета

- ▶ Проверете дали при употреба са повредени връхчетата на зъбчетата и подменете евентуално ножчетата.

Акумулаторът издържа много кратко време

Причина: Замърсени или несмазани ножчетата могат да намалят значително времетраенето на акумулатора!

- ▶ Почистете и смажете ножчетата добросъвестно (фиг. 8/9). Ако въпреки това времетраенето на акумулатора е много кратко, то вероятно му изтича срока.

Причина: Показанието на капацитета е неточно

- ▶ Разредете акумулаторът напълно и после го заредете напълно без да прекъсвате зареждането.

Не свети показанието за капацитета

Причина: Уредът не е поставен правилно в базата за зареждане.

- ▶ Уверете се, че уредът е поставен сигурно в стойката за зареждане.

Причина: Буксата на уреда е замърсена.

- ▶ Почистете буксата на уреда.

Причина: Дефектно електрозахранване.

- ▶ Убедете се в безпогрешния контакт между адаптера и контакта.
- ▶ Проверете захранващия кабел за евентуални повреди.

Ако с тези указания не можете да отстраните повредата, се обърнете към центъра за обслужване. Никога не се опитвайте сами да ремонтирате уреда!

Отстраняване на отпадъци



Внимание! Погрешното отстраняване причинява щети на околната среда.

- ▶ Да се изпрзнят акумулаторите преди да се изхвърлят!
- ▶ Правилното отстраняване служи на опазването на околната среда и предотвратява възможни вредни влияния върху човек и природа.

При изхвърляне на уреда спазвайте съответните законни разпоредби.

Информация за изхвърляне на електрически и електронни уреди в Европейския съюз:



В Европейския съюз за електроуреди важат националните разпоредби за изхвърляне на отпадъци, които базират на Директива на ЕС 2012/19/ЕС за стара електронна техника (WEEE). Съгласно това те вече не могат да се изхвърлят в домашния смет. Уредът се приема безплатно от комуналните събирателни пунктове респ. от пунктове за рецикулация. Опаковката на продукта е от материали, които могат да се рециклират. Изхвърлете ги природосъобразно и ги върнете за преработка.

Перевод оригинального руководства по эксплуатации Сетевая / аккумуляторная машинка для стрижки волос, тип 158E

Общие рекомендации по пользованию

Информация к рекомендациям по безопасности и руководству по эксплуатации

- ▶ В дополнение к руководству по эксплуатации следует соблюдать отдельную инструкцию с рекомендациями по безопасности и все справочные материалы, поставляемые вместе с прибором.
- ▶ Перед первой эксплуатацией прибора необходимо полностью прочесть и понять рекомендации по безопасности и руководству по эксплуатации.
- ▶ Рекомендации по безопасности и руководство по эксплуатации являются неотъемлемой частью изделия, надежно храните их в легкодоступном месте.
- ▶ Вы также можете получить правила техники безопасности и данное руководство по эксплуатации в формате PDF в одном из наших сервисных центров по запросу. Декларация о соответствии стандартам ЕС на других официальных языках стран ЕС может быть получена по запросу в одном из наших сервисных центров.
- ▶ При передаче прибора третьим лицам передавайте также рекомендации по безопасности и руководство по эксплуатации.

Объяснения символов и указаний

Следующие символы и сигнальные слова используются в данном руководстве по эксплуатации, на устройстве или на упаковке.



ОПАСНОСТЬ

Опасность поражения электрическим током, которое может повлечь за собой тяжкие телесные повреждения или смерть.



ОПАСНОСТЬ

Опасность взрыва, который может повлечь за собой тяжкие телесные повреждения или смерть.



ОПАСНОСТЬ

Опасность в результате применения воспламеняющихся веществ. Опасность возникновения пожара, который может повлечь за собой тяжелые телесные повреждения или смерть.



ПРЕДУПРЕЖДЕНИЕ

Предупреждение об опасности телесных повреждений или рисках для здоровья.



ОСТОРОЖНО

Предупреждение об опасности нанесения материального ущерба.



Указание с полезной информацией и советами.

- ▶ Указание выполнить соответствующее действие.

1. Произведите действия в указанном порядке.
- 2.
- 3.

Описание прибора

Наименование деталей (рис. 1)

- A Блок ножей
- B Выключатель с контрольным индикатором заряда и индикатором уровня заряда
- C Гнездо прибора
- D Зарядная подставка
- E Гнездо зарядной подставки
- F Насадка
- G Блок питания
- H Приборный штекер
- I Щеточка для чистки
- J Масло для блока ножей

Технические характеристики

Ручной прибор

| | |
|--------------------------------------|---|
| Привод: | двигатель постоянного тока литий-ионный аккумулятор |
| Аккумулятор: | |
| Время заряда аккумулятора: | ок. 80 минут |
| Длительность работы от аккумулятора: | продолжительность работы до 120 минут |
| Размеры (Д x Ш x В): | 138 x 32 x 34 мм |
| Вес: | прим. 120 г |
| Уровень звукового давления: | макс. 60 дБ(А) на 25 см |
| Вибрация: | < 2,5 м/с ² |

Зарядная подставка

| | |
|-------------------------------------|-----------------|
| Размеры с аксессуарами (Ш x Г x В): | 72 x 96 x 60 мм |
| Вес: | 60 г |

Блок питания

| | |
|------------------------|------------------------------------|
| Тип: | адаптер 6000 |
| Потребляемая мощность: | макс. 12 Вт |
| Рабочее напряжение: | 100 – 240 В перем. тока / 50/60 Гц |

| | |
|----------------------|-------------|
| Условия эксплуатации | |
| Окружающая среда: | 0°С – +40°С |

Прибор имеет надежную защитную изоляцию и защищен от радиопомех. Прибор соответствует требованиям Директивы ЕС по электромагнитной совместимости 2014/30/ЕС и Директивы ЕС по машиностроению 2006/42/ЕС.



Эксплуатация

Подготовка

- Сохраняйте упаковочный материал для последующего безопасного хранения или транспортировки.

- Проверьте комплектность поставки.
- Проверьте все компоненты на возможные повреждения при транспортировке.

Безопасность



Осторожно! Опасность повреждений вследствие несоответствующего питающего напряжения.

- Эксплуатировать прибор только при напряжении, которое указано на табличке прибора.

Зарядка аккумулятора

- Вставьте приборный штекер блока питания в гнездо зарядной подставки (рис. 4 ⊕).

- Для зарядки прибор также можно напрямую соединить с блоком питания (рис. 2 ⊕ / ⊕).
- Интеллектуальное управление зарядкой исключает избыточную зарядку аккумулятора.

- Подключите блок питания к сетевой розетке (рис. 4 ⊕).
- Выключите прибор с помощью выключателя (рис. 3).
- Вставьте прибор в зарядную подставку (рис. 4) или напрямую соедините его с блоком питания (рис. 2 ⊕ / ⊕). Начался процесс зарядки.

- Во время зарядки выключатель мигает белым. При полностью заряженном аккумуляторе индикатор выключателя светится не мигая.
- Точность показаний индикатора зарядки может быть повышена путем периодической полной разрядки аккумулятора и его последующей непрерывной и полной зарядки.

- При достижении полной зарядки аккумулятора индикатор выключателя светится не мигая.

Режим работы от аккумулятора

- Включите прибор с помощью выключателя (рис. 3).



- Прибор имеет три ступени скорости S1 - S3.
- Для выбора нужной ступени скорости нажмите на кнопку выключателя и удерживайте ее нажатой. Каждые 2 секунды скорость прибора меняется. При достижении нужной ступени скорости отпустите кнопку выключателя.
- При включении прибора происходит запуск с последней установленной ступенью скорости.

- Выберите нужную скорость, нажав на кнопку выключателя и удерживая ее нажатой (рис. 3) до достижения нужной ступени скорости.



- Если остаточный заряд аккумулятора составляет < 5%, индикатор заряда выключателя (B) начинает мигать. Необходима зарядка аккумулятора.
- При ненадлежащем уходе за блоком ножей длительность работы прибора может существенно снизиться.

- После использования выключите прибор при помощи выключателя (рис. 3).

Работа от сети



Осторожно! Повреждение в результате эксплуатации машинки для стрижки волос с постоянно подключенным блоком питания (работа от сети).

Эксплуатация машинки для стрижки волос с постоянно подключенным блоком питания (работа от сети) не предусмотрена. Соединительный кабель блока питания не рассчитан на механическую нагрузку при длительном использовании.

- Если аккумулятор разряжен, рекомендуется только кратковременная работа от сети.

- Вставьте приборный штекер блока питания в гнездо прибора (рис. 2 ⊕).
- Подключите блок питания к сетевой розетке (рис. 2 ⊕).
- Включите прибор с помощью выключателя (рис. 3).
- Выберите желаемую скорость, удерживая кнопку выключателя нажатой (рис. 3).
- После использования выключите прибор при помощи выключателя (рис. 3).

Эксплуатация

Стрижка с использованием насадки

Прибор также может использоваться с насадкой.

- Для настройки длины стрижки имеется 5 уровней фиксации насадки.
- Чем глубже вставлена насадка в блок ножей, тем меньше длина стрижки.



Длина стрижки может регулироваться в диапазоне от 3 мм (рис. 6 ⊕) до 6 мм (рис. 6 ⊕).

Установка и отсоединение насадок

1. Надвиньте насадку на блок ножей в направлении стрелки (рис. 5 Ⓐ) до щелчка.
2. Насадку можно снять, передвинув ее в направлении стрелки (рис. 5 Ⓑ).

Техническое обслуживание



Предупреждение! Опасность травм и материального ущерба при неправильном обращении.

- ▶ Перед началом очистки и технического обслуживания прибора следует отсоединить его от электрической сети.

Очистка и уход



Опасно! Опасность удара электрическим током в случае проникновения жидкости.

- ▶ Не опускайте прибор в воду!
- ▶ Не допускайте проникновения жидкостей внутрь прибора.



Осторожно! Повреждения вследствие воздействия агрессивных химикатов.

Агрессивные химикаты могут повредить прибор и принадлежности.

- ▶ Не используйте растворители или абразивные чистящие средства.
- ▶ Применяйте только рекомендованные изготовителем чистящие средства и масло для блока ножей.



Принадлежности и запасные части можно заказать у вашего продавца или в наших сервисных центрах.

- ▶ Снимите насадку (рис. 5 Ⓑ) и откройте блок ножей (рис. 7 Ⓐ). Щеточкой для чистки удалите остатки волос из отверстия в корпусе и из блока ножей (рис. 8).
- ▶ Протирайте прибор только мягкой, при необходимости слегка влажной тряпкой.
- ▶ Смажьте блок ножей специальным маслом (рис. 9).



- ▶ Для обеспечения хорошей и продолжительной режущей способности важно часто смазывать блок ножей маслом.
- ▶ Если после длительного использования, несмотря на регулярную чистку и смазку, режущая способность снижается, блок ножей необходимо заменить.

Замена блока ножей

1. Блок ножей можно отсоединить, нажав на него в направлении стрелки в сторону, противоположную корпусу (рис. 7 Ⓑ). Снимите блок ножей.
2. Чтобы снова закрепить блок ножей, надвиньте его крючком на зажим на корпусе и надавите в направлении корпуса до щелчка (рис. 7 Ⓒ).

Поиск и устранение неполадок

Блок ножей плохо стрижет или дергает волосы

Причина: блок ножей загрязнен или изношен.

- ▶ Очистите и смажьте блок ножей (рис. 8/9). Если проблему устранить не удалось, замените блок ножей (рис. 7).

Повреждение кожи

Причина: слишком сильное давление на кожу.

- ▶ Уменьшите давление во время стрижки близко к коже.

Причина: поврежден блок ножей.

- ▶ Проверьте кончики зубьев на наличие повреждений и при необходимости замените блок ножей.

Аккумулятор слишком быстро разряжается

Причина: Загрязненный и несмазанный блок ножей ведет к уменьшению доступного времени работы от аккумулятора!

- ▶ Тщательно очистите и смажьте блок ножей (рис. 8/9). Если аккумулятор слишком быстро разряжается, вероятно срок службы аккумулятора подходит к концу.

Причина: неточные показания индикатора уровня заряда

- ▶ Полностью разрядите прибор, затем обеспечьте его полную и непрерывную зарядку.

Контрольный индикатор заряда не горит

Причина: прибор неправильно установлен в зарядную подставку.

- ▶ Убедитесь в том, что прибор установлен в зарядную подставку правильно.

Причина: гнездо прибора загрязнено.

- ▶ Очистите гнездо прибора.

Причина: неисправность электроснабжения.

- ▶ Проверьте контакт между блоком питания и штепсельной розеткой.
- ▶ Проверьте сетевую кабель на предмет повреждений.

Если не удалось устранить проблему с помощью данных рекомендаций, обратитесь в наш сервисный центр. Категорически запрещается самостоятельно ремонтировать прибор!

Утилизация



Осторожно! Вредное воздействие на окружающую среду при неправильной утилизации.

- ▶ Перед утилизацией аккумуляторы следует разрядить!
- ▶ Надлежащая утилизация способствует защите природы и предотвращает возможные вредные воздействия на человека и окружающую среду.

В случае утилизации прибора соблюдайте соответствующие законодательные предписания.

Информация по утилизации электрических и электронных приборов в странах Европейского сообщества:



В странах-членах Европейского сообщества утилизация электрических приборов регулируется национальными предписаниями, базирующимися на директиве ЕС 2012/19/ЕС для отработанных электронных приборов (WEEE). Согласно этой директиве прибор запрещено утилизировать вместе с коммунальными и бытовыми отходами. Прибор бесплатно принимается в местных сборных пунктах и пунктах приема отходов для вторичной переработки. Упаковка изделия выполнена из материалов, подлежащих вторичной переработке. Утилизируйте их экологически безопасным способом и отправляйте на вторичную переработку.

Переклад оригінальної інструкції

Машинка для стриження волосся, яка працює від електромережі та акумуляторів, тип 1588

Загальні інструкції з використання

Інформація щодо вказівок з безпеки та посібника з експлуатації

- ▶ Поряд з посібником з експлуатації слід дотримувати окремих посібник з вказівками щодо безпеки та усі довідкові матеріали, що постачаються разом з виробом.
- ▶ Перед першим використанням пристрою уважно прочитайте вказівки з безпеки та посібник з експлуатації.
- ▶ Вказівки з безпеки та посібник з експлуатації є частиною виробу, їх треба надійно зберігати в легко доступному місці.
- ▶ Ви можете отримати вказівки з безпеки та посібник з експлуатації в форматі PDF в одному з наших сервісних центрів. Заяву про відповідність стандартам ЄС на інших офіційних мовах країн ЄС можна також отримати в одному з наших сервісних центрів.
- ▶ У разі передачі пристрою третій особі слід також додати вказівки з безпеки та посібник з експлуатації.

Роз'яснення символів і сигнальних слів

Наступні символи і сигнальні слова використовуються в цьому посібнику з експлуатації, на пристрої або на упаковці.



НЕБЕЗПЕКА

Небезпека ураження електричним струмом, що може спричинити тяжкі тілесні ушкодження чи навіть смерть.



НЕБЕЗПЕКА

Небезпека вибуху, що може спричинити тяжкі тілесні ушкодження чи навіть смерть.



НЕБЕЗПЕКА

Небезпека через використання речовин, що спалахують. Небезпека виникнення пожежі, що може спричинити тяжкі тілесні ушкодження чи навіть смерть.



ПОПЕРЕДЖЕННЯ

Попередження про можливість отримання тілесних ушкоджень чи існуючий ризик для здоров'я.



ОБЕРЕЖНО

Небезпека пошкодження майна.



Корисна інформація й поради.

- ▶ Вказівка на необхідність виконання певної дії.
1. Виконуйте ці інструкції в наведеній послідовності.
 - 2.
 - 3.

Опис виробу

Позначення деталей (мал. 1)

- A Ножовий блок
- B Вимикач з контрольним індикатором заряду та індикатором заряду
- C Гніздо пристрою
- D Зарядна підставка
- E Гніздо зарядної підставки
- F Гребінкова насадка
- G Штепсельний імпульсний блок живлення
- H Штекер пристрою
- I Щіточка для чищення
- J Масило для ножового блока

Технічні характеристики

Ручний пристрій

| | |
|------------------------------------|--------------------------|
| Привід: | двигун постійного струму |
| Акумуляторна батарея: | літій-іонний акумулятор |
| Тривалість зарядки акумулятора: | близ. 80 хвилин |
| Тривалість роботи від акумулятора: | до 120 хвилин |
| Розміри: (Д x Ш x В): | 138 x 32 x 34 мм |
| Вага: | приблизно 120 г |
| Рівень звукового тиску: | макс. 60 дБ(A) @ 25 см |
| Вібрація: | < 2,5 м/с ² |

Зарядна підставка

| | |
|-----------------------------------|-----------------|
| Габарити з приладдям (Ш x Г x В): | 72 x 96 x 60 мм |
| Вага: | 60 г |

Штепсельний імпульсний блок живлення

| | |
|------------------------|--------------------------------------|
| Тип: | адаптер 6000 |
| Споживання потужності: | макс. 12 Вт |
| Робоча напруга: | 100–240 В змінного струму / 50/60 Гц |

Умови експлуатації

Навколишнє середовище: від 0°C до +40°C

Пристрій має електроізоляцію та захищений від радіоперешкод. Він відповідає вимогам Директиви ЄС щодо електромагнітної сумісності 2014/30/EG та Директиви ЄС щодо машинобудування 2006/42/EG.

Експлуатація

Підготовка

- Зберігайте пакувальні матеріали — їх можна використувати для надійного зберігання та транспортування пристрою в майбутньому.

- Перевірте комплектність поставки.
- Перевірте всі деталі на наявність пошкодження, отриманих у процесі транспортування.

Безпека



Обережно! Пошкодження через використання невідповідної напруги.

- Пристрій призначений для використання тільки від джерела з напругою, що вказана на інформаційній таблиці.

Заряджання акумулятора

- Вставте штекер пристрою на штепсельному імпульсному блоці живлення у гніздо зарядної підставки (мал. 4 ⊕).

- Також для заряджання пристрій можна з'єднати з блоком живлення напряму (мал. 2 ⊕/⊙).
- Спеціальна контрольна система унеможливіє надмірне заряджання акумулятора.

- Підключіть штепсельний імпульсний блок живлення до електричної розетки (мал. 4 ⊕).
- Вимкніть пристрій за допомогою вимикача (мал. 3).
- Встановіть пристрій на зарядній підставці (мал. 4) або з'єднайте його напряму з блоком живлення (мал. 2 ⊕/⊙). Почнеться процес заряджання.

- Під час заряджання вимикач блимає білим. Після завершення зарядки акумулятора індикатор вимикача світиться постійно.
- Точність показань індикатора зарядки може бути підвищена шляхом періодичного повного розряджання акумулятора та його подальшого безперервного та повного заряджання.

- При досягненні повної зарядки акумулятора індикатор вимикача світиться постійно.

Використання в режимі живлення від акумулятора

- Увімкніть пристрій за допомогою вимикача (мал. 3).
 - Пристрій має три швидкісні режими S1 - S3.
 - Для вибору потрібного швидкісного режиму натисніть на вимикач і утримуйте кнопку натиснутою. Кожні 2 секунди швидкість приладу змінюється. Досягнувши бажаної швидкості відпустіть кнопку вимикача.

- При викликанні приладу вмикається швидкісний режим, встановлений при останньому користуванні приладом.

- Виберіть бажану швидкість: натисніть на вимикач і утримуйте кнопку натиснутою (мал. 3) до перемикання на потрібну швидкість, після чого відпустіть кнопку.



- Якщо залишкова потужність акумулятора складає < 5%, індикатор вимикача (В) починає блимати. Потрібна зарядка акумулятора.
- У разі неналежного догляду за ножовим блоком тривалість роботи може суттєво зменшитися.

- За допомогою вимикача вимкніть пристрій після використання (мал. 3).

Використання в режимі живлення від мережі



Обережно! Ушкодження в результаті експлуатації машинки для підстригання волосся з постійно підключеним блоком живлення (експлуатація від електромережі).

Експлуатація машинки для підстригання волосся з постійно підключеним блоком живлення (експлуатація від електромережі) не передбачена. З'єднувальний кабель мережевого блоку не розрахований на механічне навантаження при тривалому використанні.

- Рекомендується тільки короточасна експлуатація від мережі у разі, якщо акумулятор розряджений.

- Вставте штекер пристрою на штепсельному імпульсному блоці живлення у гніздо пристрою (мал. 2 ⊕).
- Підключіть штепсельний імпульсний блок живлення до електричної розетки (мал. 2 ⊕).
- Увімкніть пристрій за допомогою вимикача (мал. 3).
- Виберіть бажану швидкість: натисніть на вимикач і утримуйте кнопку натиснутою (мал. 3).
- За допомогою вимикача вимкніть пристрій після використання (мал. 3).

Експлуатація

Стриження з використанням гребінкової насадкi

Пристрій можна використовувати разом із гребінковою насадкою.

- Для настройки довжини стриження передбачено 5 рівнів фіксації гребінкової насадкi.
- Чим глибше вставлена насадкa в блок ножів, тим менша довжина стриження.



Довжина стриження може регулюватися в діапазоні від 3 мм (мал. 6 ⊕) до 6 мм (мал. 6 ⊙).

Встановлення / знімання гребінкової насадки

1. Насуньте гребінкову насадку на новий блок у напрямку стрілки (мал. 5Ⓞ).
2. Щоб зняти гребінкову насадку, посуňte її в напрямку стрілки (мал. 5Ⓟ).

Технічне обслуговування



Увага! Травмування й пошкодження майна в разі невідповідного поводження.

- ▶ Завжди вимикайте прилад, перш ніж почати чищення чи обслуговування, та від'єднуйте його від електричної мережі.

Чищення та догляд



Небезпека! Ураження струмом через потраплення рідини.

- ▶ Не занурюйте пристрій у воду!
- ▶ Пильнуйте, щоб усередину пристрою не потрапляла рідина.



Обережно! Пошкодження агресивними хімікатами. Агресивні хімікати можуть пошкодити пристрій і приладдя.

- ▶ Не використовуйте розчинники та абразивні засоби для чищення.
- ▶ Використовуйте тільки рекомендовані виробником мийні засоби і мастило для ножового блока.



Придбати приладдя та запасні частини можна в спеціалізованому магазині або в наших сервісних центрах.

- ▶ Зніміть гребінкову насадку (мал. 5Ⓞ) та відкиньте ножовий блок від корпусу (мал. 7Ⓜ). Щіточкою для чищення видаліть залишки волосся з отвору в корпусі та з ножового блока (мал. 8).
- ▶ Протирайте пристрій м'якою, за необхідності злегка зволоженою ганчіркою.
- ▶ Змащуйте ножовий блок спеціальним маслом (мал. 9).



- ▶ Щоб досягти високої і тривалої якості стриження, слід часто чистити та змащувати ножовий блок.
- ▶ Якщо якість стриження, незважаючи на регулярне чищення та змащування, після тривалого терміну експлуатації погіршується, то ножовий блок слід замінити.

Заміна ножового блока

1. Відіжміть ножовий блок від корпусу у напрямку стрілки (мал. 7Ⓜ). Зніміть ножовий блок.
2. Щоб встановити ножовий блок, вставте гачки у кріплення на корпусі й притисніть блок до корпусу до фіксації (мал. 7Ⓟ).

Усунення несправностей

Блок ножів погано стриже або смикає волосся.

Причина: Блок ножів забруднений або зносився.

- ▶ Почистіть і змастіть ножовий блок (мал. 8/9). Якщо проблема залишилась, замініть новий блок (мал. 7).

Пошкодження шкіри

Причина: Ви надто сильно тиснете на шкіру.

- ▶ Зменште тиск при стриженні близько до шкіри.

Причина: Пошкоджений ножовий блок.

- ▶ Перевірте кінчики зубців на пошкодження та при необхідності замініть ножовий блок.

Акумулятор швидко розряджається.

Причина: Забруднений і незмащений ножовий блок суттєво скорочує час роботи на акумуляторах!

- ▶ Ретельно почистіть та змастіть ножовий блок (мал. 8/9). Якщо час роботи від акумуляторів все ж скоротився дуже сильно, можливо, термін служби акумуляторів добігає кінця.

Причина: Неточні показання індикатора заряду

- ▶ Повністю розрядіть прилад та забезпечте його повне та безперервне зарядження.

Контрольний індикатор заряду не світиться

Причина: Прилад неправильно встановлений на зарядній підставці.

- ▶ Впевніться, що прилад встановлений на зарядній підставці вірно.

Причина: Забруднилося гніздо пристрою.

- ▶ Очистіть гніздо пристрою.

Причина: Порушене живлення.

- ▶ Переконайтеся, що штепсельний імпульсний блок живлення надійно підключений до електричної розетки.
- ▶ Перевірте електричний кабель на наявність пошкоджень.

Якщо не вдалося вирішити проблему за допомогою цих вказівок, зверніться до нашого сервісного центру. В ніякому разі не намагайтеся відремонтувати прилад самостійно!

Утилізація



Обережно! Неправильна утилізація завдає шкоди навколишньому середовищу.

- ▶ Перед утилізацією акумулятори необхідно розрядити!
- ▶ Належна утилізація сприяє захисту природи й допомагає запобігати можливому шкідливому впливу на людину та навколишнє середовище.

Дотримуйтеся вимог діючого законодавства при утилізації пристрою.

Інформація щодо утилізації електричного та електронного обладнання у країнах ЄС:



Питання утилізації електричних приладів на території Європейського Союзу регулюються національними нормами, які ґрунтуються на Директиві ЄС 2012/19/ЄС щодо утилізації електричних приборів та обладнання. Згідно з цією Директивою не можна викидати пристрій разом із домашнім чи комунальним сміттям. Ви можете безкоштовно здати його до комунальних пунктів збору та вторинної переробки. Упаковка виробу виготовлена з матеріалів, що піддаються вторинній переробці. Утилізуйте їх екологічно безпечним способом і відправляйте на вторинну переробку.

Originaalkasutusjuhendi tõlge

Võrgu-/akutoitel juukselõikusmasin, tüüp 1588

Üldised juhised kasutajale

Info ohutusjuhiste ja kasutusjuhendi kasutamise kohta

- ▶ Lisaks sellele kasutusjuhendile järgige eraldi juhendis olevaid ohutusjuhiseid, samuti kõiki kaasasolevaid infolehti.
- ▶ Enne seadme esmakordset kasutamist lugege ohutusjuhised ja kasutusjuhend täielikult läbi ja püüdke neist aru saada.
- ▶ Ohutusjuhised ja kasutusjuhend on toote osad. Säilitage neid hoolikalt käepärases kohas.
- ▶ Ohutusjuhised ja kasutusjuhendi võib tellida meie teeninduskeskusest ka PDF-faili kujul. EÜ vastavusdeklaratsiooni võib meie teeninduskeskusest küsida ka teistes Euroopa Liidu ametlikes keeltes.
- ▶ Seadet kolmandale isikule üle andes andke üle ka ohutusjuhised ja kasutusjuhend.

Sümbolite ja juhiste selgitused

Selles kasutusjuhendis, seadmel või selle pakendil kasutatakse järgnevat sümboleid ja märgusõnu.



OHT!
Raske kehavigastuse või surmaga lõppeva elektrilöögi oht.



OHT!
Raske kehavigastuse või surmaga lõppeva plahvatuse oht.



OHT!
Oht tuleohtlike ainete kasutamisel. Tulekahju tekkimise oht, mis võib põhjustada raske kehavigastuse või lõppeda surmaga.



HOIATUS!
Võimaliku kehavigastuse või terviseriski hoiatus.



ETTEVAATUST!
Viide materiaalse kahju ohule.



Kasulik teave ja nõuanded.

- ▶ Teil palutakse teostada teatud toimingud.
1. Teostage need toimingud kirjeldatud järjekorras.
 - 2.
 - 3.

Tootekirjeldus

Osade nimetused (joon 1)

- A Lõikeelement
- B Laadimis- ja mahtuvuse näidikuga lüüti
- C Seadme pistikupesa
- D Laadija
- E Laadija pistikupesa
- F Kammitsik
- G Adapter
- H Seadme ühenduspistik
- I Puhastushari
- J Lõikeelemendi õli

Tehnilised andmed

Käsiaseade

| | |
|----------------------|------------------------|
| Ajam: | alalisvoolumootor |
| Aku: | liitiumioonaku |
| Aku laadimisaeg: | u 80 minutit |
| Aku tööaeg: | kuni 120 minutit |
| Mootmed (p x l x k): | 138 x 32 x 34 mm |
| Kaal: | ca 120 g |
| Müratase: | max 60 dB(A) / 25 cm |
| Vibratsioon: | < 2,5 m/s ² |

Laadija

| | |
|-------------------------------|-----------------|
| Mootmed | |
| koos tarvikutega (l x s x k): | 72 x 96 x 60 mm |
| Kaal: | 60 g |

Adapter

| | |
|-----------|---------------------------|
| Tüüp: | adapter 6000 |
| Võimsus: | max 12 W |
| Tööpinge: | 100 – 240 V AC / 50/60 Hz |

Töötingimused

Ümbriteve keskkonna temperatuur: 0 – 40 °C

Seadmel on kaitseisolatsioon ning see ei tekita raadiohäiret. See vastab Euroopa Liidu elektromagnetilise ühilduvuse direktiivile 2014/30/EL ja masinadirektiivile 2006/42/EÜ.

Seadmega töötamine

Ettevalmistamine kasutuselevõtuks

-  Säilitage pakend seadme hilisemaks turvaliseks hoiustamiseks või transportimiseks.

- ▶ Kontrollige tarnekomplekti terviklikkust.
- ▶ Kontrollige kõiki osi võimalike transpordikahjustuste suhtes.

Ohutus









Ettevaatus! Vales toitepingest tingitud kahjustused.

- ▶ Kasutage seadet alati üksnes tüübisildil ära toodud pingega.

Aku laadimine

1. Ühendage adapteri ühenduspistik laadija pistikupessa (joon 4, )

-  Seadme saab laadimiseks ühendada ka otse adapteriga (joon 2, /).
- Intelligentne laadimise juhtimissüsteem takistab akude ülelaadimist.

2. Ühendage adapter vooluvõrku (joon 4, ).
3. Lülitage seade lülitist välja (joon 3).
4. Asetage seade laadijasse (joon 4) või ühendage see otse adapteriga (joon 2, /). Laadimine algab.

-  Laadimise ajal vilgub lülitis valge tuli. Täis laetud aku korral lülitit põleb.
- Mahtvuse näidiku täpsust saab suurendada, kui aegajalt tühendada seadme aku täielikult ja seejärel laadida aku katkestamatult täis.

5. Kohe kui aku on täiesti laetud, süttib lülitit põlema.

Töötamine akutoitel

1. Lülitage seade lülitist sisse (joon 3).

-  Seadmel on kolm kiirusastet S1–S3.
- Soovitud kiirusaste seadistatakse lülitit all hoides. Seadme kiirus muutub iga 2 sekundi möödudes. Soovitud kiirusastme saavutamisel laske lülitit lahti.
- Seadme sisselülitamisel käivitub see viimati valitud kiirusega.

2. Valige soovitud kiirus lülitit all hoides (joon 3) ja soovitud kiiruse juures laske lülitit lahti.

-  Kui aku energia jääk on < 5%, siis hakkab lülitit mahtvuse näidik vilkuma. Akut tuleb uuesti laadida.
- Lõikeelemendi ebapiisava hoolduse korral võib tööaeg oluliselt lüheneda.



3. Lülitage seade pärast kasutamist lülitist välja (joon 3).

Töötamine vooluvõrgus



Ettevaatus! Juukselõikusmasin kahjustub, kui seda kasutada pidevalt adapteriga ühendatuna (võrgutoide).

- Juukselõikusmasin ei ole ette nähtud kasutamiseks pidevalt adapteriga ühendatuna (võrgutoitega). Adapteri ühendusjuhe ei ole mõeldud mehaanilise koormuse jaoks pidevalt töörežiimil.
- ▶ Võrgutoidet soovitatakse kasutada ainult lühiajaliselt, tühja aku korral.

1. Ühendage adapteri ühenduspistik seadme pistikupessa (joon 2, )
2. Ühendage adapter vooluvõrku (joon 2, )
3. Lülitage seade lülitist sisse (joon 3).
4. Valige soovitud kiirus, hoides lülitit all (joon 3).
5. Lülitage seade pärast kasutamist lülitist välja (joon 3).



Kasutamine

Lõikamine kammioitsikuga



Seadet võib kasutada ka koos kammioitsikuga.

- ▶ Lõikepikkuse reguleerimiseks on võimalik nihutada kammioitsikut 5 fikseeritavas asendis.
- ▶ Mida kaugemale kammioitsik lõikeelemendil lükata, seda lühem on lõikepikkus.



- Lõikepikkust saab reguleerida vahemikus 3 mm (joon 6, ) kuni 6 mm (joon 6, )

Kammioitsiku paigaldamine / eemaldamine

1. Lükake kammioitsik noole suunas lõpuni lõikeelemendile (joon 5, ) , kuni see fikseerub.
2. Kammioitsiku saab noole suunas lükates eemaldada (joon 5, )

Korrashoid



Hoiatus! Asjatundmatu käsitlemine võib põhjustada vigastusi ja kahjustusi.

- ▶ Lülitage seade enne puhastus- ja hooldustöid välja ja eemaldage vooluvõrgust.

Puhastamine ja hooldus



Oht! Elektrilöögi oht seadmesse tungiva vedeliku tõttu.

- ▶ Ärge kastke seadet vette!
- ▶ Vältige vedelike tungimist seadme sisse.



Ettevaatus! Agressiivsetest kemikaalidest tingitud kahjustused.

Agressiivsed kemikaalid võivad seadet ja tarvikuid kahjustada.

- ▶ Ärge kasutage lahusteid ja abrasiivseid vahendeid.
- ▶ Kasutage ainult tootja poolt soovitatud puhastusvahendeid ja löikelemendi õli.



Tarvikuid ja varuosi saate tellida oma edasimüüja käest või meie teeninduskeskustest.

- ▶ Vötk kammitsik ära (joon 5, ☹) ja eemaldage löikelement korpuse küljest (joon 7, ☹). Puhastage korpuse ava ja löikelement puhastusharjaga juustest (joon 8).
- ▶ Pühkige seadet ainult pehme, vajadusel kergelt niiske lapiga.
- ▶ Õlitage löikelementi löikelemendile mõeldud õliga (joon 9).



- ▶ Hea löiketulemise saavutamiseks ja löikekvaliteedi säilimiseks on oluline löikelementi sageli õlitada.
- ▶ Kui pärast pikka kasutusaega löikamistulemus hoolimata korrapärasest puhastamisest ja õlitamisest halveneb, tuleb löikelement välja vahetada.

Löikelemendi väljavahetamine

1. Suruge löikelement noole suunas korpusest eemale (joon 7, ☹). Eemaldage löikelement.
2. Uue löikelemendi paigaldamiseks asetage see konksuga korpuse avasse ja suruge korpuse poole, kuni see fikseerub (joon 7, ☹).

Probleemide kõrvaldamine

Löikelement löikab halvasti või kitsub

Põhjus: löikelement on määratud või kulunud.

- ▶ Puhastage ja õlitage löikelementi (joon 8, 9). Kui probleem ei lahene, siis vahetage löikelement välja (joon 7).

Nahavigastus

Põhjus: liiga tugev surve nahale.

- ▶ Vähendage nahalähedasel löikamisel survet.

Põhjus: kahjustatud löikelement.

- ▶ Kontrollige, kas hammastik on kasutamisel kahjustada saanud ja vajadusel vahetage löikelement välja.

Aku tööaeg on liiga lühike.

Põhjus: määratud ja õlitamata löikelement lühendab oluliselt aku tööaega!

- ▶ Puhastage ja õlitage löikelementi hoolikalt (joon 8, 9). Kui aku tööaeg on sellele vaatamata liiga lühike, siis on akude eluiga tõenäoliselt läbi.

Põhjus: mahtuvuse näidik on ebatäpne.

- ▶ Laadige seade täiesti tühjaks ja seejärel laadige see uuesti täis, laadimisprotsessi vahepeal katkestamata.

Laadimisnäidik ei põle

Põhjus: seade ei asetse laadijas õigesti.

- ▶ Veenduge, et seade asetseks laadijas õigesti.

Põhjus: seadme pistikupesa on määratud.

- ▶ Puhastage seadme pistikupesa.

Põhjus: vooluvarustuse häired.

- ▶ Veenduge, et adapteri ja pistikupesa vahel on laitmatu ühendus.
- ▶ Kontrollige toitejuhet võimalike kahjustuste osas.

Kui teil ei õnnestu nende juhiste abil probleemi lahendada, pöörduge meie teeninduskeskuse poole. Ärge kunagi püüdke seadet ise parandada!

Utiliseerimine



Ettevaatus! Keskkonnakahju valesi utiliseerimisel.

- ▶ Laadige akud enne utiliseerimist tühjaks!
- ▶ Nõuetekohane utiliseerimine on keskkonnakaitse huvides ja takistab inimese ja keskkonna kahjustamist.

Järgige seadme utiliseerimisel vastavaid õigusakte.

Europa Ühenduse elektriliste ja elektrooniliste seadmete utiliseerimise alane info:



Europa Ühenduses toimub elektriliste seadmete utiliseerimine vastavalt kohalikele regulatsioonidele, mis põhinevad Euroopa Liidu elektri- ja elektroonikaseadmete jäätmeid käsitleval direktiivil 2012/19/EÜ (WEEE). Selle alusel ei tohi seadet enam utiliseerida koos olmeprügi või majapidamisjäätmetega. Seade võetakse tasuta vastu kohaliku omavalitsuse kogumispunktis või jäätmejaamas. Toote pakend on valmistatud taaskasutatavatest materjalidest. Utiliseerige see keskkonnasõbralikult ja suunake taaskasutusse.

Originālās lietošanas instrukcijas tulkojums

Matu griezamā mašina ar barošanu no tīkla un akumulatoru. Modelis 1588

Vispārējās norādes lietotājiem

Informācija par drošības norādījumiem un lietošanas instrukcijas pielietojumu

- ▶ Papildus šai lietošanas instrukcijai ievērojiet atsevišķo drošības norādījumu lietošanas instrukciju, kā arī visas komplektā iekļautās norāžu lapas.
- ▶ Pirms uzsākt iekārtas izmantošanu, jāizlasa un jāizprot drošības norādījumi un lietošanas instrukcija.
- ▶ Uzskatiet drošības norādījumus un lietošanas instrukciju par produkta sastāvdaļām un uzglabājiet tos drošā un viegli pieejamā vietā.
- ▶ Drošības norādījumus un lietošanas instrukciju var iegūt mūsu servisa centros arī PDF failu formātā. Mūsu servisa centros var iegūt ES atbilstības deklarāciju arī citās ES oficiālajās valodās.
- ▶ Nododot ierīci trešajām personām, nododiet arī tās drošības norādījumus un lietošanas instrukciju.

Simbolu un instrukciju skaidrojums

Šādi simboli un signālvārdi tiek izmantoti šajā lietošanas instrukcijā, uz ierīces un uz iepakojuma.



BĪSTAMI

Pastāv elektriskās strāvas trieciena risks, kas var izraisīt smagus miesas bojājumus vai pat nāvi.



BĪSTAMI

Pastāv eksplozijas risks, kas var izraisīt smagus miesas bojājumus vai pat nāvi.



BĪSTAMI

Uzliesmojošu vielu izmantošana rada briesmas. Degšana var radīt smagus miesas bojājumus vai pat nāvi.



BRĪDINĀJUMS

Brīdinājums par iespējamu miesas bojājumu vai veselības kaitējuma risku.



PIESARGĪETIES

Apzīmē materiālo zaudējumu radīšanas risku.



Piezīme ar nozīmīgu informāciju un padomiem.

- ▶ Nepieciešams veikt kādu darbību.
1. Darbības jāveic norādītājā secībā.
 - 2.
 - 3.

Izstrādājuma apraksts

Detāļu apzīmējumi (1. att.)

- A** Asmeņu bloks
- B** Ieslēgšanas/izslēgšanas slēdzis ar uzlādes kontroles indikatoru un kapacitātes indikatoru
- C** Iekārtas ligzda
- D** Uzlādes stacija
- E** Uzlādes stacijas ligzda
- F** Ķemmes uzlika
- G** Barošanas bloks
- H** Ierīces pieslēguma spraudnis
- I** Tīrīšanas suka
- J** Eļļa asmeņu blokam

Tehniskie dati

Rokas ierīce

| | |
|------------------------------------|-------------------------|
| Piedziņa: | lidzstrāvas motors |
| Akumulators: | litija-jonu akumulators |
| Akumulatora uzlādes laiks: | apm. 80 minūtes |
| Darbības ilgums ar akumulatoru: | līdz pat 120 minūtēm |
| Izmēri: (G x P x A): | 138 x 32 x 34 mm |
| Svars: | apm. 120 g |
| Emisijas skaņas spiediena līmenis: | maks. 60 dB(A) @ 25 cm |
| Vibrācija: | < 2,5 m/s ² |

Uzlādes stacija

| | |
|-----------------------------------|-----------------|
| Izmēri ar piederumiem (P x D x A) | 72 x 96 x 60 mm |
| Svars: | 60 g |

Barošanas bloks

| | |
|----------------------|-----------------------|
| Tips: | Adapter 6000 |
| Jaudas patēriņš: | maks. 12 W |
| Barošanas spriegums: | 100–240 V AC/50/60 Hz |

Ekspluatācijas apstākļi

| | |
|--------------------|---------------------|
| Vides temperatūra: | no 0° C līdz +40 °C |
|--------------------|---------------------|

Ierīce ir izolēta un nerada elektromagnētiskus traucējumus. Tā atbilst Eiropas Parlamenta un Padomes Direktīvai 2014/30/ES par elektromagnētisko savietojamību un Eiropas Parlamenta un Padomes Direktīvai 2006/42/EK par mašīnām.

Eksploatācija

Sagatavošana

- Saglabājiet iepakojuma materiālu, lai ierīci vēlāk droši uzglabātu vai transportētu.

- ▶ Pārbaudiet, vai ir piegādāts viss piegādes komplekts.
- ▶ Pārbaudiet, vai transportēšanas laikā nav sabojātas ierīces detaļas.

Drošība



Uzmanību! Bojājumi, ko izraisa nepareiza strāvas padeve.

- ▶ Izmantojiet ierīci tikai ar datu plāksnītē norādīto spriegumu.

Akumulatora uzlāde

1. Pieslēdziet iekārtas barošanas spraudni uzlādes stacijas barošanas ligzdai (4. att.ⓐ).

- Ierīci var uzlādēt, savienojot to arī tieši ar barošanas bloku (2. att.ⓑ/ⓐ).
- Saprātīgi pārvaldot uzlādēšanu, netiek pieļauta akumulatora pārmērīga uzlāde.

2. Barošanas bloku pieslēdziet kontaktrozetei (4. att.ⓐ).
3. Izslēdziet ierīci ar ieslēgšanas/izslēgšanas slēdzi (3. att.).
4. Ievietojiet ierīci uzlādēšanas stacijā (4. att.) vai savienojiet tieši ar barošanas bloku (2. att.ⓑ/ⓐ). Uzlādes process tiek uzsākts.

- Uzlādes laikā ieslēgšanas/izslēgšanas slēdža indikators mirgo baltā krāsā. Kad akumulators ir pilnībā uzlādēts, iedegas ieslēgšanas/izslēgšanas slēdzis.
- Kapacitātes rādījumu precizitāti var palielināt, ja iekārta ik pa laikam tiek pilnīgi izlādēta un pēc tam, nepārturkti lādējot, tiek pilnīgi uzlādēta.

5. Kad akumulators ir pilnībā uzlādēts, iedegas ieslēgšanas/izslēgšanas slēdzis.

Akumulatora izmantošana

1. Ieslēdziet ierīci ar ieslēgšanas/izslēgšanas slēdzi (3. att.).

- Ierīcei ir trīs ātruma pakāpes S1–S3.
- Izvēlēto ātruma pakāpi iestatījumi tiek panākti, turot nospiestu ieslēgšanas/izslēgšanas slēdzi. Iekārta ik pēc 2 sekundēm maina ātrumu. Kad sasniegts izvēlētais ātrums, atlaidiet ieslēgšanas/izslēgšanas slēdzi.
- Ieslēdzot ierīci, tiek startēts pēdējais iestatītais ātrums.

2. Atlasiet vēlamu ātrumu, turot nospiestu ieslēgšanas/izslēgšanas slēdzi (3. att.), un pie izvēlētais ātruma pakāpes to atlaidiet.



- Kad akumulatora atlikusi kapacitāte ir < 5 %, ieslēgšanas/izslēgšanas slēdža kapacitātes indikators sāk mirgot. Nepieciešams atkārtoti uzlādēt akumulatoru.
- Nekopts asmeņu bloks var būtiski samazināt darbības laiku.

3. Ierīci pēc lietošanas izslēdziet ar ieslēgšanas/izslēgšanas slēdzi (3. att.).

Strāvas padeves izmantošana



Uzmanību! Matu griežamā mašina var sabojāties, ja ar to strādā, kad ierīce pastāvīgi pieslēgta pie barošanas bloka (lietošana ar tikla strāvu).

Matu griežamo mašīnu nav paredzēts izmantot, kad tā ir pastāvīgi pieslēgta pie elektriskā tikla rozetes. Ierīces akumulatora uzlādēšanas kabelis nav paredzēts pastāvīgai mehāniskai slodzei.

- ▶ Darbs ar ierīci, kas pieslēgta pie elektriskā tikla, ir pieļaujams tikai īsā laika, ja negaidīti izlādējas akumulators.

1. Iespraudiet barošanas bloka spraudni ierīces uzlādes ligzdā (2. att.ⓐ).
2. Barošanas bloku pieslēdziet elektrotikla kontaktligzdai (2. att.ⓑ).
3. Ieslēdziet ierīci ar ieslēgšanas/izslēgšanas slēdzi (3. att.).
4. Izvēlieties vēlamu ātrumu, turot nospiestu ieslēgšanas/izslēgšanas slēdzi (3. att.).
5. Ierīci pēc lietošanas izslēdziet ar ieslēgšanas/izslēgšanas slēdzi (3. att.).

Lietošana

Griešana ar ķemmes uzliku

Ierīci var darbināt arī ar ķemmes uzliku.

- ▶ Lai regulētu griešanas garumu, ķemmes uzliku var iestatīt vienā no 5 fiksētām pozīcijām.
- ▶ Jo vairāk ķemmes uzlika tiek uzbidīta uz asmeņu bloka, jo īsāks ir griešanas garums.



- Griešanas garumu var iestatīt no 3 mm (6. att.ⓐ) līdz 6 mm (6. att.ⓑ).

Ķemmes uzlikas uzlikšana/noņemšana

1. Bultiņas norādītajā virzienā uzbidiet ķemmes uzliku uz asmeņu bloka (5. att.ⓐ), līdz tā nofiksejas.
2. Ķemmes uzliku var noņemt, bidot to bultiņas norādītajā virzienā (5. att.ⓑ).

Uzturēšana



Bridinājums! Nepareiza rikošanās ar ierīci var radīt traumas un bojājumus.

- ▶ Pirms tīrīšanas un apkopes darbu uzsākšanas izslēdziet ierīci un atvienojiet to no strāvas padeves.

Tīrīšana un kopšana



Bīstami! Šķidruma iekļūšana ierīcē var izraisīt strāvas triecienu.

- ▶ Neiegremdējiet ierīci ūdenī!
- ▶ Neļaujiet šķidrumam iekļūt ierīces iekšpusē.



Uzmanību! Agressīvas ķīmiskās vielas var radīt bojājumus.

Agressīvas ķīmiskās vielas var sabojāt ierīci un tās piederumus.

- ▶ Neizmantojiet šķīdinātājus un abrazīvus līdzekļus.
- ▶ Izmantojiet tikai ražotāja ieteikto tīrīšanas līdzekli un asmeņu bloka eļļu.



Piederumus un rezerves daļas varat iegādāties pie sava izplatītāja vai mūsu apkopes centrā.

- ▶ Noņemiet ķemmes uzliku (5. att. Ⓞ) un atlokiet asmeņu bloku no korpusa (7. att. Ⓞ). Ar tīrīšanas suku palīdzību iztīriet matu atliekas no korpusa padziļinājumiem un asmeņu bloka (8. att.).
- ▶ Noslaukiet ierīci tikai ar mikstu, ja nepieciešams, viegli samitrinātu drāniņu.
- ▶ Ieeļļojiet asmeņu bloku ar asmeņu bloka eļļu (9. att.).



- ▶ Regulāra asmeņu bloka ieeļļošana ir nepieciešama, lai nodrošinātu labu un ilgstošu griešanas kvalitāti.
- ▶ Ja pēc ilgākas lietošanas samazinās griešanas efektivitāte, lai gan regulāri tiek veikta tīrīšana un eļļošana, ir jānomaina asmeņu bloks.

Asmeņu bloka nomaīņa

1. Izspiediet asmeņu bloku ar bultuņi norādītajā virzienā ārā no korpusa (7. att. Ⓞ). Noņemiet asmeņu bloku.
2. Ievietojot jauno asmeņu bloku, ieķēļiet to korpusa stiprinājumā un piespiediet pie korpusa, līdz bloks ir nofiksēts (7. att. Ⓞ).

Darbības traucējumu novēršana

Asmeņu bloks slikti griež matus vai plēs tos.

Iemesls: asmeņu bloks ir netīrs vai nolietojies.

- ▶ Iztīriet un ieeļļojiet asmeņu bloku (8./9. att.). Ja problēma nav atrisināta, nomainiet asmeņu bloku (7. att.).

Ādas savainojumi

Iemesls: pārāk liels spiediens uz ādu.

- ▶ Samaziniet spiedienu, griežot tuvu ādai.

Iemesls: bojāts asmeņu bloks.

- ▶ Pārbaudiet, vai lietošanas laikā nav sabojāti asmeņu bloka zobīņi, un vajadzības gadījumā nomainiet asmeņu bloku.

Pārāk īss akumulatora darbības laiks

Iemesls: aizsērējis un neieļļots asmeņu bloks ievērojami samazina darbības laiku ar akumulatoru!

- ▶ Rūpīgi notīriet un ieeļļojiet asmeņu bloku (8./9. att.). Ja darbības laiks ar akumulatoru tomēr ir pārāk īss, akumulators varētu būt gandrīz nolietojies.

Iemesls: neprecīzs kapacitātes rādījums

- ▶ Izlādējiet pilnībā ierīci un pēc tam to no jauna pilnībā uzlādējiet, nepārtraucot uzlādi.

Neiedegas uzlādes indikators

Iemesls: ierīce nav pareizi ievietota uzlādēšanas stacijā.

- ▶ Nodrošiniet, lai ierīce būtu pareizi ievietota uzlādēšanas stacijā.

Iemesls: aizsērējusi ierīces kontaktligzda.

- ▶ Iztīriet ierīces kontaktligzdu.

Iemesls: bojāta strāvas padeve.

- ▶ Pārbaudiet, vai ir kontakts starp barošanas bloku un kontaktrozeti.
- ▶ Pārbaudiet, vai nav bojāts strāvas vads.

Ja pēc šo norādījumu izpildīšanas saglabājas darbības traucējumi, tad lūdzam vērsties mūsu servisa centrā. Nekādā gadījumā nemēģiniet pats labot ierīci.

Utilizācija



Uzmanību! Nepareiza utilizācija kaitē apkārtnējam videi.

- ▶ Pirms utilizācijas jāzņem akumulatorus!
- ▶ Pareiza utilizācija palīdz aizsargāt apkārtnējam vidi un samazina iespējamo kaitīgo ietekmi uz cilvēkiem un dabu.

Utilizējot iekārtu, pievērsiet uzmanību spēkā esošajām prasībām.

Informācija par elektrisko un elektronisko iekārtu utilizāciju Eiropas Savienībā:



Eiropas Savienībā elektroierīču utilizāciju nosaka valstu noteikumi, kas ir balstīti uz ES direktīvu 2012/19/EU par elektrisko un elektronisko iekārtu atkritumiem (EiEA). Saskaņā ar to, šo iekārtu vairs nedrīkst utilizēt kopā ar sadzīves atkritumiem. Iekārtu par brīvu pieņem sabiedriskajās atkritumu savākšanas vai šķirošanas vietās. Produkta iepakojums ir izgatavots no pārstrādājama materiāla. Utilizējiet viedei draudzīgā veidā un nododiet atbilstīgi pārstrādei.

Originalios naudojimo instrukcijos vertimas

Tinklo / akumulatoriaus maitinama plaukų kirpimo mašinėlė 1588

Bendrosios nuorodos naudotojui

Informacija apie saugos nurodymų ir naudojimo instrukcijos naudojimą

- ▶ Papildomai šiai naudojimo instrukcijai laikykitės atskirų naudojimo instrukcijos saugos nurodymų bei visų kartų tiekiamų nurodymų lapų.
- ▶ Prieš pradėdami naudotis prietaisu, perskaitykite ir supraskite visus saugos nurodymus ir naudojimo instrukciją.
- ▶ Saugos nurodymai ir naudojimo instrukcija yra prietaiso dalis, laikykite ją gerai prieinamoje vietoje.
- ▶ Saugos nurodymai ir naudojimo instrukciją kaip PDF failą galima gauti mūsų klientų aptarnavimo centruose. EB atitikties deklaraciją kitomis ES kalbomis galima gauti mūsų klientų aptarnavimo centruose.
- ▶ Duodami prietaisą treiems, pridėkite saugos nurodymus ir naudojimo instrukciją.

Simbolių ir nuorodų paaiškinimas

Šioje instrukcijoje, prietaise ir ant pakuotės naudojami toliau pateikti simboliai ir įspėjamieji žodžiai.

**PAVOJUS**

Elektros šoko pavojus, galintis sukelti sunkų žmogaus sužalojimą ar mirtį.

**PAVOJUS**

Sprogimo pavojus, galintis sukelti sunkų žmogaus sužalojimą ar mirtį.

**PAVOJUS**

Pavojus naudojant degias medžiagas. Gaisro pavojus, galintis sukelti sunkų žmogaus sužalojimą ar mirtį.

**ĮSPĖJIMAS**

Įspėjimas, kad galima susižeisti ar galima rizika sveikatai.

**ATSARGIAI**

Rodo, kad galima patirti materialinės žalos.



Rodo naudingą informaciją ar patarimus.

- ▶ Turite imtis veiksmų.

1. Atlikite veiksmus nurodyta tvarka.
- 2.
- 3.

Gaminio aprašymas

Lentelės aprašymas (1 pav.)

- A Kirpimo peiliukai
- B Įjungimo / išjungimo mygtukas su įkrovimo indikatoriumi ir pajėgumo indikatoriumi
- C Prietaiso lizdas
- D Įkrovimo stotelė
- E Įkrovimo stovo lizdas
- F Šukutės
- G Maitinimo laido kištukas
- H Prietaiso prijungimo kištukas
- I Valymo šepetėlis
- J Alyva kirpimo peiliukams

Techninė informacija

Rankinis prietaisas

| | |
|---------------------------------|-----------------------------|
| Pavara: | DC variklis |
| Akumulatorius: | Ličio jono akumulatorius |
| Akumulatoriaus įkrovimo laikas: | apie 80 minučių |
| Akumulatoriaus veikimo laikas: | iki 120 minučių |
| Matmenys (I x P x A): | 138 x 32 x 34 mm |
| Svoris: | apie 120 g |
| Garso slėgio lygis: | maks. 60 dB(A), esant 25 cm |
| Vibracija: | < 2,5 m/s ² |

Įkrovimo stotelė

| | |
|--------------------------|-----------------|
| Dydžiai | |
| su priedais (I x A x P): | 72 x 96 x 60 mm |
| Svoris: | 60 g |

Maitinimo laido kištukas

| | |
|-------------------|---------------------------|
| Tipas: | Adapteris 6000 |
| Vartojamoji galia | maks. 12 W |
| Maitinimo įtampa: | 100 – 240 V AC / 50/60 Hz |

| | |
|---------------|---------------|
| Darbo sąlygos | |
| Aplinka: | 0 °C – +40 °C |

Prietaisas yra izoliuotas ir apsaugotas nuo radijo bangų trukdžių. Atitinka ES direktyvų 2014/30/ES dėl elektromagnetinio suderinamumo ir 2006/42/EB Mašinų direktyvos reikalavimus.

Naudojimas

Paruošimas

- Išsaugokite pakuotę vėlesniam saugiam laikymui ir transportavimui.

- ▶ Patikrinkite, ar visos dalys yra pakuotėje.
- ▶ Patikrinkite, ar transportavimo metu dalys nebuvo pažeistos.

Sauga



Atsargiai! Pavojus sugadinti naudojant netinkamą įtampą.

- ▶ Įjunkite prietaisą tik su duomenų plokštelėje nurodyta įtampa.

Akumuliatoriaus krovimas

1. Įkiškite prietaiso maitinimo šaltinio prijungimo kištuką į įkrovimo stotelės lizdą (4 pav. ⊕).

- Prietaisą maitinimo šaltinio prijungimo kištuku galima ir tiesiogiai sujungti, kad krautųsi (2 pav. ⊕/⊙).
- Sumanaus įkrovimo valdymo dėka akumuliatoriaus nepersikraus.

2. Įkiškite pajungimo prie maitinimo tinklo kištuką į elektros lizdą (4 pav. ⊕).
3. Įjungimo / išjungimo mygtuku išjunkite prietaisą (3 pav.).
4. Įstatykite prietaisą į įkrovimo stotelę (4 pav.) arba tiesiogiai sujunkite jį su maitinimo laido kištuku (2 pav. ⊕/⊙). Prasideda įkrovimas.

- Įkrovimo proceso metu įjungimo / išjungimo mygtukas mirksi balta spalva. Įjungimo / išjungimo mygtukas šviečia, kai akumuliatorius yra visiškai įkrautas.
- Pajėgumo rodmens tikslumą galima padidinti retkarčiais visiškai iškraunant prietaisą ir po to jį visiškai įkraunant nenutrūkstamu įkrovimo proceso metu.

5. Kai tik akumuliatorius yra visiškai įkrautas, įjungimo/išjungimo mygtukas šviečia.

Akumuliatoriaus naudojimas

1. Įjungimo / išjungimo mygtuku įjunkite prietaisą (3 pav.).

- Prietaisas turi tris greičio pakopas S1–S3.
- Greičio pakopa nustatoma nuspaudus įjungimo/išjungimo mygtuką. Prietaisas keičia greitį kas 2 sekundes. Pasiekę norimą greičio pakopą, atleiskite įjungimo / išjungimo mygtuką.
- Įjungiant prietaisą, jis pradeda veikti anksčiau nustatyta greičio pakopa.

2. Pasirinkite norimą greitį nuspausdami įjungimo / išjungimo mygtuką (3 pav.) ir atleisdami jį, pasiekus norimą greičio pakopą.



- Akumuliatoriuje likus < 5 % energijos, įjungimo / išjungimo mygtuko pajėgumo indikatorius pradeda mirksėti. Akumuliatorių būtina įkrauti.
- Netinkamai prižiūrint kirpimo peiliukus, naudojimo trukmė gali žymiai sumažėti.

3. Po naudojimo įjungimo / išjungimo mygtuku išjunkite prietaisą (3 pav.).

Įkrovimas



Atsargiai! Pavojus sugadinti naudojant plaukų kirpimo mašinėlę su nuolatos įkištu prijungimo prie maitinimo tinklo kištuku (maitinimo iš tinklo režimas).

Plaukų kirpimo mašinėlė nesirtas naudoti su nuolatos įkištu prijungimo prie maitinimo tinklo kištuku (maitinimo iš tinklo režimas). Prijungimo prie maitinimo tinklo kištuko jungiamasis laidas nesirtas ilgalaikiai mechaninei apkrovai.

- ▶ Maitinimo iš tinklo režimas rekomenduojamas tik trumpam, kai akumuliatorius yra tuščias.

1. Įkiškite prietaiso maitinimo šaltinio prijungimo kištuką į prietaiso lizdą (2 pav. ⊕).
2. Įkiškite pajungimo prie maitinimo tinklo kištuką į elektros lizdą (2 pav. ⊕).
3. Įjungimo / išjungimo mygtuku įjunkite prietaisą (3 pav.).
4. Pasirinkite norimą greitį nuspausdami įjungimo / išjungimo mygtuką (3 pav.)
5. Po naudojimo įjungimo / išjungimo mygtuku išjunkite prietaisą (3 pav.).

Naudojimas

Kirpimas šukutėmis

Prietaisą galima naudoti ir su šukutėmis.

- ▶ Nustatant kirpimo ilgį šukutes galima nustatyti 5 fiksuotose padėtyse.
- ▶ Kuo toliau šukutės įstumiamos ant kirpimo peiliukų, tuo trumpesnis yra kirpimo ilgis.



Kirpimo ilgį galima nustatyti nuo 3 mm (6 pav. ⊕) iki 6 mm (6 pav. ⊙).

Šukučių uždėjimas ir nuėmimas

1. Šukutes rodyklės kryptimi stumkite į kirpimo peiliukus (5 pav. ⊕), kol jos užfiksuos.
2. Šukutes nuimsite stumdami rodyklės kryptimi (5 pav. ⊙).

Remontas



Įspėjimas! Susižeidimo ir daiktų sugadinimo pavojus netinkamai naudojant.

- ▶ Prieš pradėdami valymo ir priežiūros darbus, mašinėlę išjunkite ir atjunkite nuo maitinimorovės.

Valymas ir priežiūra



Pavojus! Elektros smūgio pavojus patekus skysčiui.

- ▶ Nejimerkite prietaiso į vandenį!
- ▶ Saugokite, kad į prietaiso vidų nepatektų skysčių.



Atsargiai! Pavojus sugadinti stipriomis cheminėmis medžiagomis.

- ▶ Stiprios cheminės medžiagos gali prietaisą ir priedus sugadinti.
- ▶ Nenaudokite tirpiklių ir šveitiklių.
- ▶ Naudokite tik gamintojo rekomenduojamas valymo priemones ir kirpimo peiliukų alyvą.



Priedus ir atsargines dalis galite įsigyti iš savo prekybininko ar mūsų klientų aptarnavimo centre.

- ▶ Po kiekvieno naudojimo nuimkite šukutes (5 ⊕ pav.) ir nuo korpuso nulenkite kirpimo peiliukus (7 ⊕ pav.). Valymo šepetėliu pašalinkite plaukų likučius iš prietaiso angos ir nuo kirpimo peiliukų (8 pav.).
- ▶ Prietaisą nuvalykite minkšta, šiek tiek sudrėkinta šluoste.
- ▶ Kirpimo peiliukus suteptkite kirpimo peiliukų alyva (9 pav.).



- ▶ Siekiant, kad peiliukai kirptų gerai kuo ilgiau, labai svarbu juos dažnai sutepti alyva.
- ▶ Jei po ilgo naudojimo peiliukai kerpa blogiau, nepaisant to, kad jie yra išvalyti ir sutepti alyva, turite juos pakeisti naujais.

Kirpimo peiliukų keitimas

1. Rodyklės kryptimi stumkite peiliukus nuo korpuso (7 pav. ⊕). Nuimkite peiliukus.
2. Norėdami vėl uždėti peiliukus, įkiškite įsikišimą, esantį ant peiliukų, į angelę, esančią ant plaukų kirpimo mašinelės ir paspauskite peiliuką iki užsikisavimo (7 pav. ⊕).

Trikčių šalinimas

Kirpimo peiliukai blogai kerpa arba peša

- ▶ Priežastis: Kirpimo peiliukai užsiteršę arba susidėvėję.
- ▶ Nuvalykite ir suteptkite kirpimo peiliukus (8/9 pav.). Jei triktis nedingsta, pakeiskite kirpimo peiliukų komplektą (7 pav.).

Odos pažeidimas

- ▶ Priežastis: Per stipriai spaudžiama oda.
- ▶ Kirpdami prie odos spauskite mažiau.

Priežastis: Pažeisti kirpimo peiliukai.

- ▶ Patikrinkite, ar naudojant nebuvo pažeistos dantukų viršūnelės ir, jei reikia, pakeiskite kirpimo peiliukus.

Per trumpas akumuliatoriaus naudojimo laikas

Priežastis: Užsiteršę ir nesutepti kirpimo peiliukai žymiai sutrumpina akumuliatoriaus veikimo laiką!

- ▶ Atidžiai nuvalykite ir suteptkite kirpimo peiliukus (8/9 pav.). Jei akumuliatoriaus vis viena veiktų per trumpai, gali būti, kad baigias akumuliatoriaus gyvavimo laikas.

Priežastis: Netikslus įkrovimo indikatorius.

- ▶ Visiškai iškraukite prietaisą ir po to vėl jį visiškai įkraukite nenutrūkstamu įkrovimo proceso metu.

Įkrovos indikatorius nešviečia

Priežastis: Prietaisas į įkrovimo stotelę įstatytas netinkamai.

- ▶ Įsitikinkite, kad prietaiso padėtis įkrovimo stovė yra tinkama.

Priežastis: Nešvari mašinelės anga kroviklio kištukui.

- ▶ Išvalykite mašinelės angą kištukui.

Priežastis: Neveikia maitinimas elektra.

- ▶ Patikrinkite, ar kroviklio kištukas ir kištukinis lizdas sienoje gerai sujungti.
- ▶ Patikrinkite, ar maitinimo laidas nesugadintas.

Jei laikydamiesi šių nurodymų negalite pašalinti problemos, kreipkitės į mūsų klientų aptarnavimo centrą. Jokiu būdu nebandykite patys remontuoti prietaisą!

Atliekų šalinimas



Atsargiai! Netinkamas atliekų šalinimas kelia grėsmę aplinkai.

- ▶ Baterijas prieš išmetant iškraukite!
- ▶ Tinkamas atliekų šalinimas saugo aplinką ir mažina galimą neigiamą poveikį žmonėms ir aplinkai.

Išmesdami prietaisą laikykitės atitinkamų teisinių reikalavimų.

Informacija apie elektros ir elektroninės įrangos išmetimą Europos Sąjungoje:



Europos Sąjungoje elektros prietaisų išmetimą reguliuoja nacionaliniai teisės aktai, kurie remiasi ES Direktyva 2012/19/ES dėl elektros ir elektroninės įrangos atliekų (EEI). Remiantis jais, prietaiso nebegalima šalinti kartu su komunalinėmis ar buitinėmis atliekomis. Komunaliniuose ar naudingų medžiagų surinkimo centruose prietaisai priimami nemokamai. Gaminio pakuotė pagaminta iš perdirbamų medžiagų. Šalinkite jas ekologiškai ir pristatykite pakartotiniam naudojimui.

Μετάφραση των πρωτότυπων οδηγιών λειτουργίας Κουρευτική μηχανή ρεύματος/μπαταρίας τύπος 1588

Γενικές οδηγίες χρήσης

Πληροφορίες για τη χρήση των υποδείξεων ασφαλείας και των οδηγιών λειτουργίας

- ▶ Εκτός από αυτές τις οδηγίες λειτουργίας, λάβετε υπόψη σας επίσης τις ξεχωριστές υποδείξεις ασφαλείας, καθώς και όλα τα παρεχόμενα έντυπα οδηγιών.
- ▶ Πριν θέσετε τη συσκευή σε λειτουργία για πρώτη φορά, πρέπει να έχετε διαβάσει και κατανοήσει πλήρως τις υποδείξεις ασφαλείας και τις οδηγίες λειτουργίας.
- ▶ Θεωρήστε τις υποδείξεις ασφαλείας και τις οδηγίες λειτουργίας ως αναπόσπαστο μέρος του προϊόντος και φυλάξτε τις καλά σε σημείο με εύκολη πρόσβαση.
- ▶ Μπορείτε να ζητήσετε αυτές τις υποδείξεις ασφαλείας και τις οδηγίες λειτουργίας και ως αρχείο PDF από τα κέντρα σέρβις της εταιρείας μας. Μπορείτε να ζητήσετε από τα κέντρα σέρβις της εταιρείας μας τη δήλωση συμμόρφωσης ΕΚ και σε άλλες επίσημες γλώσσες της ΕΕ.
- ▶ Σε περίπτωση παραχώρησης της συσκευής σε τρίτους, μην παραλείψετε να παραδώσετε μαζί και τις παρούσες υποδείξεις ασφαλείας και οδηγίες λειτουργίας.

Επεξήγηση συμβόλων και υποδείξεων

Τα σύμβολα και οι προειδοποιητικές λέξεις που ακολουθούν χρησιμοποιούνται σε αυτές τις οδηγίες στη συσκευή ή στη συσκευασία.



ΚΙΝΔΥΝΟΣ

Κίνδυνος ηλεκτροπληξίας με πιθανή συνέπεια βαρύ τραυματισμό ή και θάνατο.



ΚΙΝΔΥΝΟΣ

Κίνδυνος έκρηξης με πιθανή συνέπεια βαρύ τραυματισμό ή και θάνατο.



ΚΙΝΔΥΝΟΣ

Κίνδυνος λόγω χρήσης εύφλεκτων υλικών. Κίνδυνος πυρκαγιάς με πιθανή συνέπεια από βαρύ τραυματισμό έως και θάνατο.



ΠΡΟΕΙΔΟΠΟΙΗΣΗ

Προειδοποίηση για πιθανό τραυματισμό ή κίνδυνο για την υγεία.



ΠΡΟΣΟΧΗ

Υπόδειξη σχετικά με τον κίνδυνο πρόκλησης υλικών ζημιών.



Υπόδειξη που αφορά χρήσιμες πληροφορίες και συμβουλές.

- ▶ Σας υποδεικνύεται να εκτελέσετε μια ενέργεια.

1. Εκτελέστε τις ενέργειες αυτές με τη σειρά που περιγράφεται.
- 2.
- 3.

Περιγραφή προϊόντος

Περιγραφή των εξαρτημάτων (εικ. 1)

- A** Μονάδα κοπής
- B** Διακόπτης ON/OFF με ένδειξη ελέγχου φόρτισης και ένδειξη στάθμης φόρτισης
- C** Υποδοχή συσκευής
- D** Βάση φόρτισης
- E** Υποδοχή βάσης φόρτισης
- F** Προσαρτώμενη χτένα
- G** Μετασχηματιστής τροφοδοσίας
- H** Φις σύνδεσης συσκευής
- I** Βουρτσάκι καθαρισμού
- J** Λάδι για τη μονάδα κοπής

Τεχνικά χαρακτηριστικά

Συσκευή χειρός

| | |
|----------------------------|------------------------|
| Μηχανισμός κίνησης: | Μοτέρ DC |
| Μπαταρία: | Μπαταρία ιόντων λιθίου |
| Χρόνος φόρτισης μπαταρίας: | περίπου 80 λεπτά |
| Αυτονομία μπαταρίας: | έως 120 λεπτά |
| Διαστάσεις (Μ x Π x Υ): | 138 x 32 x 34 mm |
| Βάρος: | γύρω στα 120 g |
| Στάθμη ηχητικής πίεσης: | έως 60 dB(A) @ 25 cm |
| Δόνηση: | < 2,5 m/s ² |

Βάση φόρτισης

| | |
|--|-----------------|
| Διαστάσεις με πρόθετο εξοπλισμό (Μ x Π x Υ): | 72 x 96 x 60 mm |
| Βάρος: | 60 g |

Μετασχηματιστής τροφοδοσίας

| | |
|----------------------|---------------------------|
| Τύπος: | Προσαρμογέας 6000 |
| Απορροφούμενη ισχύς: | έως 12 W |
| Τάση λειτουργίας: | 100 – 240 V AC / 50/60 Hz |

| | |
|----------------------|-------------|
| Συνθήκες λειτουργίας | |
| Περιβάλλον: | 0°C – +40°C |

Η συσκευή διαθέτει μόνωση ασφαλείας και καταστολή ραδιοπαρεμβολών. Η συσκευή πληροί τις απαιτήσεις της ευρωπαϊκής Οδηγίας 2014/30/ΕΕ σχετικά με την ηλεκτρομαγνητική συμβατότητα και συμμορφώνεται με την Οδηγία 2006/42/ΕΚ σχετικά με τα μηχανήματα.

Λειτουργία

Προετοιμασία

- Φυλάξτε τα υλικά συσκευασίας για την περίπτωση που χρειαστεί να αποθηκεύσετε τη συσκευή ή να τη μεταφέρετε με ασφάλεια.

- ▶ Ελέγξτε την πληρότητα του περιεχομένου της συσκευασίας.
- ▶ Ελέγξτε όλα τα εξαρτήματα για να εντοπίσετε τυχόν φθορές που προκλήθηκαν κατά τη μεταφορά.

Ασφάλεια



Προσοχή! Βλάβες λόγω εσφαλμένης τροφοδοσίας τάσης.

- ▶ Χρησιμοποιείτε τη συσκευή μόνο με την τάση που αναγράφεται στην πινακίδα τύπου.

Φόρτιση μπαταρίας

1. Συνδέστε το φικς σύνδεσης του μετασχηματιστή τροφοδοσίας στην υποδοχή της βάσης φόρτισης (Ε, εικ. 4Ⓞ).

- Η συσκευή μπορεί επίσης να συνδεθεί απευθείας με τον μετασχηματιστή τροφοδοσίας για να φορτιστεί (εικ. 2Ⓜ/Ⓞ).
- Η έξυπνη διαχείριση φόρτισης εμποδίζει τις υπερφορτίσεις της μπαταρίας.

2. Βάλτε τον μετασχηματιστή τροφοδοσίας στην πρίζα (εικ. 4Ⓞ).
3. Απενεργοποιήστε τη συσκευή με τον διακόπτη λειτουργίας ON/OFF (εικ. 3).
4. Τοποθετήστε τη συσκευή στον φορτιστή (εικ. 4) ή συνδέστε την απευθείας με τον μετασχηματιστή τροφοδοσίας (εικ. 2Ⓜ/Ⓞ). Η διαδικασία φόρτισης ξεκινά.

- Κατά τη διάρκεια της διαδικασίας φόρτισης, ο διακόπτης λειτουργίας ON/OFF αναβοβλίνει με λευκό φως. Όταν η μπαταρία είναι πλήρως φορτισμένη, ο διακόπτης λειτουργίας ON/OFF είναι αναμμένος.
- Η ακρίβεια της ένδειξης στάθμης φόρτισης μπορεί να αυξηθεί, αν η συσκευή αποφορτίζεται κατά καιρούς πλήρως και κατόπιν επαναφορτίζεται με μια διαδικασία φόρτισης χωρίς διακοπή.

5. Όταν η μπαταρία έχει φορτιστεί πλήρως, ο διακόπτης λειτουργίας ON/OFF ανάβει.

Λειτουργία με μπαταρία

1. Ενεργοποιήστε τη συσκευή με τον διακόπτη λειτουργίας ON/OFF (εικ. 3).



- Η συσκευή διαθέτει τρεις διαβαθμίσεις ταχύτητας S1 – S3.
- Για τη ρύθμιση της επιθυμητής διαβάθμισης ταχύτητας, κρατήστε πατημένο τον διακόπτη λειτουργίας ON/OFF. Η ταχύτητα της συσκευής μεταβάλλεται κάθε 2 δευτερόλεπτα. Όταν φτάσετε στην επιθυμητή διαβάθμιση ταχύτητας, αφήστε ελεύθερο τον διακόπτη λειτουργίας ON/OFF.
- Κατά την ενεργοποίησή της, η συσκευή αρχίζει να λειτουργεί με την ταχύτητα που είχε επιλεγεί την τελευταία φορά.

2. Επιλέξτε την επιθυμητή ταχύτητα κρατώντας πατημένο τον διακόπτη λειτουργίας ON/OFF (εικ. 3) και αφήστε τον διακόπτη, όταν φτάσετε στην επιθυμητή διαβάθμιση ταχύτητας.



- Όταν η μπαταρία διαθέτει υπόλοιπο ενέργειας < 5%, η ένδειξη στάθμης φόρτισης του διακόπτη ON/OFF αρχίζει να αναβοβλίνει. Απαιτείται η επαναφόρτιση της μπαταρίας.
- Η ελλιπής φροντίδα της μονάδας κοπής μπορεί να μειώσει σημαντικά το χρόνο λειτουργίας της συσκευής.

3. Μετά τη χρήση, απενεργοποιήστε τη συσκευή με τον διακόπτη λειτουργίας ON/OFF (εικ. 3).

Λειτουργία με ηλεκτρικό ρεύμα



Προσοχή! Βλάβες από τη χρήση της κουρευτικής μηχανής με μόνιμα συνδεδεμένο μετασχηματιστή τροφοδοσίας (λειτουργία με ηλεκτρικό ρεύμα).

Δεν προβλέπεται η χρήση της κουρευτικής μηχανής με μόνιμα συνδεδεμένο μετασχηματιστή τροφοδοσίας (λειτουργία με ηλεκτρικό ρεύμα). Το καλώδιο σύνδεσης του μετασχηματιστή τροφοδοσίας δεν είναι σχεδιασμένο για μηχανική καταπόνηση σε συνεχή λειτουργία.

- ▶ Η λειτουργία με ηλεκτρικό ρεύμα προτείνεται ως λύση μόνο βραχυρόθεσμα, σε περίπτωση εξαντλημένης μπαταρίας.

1. Συνδέστε το φικς σύνδεσης του μετασχηματιστή τροφοδοσίας στην υποδοχή της συσκευής (εικ. 2Ⓞ).
2. Βάλτε τον μετασχηματιστή τροφοδοσίας στην πρίζα (εικ. 2Ⓞ).
3. Ενεργοποιήστε τη συσκευή με τον διακόπτη λειτουργίας ON/OFF (εικ. 3).
4. Επιλέξτε την επιθυμητή ταχύτητα κρατώντας πατημένο τον διακόπτη λειτουργίας ON/OFF (εικ. 3).
5. Μετά τη χρήση, απενεργοποιήστε τη συσκευή με τον διακόπτη λειτουργίας ON/OFF (εικ. 3).

Χειρισμός

Κοπή με προσαρτώμενη χτένα

Η συσκευή μπορεί να λειτουργήσει και με μια προσαρτώμενη χτένα.

- ▶ Για τη ρύθμιση του μήκους κοπής, η προσαρτώμενη χτένα μπορεί να μετατοπιστεί σε 5 θέσεις.
- ▶ Όσο μετακινείτε την προσαρτώμενη χτένα προς τη μονάδα κοπής, το μήκος κοπής μικραίνει.

-  Το μήκος κοπής μπορεί να ρυθμιστεί από 3 mm (εικ. 6 ㉔) έως 6 mm (εικ. 6 ㉕).

Τοποθέτηση / αφαίρεση της προσαρτώμενης χτένας

1. Ωθήστε την προσαρτώμενη χτένα προς την κατεύθυνση του βέλους πάνω στη μονάδα κοπής (εικ. 5 ㉔) μέχρι να ασφαλίσει.
2. Η προσαρτώμενη χτένα μπορεί να αφαιρεθεί με ώθηση προς την κατεύθυνση του βέλους (εικ. 5 ㉕).

Συντήρηση



Προειδοποίηση! Τραυματισμοί και υλικές ζημιές λόγω μη ενδεδειγμένου χειρισμού.

- ▶ Απενεργοποιήστε τη συσκευή και απουσιάζετε την από την τροφοδοσία τάσης, προτού ξεκινήσετε τις εργασίες καθαρισμού και συντήρησης.

Καθαρισμός και φροντίδα



Κίνδυνος! Ηλεκτροπληξία λόγω εισχώρησης υγρού στη συσκευή.

- ▶ Μην βυθίζετε τη συσκευή στο νερό!
- ▶ Μην αφήνετε υγρασία να εισέλθει στο εσωτερικό της συσκευής.



Προσοχή! Βλάβες λόγω χρήσης διαβρωτικών χημικών καθαριστικών.

Η χρήση διαβρωτικών χημικών καθαριστικών ενδέχεται να προκαλέσει ζημιές στη συσκευή και τον πρόσθετο εξοπλισμό της.

- ▶ Ως εκ τούτου, μην χρησιμοποιείτε διαλυτικά και απορρυπαντικά σε σκόνη.
- ▶ Χρησιμοποιείτε αποκλειστικά το καθαριστικό και το λάδι μονάδας κοπής που συσκευάζονται από τον κατασκευαστή.

-  Πρόσθετο εξοπλισμό και ανταλλακτικά μπορείτε να προμηθευτείτε από το εμπόριο ή από τα κέντρα σέρβις της εταιρείας μας.

- ▶ Αφαιρέστε την προσαρτώμενη χτένα (εικ. 5 ㉕) και ξεκουμπώστε τη μονάδα κοπής από το περίβλημα (εικ. 7 1). Απομακρύνετε με τη βούρτσα καθαρισμού τις τρίχες από το άνοιγμα του περιβλήματος και τη μονάδα κοπής (εικ. 8).
- ▶ Καθαρίστε τη συσκευή μόνο με μαλακό και ενδοχομένως ελαφρά υγρό πανί.
- ▶ Λιπαίνετε τη μονάδα κοπής με το ειδικό λάδι (εικ. 9).



- ▶ Για καλή και μακρόχρονη απόδοση κοπής είναι σημαντικό να λιπαίνετε συχνά τη μονάδα κοπής.
- ▶ Εάν μετά από μεγάλο διάστημα χρήσης η απόδοση κοπής μειωθεί παρά τον τακτικό καθαρισμό και τη λίπανση, τότε θα πρέπει να αντικατασταθεί η μονάδα κοπής.

Αντικατάσταση της μονάδας κοπής

1. Τραβήξτε τη μονάδα κοπής από το περίβλημα προς την κατεύθυνση του βέλους (εικ. 7 ㉔). Αφαιρέστε τη μονάδα κοπής.
2. Για την επανατοποθέτηση, ακουμπήστε τη μονάδα κοπής με το άγκιστρο στην υποδοχή του περιβλήματος και πιέστε την μέχρι να κουμπώσει στο περίβλημα (εικ. 7 ㉕).

Επίλυση προβλημάτων

Η μονάδα κοπής δεν κόβει καλά ή μαδάει.

Αιτία: Η μονάδα κοπής είναι βρώμικη ή έχει υποστεί φθορά.

- ▶ Καθαρίστε και λιπάνετε τη μονάδα κοπής (εικ. 8/9). Σε περίπτωση που το πρόβλημα δεν αντιμετωπιστεί, αλλάξτε τη μονάδα κοπής (εικ. 7).

Δερματικός τραυματισμός

Αιτία: Υπερβολική άσκηση πίεσης στο δέρμα.

- ▶ Ασκήστε λιγότερη πίεση όταν κόβετε κοντά στο δέρμα.

Αιτία: Φθαρισμένη μονάδα κοπής.

- ▶ Ελέγξτε αν κατά τη χρήση έχουν υποστεί ζημιά τα άκρα της οδόντωσής και, εάν απαιτείται, αντικαταστήστε τη μονάδα κοπής.

Η διάρκεια λειτουργίας της μπαταρίας είναι πολύ σύντομη.

Αιτία: Εάν η μονάδα κοπής είναι βρώμικη ή δεν έχει λιπανθεί, μειώνεται σημαντικά η διαθέσιμη διάρκεια λειτουργίας της μπαταρίας!

- ▶ Καθαρίστε και λιπάνετε τη μονάδα κοπής με προσοχή (εικ. 8/9). Εάν η διάρκεια λειτουργίας της μπαταρίας συνεχίζει να είναι πολύ σύντομη, μάλλον πλησιάζει το τέλος της διάρκειας ζωής των μπαταριών.

Αιτία: Η ένδειξη στάθμης φόρτισης δεν είναι ακριβής.

- ▶ Αποφορτίστε πλήρως τη συσκευή και έπειτα φορτίστε την πάλι πλήρως με μια διαδικασία φόρτισης χωρίς διακοπή.

Η ένδειξη ελέγχου φόρτισης δεν ανάβει

Αιτία: Η συσκευή δεν έχει τοποθετηθεί σωστά στη βάση φόρτισης.

- ▶ Βεβαιωθείτε ότι η συσκευή είναι σωστά τοποθετημένη στη βάση φόρτισης.

Αιτία: Η υποδοχή της συσκευής είναι βρώμικη.

- ▶ Καθαρίστε την υποδοχή της συσκευής.

Αιτία: Προβληματική τροφοδοσία τάσης.

- ▶ Βεβαιωθείτε για τη σωστή επαφή μεταξύ μετασχηματιστή τροφοδοσίας και πρίζας.
- ▶ Ελέγξτε μήπως το καλώδιο δικτύου παρουσιάζει φθορές.

Εάν δεν μπορείτε να αντιμετωπίσετε το πρόβλημα με τη βοήθεια αυτών των υποδείξεων, απευθυνθείτε στα κέντρα σέρβις της εταιρείας μας. Σε καμία περίπτωση μην προσπαθήσετε να επισκευάσετε μόνοι σας τη συσκευή!

Απόρριψη



Προσοχή! Ζημιές στο περιβάλλον σε περίπτωση ακατάλληλης απόρριψης.

- ▶ Αποφορτίστε τις μπαταρίες πριν από την απόρριψη!
- ▶ Η προσήκουσα απόρριψη συμβάλλει στην προστασία του περιβάλλοντος και αποτρέπει την εμφάνιση πιθανών βλαβερών επιδράσεων στον άνθρωπο και στο περιβάλλον.

Σε περίπτωση απόρριψης της συσκευής θα πρέπει να λαμβάνετε υπόψη τις σχετικές νομικές προδιαγραφές.

Πληροφορίες για την απόρριψη ηλεκτρικών και ηλεκτρονικών συσκευών εντός των ορίων της Ευρωπαϊκής Ένωσης:



Εντός της Ευρωπαϊκής Ένωσης, η απόρριψη συσκευών που λειτουργούν με ρεύμα προδιαγράφεται από εθνικούς κανονισμούς, οι οποίοι βασίζονται στην Ευρωπαϊκή Οδηγία 2012/19/ΕΚ σχετικά με τα απόβλητα ηλεκτρικού και ηλεκτρονικού εξοπλισμού (ΑΗΗΕ). Σύμφωνα με την παραπάνω οδηγία, δεν επιτρέπεται η απόρριψη της συσκευής από τις τοπικές υπηρεσίες αποκομιδής ή με τα οικιακά απορρίμματα. Η συσκευή παραλαμβάνεται χωρίς επιπλέον επιβάρυνση από τις κοινοτικές υπηρεσίες συλλογής απορριμμάτων ή ανακύκλωσης. Η συσκευασία του προϊόντος είναι κατασκευασμένη από ανακυκλώσιμα υλικά. Απορρίψτε τη με τρόπο φιλικό προς το περιβάλλον και παραδώστε την για ανακύκλωση.

ترجمة دليل الاستخدام الأصلي جهاز حلقة الشعر يعمل بالبطارية والكهرباء طراز 1588

تعليمات عامة للاستخدام

معلومات متعلقة باستخدام تعليمات الأمان ودليل الاستعمال

- ▶ بالإضافة إلى دليل الاستعمال هذا عليك مراعاة دليل الاستعمال المنفصل وتعليمات الأمان وكذلك جميع الأوراق الإرشادية المرفقة.
- ▶ يجب قراءة تعليمات الأمان ودليل الاستعمال بشكل كلي واستيعاب كافة مضامينه قبل الشروع في استخدام الجهاز لأول مرة.
- ▶ اعتبر كلاً من تعليمات الأمان ودليل الاستعمال هذا كجزء من المنتج واحفظ به بشكل جيد في مكان يسهل الوصول إليه.
- ▶ يمكنك طلب الحصول على تعليمات الأمان ودليل الاستعمال من مراكز الخدمة التابعة لنا في صورة ملف PDF. يمكنك كذلك طلب إعلان المطابقة لتوجيهات الاتحاد الأوروبي باللغات الرسمية الأخرى للاتحاد الأوروبي من مراكز الخدمة التابعة لنا.
- ▶ في حالة تسليم الجهاز لجهات ثالثة، يرجى تسليم تعليمات الأمان ودليل الاستعمال مع الجهاز.

شرح الرموز والإرشادات

تستخدم الرموز والكلمات التنبؤية التالية في دليل التشغيل هذا أو على الآلة أو العبوة.

خطر



يمكن أن يؤدي الخطر الناجم عن الصعقات الكهربائية إلى التعرض لإصابات خطيرة أو الوفاة.

خطر



يمكن أن يؤدي خطر الانفجار إلى التعرض لإصابات خطيرة أو الوفاة.

خطر



خطر عند استخدام مواد قابلة للاشتعال. يمكن أن يؤدي اشتعال النار إلى التعرض لإصابات خطيرة أو الوفاة.

تحذير



تحذير من احتمال وقوع إصابات جسدية أو وجود أخطار صحية.

تنبيه



تنبيه لإمكانية حصول أضرار مادية.



تنبيه مرفق بمعلومات ونصائح هامة.

يُطلب الأمر هنا اتخاذ إجراء معين.

1. نفذ الإجراءات وفق التسلسل المقترح.

2.

3.

وصف المنتج

أسماء الأجزاء المكونة (الرسم التوضيحي رقم 1)

- A** طاقم قص الشعر
- B** زر التشغيل/إيقاف التشغيل بمؤشر شحن ومؤشر الطاقة المتبقية
- C** مدخل الجهاز للربط بالتيار
- D** قاعدة الشحن
- E** مأخذ قاعدة الشحن
- F** رأس مخصص لضبط مستوى طول الشعر
- G** وحدة التغذية الكهربائية
- H** قابس وحدة التغذية
- I** فرشاة تنظيف
- J** زيت مخصص لشفرة القص

البيانات التقنية

جهاز يدوي

آلية التشغيل:

محرك تيار مستمر

بطارية:

بطارية ليثيوم أيون

زمن شحن البطارية:

حوالي 80 دقيقة

مدة خدمة البطارية:

حتى 120 دقيقة

الأبعاد

(الطول)×(العرض)×(الارتفاع):

34x32x138 مم

الوزن:

120 غرام تقريباً

مستوى انبعاث الضوضاء:

60 ديسيبل (A) بحد أقصى على مسافة

25 سم

>2.5 م/ث³

الاهتزاز:

قاعدة الشحن

الأبعاد

مع الملحقات

(العرض)×(العمق)×(الارتفاع):

60x96x72 مم

الوزن:

60 جرام

وحدة التغذية الكهربائية

الطراز:

مهاني 6000

استهلاك القدرة:

12 واط بحد أقصى

فولتية التشغيل:

100 - 240 فولت (تيار متردد / 60/50 هرتز

ظروف التشغيل

البيئة المحيطة:

0 إلى +40 درجة مئوية

يتوفر هذا الجهاز على حماية عازلة ولا يصدر أي ضوضاء لاسلكية.

تتطابق مواصفات هذا الجهاز مع معايير وتعليمات الاتحاد الأوروبي المتعلقة بالتوافق الكهرومغناطيسي EU/30/2014 والفولتية المنخفضة EG/42/2006.

استعمال الجهاز

التحضير



احتفظ بمواد تغليف الجهاز لنقل الجهاز أو الاحتفاظ به بشكل آمن في وقت لاحق.

تأكد من عدم نقصان أي شيء في محتويات التسليم.

افحص كافة الأجزاء للتأكد من عدم وجود أية أضرار ناجمة عن النقل.

الأمان



تنبيه! أضرار ناجمة عن إمداد فولتية خاطئة.

احرص على ألا يتم تشغيل الجهاز إلا بقيمة الجهد المذكورة على لوحة الهوية.

شحن البطارية

1. أدخل قابس وحدة التغذية الكهربائية في مأخذ قاعدة الشحن (الرسم التوضيحي رقم 4②).

يمكنك أيضاً شحن الجهاز من خلال ربطه مباشرة بوحدة التغذية الكهربائية (الرسم التوضيحي رقم 2②/③). يتوفر الجهاز على نظام شحن ذكي يحول دون شحن البطارية بشكل مفرط.

2. أدخل وحدة التغذية في مصدر الكهرباء الحائطي (الرسم التوضيحي رقم 4②).

3. قم بإيقاف الجهاز من خلال الضغط على زر التشغيل/إيقاف التشغيل (الرسم التوضيحي رقم 3).

4. ضع الجهاز في قاعدة الشحن (الرسم التوضيحي رقم 4) أو قم بتوصيله مباشرة بوحدة التغذية الكهربائية (الرسم التوضيحي رقم 2②/③). بعد القيام بذلك، سوف تبدأ عملية الشحن.

5. أثناء عملية الشحن سيومض زر التشغيل/إيقاف التشغيل باللون الأبيض. بعد شحن البطارية بشكل كامل، سوف يضيء زر التشغيل/الإيقاف.

يمكن رفع مستوى دقة مؤشر الطاقة المتبقية عن طريق تفريغ شحن الجهاز بالكامل من وقت لآخر، ثم شحنه بالكامل بعد ذلك في عملية شحن مستمرة.

5. عند اكتمال شحن البطارية تماماً، سوف يضيء زر التشغيل/الإيقاف.

التشغيل بالبطارية

1. قم بتشغيل الجهاز من خلال الضغط على زر التشغيل/إيقاف التشغيل (الرسم التوضيحي رقم 3).

يتوفر بالجهاز ثلاثة مستويات للسرعة من S1 إلى S3. يتم ضبط مستوى السرعة المطلوب بالضغط المستمر على زر التشغيل/الإيقاف. يقوم الجهاز بتغيير السرعة كل ثانيتين. عند الوصول للسرعة المطلوبة، حرر زر التشغيل/إيقاف التشغيل.

عند تشغيل الجهاز يتم البدء بأخر مستوى سرعة تم ضبطه.

2. اختر السرعة المطلوبة بالضغط مع الاستمرار على مفتاح التشغيل/إيقاف التشغيل (الرسم التوضيحي رقم 3) وعند الوصول إلى مستوى السرعة المطلوب حرر المفتاح.



عندما يكون مقدار الطاقة المتبقي في البطارية أقل من 5%، يبدأ مؤشر الطاقة المتبقية الموجود في زر التشغيل/إيقاف التشغيل في الوميض. من الضروري إذن إعادة شحن البطارية من جديد.

اندماج العناية الكافية بشفرة القص يؤثر بشكل جد سلبي على مدة استعمالها.

3. أوقف تشغيل الجهاز من خلال الضغط على زر التشغيل/إيقاف التشغيل بعد الانتهاء من الاستخدام (الرسم التوضيحي رقم 3).

التشغيل بالكهرباء



تنبيه! الأضرار الناجمة عن استخدام ماكينة الحلاقة مع الربط الدائم بوحدة التغذية الكهربائية (التشغيل بالتيار الكهربائي).

استخدام ماكينة الحلاقة بربطها دائماً بوحدة التغذية الكهربائية (التشغيل بالتيار الكهربائي) غير متاح. سلك التوصيل الكهربائي الخاص بوحدة التغذية الكهربائية غير مصمم لتحمل التشغيل المستمر للماكينة.

ينصح باستخدام التشغيل بالكهرباء لفترة قصيرة، في حالة فراغ شحن البطارية.

1. أدخل قابس وحدة التغذية الكهربائية في مدخل الجهاز للربط بالتيار (الرسم التوضيحي رقم 2②).

2. أدخل وحدة التغذية في مصدر الكهرباء الحائطي (الرسم التوضيحي رقم 2②).

3. قم بتشغيل الجهاز من خلال الضغط على زر التشغيل/إيقاف التشغيل (الرسم التوضيحي رقم 3).

4. اختر السرعة المطلوبة بالضغط المستمر على زر التشغيل/الإيقاف (الرسم التوضيحي رقم 3).

5. أوقف تشغيل الجهاز من خلال الضغط على زر التشغيل/الإيقاف بعد الانتهاء من الاستخدام (الرسم التوضيحي رقم 3).

الاستخدام

الحلاقة باستعمال الرأس المخصصة لضبط مستوى طول الشعر

يمكنك أيضاً استعمال الجهاز مع أحد الرؤوس المخصصة لضبط مستوى طول الشعر.

لضبط مستوى القص يمكن إزاحة الرأس المخصص لضبط مستوى طول الشعر في 5 مستويات تثبيت.

كلما تم دفع الرأس المخصص لضبط مستوى طول الشعر فوق شفرة القص، كان مستوى القص أقصر.



من الممكن أن يتم تعديل طول الشعر من 3 مم (الرسم التوضيحي رقم 6②) حتى 6 مم (الرسم التوضيحي رقم 6③).

تركيب / إزالة الرأس المخصص لضبط طول الشعر

1. ادفع الرأس المخصص لضبط مستوى طول الشعر فوق شفرة القص باتجاه السهم (الرسم التوضيحي رقم 5②) حتى تثبت في مكانها.

2. يمكنك إزالة الرأس المخصص لضبط طول الشعر فيما بعد من خلال سحبها باتجاه السهم (الرسم التوضيحي رقم 5②).

الصيانة



- تحذيراً! خطر الإصابة وحدث أضرار مادية نتيجة الاستخدام غير اللائق.
- ▲ أطقف الجهاز قبل بدء أي أعمال نظافة أو صيانة وافصله عن التيار الكهربائي.

التنظيف والصيانة



- خطراً! صعقات كهربائية ناجمة عن تسرب السوائل.
- ▲ لا تغطس الجهاز في الماء!
 - ▲ احرص على عدم تسرب أي سوائل إلى داخل الجهاز.



- تنبيه! أضرار ناجمة عن مواد كيميائية قوية.
- ▲ استخدام المواد الكيميائية القوية قد يؤدي إلى إلحاق أضرار بالجهاز وملحقاته.
 - ▲ لا تستعمل أي مواد مذيبة أو مصفرة.
 - ▲ لا تستخدم سوى مواد التنظيف وزيتو شفرات القص التي يوصح الصانع باستعمالها.



- ▲ يمكنك الحصول على الملحقات أو قطع الغيار لدى بائعك المحلي أو من خلال مركز الخدمة خاصتنا.

- ▲ قم بإزالة الرأس المخصص لضبط مستوى طول الشعر (الرسم التوضيحي رقم 5) قم بإدارة شفرة القص لإخراجها من الغطاء الخارجي إلى أسفل (الرسم التوضيحي رقم 7). استعمل فرشاة التنظيف لإزالة بقايا الشعر من فتحات الغطاء الخارجي للآلة ومن شفرة القص (الرسم التوضيحي رقم 8).
- ▲ لا تستعمل في مسح الجهاز إلا قطعة قماش ناعمة ورطبة قليلاً فقط.
- ▲ استخدم زيت شفرات القص لتزيت طقم القص (الرسم التوضيحي رقم 9).



- ▲ من المهم أن تقوم بتزيت طقم قص الشعر بشكل منتظم لضمان جودة قص عالية لمدة طويلة.
- ▲ قم بتغيير طقم القص إذا لاحظت أن أداءه قد تراجع بعد مدة استعمال طويلة رغم تنظيفه وتزيتته بشكل منتظم.

استبدال شفرة القص

1. اضبط على قص شفرة قص الشعر في الاتجاه المعاكس لغطاء الجهاز (الرسم التوضيحي رقم 7). أفضل شفرة قص الشعر عن الجهاز.
2. لإعادة شفرة القص لوضعها الأصلي، قم بتثبيت المشبك الخطافي بفتحة التثبيت المتواجدة بالغطاء الخارجي واضبط على الشفرة إلى أن يستقر وضعها بالجهاز (الرسم التوضيحي رقم 7).

معالجة المشاكل

شفرة القص لا تقص بشكل جيد أو تشد الشعر

- السبب: شفرة القص مستخة أو متآكلة.
- ▲ قم بتنظيف وتزيت طقم القص (الرسم التوضيحي 8/9). وإذا لم تحل المشكلة بهذه الطريقة قم باستبدال شفرة القص (الرسم التوضيحي رقم 7).

إصابة البشرة

- السبب: الضغط الممارس على البشرة كبير جداً.
- ▲ قلص الضغط عند القص بالقرب من الجلد.

السبب: شفرة القص تالفة.

- ▲ تأكد من عدم تلف أطراف الأسنان عند الاستخدام واستبدل شفرة القص إذا اقتضى الأمر ذلك.

مدة خدمة البطارية قصيرة جداً

السبب: يؤدي استخدام شفرة قص مستخة وغير مزيتة إلى تقصير مدة خدمة البطارية بشكل كبير!

- ▲ قم بتنظيف وتزيت الشفرة بشكل جيد (الرسم التوضيحي 9). في حالة انخفاض مدة خدمة البطارية بشكل حاد، فإن ذلك قد يعزى إلى اقتراب انتهاء عمر البطارية.

السبب: مؤشر الطاقة المتبقية غير دقيق

- ▲ قم بتفريغ شحن الجهاز تماماً وقم بإعادة شحنه بالكامل مرة أخرى بدون انقطاع.

مؤشر الشحن لا يضيء

- السبب: الجهاز غير موضوع بشكل صحيح على قاعدة الشحن.
- ▲ تأكد من أن الجهاز موضوع بشكل جيد على قاعدة الشحن.

السبب: مدخل الجهاز متسخ.

- ▲ قم بتنظيف مدخل الجهاز.

السبب: خلل بالتغذية الكهربائية.

- ▲ تأكد من سلامة الربط بين وحدة التغذية ومصدر التيار الكهربائي.
- ▲ افحص كبل التيار الكهربائي للتأكد من سلامته.

في حالة عدم تمكنك من إزالة الخلل رغم اتباع هذه الإرشادات، يرجى الاتصال بمركز خدمة الزبائن التابع لنا. لا تحاول أبداً إصلاح الجهاز بنفسك!

التخلص من الجهاز



تنبيه! إمكانية حدوث أضرار بيئية في حالة عدم التخلص من

- الجهاز بشكل سليم.
- ▲ احرص على إفراغ شحنة البطارية قبل التخلص منها!
 - ▲ التخلص من الجهاز بشكل مناسب يحافظ على البيئة ويحول دون تعرض الإنسان والبيئة لأي أضرار محتملة.

عند التخلص من الأجهزة الكهربائية غير المستعملة، احرص على احترام المقننات القانونية الجاري بها العمل.

معلومات خاصة بالتخلص من الأجهزة الكهربائية والإلكترونية في الاتحاد الأوروبي:



يخضع التخلص من الأجهزة الكهربائية داخل الاتحاد الأوروبي لمجموعة من القوانين المحلية التي تركز على التوجيه الأوربي EC/19/2012 الخاص بالأجهزة الكهربائية والإلكترونية المتبقية. ويحظر هذا التوجيه رمي الجهاز مع النفايات البلدية أو المنزلية. يمكنك التخلص مجاناً من الجهاز بوحدة من نقاط جمع الأجهزة التابعة للبلدية أو بمركز من مراكز إعادة تدوير النفايات. يتشكل تغليف الجهاز من مواد قابلة لإعادة التدوير. يرجى التخلص من هذه المواد بشكل يتوافق مع معايير البيئة وأخذها إلى مراكز إعادة التدوير.

EU-KONFORMITÄTSERKLÄRUNG

Wir

WAHL GmbH
Roggenbachweg 9
D-78089 Unterkirnach
Germany

erklären in alleiniger Verantwortung, dass das Produkt

Haarschneidemaschine / Tierhaarschneidemaschine Typ 1588 with AC/DC Adapter 6000

übereinstimmt mit den Bestimmungen der Richtlinien

| | |
|-------------|---|
| 2006/42/EC | Machinery Directive including amendments |
| 2014/30/EU | Electromagnetic Compatibility Directive including amendments |
| 2009/125/EC | Ecodesign Directive including amendments and (EC) No 278/2009 |
| 2011/65/EU | RoHS Directive including amendments |

und übereinstimmt mit den einzelstaatlichen Normen, durch die die folgenden harmonisierten Normen umgesetzt werden.

EN 60 335-1:2012 + A11:2014 + AC:2014 + A13:2017
EN 60 335-2-8:2015 + A1:2016

EN 55 014-1:2006 + A1:2009 + A2:2011
EN 55 014-1:2017
EN 55 014-2:1997 + A1:2001 + A2:2008
EN 55 014-2:2015
EN 61 000-3-2:2014
EN 61 000-3-3:2013
EN 61 000-6-2:2005
EN 61 000-6-3: 2007 + A1:2011

EN 62 233:2008

Die Konformitätsbewertung erfolgt nach Modul A.

Jahr in dem das CE Zeichen angebracht wurde: 2015

Unterkirnach, 2018-11-29



Stephen Gunson
(Geschäftsführer)

Unterkirnach, 2018-11-29



Verantwortlich für die technische Dokumentation
Heinrich Schwer
(Leiter Entwicklung)

WAHL GmbH
Roggenbachweg 9
D-78089 Unterkirnach, Germany
Telefon +49 7721 806-0
Telefax +49 7721 806-102
www.wahlglobal.com | info@wahlgmbh.com

Geschäftsführer:
Stephen Gunson | Jörg Burger
Sitz der Gesellschaft: Unterkirnach
Handelsregister HRB 602147
Amtsgericht Freiburg
ILM 40 15110 00000 6

Volksbank eG, Villingen
BLZ 694 900 00 Kto. 7501
Swift GENO DE 61 V51
IBAN DE 73 6949 0000 0000 0075 01
BIC GENO DE 61 V51
USt-IdNr./VAT-No.: DE 234657079

Deutsche Bank AG, Villingen
BLZ 694 700 39 Kto. 0130898
Swift DEUT DE 6F 694
IBAN DE 59 6947 0039 0013 0898 00
BIC DEUT DE 6F 694
WEEE Reg.-Nr. DE 75677421

EU DECLARATION OF CONFORMITY

We

WAHL GmbH
Roggenbachweg 9
D-78089 Unterkirmach
Germany

declare under our sole responsibility that the product

Hair clippers / animal hair clippers type 1588 with AC/DC Adapter 6000

corresponds to the regulations of

| | |
|-------------|---|
| 2006/42/EC | Machinery Directive including amendments |
| 2014/30/EU | Electromagnetic Compatibility Directive including amendments |
| 2009/125/EC | Ecodesign Directive including amendments and (EC) No 278/2009 |
| 2011/65/EU | RoHS Directive including amendments |

and corresponds to the national standards transposing the following harmonised standards.

EN 60 335-1:2012 + A11:2014 + AC:2014 + A13:2017
EN 60 335-2-8:2015 + A1:2016

EN 55 014-1:2006 + A1:2009 + A2:2011
EN 55 014-1:2017
EN 55 014-2:1997 + A1:2001 + A2:2008
EN 55 014-2:2015
EN 61 000-3-2:2014
EN 61 000-3-3:2013
EN 61 000-6-2:2005
EN 61 000-6-3: 2007 + A1:2011

EN 62 233:2008

The conformity assessment follows Module A.

Year in which CE mark was affixed: 2015

Unterkirmach, 2018-11-29



Stephen Gunson
(Managing Director)

Unterkirmach, 2018-11-29



Responsible for the technical documentation
Heinrich Schwer
(Manager R&D)

WAHL GmbH
Roggenbachweg 9
D-78089 Unterkirmach, Germany
Telefon +49 7721 806-0
Telefax +49 7721 806-102
www.wahlglobal.com | info@wahlgmbh.com

Geschäftsführer:
Stephen Gunson | Jörg Bürger
Sitz der Gesellschaft: Unterkirmach
Handelsregister: HRB 602147
Amtsgericht: Freiburg
ILM 40 15110 00000 6

Volksbank eG, Villingen
BLZ 694 900 00 Kto. 7501
Swift GENO DE 61 VSI
IBAN DE 78 6949 0000 0000 0075 01
BIC GENO DE 61 VSI
UST-IdNr./VAT-No.: DE 234657079

Deutsche Bank AG, Villingen
BLZ 694 700 39 Kto. 0130898
Swift DEUT DE 6F 694
IBAN DE 59 6947 0039 0013 0898 00
BIC DEUT DE 6F 694
WEEE Reg.-Nr. DE 75677421