

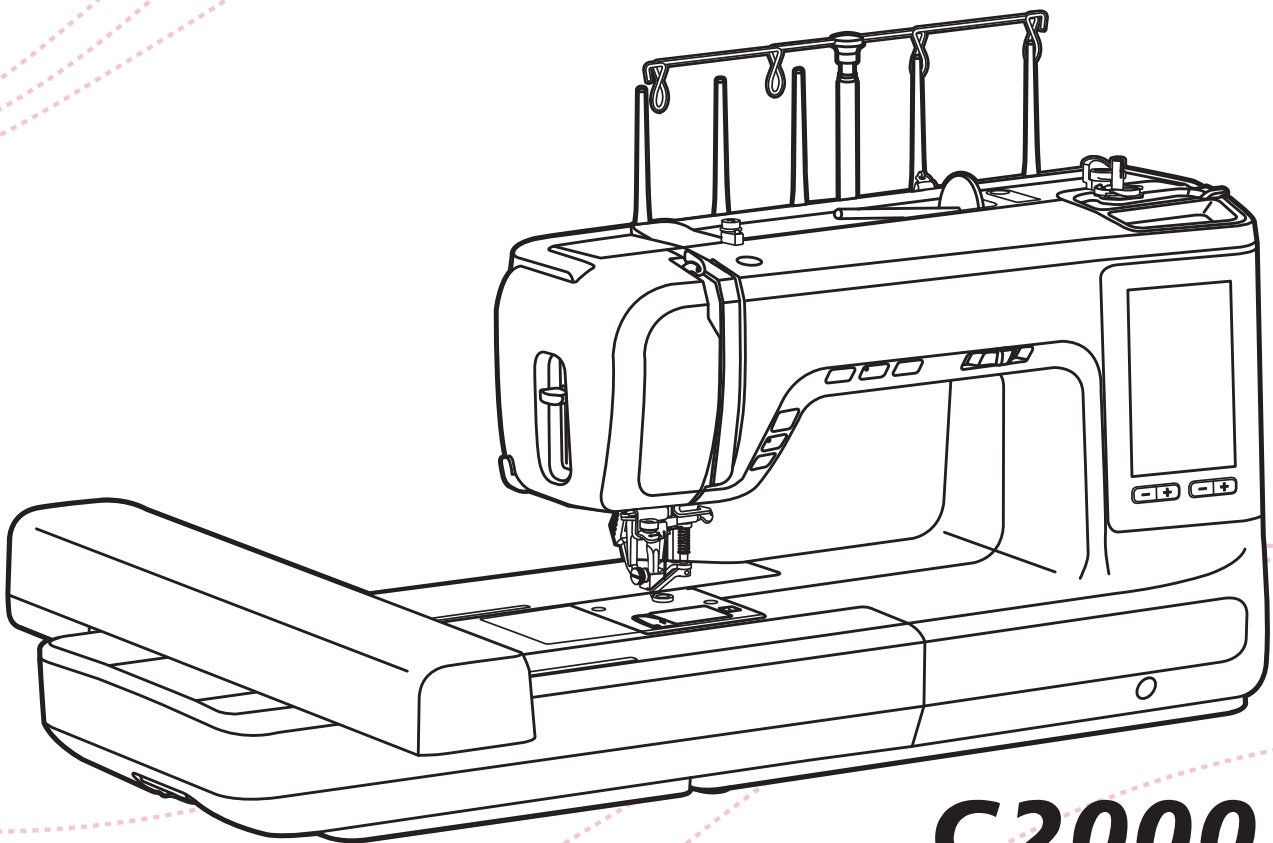

Questo manuale d'istruzione è fornito da trovaprezzi.it. Scopri tutte le offerte per [Necchi C2000 Bianco](#) o cerca il tuo prodotto tra le [migliori offerte di Macchine da Cucire](#)

Manuale istruzioni

CUCITO+RICAMO **COMBO**



C2000



Artist Tool



DATI TECNICI

Tensione:100-240V AC

Frequenza:50-60 Hz

Potenza:90W

Classe di isolamento:Class II

Codice:C2000

Modello:CJ01AX

GARANZIA

L'apparecchio Necchi acquistato è di ottima qualità ed è stato progettato e prodotto con cura e contro ogni difetto di materiale o fabbricazione.

Il presente prodotto è inteso per uso domestico. Non è consentito l'uso professionale. I prodotti venduti ai consumatori sono coperti dalla garanzia legale di conformità dei beni prevista dal Codice del Consumo detta "Garanzia legale".

Ai sensi di quanto previsto dal codice del consumo, i prodotti venduti a consumatori in Italia sono garantiti per due anni dalla consegna per qualsiasi difetto di conformità.

La Garanzia legale opera nei confronti del venditore, previa dimostrazione della data di consegna, e copre i soli difetti segnalati al venditore entro due mesi dalla scoperta.

In caso di difetto del prodotto Necchi, la Garanzia legale dà diritto al ripristino della conformità del prodotto mediante riparazione o sostituzione senza spese a carico del consumatore il quale può chiedere, a sua scelta, la riparazione o la sostituzione del prodotto, salvo che il rimedio richiesto sia oggettivamente impossibile o eccessivamente oneroso rispetto all'altro.

In alternativa, la Garanzia legale dà diritto a una riduzione del prezzo di acquisto del prodotto difettato o alla risoluzione del contratto se: (i) la riparazione e la sostituzione del prodotto sono impossibili o eccessivamente onerose; (ii) il venditore non ha provveduto alla riparazione o sostituzione entro un termine congruo; oppure (iii) la riparazione o sostituzione precedentemente effettuata ha causato notevoli inconvenienti al consumatore. Un difetto di conformità di lieve entità per il quale non è stato possibile o eccessivamente oneroso esperire i rimedi della riparazione o della sostituzione, non dà diritto alla risoluzione del contratto.

Per l'esercizio della Garanzia legale il consumatore può rivolgersi direttamente al venditore presso cui ha acquistato il prodotto Necchi.

Per un uso corretto del prodotto, il consumatore è invitato a leggere attentamente le istruzioni e avvertenze contenute nel presente "Manuale istruzioni" e/o indicate sul prodotto stesso e ad attenersi scrupolosamente alle indicazioni ivi contenute.

IMPORTANTI ISTRUZIONI DI SICUREZZA

Quando si utilizza un apparecchio elettrico, si devono sempre seguire le precauzioni di sicurezza di base, tra cui le seguenti:

leggere interamente le istruzioni prima di utilizzare l'apparecchio.

PERICOLO: per ridurre il rischio di scosse elettriche

1. Non lasciare incustodita la macchina quando è collegata alla corrente elettrica.
2. Staccare sempre questa macchina per cucire dalla presa di corrente elettrica dopo averla utilizzata e prima di pulirla.

ATTENZIONE per ridurre il rischio di scottature, incendi, scosse elettriche o lesioni a persone:

1. Leggere interamente le istruzioni prima di utilizzare l'apparecchio.
2. Tenere il presente manuale istruzioni in prossimità della macchina pronto per essere consultato all'occorrenza.
3. Utilizzare la macchina in un ambiente al riparo da umidità.
4. Prestare particolare attenzione quando la macchina viene utilizzata in prossimità di bambini.
5. La macchina può essere utilizzata da bambini di età superiore a 8 anni, da persone con capacità fisiche, sensoriali o mentali ridotte o da persone inesperte e con scarsa conoscenza al riguardo. A tale proposito dovranno essere preventivamente istruite circa il corretto utilizzo dell'apparecchio e consapevoli dei rischi ad esso connessi.
6. Non lasciare usare la macchina come giocattolo.
7. La pulizia e la manutenzione dell'apparecchio non possono essere eseguite da bambini senza apposita supervisione.
8. Staccare la spina dalla presa di corrente quando si eseguono operazioni nella zona ago, come infilare/sostituire l'ago, inserire la spolina, sostituire il piedino.
9. Staccare la spina dalla presa di corrente quando si deve lasciare la macchina incustodita.
10. Staccare la spina dalla presa di corrente quando si esegue la manutenzione.
11. Non utilizzare la macchina se è bagnata; tenerla in ambiente al riparo da umidità.
12. Non staccare la spina tirando il cordone ma afferrando la spina stessa.
13. Restituire questa macchina per cucire al centro assistenza più vicino oppure

al proprio rivenditore in caso di sostituzione della lampadina LED.

14. Non appoggiare nulla sopra il pedale di comando (reostato).
15. Non utilizzare la macchina con le aperture di ventilazione ostruite; mantenere le stesse ed il pedale liberi da peluria, polvere e stoffa accumulata.
16. Utilizzare esclusivamente un pedale di comando compatibile con la presente macchina. Non utilizzare il pedale se il cavo elettrico risulta danneggiato. In caso fosse danneggiato, sostituirlo immediatamente con uno originale; tale operazione deve essere eseguita da personale qualificato.
17. La rumorosità della macchina in funzione è inferiore a 80dB(A).
18. Non disperdere il presente prodotto come un normale rifiuto ma avvalersi della procedura prevista dal proprio Comune di residenza.
19. Contattare il proprio Comune di residenza per informazioni circa la raccolta e smaltimento del prodotto.
20. Il presente prodotto, arrivato a ciclo conclusivo di vita, deve essere smaltito e riciclato secondo la legge nazionale vigente di conformità relativa ai prodotti elettrici / elettronici.
21. La macchina può essere utilizzata da bambini di età superiore a 8 anni, da persone con capacità fisiche, sensoriali ridotte o da persone inesperte e con scarsa conoscenza, solo se preventivamente istruite sul corretto utilizzo.
22. I bambini di età superiore a 8 anni possono utilizzare la macchina con supervisione di un adulto; non lasciare usare la macchina come un giocattolo.

CONSERVARE IL PRESENTE MANUALE USO

La macchina è stata progettata e costruita ad esclusivo uso domestico.

Utilizzare la macchina con temperatura compresa fra 5°C e 40°C. Temperature più alte o più basse potrebbero comprometterne il funzionamento.

Per trasportare la macchina afferrare la maniglia di trasporto con una mano e con l'altra sostenerla da sotto

Indice

Introduzione alla macchina

Parti principali della macchina	2
Vista frontale	2
Vista superiore	3
Vista posteriore	3
Accessori	4
Allunga base/vano porta accessori	5
Collegamento della macchina alla rete elettrica	6
Reostato (modalità cucito)	6

Impostazione macchina

Allunga base	8
Tavolo di prolunga	8
Braccio libero	8
Leva alza piedino a due scatti	9
Utilizzo della ginocchiera	9
Sistema trasporto doppio (DFS)	10
Attivare il dispositivo di trasporto doppio (DFS)	10
Disattivare il dispositivo di trasporto doppio (DFS).....	11
Modalità di cucitura	11
Utilizzo rete per spola	12
Avvolgimento spolina	13
Inserimento spolina	15
Infilare il filo superiore	16
Pescare il filo dalla spolina	20
Sostituzione ago	21
Tabella selezione ago/tessuto/filo	22
Sostituzione piedino premistoffa	23
Rimuovere il piedino premistoffa.....	23
Inserire il piedino premistoffa	23
Rimuovere/inserire il supporto piedino	23
Utilizzo guida per quilting	23
Sostituzione placca ago	24
Innesto/disinnesto griffa trasporto	25
Installazione supporto multi spole	26
Componenti.....	26
Installazione base di sostegno.....	26
Installazione supporto multi spole	27
Infilare la macchina utilizzando il supporto multi spole	28
Rimozione supporto multi spole.....	29
Tasti operativi	30

Istruzioni

Schermo LCD	35
Home page.....	35
Funzione tasti e icone	36
Impostazioni	37
Impostazione cucitura	37
Impostazione ricamo.....	39

Impostazione macchina	40
Impostazione Wi-Fi	45
Selezione punto	47
Pannello icone modalità cucito	47
Impostazione punto	47
Regolazioni punto	49
Regolazione larghezza punto	49
Regolazione lunghezza punto	49
Regolazione tensione filo superiore	50
Regolazione posizione ago	51
Impostazione punto	52
Funzione a specchio	52
Allungamento	53
Densità punto	53
Bilanciamento e calibrazione punto corrente	54
Tasto marcia indietro	54
Nodo automatico iniziale	55
Impostazione cucitura sequenza	55
Ripeti funzione impostazione cucitura	55
Programma preferiti	56
Sovrascrivere un motivo	56
Richiamare un motivo	56
Cancellare un motivo	57
Funzione combinazione	58
Aggiungere un motivo	58
Cancellare un motivo	59
Regolazioni su combinazione	59
Impostazione istruzioni combinazione	60
Creazione disegno in una combinazione punti	61
Sovrascrivere una combinazione punti	61
Richiamare una combinazione punti	62
Cancellare una combinazione punti	62
Creazione disegno	63
Introduzione alla visualizzazione e personalizzazione disegni	63
Creazione disegno proprio	64
Utilizzo griglia quadrettata/punteggiata	64
Visualizzazione schermata disegno	65
Spostare la posizione ago	65
Inserire la posizione ago	66
Duplicare la posizione ago	66
Cancellare la posizione ago	67
Impostazione cucitura tripla	67
Ripristina/proseguì	68
Salvare disegni propri fra i preferiti	68

Tabella punti

Tabella punti	70
Punti utili	70
Asole	70
Quliting	70
Punti satin	70

Punti satin decorativi	71
Punto croce	71
Motivi floreali	71
Punti ornamentali	71
Punti creativi.....	72
Alfabeto stampatello	72
Alfabeto corsivo	72
Alfabeto contornato.....	73
Alfabeto cirillico	73

Cucitura di base

Iniziare a cucire	75
Consigli utili.....	77
Cucitura all'indietro.....	77
Cucitura di curve	77
Cucitura angoli	78
Cucitura tessuti elasticizzati.....	78
Cucitura tessuti sottili	79
Cucitura tessuti pesanti.....	79

Punti utili

Punti elastici.....	81
Punto dritto elastico	81
Punto zigzag elastico	81
Cucire un nastro elastico sopra il tessuto	82
Punto overlock	83
Punto overlock con piedino universale	83
Punto overlock con piedino sopraggitto.....	83
Orlo invisibile	84
Cucitura asola	85
Asola su tessuto elasticizzato	88
Punto travetta	90
Punto rammendo.....	91
Punto occhiello	93
Cucitura bottoni	94
Cucitura cerniera lampo.....	95
Cerniera nascosta su due lati	95
Cerniera nascosta su un lato	96
Realizzazione punti satin	97
Arricciatura.....	98
Arricciare il tessuto	98
Cucire ed arricciare un tessuto in un unico passaggio.....	98
Punto smock.....	99
Rammendo, ricamo a mano libera, monogrammi	100
Preparazione macchina	100
Rammendo.....	101
Ricamo a mano libera	101
Monogrammi	101
Piedino punta aperta	102
Trapuntatura libera	102

Quilting	103
Utilizzo guida bordi/quilting	103
Unire pezzi di tessuto	103
Piedino basso attrito	104
Punto patchwork	104
Applique	105
Punto fagotting	105
Punto festone	106
Bordo a festone	106
Orlo a festone.....	106
Punto cordoncino	107
Cordoncino singolo	107
Cordoncino triplo.....	107
Orlo arrotolato	108
Cucitura cerniera lampo invisibile	109
Ago gemello	110

Preparazione al ricamo

Informazioni per il ricamo	113
Filo da ricamo.....	113
Filo della spolina	113
Stabilizzatori.....	114
Spray adesivo.....	115
Stabilizzatori in tessuto non tessuto	116
Dettaglio unità ricamo	117
Dettaglio telaio ricamo	118
Preparazione telaio ricamo	118
Inserimento stabilizzatore fra telaio ricamo e tessuto	118
Intelaiare il tessuto	119
Utilizzo leva rilascio rapido.....	120
Utilizzo sagoma centimetrata.....	121

Iniziare a ricamare

Preparazione al ricamo	124
Montaggio telaio ricamo	127
Selezionare un ricamo	128
Categoria ricami.....	128
Ricami a corredo.....	129
Alfabeto	131
Cornici	132
Monogrammi	133
Ricami importati da chiave USB	135
Collegamento alla porta USB	135
Modifica ricamo	137
Aggiungere un ricamo.....	138
Posizionare i ricami aggiunti	138
Ingrandire/ridurre anteprema ricamo	139
Seleziona tutti i ricami.....	140
Ripristina/prosegui	140
Spostare un ricamo.....	141

Rotazione disegno	142
Funzione ricamo a specchio	143
Ridimensionare il ricamo	144
Duplicare un ricamo	145
Modifica testo	146
Dividere il testo.....	147
Regolazione densità punto	148
Regolazione spaziatura testo.....	148
Regolazione inclinazione arcata	149
Verifica area disegno	149
Cancellare un ricamo	151
Impostazione colore ricamo	152
Cambiare il brand colori	153
Sincronizzare il cambio brand.....	153
Ricerca numero pantone.....	154
Salvare un ricamo	155
Salvare un ricamo	155
Cancellare ricami salvati.....	156
Salvare file ricamo su memoria USB	157
Cancellare file ricamo salvato su memoria USB	158
Opzioni telaio	159
Centratura telaio.....	159
Visualizzazione telaio	159
Centratura ricamo	159
Posizionamento unità ricamo.....	159
Ricamo	160
Impostazione regolazione ricamo.....	162
Dettaglio colore/filo	162
Impostazione taglio del filo	163
Singolo colore/multicolore.....	163
Imbastitura	164
Regolazione tensione filo ricamo.....	164
Spostare un ricamo.....	165
Zoom posizione.....	166
Regola posizione punto	167
Ricerca posizione punto.....	167
Spostamento telaio per cambio colore	168
Ripristino modalità cucito.....	169
Rimuovere il telaio ricamo.....	169
Rimuovere l'unità ricamo	169

Manutenzione e risoluzione guasti

Cura e manutenzione.....	171
Pulizia della macchina	171
Pulizia area crochet.....	171
Modalità di avvertimento	172
Messaggi sonori.....	172
Individuazione guasti	173

Tabella ricami

Tabella ricami	178
-----------------------------	------------

Ricami creativi

Ricami creativi.....	202
Icone illustrate.....	207
Procedimento manuale	207
Ricamo con frange.....	207
Ricamo effetto spugna	208
Applique	208
Organza rinforzata	208
Ricamo effetto pizzo	209
Ricamo 3D effetto gommato	209
Tutorial addizionale - Farfalla	210
Tutorial addizionale - Fiori	213



Introduzione alla macchina

Parti principali della macchina

Vista frontale

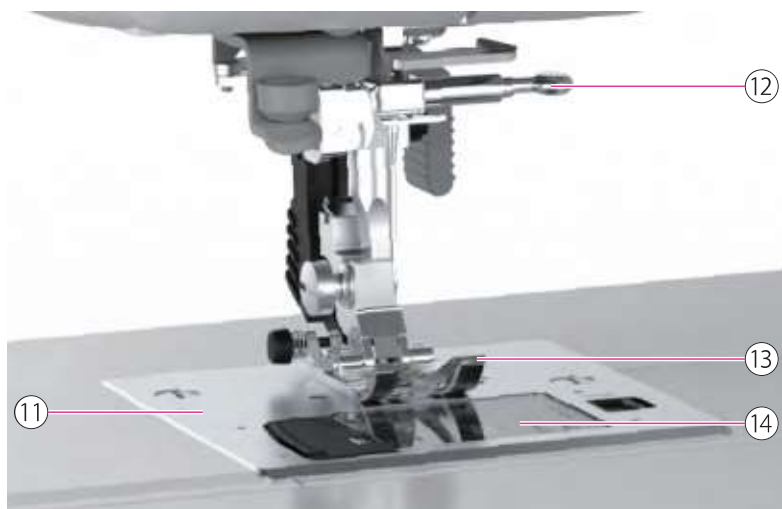

- ① Leva tendifilo
- ② Tasti operativi
- ③ Leva infila ago automatico
- ④ Taglia filo laterale
- ⑤ Luci di cucitura
- ⑥ Allunga base/vano porta accessori
- ⑦ Leva griffa trasporto
- ⑧ Cursore regolazione velocità cucitura
- ⑨ Schermo tattile LCD
- ⑩ Boccola ginocchiera
- ⑪ Placca ago
- ⑫ Vite morsetto ago
- ⑬ Piedino premistoffa
- ⑭ Coperchio copri spolina

Vista superiore



- ① Porta spola orizzontale
- ② Guidafile superiore
- ③ Guidafile avvolgi spolina
- ④ Foro porta spola supplementare
- ⑤ Dispositivo avvolgi spolina

- ⑥ Base avvolgi spolina
- ⑦ Taglia filo spolina
- ⑧ Calamita porta spilli

Vista posteriore



- ① Volantino
- ② Alloggio pennino schermo LCD
- ③ Porta USB
- ④ Interruttore di accensione
- ⑤ Connettore reostato
- ⑥ Presa cavo di alimentazione
- ⑦ Maniglia di trasporto
- ⑧ Connettore piedino asola elettronica
- ⑨ Sistema trasporto doppio (DFS)
- ⑩ Leva alza piedino

Accessori

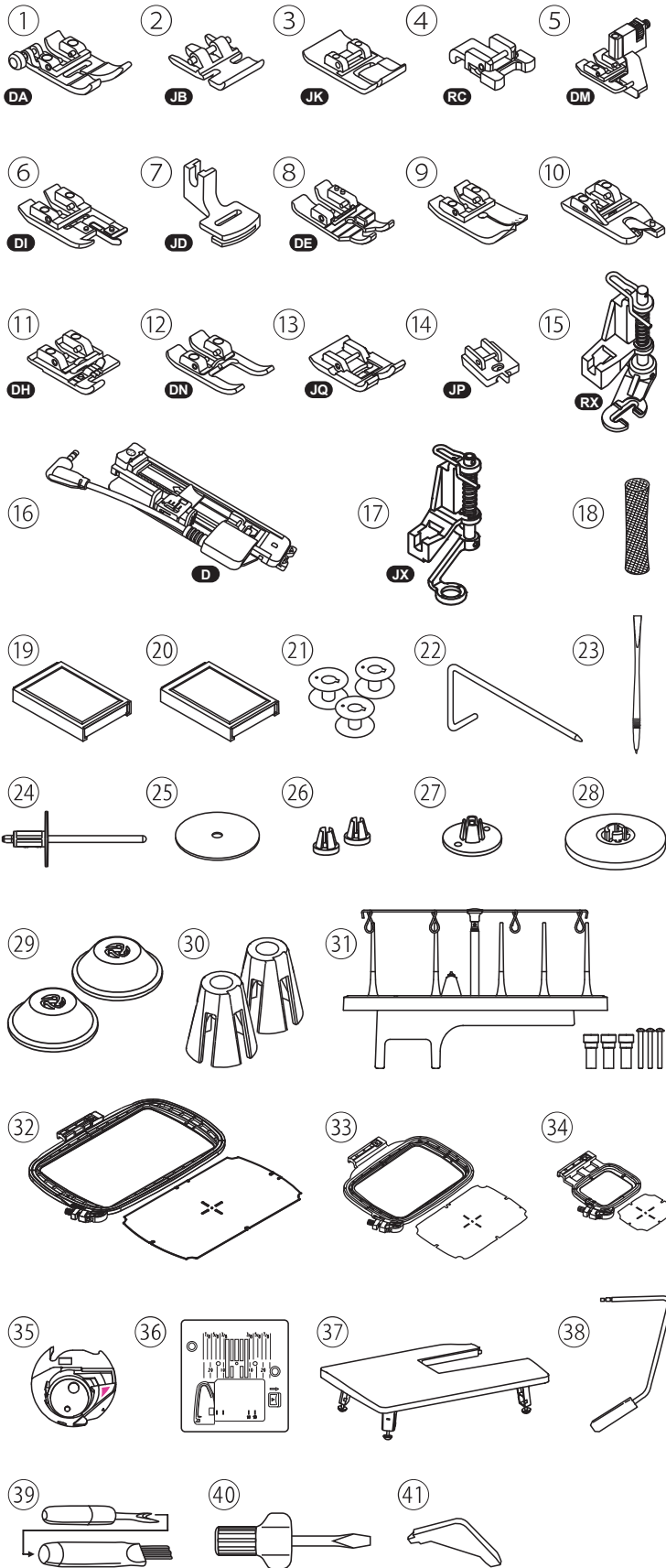

- ① Piedino universale
- ② Piedino cerniera lampo
- ③ Piedino punto satin
- ④ Piedino bottoni
- ⑤ Piedino orlo invisibile
- ⑥ Piedino sopraggitto
- ⑦ Piedino arricciatore
- ⑧ Piedino quilting 1/4"
- ⑨ Piedino punto dritto
- ⑩ Piedino orlo arrotolato
- ⑪ Piedino cordoncino
- ⑫ Piedino punta aperta
- ⑬ Piedino basso attrito
- ⑭ Piedino cerniera lampo invisibile
- ⑮ Piedino rammendo/ricamo mano libera
- ⑯ Piedino asola elettronica
- ⑰ Piedino ricamo
- ⑱ Rete per spola
- ⑲ Set aghi (#11/75*2, #14/90*3)
- ⑳ Ago gemello (#12/80, 2.5mm)
- ㉑ Spoline (3x)
- ㉒ Guida bordi/quilting
- ㉓ Pennino schermo LCD
- ㉔ Porta spola supplementare
- ㉕ Feltrino anti scivolo spola
- ㉖ Ferma spola (piccolo)
- ㉗ Ferma spola (medio)
- ㉘ Ferma spola (grande)
- ㉙ Ferma rocchetto (per porta spole)
- ㉚ Sostegno spole a rocca (per porta spole)
- ㉛ Porta spole (supporto multiplo)
- ㉜ Telaio ricamo e sagoma (160*260mm)
- ㉝ Telaio ricamo e sagoma (120*180mm)
- ㉞ Telaio ricamo e sagoma (50*70mm)
- ㉟ Cestello crochet da ricamo
- ㊱ Placca ago punto dritto
- ㊲ Tavolo di prolunga
- ㊳ Ginocchiera
- ㊴ Apri asole/spazzolina
- ㊵ Cacciavite
- ㊶ Cacciavite a L

Allunga base/vano porta accessori



Per rimuovere l'allunga base tirare lo stesso verso sinistra in direzione della freccia.

Per ripristinare l'allunga base spingere lo stesso in avanti in direzione della freccia.



Il vano interno dell'allunga base viene utilizzato come comparto per riporre alcuni accessori.

Il vano porta accessori dispone di una sezione frontale e una posteriore; per riporre gli accessori al suo interno, aprire l'aletta di ciascun comparto abbassando il relativo coperchio.

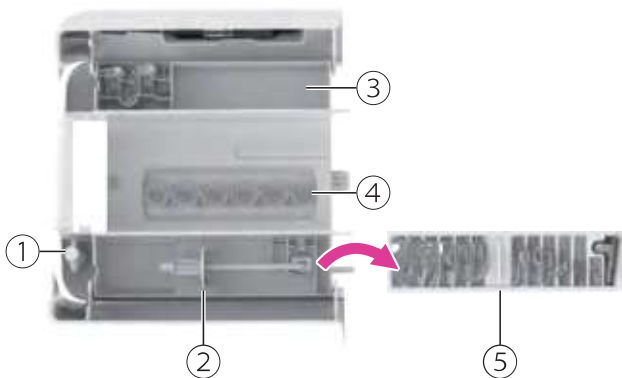

Comparto designato a riporre accessori specifici e accessori vari.

- ① Cacciavite
- ② Porta spola supplementare
- ③ Spazio disponibile per accessori vari
- ④ Spoline
- ⑤ Vassoio porta piedini premistoffa

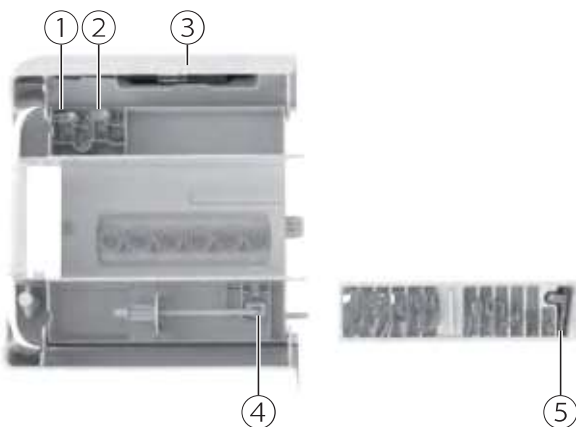

Comparto designato a riporre piedini premistoffa.

- ① Piedino rammendo/ricamo mano libera (RX)
- ② Piedino ricamo (JX)
- ③ Piedino asola elettronica
- ④ Piedino arricciatore (JD)
- ⑤ Piedino orlo invisibile (DM)

Oltre ai suddetti comparti specifici per piedini di dimensioni speciali questo comparto dispone di un vassoio porta piedini di misura regolare.

Collegamento della macchina alla rete elettrica



⚠ Attenzione

Prima di sostituire accessori o componenti spegnere la macchina portando l'interruttore su "O" (=spento).
Se la macchina non è in uso disinserire la la spina dalla presa a muro.

Prima di collegare la macchina accertarsi che voltaggio e frequenza della propria rete siano compatibili con quelli della targhetta dati.

Posizionare la macchina su un piano stabile.

1. Collegare la macchina alla presa di corrente come illustrato.
2. Portare l'interruttore di accensione su "I".

La luce LED si accende contestualmente all'accensione della macchina.

Reostato (modalità cucito)

A macchina spenta, inserire il connettore del reostato alla macchina.

Accendere la macchina. Premere delicatamente il pedale per avviare la macchina e rilasciare il piede per fermarla.

Premendo velocemente una volta sul retro del pedale a macchina accesa ma non in uso, è possibile memorizzare posizione ago alto/basso.

⚠ Attenzione

L'utilizzo del reostato viene disabilitato inserendo l'unità ricamo.

Note

Per qualsiasi dubbio circa la connessione alla rete elettrica consultare il proprio elettricista di fiducia per assistenza.



Impostazione macchina

Allunga base



Impugnare l'allunga base con la mano sinistra quindi sfilare tirando la base dalla sua sede.

Per ripristinare l'allunga base in posizione procedere in senso inverso a quello sopra descritto.

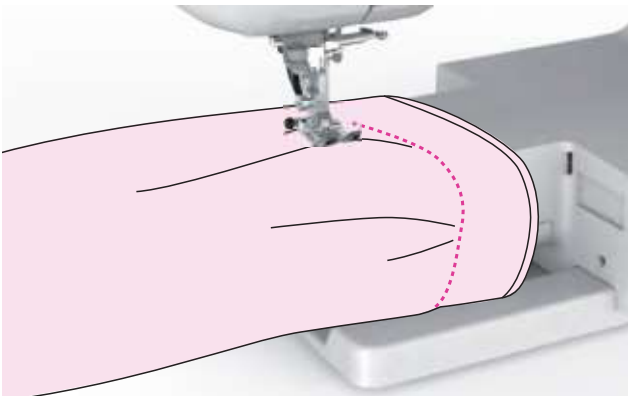

Braccio libero

Il braccio libero è utile per cucire parti tubolari (polsini/maniche) e capi di piccole dimensioni.

Tavolo di prolunga



Impugnare l'allunga base con la mano sinistra quindi sfilare tirando la base dalla sua sede.

Aprire i quattro supporti del tavolo tirandoli in basso in direzione di ciascuna freccia.



Fare aderire il perno (A) del tavolo all'interno del relativo innesto (B) posto sulla scocca.

Il tavolo di prolunga è adatto a cucire capi ampi offrendo uno spazio extra di appoggio.

Note

Quando si installa il tavolo di prolunga verificare che l'ago si trovi in posizione elevata.

Leva alza piedino a due scatti

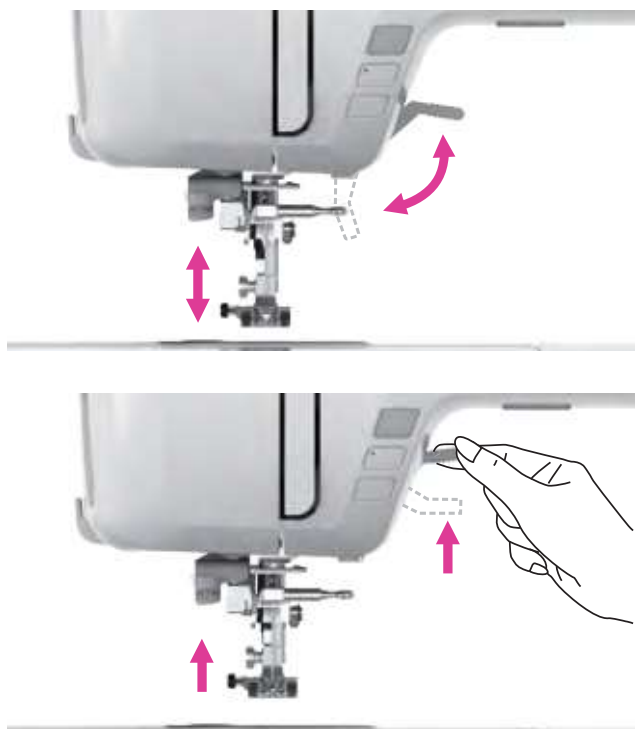

La leva alza piedino solleva o abbassa il piedino premistoffa.

Per eseguire cuciture multi strato o su tessuti particolarmente spessi è possibile sollevare il piedino premistoffa oltre la normale alzata per facilitare l'inserimento e la rimozione del tessuto stesso.

Note

Durante questa operazione l'ago deve essere sollevato alla sua massima altezza.

Utilizzo della ginocchiera



La ginocchiera è estremamente utile per eseguire cuciture in applique, patchwork e quilting poiché consente di mantenere il tessuto con entrambe le mani mentre si gestisce il piedino premistoffa con il ginocchio.

Allineare le alette sulla brugola con gli intagli della relativa presa, quindi inserire la ginocchiera.

Regolare l'angolazione della ginocchiera per adattarla alle proprie esigenze.

Spingere la leva con il ginocchio verso destra per sollevare il piedino premistoffa. Contemporaneamente la tensione del filo viene rilasciata.

Spingere di nuovo lentamente la leva per abbassare il piedino premistoffa.

⚠ Attenzione

Non toccare la ginocchiera durante la cucitura altrimenti il tessuto non scorre uniformemente.

Sistema trasporto doppio (DFS)

Il sistema di trasporto doppio integrato è estremamente utile per eseguire cuciture su tessuti difficili da gestire ovvero quando il loro scorrimento è limitato oppure al contrario scivolano troppo. Garantisce un trasporto uniforme sotto e sopra il piedino e previene arricciature su tessuti sottili quali seta e rayon.



⚠ Attenzione

Per eseguire cuciture con il sistema trasporto doppio utilizzare unicamente i piedini premistoffa con il perno centrale aperto.

① Perno centrale aperto

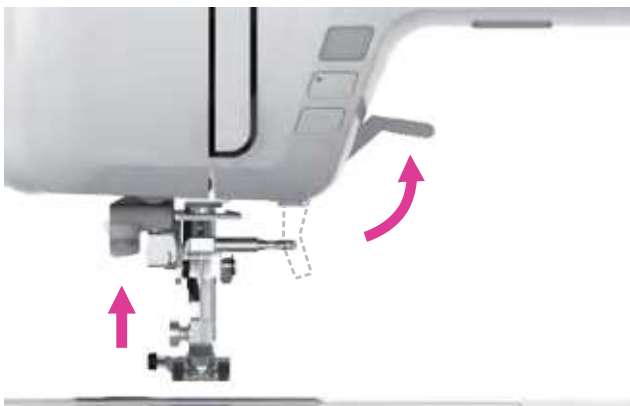

Attivare il dispositivo di trasporto doppio (DFS)

Solleverre la leva alza piedino.



Abbassare lentamente il meccanismo DFS.



Spostare il meccanismo DFS in avanti sotto la parte posteriore del piedino premistoffa finché non scatta in posizione.

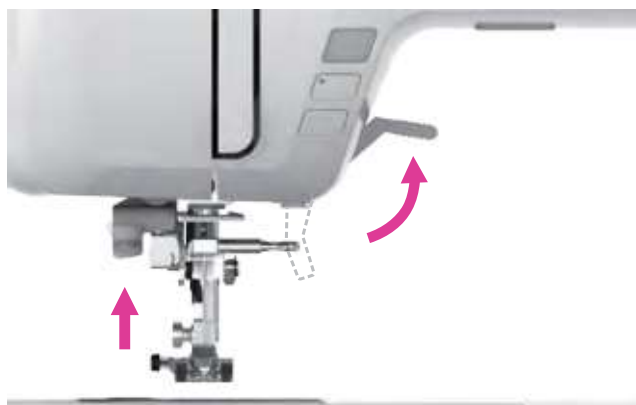

Disattivare il dispositivo di trasporto doppio (DFS)

Sollevare la leva alza piedino.



Tirare in basso il meccanismo DFS e spingere indietro.



Tirare in alto il meccanismo DFS per ripristinare la posizione di non lavoro.

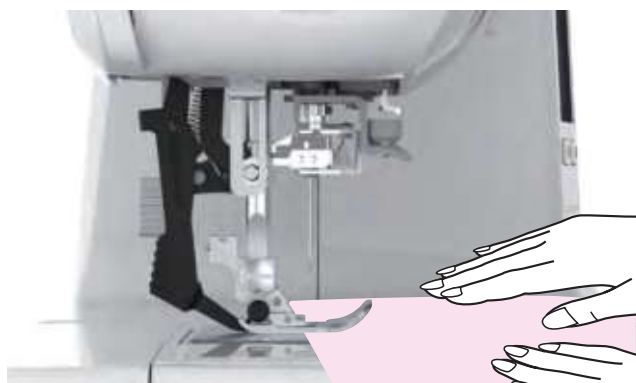

Modalità di cucitura

Posizionare il tessuto sopra la placca ago e sotto il piedino premistoffa prescelto.

Mentre si trattengono con la mano sinistra le code dei fili della spolina e superiore, ruotare il volantino con la mano destra per abbassare l'ago nel tessuto. Abbassare la leva alza piedino e cucire 3-4 punti.

Procedere con la cucitura posizionando entrambe le mani sul tessuto e guidando delicatamente la cucitura.

Utilizzo rete per spola

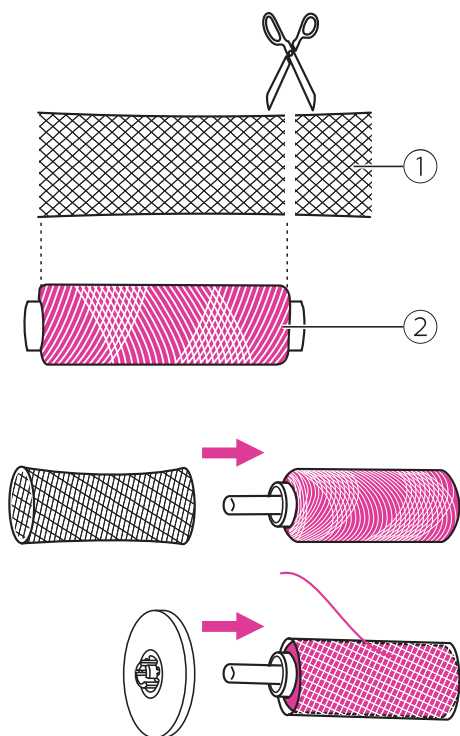

Note

- Al fine di evitare l'aggrovigliarsi del filo della spola mentre si srotola per la cucitura, si consiglia di utilizzare la rete fornita fra gli accessori in dotazione.
- Allentare la tensione se necessario.

Quando si utilizzano filati speciali che scivolano e si srotolano facilmente intorno alla spola, ricoprire la stessa con l'apposita rete.

Se la rete risulta più lunga rispetto alla spola, tagliarla alla stessa misura della spola.

- ① Rete
- ② Spola

Avvolgimento spolina

Procedere all'avvolgimento della spolina con estrema cura al fine di evitare cuciture irregolari e difetti vari.

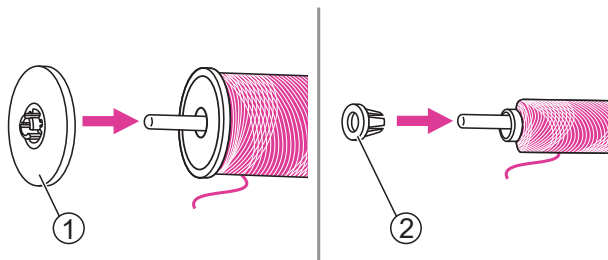
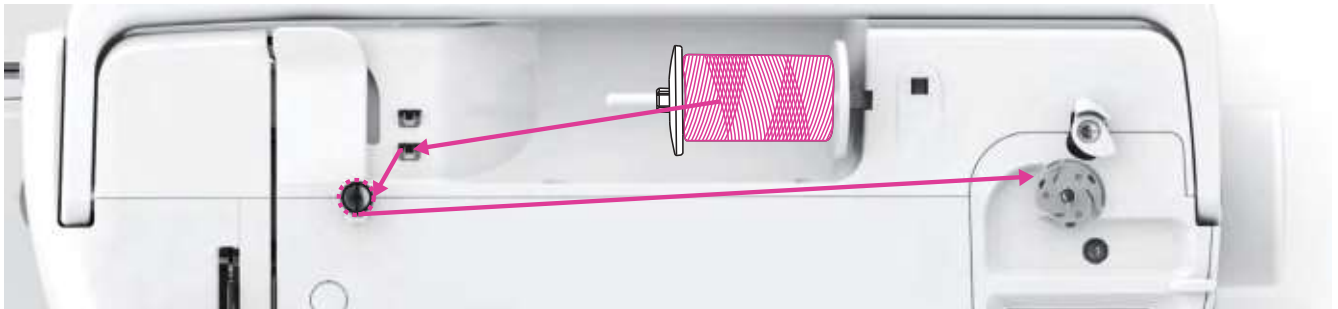

1. Inserire il rocchetto di filo nel porta spola e fissarlo con l'apposito fermo. Scegliere il ferma spola grande oppure piccolo in base alla dimensione del rocchetto di filo prescelto.

- ① Ferma spola grande
- ② Ferma spola piccolo

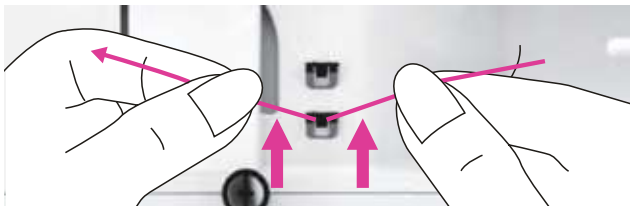

2. Prendere il capo del filo dalla spola e farlo passare sotto il gancio guidafile superiore.

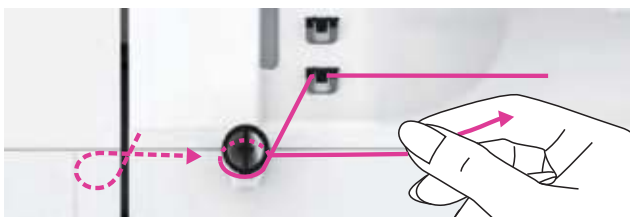

3. Inserire il filo in senso antiorario intorno alla guida avvolgi spolina quindi tirarlo verso destra.

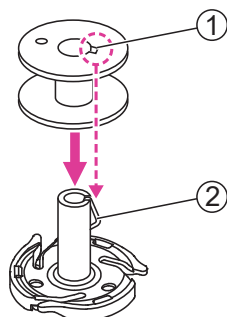

4. Inserire la spolina vuota all'interno del perno avvolgi spolina facendo in modo che il suo incavo sia allineato alla molla del perno.

- ① Incavo spolina
- ② Molla perno avvolgi spolina

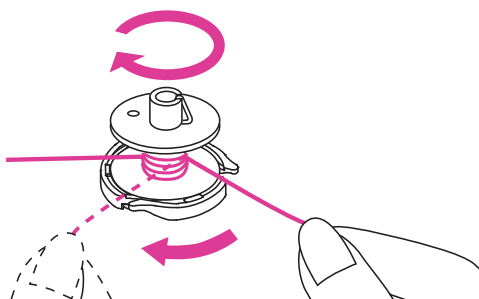

5. Avvolgere per 5-6 giri il filo nella spolina in senso orario.

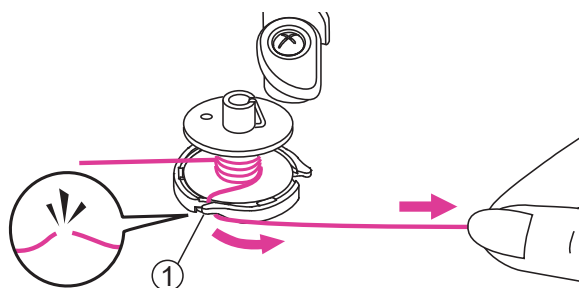

6. Inserire il filo in una delle fessure posta alla base della flangia spolina e tirare il filo per tagliarlo.

- ① Base plangia spolina.
- ② Fessura con tagliafilo integrato.

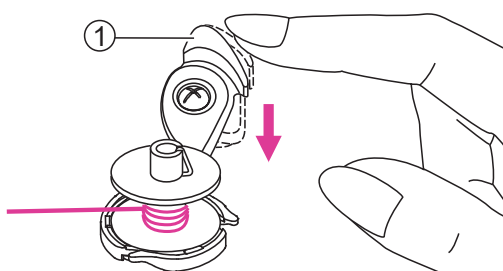

7. Premere il pulsante avvolgi spolina per avviare il riempimento. Ultimata l'operazione il motorino arresta automaticamente il riempimento tornando in posizione originale.

- ① Pulsante avvolgi spolina

⚠ Attenzione

Poiché il motorino avvolgi spolina è autonomo alla macchina, la velocità di cucitura in questa funzione è disattivata. Tenere le mani lontane dall'avvolgi spolina mentre è in movimento.

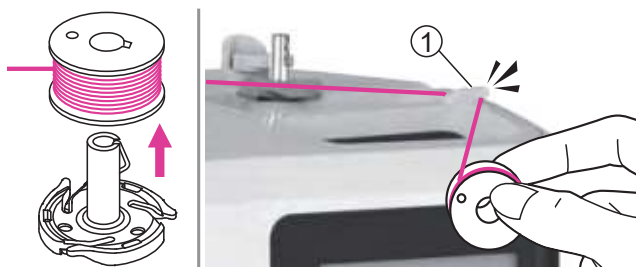

8. Estrarre la spolina riempita e tagliare il filo con l'apposito taglia filo posto sulla destra del perno.

- ① Taglia filo

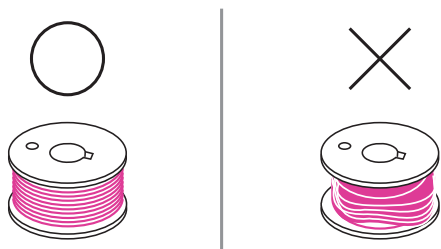

Note

Utilizzare esclusivamente spoline avvolte in modo corretto altrimenti l'ago potrebbe rompersi e la tensione risultare irregolare.

Inserimento spolina

⚠ Attenzione

Portare l'interruttore di accensione su "O" (=spento).

Quando si procede all'inserimento della spolina l'ago ed il piedino premistoffa devono rimanere nella loro posizione più elevata.

Premere la leva di sblocco per aprire il coperchio copri spolina.

① Leva di sblocco

Inserire la spolina nel cestello crochet facendo in modo che giri in senso antiorario (freccia).

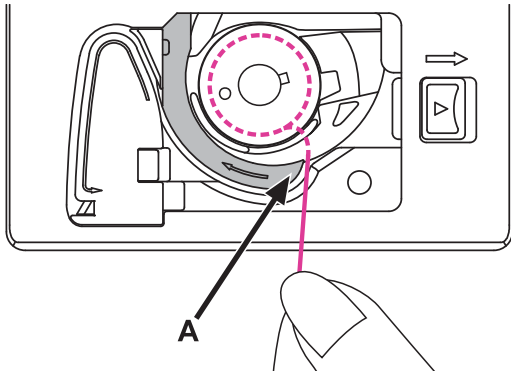
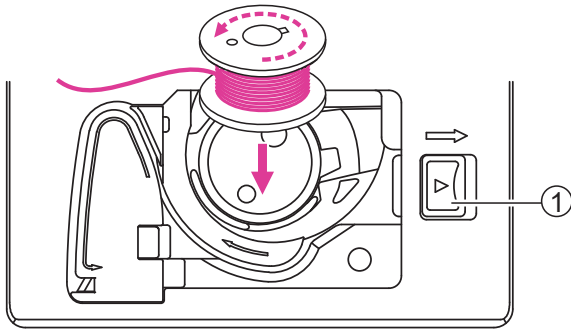

Tirare il filo attraverso l'apposita fessura (A).

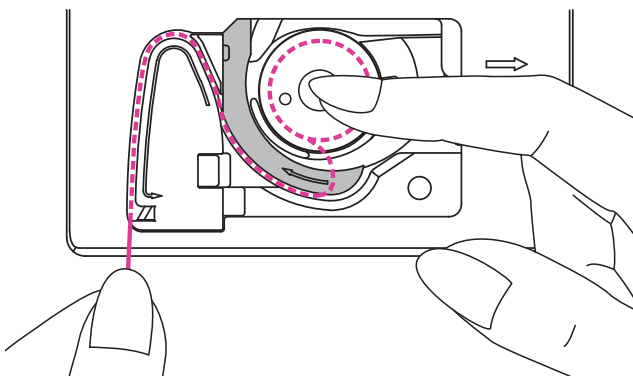

Tenere ferma la spolina con il dito indice destro. Con l'altra mano condurre il filo all'interno del percorso guidato.

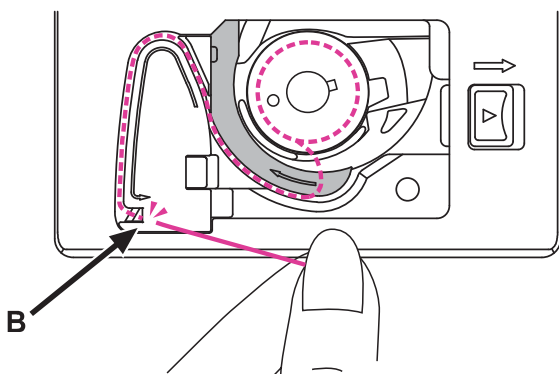

Continuare a condurre il filo fino al punto (B) quindi tagliare il filo in eccesso tramite l'apposita lametta.

Chiudere il coperchio copri spolina.

Infilare il filo superiore

Si raccomanda di procedere all'infilatura in modo corretto: diversamente il filo potrebbe spezzarsi oppure la tensione non essere bilanciata.

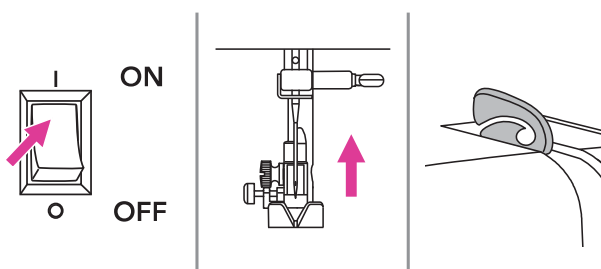
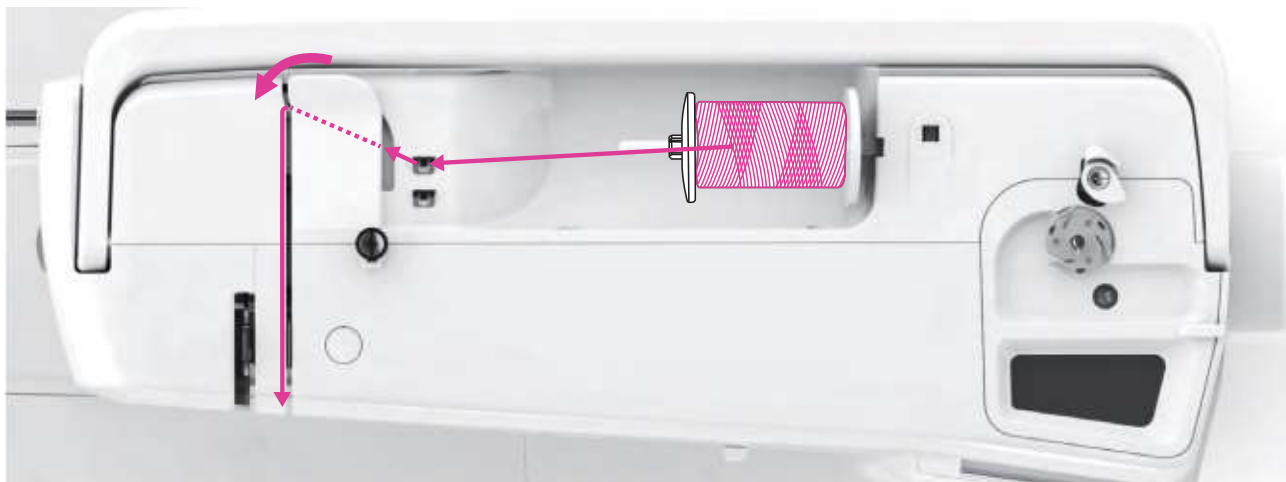

⚠ Attenzione

L'infila ago può essere utilizzato con aghi di grandezza da 75/11 fino a 100/16.

1. Portare l'interruttore di accensione su "I". L'ago, il piedino premistoffa e la leva alza piedino si solleveranno automaticamente nella loro posizione più elevata.

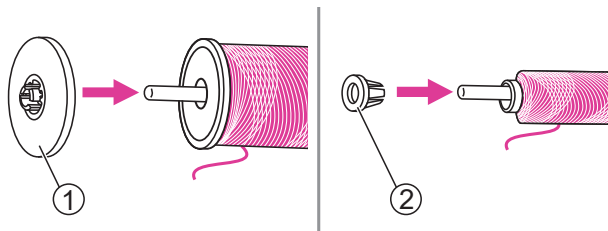

2. Inserire il rocchetto di filo nel porta spola e fissarlo con l'apposito fermo. Scegliere il porta spola grande o piccolo in base alla dimensione della spola selezionata.

- ① Ferma spola grande
- ② Ferma spola piccolo

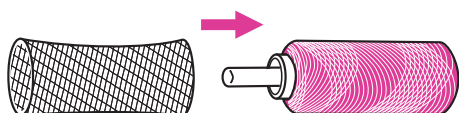

Per evitare che il filo si annodi inserire la rete per spola fornita in dotazione nei casi in cui il filo non scorra regolarmente dalla rocca.

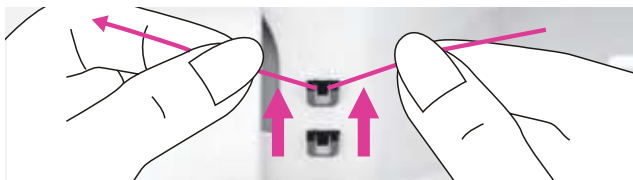

3. Prendere il capo del filo dalla spola e farlo passare sotto il gancio guidafile superiore.



4. Guidare il filo in avanti ed inserirlo sotto il tendifilo come illustrato in figura.



5. Continuare guidando il filo verso il basso attraverso i dischi tensionatori (non visibili dalla scocca ma posti al suo interno).



6. Arrivati in fondo, girare verso sinistra sotto la guida, poi nuovamente verso l'alto.



7. A questo punto, girare il filo intorno al tendifilo inserendolo all'interno dell'occhiello quindi scendere ancora verso il basso.

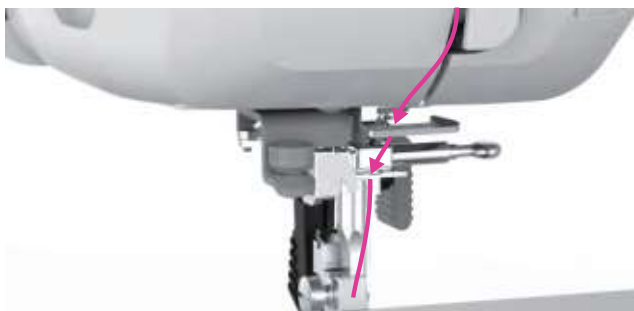

8. Condurre il filo dietro il guidafile inferiore piatto e subito dopo a destra nel guidafile dell'ago.

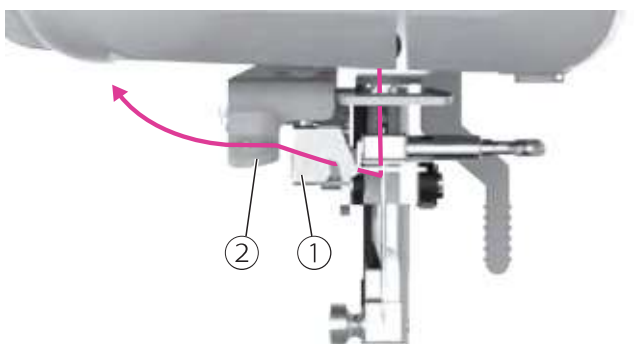

9. Portare il filo a sinistra passandolo sotto il guidafile piatto da dietro a davanti quindi sotto il guidafile a disco.

① Guidafile piatto

② Guidafile a disco

Note

Per consentire l'infilatura del filo nella cruna dell'ago, assicurarsi che il filo sia passato correttamente all'interno del guidafile piatto e del guidafile a disco.



10. Guidare il filo di lato fino al taglia filo laterale; inserirlo nella lametta per consentirne il taglio.

① Taglia filo laterale

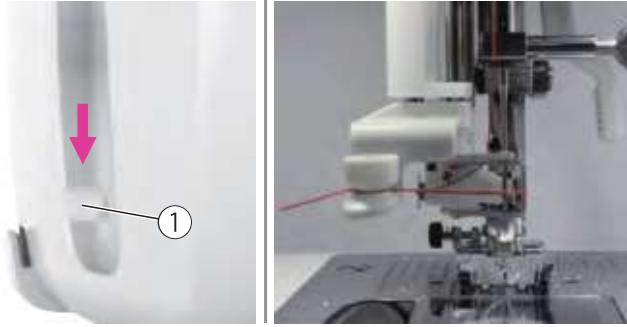

11. Premere in basso la leva del dispositivo infila ago automatico posta a sinistra della scocca; il click che ne scaturisce indica che l'uncino si trova nella corretta posizione per poter passare all'interno della cruna dell'ago.

① Leva

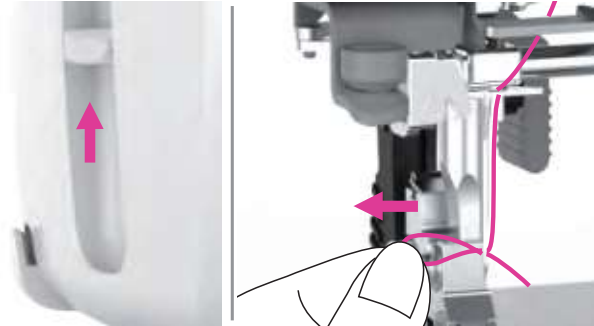

12. Sollevando delicatamente la leva l'uncino ruota e tira il filo attraverso la cruna dell'ago formando un cappio.
Tirare fuori manualmente il filo dalla cruna dell'ago per terminare l'operazione.

Note

La macchina è infilata e pronta per l'utilizzo; seguire le istruzioni riportate al capitolo "Iniziare a cucire" per ulteriori dettagli.

Pescare il filo dalla spolina

Per realizzare cuciture tipo arricciatura, punto smock oppure in casi specifici, potrebbe rendersi necessario pescare il filo dalla spolina e portarlo sotto e dietro il piedino.

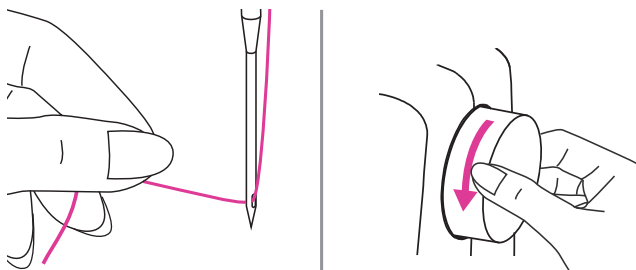

Trattenere leggermente il filo con indice e pollice della mano sinistra; con la mano destra ruotare il volantino verso sè (in senso antiorario) in modo che l'ago scenda nel punto più basso all'interno della placca ago per pescare il filo da sotto.

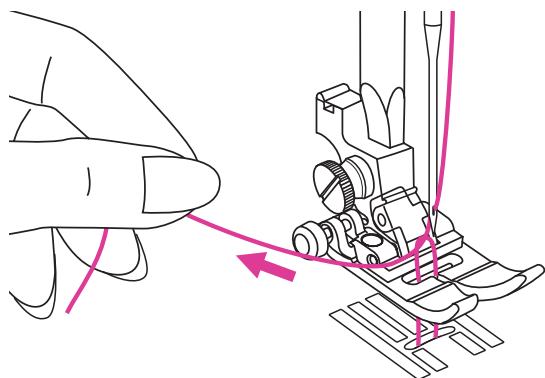

Continuando a ruotare il volantino, tirare lentamente il filo fino a che dalla feritoia della placca ago sarà visibile il filo inferiore; salendo formerà un cappio.

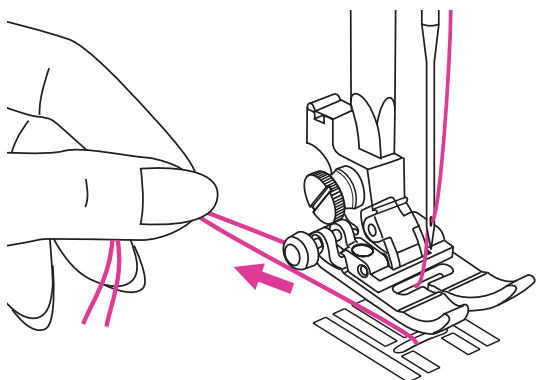

Portare le estremità di entrambi i fili, circa 10cm sotto e dietro il piedino premistoffa.

Sostituzione ago

Controllare di frequente lo stato degli aghi; smagliature e fili tirati su maglia e seta sono spesso causati da aghi danneggiati o usurati.

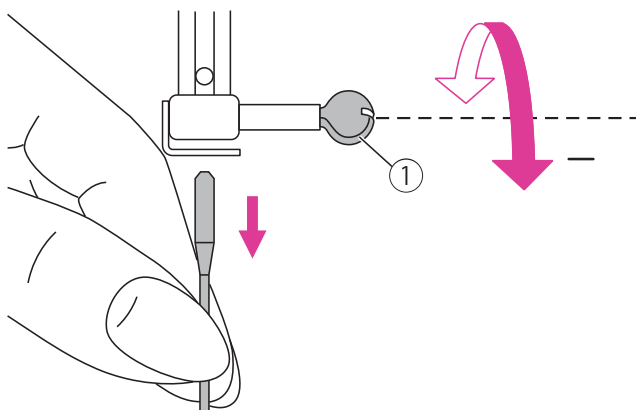

⚠ Attenzione

Portare l'interruttore di accensione su "0" (=spento) prima di sostituire l'ago.

Ruotare il volantino verso sè (in senso antiorario) per portare l'ago nella sua posizione più elevata; svitare la vite di fissaggio dell'ago.

① Vite fissaggio ago

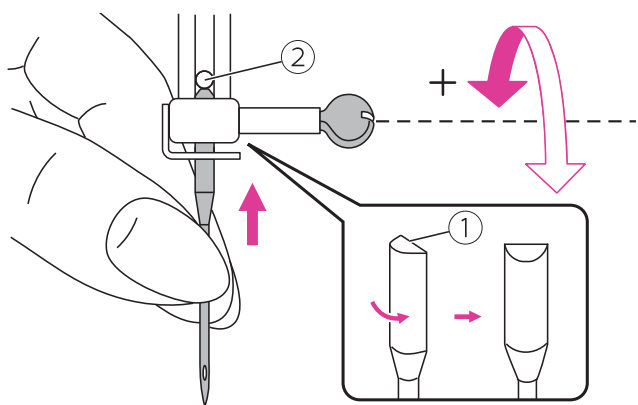

Il lato piatto dello stelo dell'ago va posizionato in modo che sia rivolto indietro.

Spingere lo stelo dell'ago dal basso verso l'alto fino al suo arresto contro il fermo. Stringere bene la vite di fissaggio dell'ago.

① Lato piatto dello stelo

② Fermo dell'ago

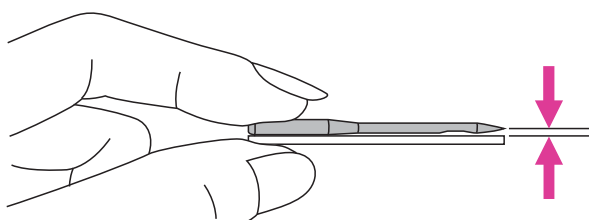

Lo stato dell'ago deve essere impeccabile.

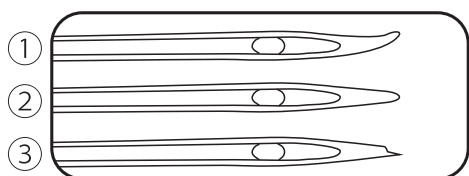



Difetti tipici di un ago usato:

① Storto

② Spuntato

③ Scheggiato

Tabella selezione ago/tessuto/filo

TESSUTO	FILO	AGO NUMERO
<p>Tessuto leggero:</p> <p>Batista, Crepe de Chine, Lino per fazzoletti, Crepe, Taffeta, Satin, Maglina, Jersey, Tricot</p>	<p>Cotone, nylon, cotone ritorto, poliestere</p>	<p>65/9 - 75/11</p> 
<p>Tessuto da medio a leggero:</p> <p>Flanella, Velluto, Vellutino, Gabardine, Velour, Lino, Lana, Pelle, Camoscio</p>	<p>La maggior parte dei fili in commercio sono compatibili con aghi e tessuti riportati.</p> <p>Utilizzare filo in poliestere quando si cuce un tessuto sintetico e cotone ritorto quando si cuce un tessuto in fibra naturale.</p>	<p>80/12</p> 
<p>Tessuto medio:</p> <p>Maglia doppia, Stretch, Velour, Felpa, Pelle, Vinile, Camoscio, Jeans</p>	<p>Utilizzare lo stesso filo per la spola superiore e la spolina sotto.</p>	<p>90/14</p> 
<p>Tessuto pesante:</p> <p>Rivestimenti, Pile, Tessuti per arredamento e imbottiture, Jeans pesante</p>		<p>100/16</p> 

Note

- Generalmente filati sottili (più alto è il numero, più sottile è il filato) e aghi sottili (più basso è il numero, più sottile è l'ago) sono utilizzati nella cucitura di tessuti leggeri.
- Eseguire sempre una prova con ago e filo su un campione di tessuto che si intende utilizzare nel progetto finale.
- Utilizzare lo stesso filo sia per la spola superiore che la spolina sotto.
- Utilizzare stabilizzatore per tessuti quando si cuciono capi sottili o elasticizzati; verificare di avere installato il piedino premistoffa adatto al tessuto da cucire.
- Utilizzare ago misura 90/14 quando si esegue un ricamo e per cucire su tessuto da medio a pesante come ad esempio denim, jeans, feltro o in presenza di tessuto rinforzato con stabilizzatore. Utilizzare ago misura 75/11 su tessuto sintetico da medio a leggero.
- Utilizzare ago misura 90/14 o 100/16 per eseguire cuciture con filo trasparente in nylon. Utilizzare lo stesso filo sia per la spola superiore che la spolina sotto.

Sostituzione piedino premistoffa

⚠ Attenzione

- Portare l'interruttore di accensione su "O" (=spento).
- Inserire il piedino premistoffa corretto al fine di evitare la rottura dell'ago.

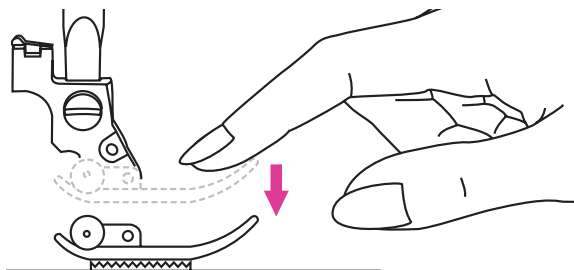

Rimuovere il piedino premistoffa

Sollevare la leva alza piedino.

Premere in basso con l'indice la punta del piedino per sganciare la scarpetta.

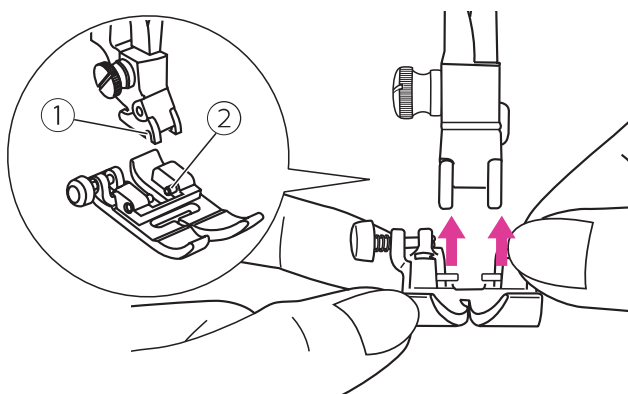

Inserire il piedino premistoffa

Abbassare la leva alza piedino.

Posizionare il piedino sotto la scanalatura del supporto piedino in modo che il suo perno si trovi proprio al di sotto di esso.

Spingere in alto la scarpetta in modo che scatti in posizione.

- ① Scanalatura
- ② Perno

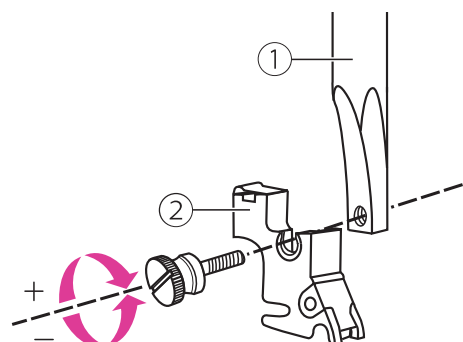

Rimuovere/inserire il supporto piedino

Sollevare la leva alza piedino. Rimuovere il supporto piedino allentando la vite posta sulla barra ago. Per il suo inserimento procedere in senso inverso.

- ① Barra ago
- ② Supporto piedino

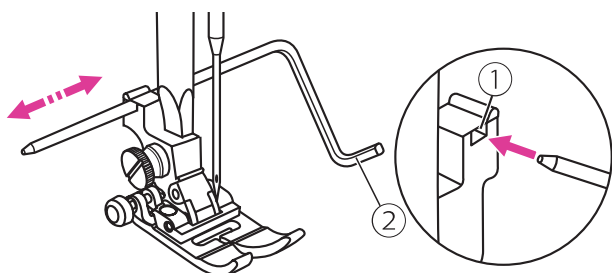

Utilizzo guida per quilting

Inserire la guida quilting nella fessura posta dietro al supporto piedino e regolarla alla larghezza desiderata.

- ① Fessura
- ② Guida quilting

Sostituzione placca ago

⚠ Attenzione

Portare l'interruttore di accensione su "O" (=spento).

La placca ago punto dritto è indispensabile in modalità ricamo al fine di ottenere risultati di cucitura migliori. Può essere utilizzata anche in modalità cucito utilizzando esclusivamente il punto dritto con battuta ago al centro.

Il solo foro al centro della placca ago garantisce al tessuto trasporto uniforme durante la cucitura (specialmente tessuti leggeri o elasticizzati).

Evita inoltre che il tessuto venga tirato all'interno della fessura centrale della placca ago (inconveniente che capita sovente all'inizio e al termine della cucitura).

Rimuovere l'ago, il piedino premistoffa e il supporto piedino.

Utilizzando l'apposito cacciavite a L allentare le viti di fissaggio della placca ago e rimuoverla.

① Viti fissaggio placca ago

Inserire la placca ago punto dritto stringendo le viti di fissaggio.

Una volta inserita la placca ago la macchina rileva automaticamente in modalità cucito la placca inserita.

La larghezza punto verrà automaticamente impostata su parametri appropriati alla placca rilevata.

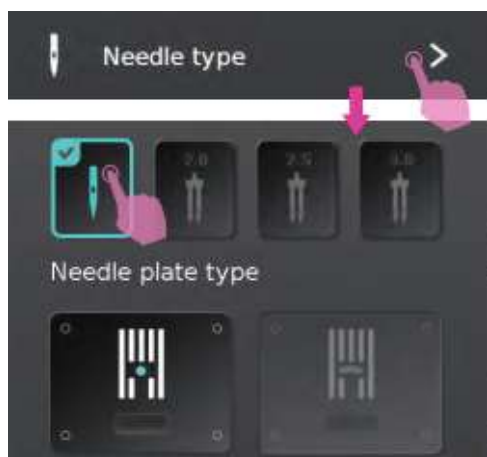
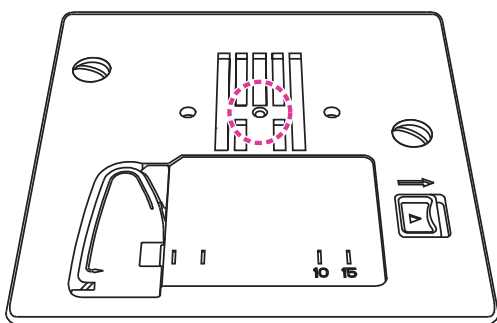
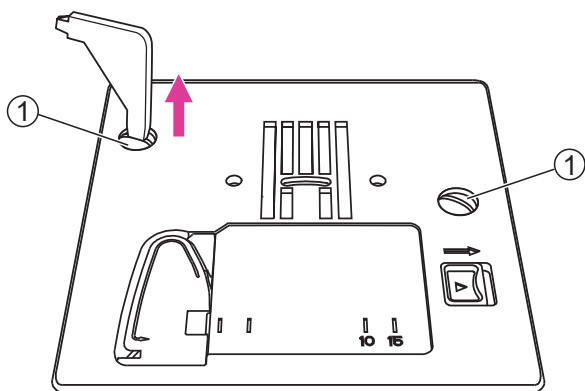
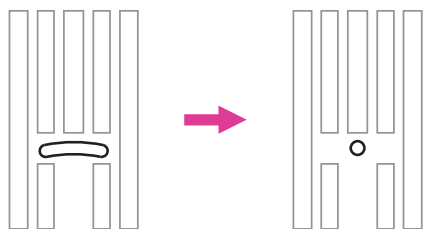

Innesto/disinnesto griffa trasporto



La griffa trasporto permette di trascinare il tessuto in avanti; la leva per il suo innesto/disinnesto è visibile alla base del braccio libero.

Per escludere la griffa trasporto spingere la leva in direzione sinistra.

Per riportare la griffa trasporto in posizione di lavoro spingere la leva in direzione destra.

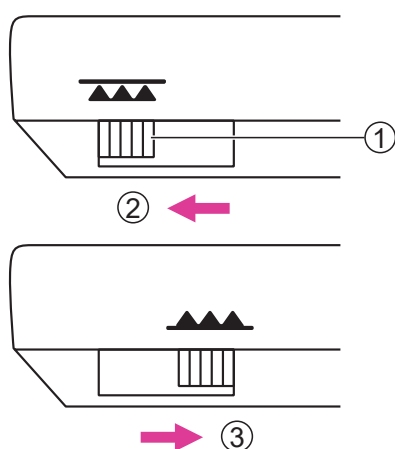

- ① Leva griffa trasporto
- ② Posizione di esclusione
- ③ Posizione di lavoro

Note

Ultimata la cucitura con il disinnesto griffa (cucitura bottoni, monogrammi, rammendo, ricamo a mano libera o con unità ricamo) riportarla in posizione di lavoro (i dentini della griffa si alzeranno automaticamente).

Installazione supporto multi spole



Il supporto multiplo dispone di un massimo di 5 porta spole che consente un rapido accesso a fili di diversi colori.

Questo utile accessorio in dotazione consente di accedere a fili di diversi colori risparmiando tempo soprattutto durante ricami multicolori.

L'asta telescopica alla base del porta spole si alza/abbassa su diversi livelli in modo da meglio adattarsi alla tipologia di rocchetto inserito; in questo modo ciascun filo scorre e si srotola liberamente lungo il percorso fino all'ago.

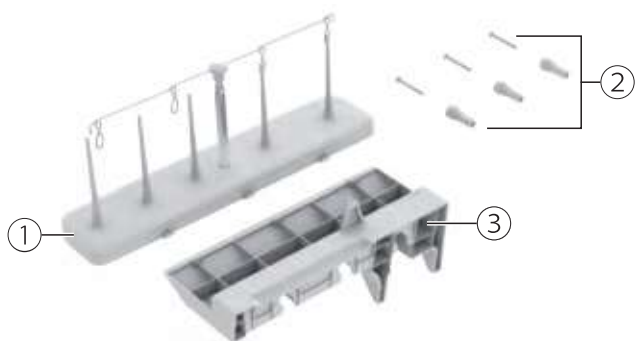

Componenti

Il supporto multi spole si installa facilmente dietro la maniglia di trasporto.

- ① Porta spole (posta nel polistirolo di protezione)
- ② Viti/Imbocchi plastica (riposti all'interno della bustina accessori)
- ③ Base di sostegno supporto multi spole (posta nel polistirolo di protezione)

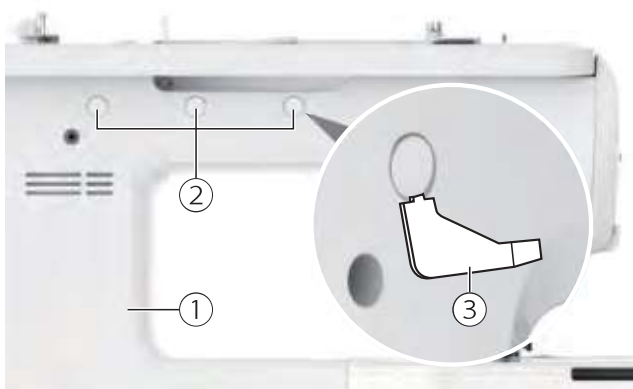

Installazione base di sostegno

Utilizzando il cacciavite a L in dotazione rimuovere i tappi posti in alto alla scocca posteriore.

- ① Scocca posteriore
- ② Tappi
- ③ Cacciavite a L

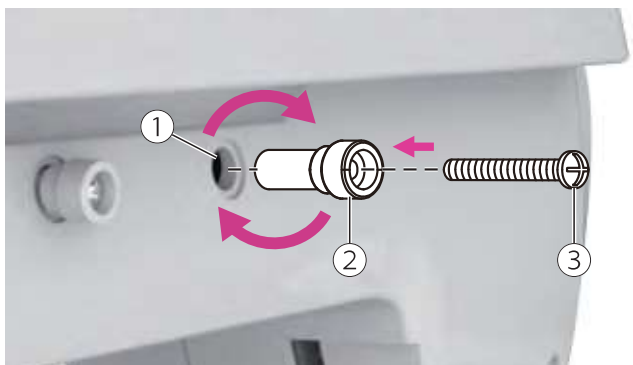

Tirare fuori dalla bustina accessori le 3 viti con relativi 3 imbocchi in plastica; inserire ciascuna vite all'interno dell'imbocco quindi avvitare. Inserire vite+imbocco all'interno di ciascun foro quindi avvitare in senso orario.

- ① Foro
- ② Imbocco in plastica
- ③ Vite

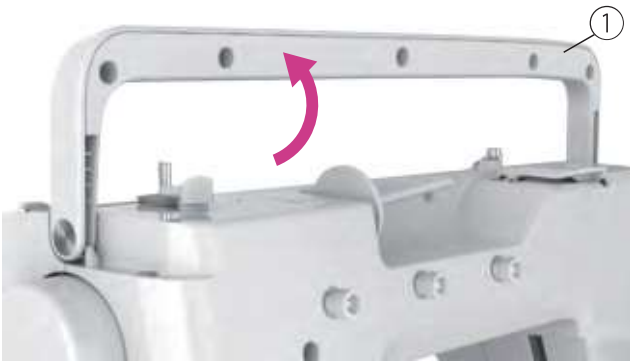

Alzare la maniglia di trasporto.

- ① Maniglia di trasporto

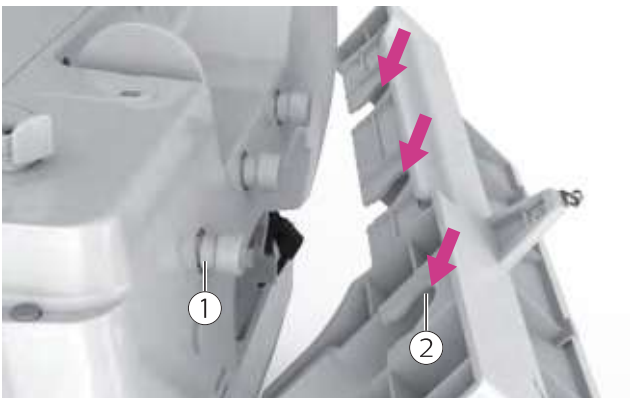

Allineare le tre scanalature poste davanti la base di sostegno ai relativi tre perni di aggancio (viti+imbocchi appena inseriti).

- ① PERNI di aggancio
- ② Scanalature base di sostegno

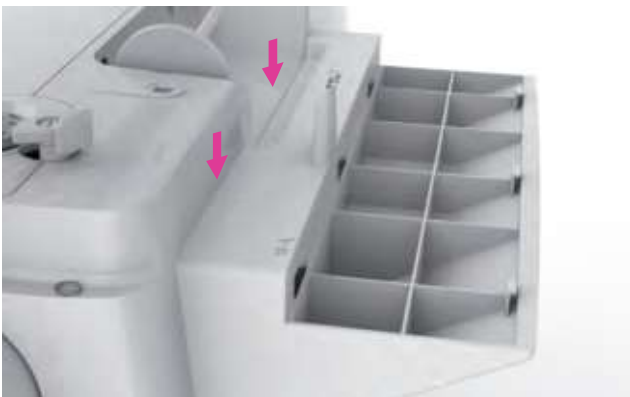

Una volta allineati in posizione, spingere in basso per completare l'installazione.

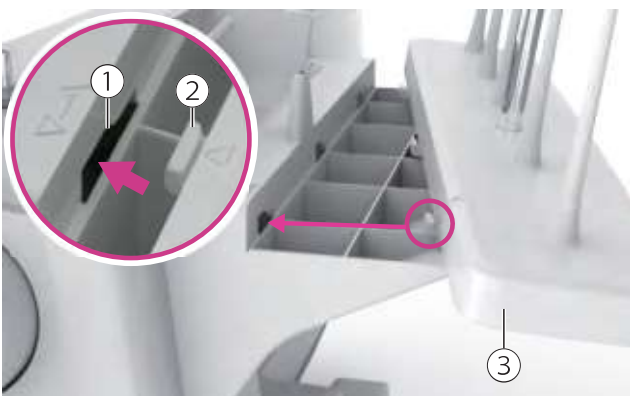

Installazione supporto multi spole

Allineare ed inserire le tre alette poste dietro il porta spole ai relativi incavi della base di sostegno.

- ① Alette porta spole
- ② Incavi base di sostegno
- ③ Porta spole

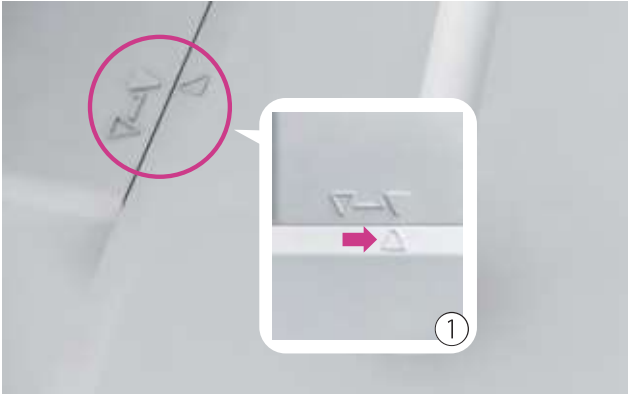

Spingere a destra facendo scorrere il porta spole lungo la base per fissare in posizione di aggancio.

- ① Posizione di aggancio

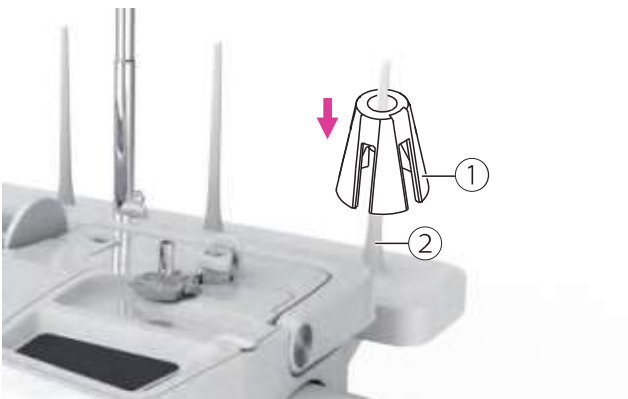

Infilare la macchina utilizzando il supporto multi spole

Inserire ciascun sostegno spole a rocca all'interno dei perni porta spola a destra dell'asta telescopica.

- ① Sostegno spole a rocca
- ② Perno porta spole

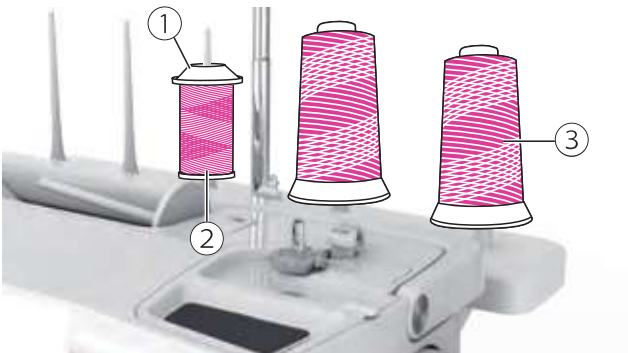

Il supporto multi spole dispone di 5 alloggiamenti: 2 a destra dell'asta telescopica per rocche a cono (dotati di sostegni) e 3 a sinistra per spole standard.

Posizionare le spole standard all'interno dei perni porta spola e fissarli con l'apposito ferma rocchetto per evitare che si srotolino.

- ① Ferma rocchetto
- ② Spola standard
- ③ Rocca a cono

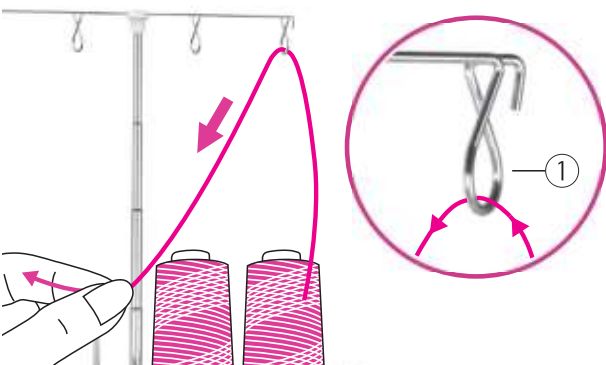

Guidare in alto il capo del filo attraverso il guidafile a occhiello del supporto multi spole facendolo passare da dietro a davanti quindi in basso.

- ① Guidafile a occhiello

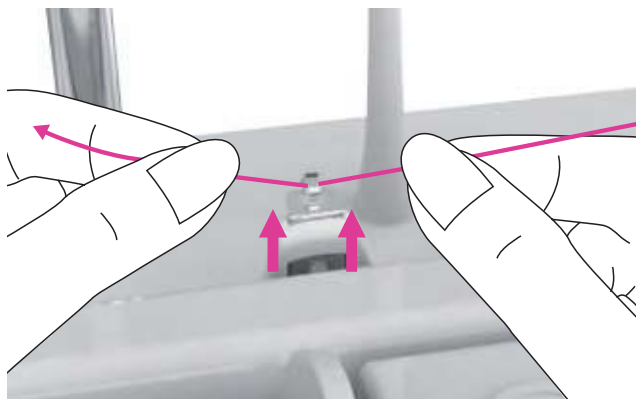

Passare il filo attraverso il guidafile posto alla base del supporto multi spole.

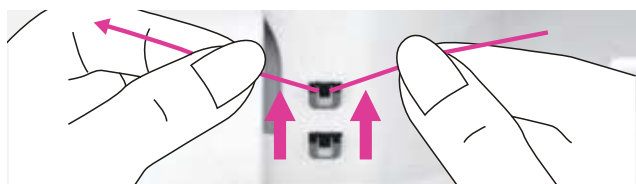

Continuare guidando il filo attraverso il guidafile superiore.

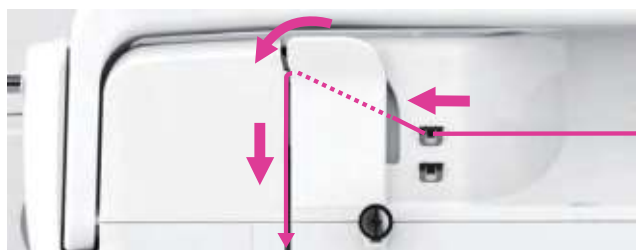

Guidare il filo in avanti ed inserirlo sotto il tendifilo come illustrato in figura.

Note

Fare riferimento al capitolo "Infilare il filo superiore" per maggiori dettagli.

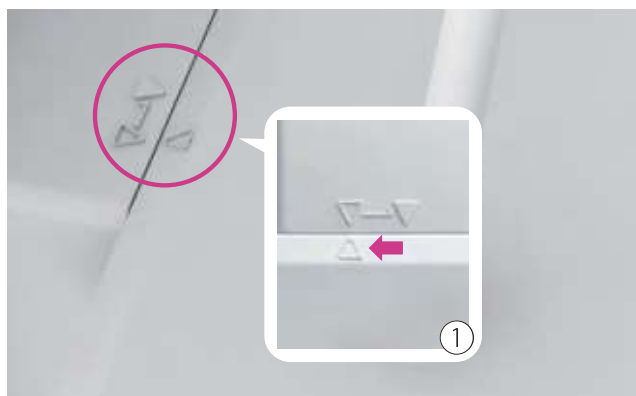

Rimozione supporto multi spole

Spingere il porta spole a destra per sganciarlo dal relativo supporto allineando i due triangoli.

- ① Posizione di sgancio

Tasti operativi



① Tasto marcia indietro

Premendo questo tasto la macchina esegue automaticamente alcuni punti di cucitura all'indietro a velocità ridotta.

Rilasciando il tasto la macchina ritorna a cucire in avanti.

Note

La funzione è disabilitata per i punti utili 013, da 033 a 038 e per tutti i punti asola da 039 a 054. Se viene premuto durante la cucitura dei suddetti punti, la macchina si arresterà automaticamente emettendo un suono.



② Tasto nodo automatico

Premendo questo tasto quando la macchina non è in funzione, verranno eseguiti 4 punti sulla stessa battuta d'ago, quindi la macchina si arresta automaticamente. Durante tale procedimento la spia LED posta di fianco al tasto lampeggia per spegnersi ad operazione completata.

Premendo questo tasto quando la macchina è in funzione, verrà eseguito il nodo automatico in base al tipo di punto/gruppo selezionato. Durante tale procedimento la spia LED posta di fianco al tasto lampeggia per spegnersi ad operazione completata.

Note

- Premendo il tasto durante l'esecuzione di una combinazione punti, il nodo automatico verrà eseguito al completamento del disegno corrente.
- Per impostare il numero desiderato di nodi da eseguire su un motivo specifico fare riferimento al capitolo "Impostazioni".
- Per eseguire il nodo automatico a completamento di una unità motivo fare riferimento al capitolo "Impostazione punto".



③ Tasto start/stop

Premendo questo tasto la macchina inizia a cucire; premendo nuovamente il tasto, la macchina si ferma.

La spia LED del tasto si colora in base alla modalità operativa corrispondente.

- Luce verde: la macchina è pronta per cucire/ricamare.
- Luce arancione: la macchina non è pronta per cucire/ricamare.
- Luce rossa: la macchina non è in grado di cucire.
- La procedura sopra descritta si riferisce all'utilizzo della macchina senza pedale di comando (reostato).

Note

Quando il piedino premistoffa è sollevato, tenendo premuto il tasto start/stop la leva alza piedino si abbasserà automaticamente e la macchina inizia a cucire.



④ Tasto piedino premistoffa alto/basso

Premendo il tasto piedino premistoffa alto/basso il piedino si solleva automaticamente; premendo nuovamente il tasto si abbassa.

Note

Durante la cucitura la funzione piedino premistoffa alto/basso è disabilitata.



⑤ Tasto ago alto/basso

Premendo questo tasto la macchina memorizza se ad ogni arresto deve fermarsi con l'ago puntato nel tessuto o con l'ago nella sua posizione più elevata. Se l'opzione è impostata su ago basso la spia LED posta di fianco al tasto si accende.

Premendo il tasto ago alto/basso l'ago si solleva; premendo nuovamente il tasto l'ago si abbassa.

Note

Durante la cucitura la funzione ago alto/basso è disabilitata.



⑥ Tasto rasafilo

Premendo questo tasto al termine della cucitura la macchina taglia automaticamente i fili.

Dopo il taglio, premendo il tasto start/stop è possibile continuare a cucire.

Note

- Durante la cucitura la funzione rasafilo è disabilitata.
- Al termine della cucitura è possibile impostare la funzione nodo automatico (fare riferimento al capitolo "Impostazioni").



⑦ **Cursore regolazione velocità cucitura**

La velocità di cucitura può essere regolata attraverso l'apposito cursore in base alle esigenze; per aumentare la velocità spostare il cursore verso destra; per diminuire la velocità spostare il cursore verso sinistra.

La regolazione si applica anche durante la cucitura con pedale di comando (reostato).



⑧ **Tasti impostazione valore (destra/sinistra)**

Premere il tasto "-" per diminuire il valore impostato; premere il tasto "+" per aumentare il valore impostato.



Istruzioni

Schermo LCD



- ① Selezione menu
- ② Home
- ③ Impostazioni
- ④ Tutorial
- ⑤ Consigli pratici
- ⑥ Sicurezza

Note
 Per toccare lo schermo LCD utilizzare unicamente il dito o il pennino in dotazione. Per evitare di danneggiare lo schermo LCD si raccomanda di non utilizzare matite e oggetti appuntiti e di toccare lo schermo con delicatezza senza spingere con forza.

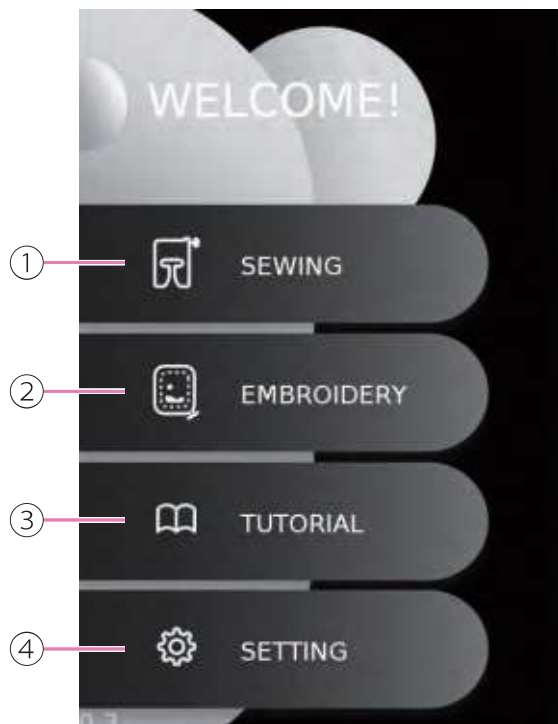

Home page

- ① Modalità cucito
- ② Modalità ricamo
- ③ Tutorial
- ④ Impostazioni



①



②



③



④



⑤



⑥

Note
 ① Funzione non attivabile
 ② Funzione attivabile
 ③ Funzione già abilitata o attiva
 ④ Valore non regolabile
 ⑤ Valore predefinito
 ⑥ Valore già impostato; fare click sull'icona per tornare al valore predefinito.

Funzione tasti e icone

Icona	Nome	Applicazione
	Volta pagina	Volta pagina alto/basso
		
		
	Icona acceso/spento	① Acceso ② Spento
	Torna al valore predefinito	
	Cursore	Premere e scorrere sul cursore per aumentare o ridurre i valori impostati ① Valore predefinito ② Valore impostato
	Diminuire/aumentare	Diminuisce/aumenta i valori impostati
	Tasto virtuale multifunzione	In base alla funzione utilizzata regola la posizione, la spaziatura, la curvatura, il grado di rotazione, eccetera
	Tasto virtuale multifunzione	In base alla funzione utilizzata regola la posizione
	Selezione multipla, visualizza funzioni	Partendo dal punto corrente impostato seleziona la parte davanti/dietro. Spostare in alto/basso per visualizzare
	Prosegui	Porta alla schermata successiva
	Torna indietro	
	Chiudere	Cucitura: chiudi finestra Ricamo: torna alla schermata modifica ricamo / chiudi finestra

Impostazioni

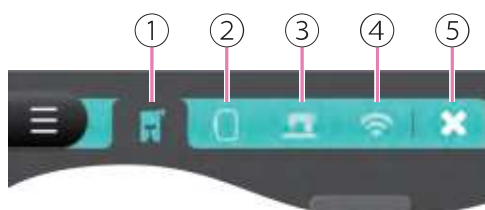

- ① Impostazione cucito
- ② Impostazione ricamo
- ③ Impostazione macchina
- ④ Impostazione Wi-Fi
- ⑤ Chiudi pagina impostazioni

Impostazione cucitura

Modificare la tensione superiore

Regolando la tensione del filo superiore la variazione apportata viene estesa a tutti i punti in dotazione. E' anche possibile modificare la tensione di un singolo disegno.



Regolazione pressione piedino

La regolazione della pressione del piedino è preimpostata e non necessita di particolari accorgimenti durante la normale cucitura.

Tuttavia per tessuti spessi o al contrario sottili potrebbe rendersi necessario intervenire. Per eseguire cuciture su tessuto spesso diminuire la pressione del piedino in modo da alleggerire il trasporto e facilitarne lo scorrimento.

Per eseguire cuciture su tessuto leggero aumentare la pressione del piedino in modo che la stoffa aderisca bene al piedino evitando che si sposti durante il trasporto.



Pedale di comando multifunzione

Premendo una volta sul retro del pedale è possibile memorizzare la posizione ago alto/basso.

E' possibile personalizzare allo stesso modo altre funzioni quali nodo automatico, rasafilo, piedino premistoffa alto/basso.



Tasto impostazioni

Da questa schermata è possibile impostare il numero desiderato di nodi da eseguire su un disegno specifico; permette anche di scegliere se eseguire il nodo prima del rasafilo impostando il numero desiderato di nodi.



Sensore spessore tessuto

Quando la funzione è attivata il sensore rileva lo spessore del tessuto regolando di conseguenza la pressione del piedino in modo da assicurare al tessuto un trasporto uniforme.

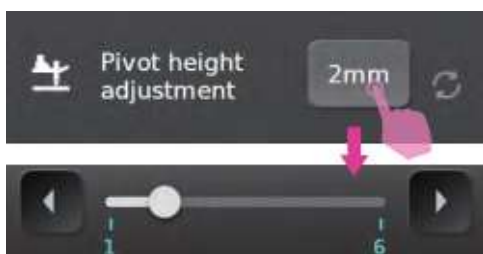

Impostazione ago a pivot

E' possibile impostare l'ago a pivot in base al tipo di tessuto da cucire. Quando la cucitura viene interrotta l'ago si abbassa ed il piedino premistoffa si solleva all'altezza selezionata.



Regolazione bilanciamento

Tessuti differenti, filato da ricamo o cucito, utilizzo di stabilizzatori, potrebbero incidere sul risultato finale compromettendo la riuscita di una cucitura perfetta. La regolazione del bilanciamento può correggere appunto queste differenze permettendo di realizzare progetti con impostazioni adatte al tessuto impiegato.

Selezionare il disegno desiderato che verrà visualizzato sullo schermo. Verificare che la cucitura appena eseguita e il disegno sulla schermata di anteprima si avvicinano il più possibile fra loro; se necessario premere il tasto freccia "sinistra" o "destra" oppure dal cursore per individuare l'impostazione corretta. La macchina regola di conseguenza automaticamente l'impostazione di bilanciamento punto.

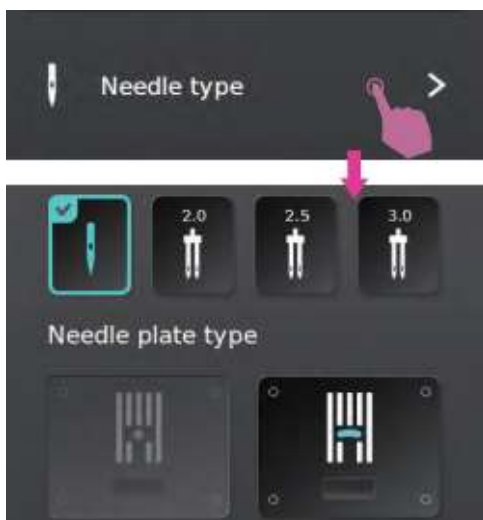

Tipo di ago

Dopo aver sostituito la placca ago il sensore rileverà automaticamente se è stata montata la placca ago corretta. E' possibile selezionare da questa stessa pagina il tipo di ago.

Note

In modalità ricamo selezionare ago singolo.



Impostazione ricamo

Regolazione velocità massima

Questa funzione permette di regolare la velocità di cucitura del ricamo.



Regolazione tensione filo superiore

La funzione permette di regolare la tensione del filo superiore; verrà applicata a tutti i ricami che si eseguono fino a nuova impostazione.

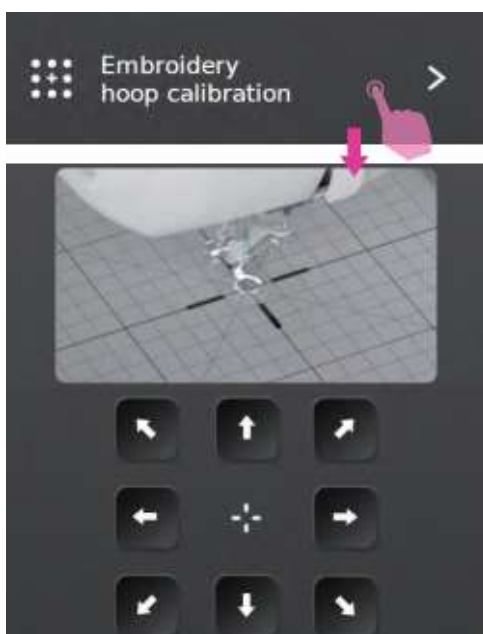

Calibrazione telaio ricamo

La calibrazione del telaio ricamo consente di spostare l'ago in posizione centrale rispetto alla dimensione del telaio inserito.

L'apposito sensore rileva automaticamente la dimensione del telaio ricamo inserito spostandosi di conseguenza in posizione centrale.

Toccare le icone con freccia direzionale per spostare il telaio da ricamo; una volta individuato che l'ago è posizionato al centro del telaio la calibrazione è completata.

Note

Prima di accedere a questa funzione è necessario inserire unità ricamo e telaio ricamo.

④

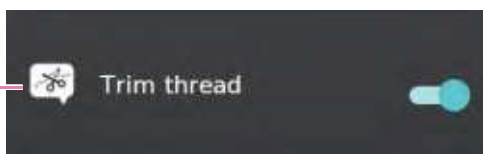

Filo tagliato

La funzione è attivata di default; il sensore prevede che dopo 7 punti di cucitura la macchina si arresta e un messaggio avvisa che è possibile il taglio del filo attraverso le forbici.

Se l'icona non è attivata la funzione non è operativa e la macchina cuce senza interruzione.

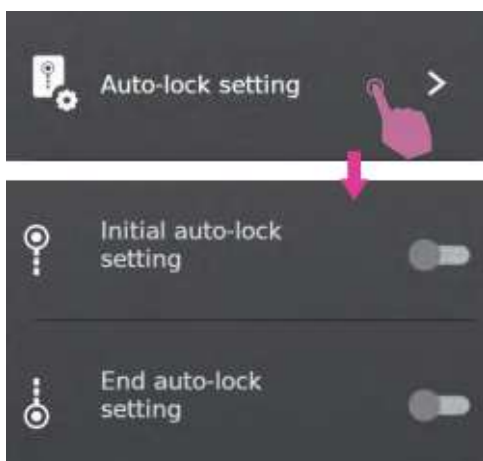

Impostazione nodo automatico

In modalità ricamo la funzione nodo automatico è disattivata di default.

Se attivata all'inizio della cucitura, verranno eseguiti 4 punti sulla stessa battuta d'ago.

Se attivata al termine della cucitura, verranno eseguiti 4 punti sulla stessa battuta d'ago.



Regolazione altezza piedino ricamo

La funzione permette di regolare la distanza fra placca ago e piedino ricamo in base alle esigenze.

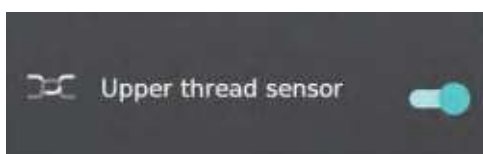

Impostazione macchina

Sensore filo superiore

Attivando la funzione, il sensore filo superiore mostra un messaggio di avviso nel caso in cui il filo superiore sia rotto o non infilato correttamente oppure uscito dai dischi tensionatori.

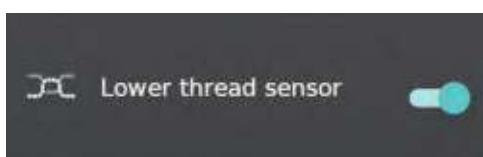

Sensore filo spolina

Attivando la funzione, il sensore filo spolina mostra un messaggio di avviso nel caso un cui il filo inferiore sia rotto, uscito dalla sua sede e quando il filo della spolina sta per terminare.

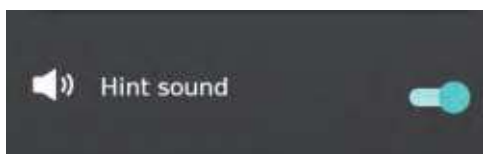

Cicalino

La funzione è attivata di default e prevede un suono di notifica ai messaggi inviati.

E' possibile disattivare il suono di notifica.

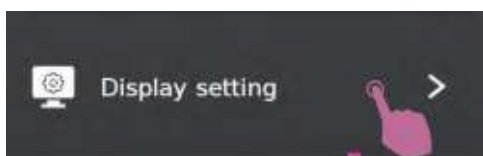

Impostazione display

La funzione permette di regolare l'intensità della luce dell'area di lavoro e dello schermo.

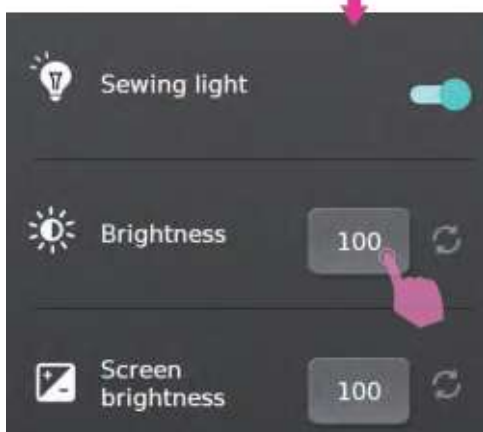

Calibrazione schermo

Premere l'icona per accedere alla funzione; fare click uno dopo l'altro sui 5 punti; quando saranno toccati, la calibrazione è completata.

Un modo alternativo per accedere alla funzione è accendere la macchina premendo e tenendo premuti contemporaneamente i due tasti "+" multifunzione (di destra e di sinistra).

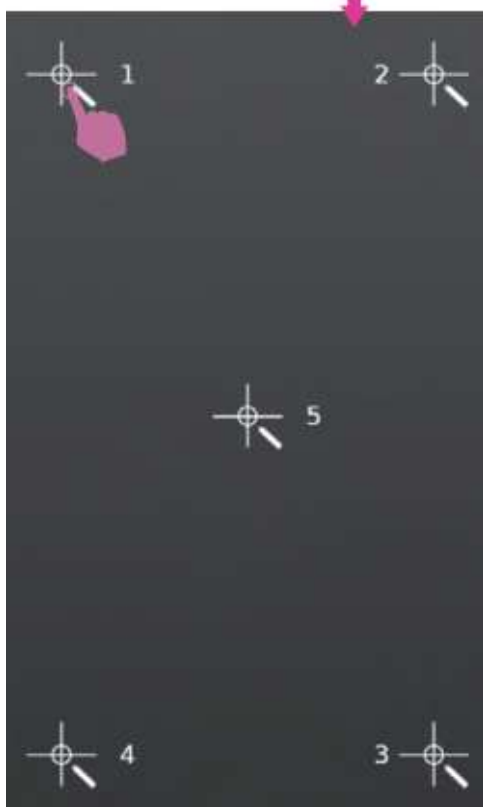
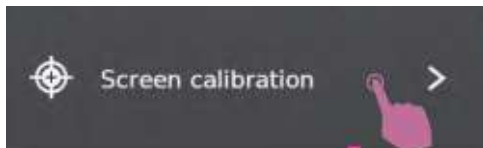



Lingua

E' possibile scegliere fra le lingue disponibili.

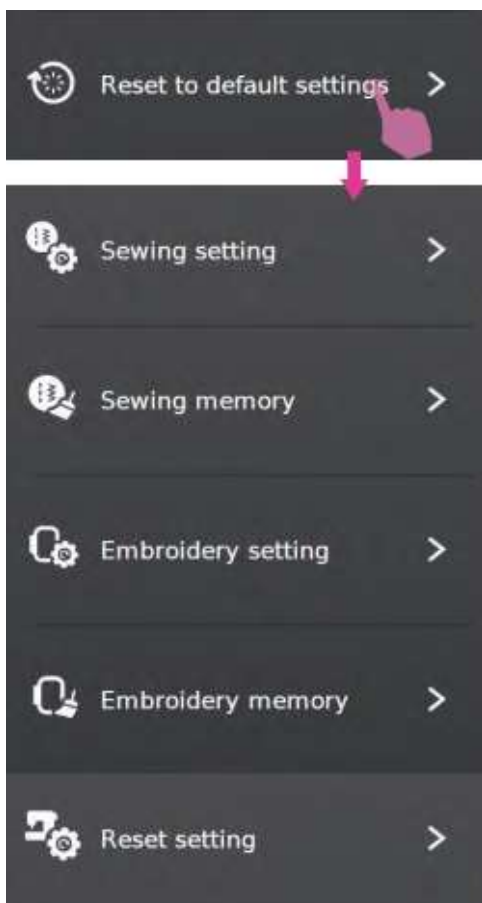

Ripristinare le impostazioni iniziali

La funzione cancella tutte le impostazioni personalizzate ripristinando quelle predefinite.

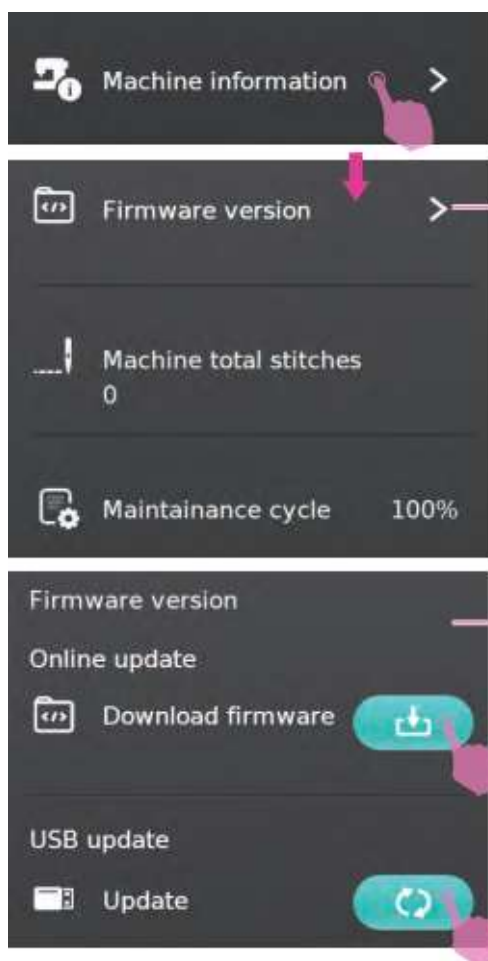

Informazioni macchina

Versione firmware: la macchina mostra la versione attuale in uso. Se rileva un aggiornamento invierà un messaggio sullo schermo.

Contatore punti: il messaggio visualizza il numero totale di punti eseguiti da quando la macchina è uscita dalla fabbrica. Si riferisce a tutti i punti sia cucito che ricamo.

Ciclo di manutenzione: il messaggio mostra la percentuale residua prima di procedere alla manutenzione presso un centro autorizzato.

Quando la macchina è collegata cercherà automaticamente l'aggiornamento software: se disponibile, fare click sull'icona download. In alternativa è possibile procedere scaricando l'aggiornamento software dal sito Web.

Note

Quando si utilizza l'hard disc tramite chiave USB per aggiornare il software, attendere il completamento del download quindi rimuovere la chiave USB. Ultimato il download riavviare la macchina. Se la chiave USB verrà rimossa durante l'aggiornamento, la macchina non sarà in grado di funzionare.



Colore sfondo

L'icona permette di scegliere il colore dello sfondo.

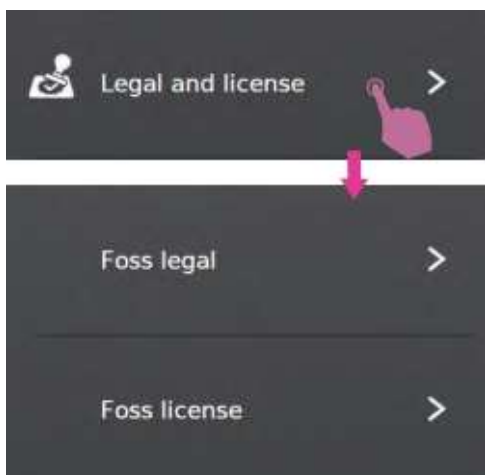

Normativa e licenza

L'icona mostra la normativa e la licenza vigenti.



Impostazione Wi-Fi

Connessione Wi-Fi

Permette di accedere alla connessione Wi-Fi.



Ricerca router

Permette la ricerca e selezione del router WiFi.

Note

Se si desidera aggiungere una rete, inserire nome e password quindi connettersi.

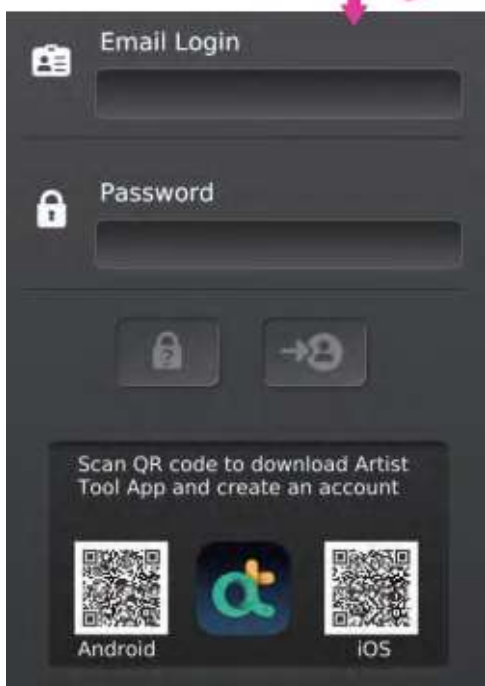
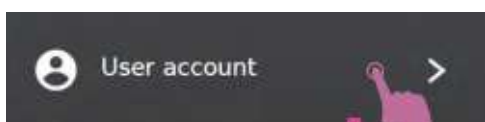
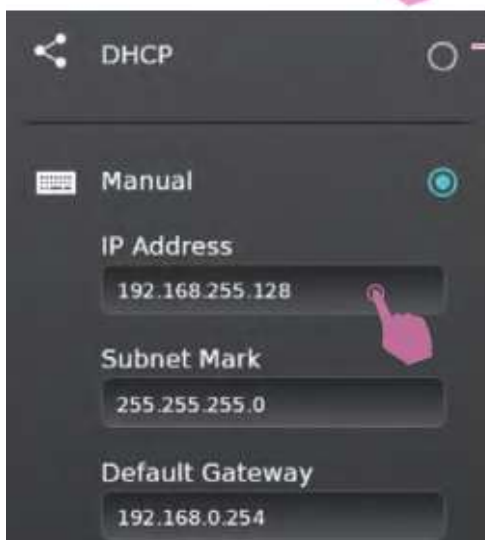

Note

E' possibile impostare manualmente il nome della macchina ed indirizzo IP.

Account utente

Quando la connessione WiFi è avvenuta con successo inserire l'account utente.

Note

Per la registrazione è possibile utilizzare la APP scansionando l'apposito QR code.

Selezione punto

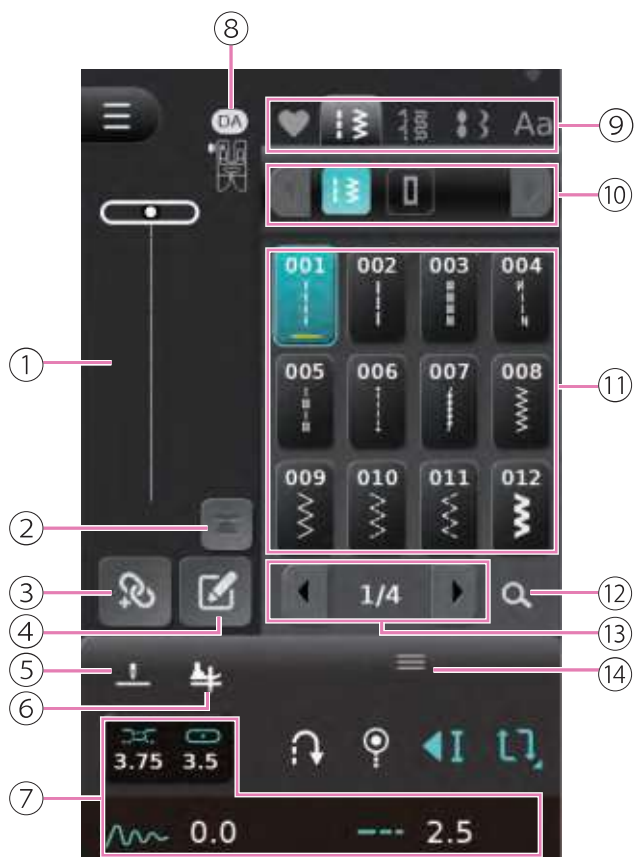

Pannello icone modalità cucito

- ① Visualizzazione punto corrente
- ② Torna al punto inizio cucitura
- ③ Modalità combina disegni
- ④ Creazione disegno personalizzato
- ⑤ Impostazione ago alto/basso
- ⑥ Impostazione ago a pivot
- ⑦ Impostazioni cucitura (tensione filo superiore, posizione ago, lunghezza/larghezza punto)
- ⑧ Icona piedino premistoffa consigliato con riferimento lettera
- ⑨ Selezione punto, ricamo/gruppo e lettere
- ⑩ Selezione categoria punto
- ⑪ Lista selezione punti
- ⑫ Ricerca punto
- ⑬ Tasto sfoglia pagina
- ⑭ Pannello strumenti



Impostazione punto

Dopo avere acceso la macchina entrare nella modalità cucito: selezionare il gruppo disegni.

Cliccare sopra l'icona oppure inserire il punto desiderato inserendo il suo numero di riferimento.

- ① Gruppo punti utili
- ② Gruppo punti quilting
- ③ Gruppo punti decorativi
- ④ Gruppo alfabeto
- ⑤ Ricerca punto

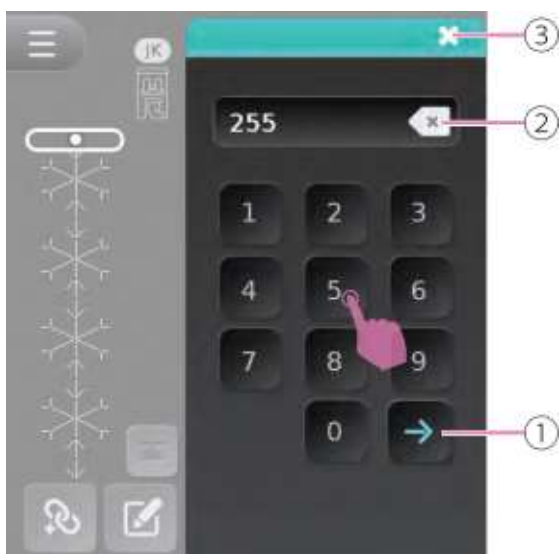

Quando si entra nella pagina ricerca motivo inserire il numero di riferimento del punto quindi fare click sull'icona di conferma. Chiudendo la pagina lo schermo mostra il punto selezionato.

Il motivo appena inserito può essere cancellato attraverso l'apposita icona elimina. Premere una volta per eliminare un motivo o premere a lungo per eliminare tutta la sequenza.

- ① Conferma
- ② Elimina
- ③ Chiudi pagina

Dopo avere selezionato il motivo desiderato è possibile eseguire regolazioni personalizzate.



Note

- ① Il punto non può essere selezionato
- ② Il punto può essere selezionato
- ③ Il punto può essere selezionato (disponibilità di regolazioni personalizzate)
- ④ Il punto è stato selezionato
- ⑤ Il punto è stato selezionato (eseguite regolazioni personalizzate)

Regolazioni punto



Regolazione larghezza punto

Selezionando un punto specifico la macchina imposta automaticamente la larghezza punto ottimale attribuita riportandola sullo schermo LCD.

I tasti multifunzione "+" e "-" modificano il valore: per allargare il punto premere il tasto "+" mentre per stringere il punto premere il tasto "-".



Cliccando l'icona larghezza punto appare il cursore che imposta i valori più velocemente. Cliccando lo schermo su qualsiasi punto si esce dalla funzione. Cliccando l'icona dopo avere eseguito modifiche, verranno ripristinati i valori predefiniti.

Motivi specifici possiedono regolazioni larghezza punto limitate sulle quali non è possibile intervenire.



Regolazione lunghezza punto

Selezionando un punto specifico la macchina imposta automaticamente la lunghezza punto ottimale attribuita riportandola sullo schermo LCD.

I tasti multifunzione "+" e "-" modificano il valore: per allungare il punto premere il tasto "+" mentre per accorciare il punto premere il tasto "-".



Cliccando l'icona lunghezza punto appare il cursore che imposta i valori più velocemente. Cliccando lo schermo su qualsiasi punto si esce dalla funzione. Cliccando l'icona dopo le modifiche, verranno ripristinati i valori predefiniti.

Motivi specifici possiedono regolazioni lunghezza punto limitate sulle quali non è possibile intervenire.

Regolazione tensione filo superiore

La tensione deve essere regolata correttamente; non esiste una tensione valida per tutti i punti, tessuti e cuciture; ogni specifico progetto va testato su un campione di prova.

Selezionando un punto specifico la macchina imposta automaticamente la tensione filo predefinita riportandola sullo schermo LCD.

Cliccando l'icona multipla tensione filo superiore/posizione ago si accede alla funzione lunghezza/larghezza punto (e viceversa) da dove sarà possibile impostare il valore desiderato della tensione.

Premere il tasto multifunzione "+" o "-" per regolare la tensione filo superiore a proprio piacimento.

Cliccando l'icona tensione filo superiore appare il cursore che imposta i valori più velocemente. Cliccando lo schermo su qualsiasi punto si esce dalla funzione. Cliccando l'icona dopo le modifiche, verranno ripristinati i valori predefiniti.



Illustrazione tensione filo corretta su una cucitura a punto dritto.

- ① Filo superiore
- ② Filo spolina
- ③ Dritto del tessuto
- ④ Rovescio del tessuto



La tensione del filo è lenta: il filo superiore è visibile sul rovescio del tessuto. Regolare il valore premendo il tasto "+" per aumentare la tensione.

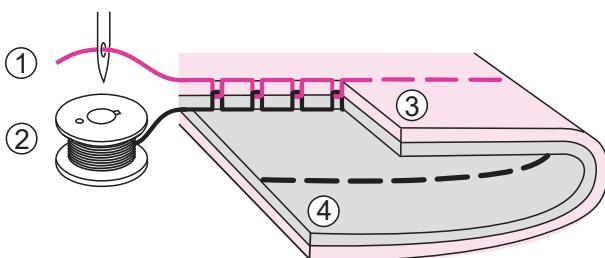
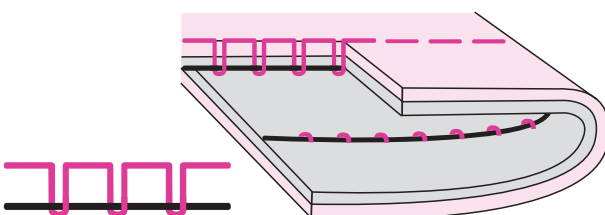
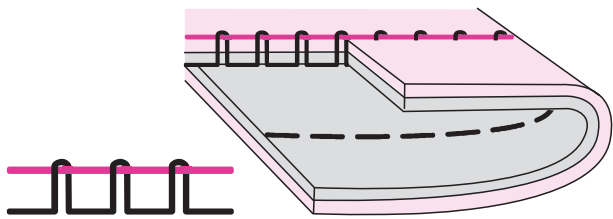

La tensione del filo è tirata: il filo superiore è visibile sul dritto del tessuto. Regolare il valore premendo il tasto "-" per diminuire la tensione.



Illustrazione tensione filo corretta su una cucitura zigzag e punti decorativi.

La stessa regola si estende a tutti i punti decorativi che prevedono uno spostamento laterale dell'ago.

La cucitura zigzag corretta e senza tessuto arricciato si ottiene quando i punti decentrati del filo superiore sono visibili sul rovescio del tessuto.

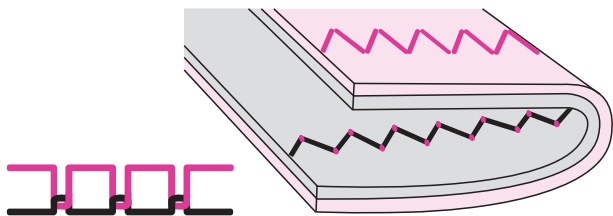

Regolazione posizione ago

Cliccando l'icona multipla lunghezza/larghezza punto si accede alla funzione tensione filo superiore/posizione ago (e viceversa) da dove sarà possibile impostare la posizione ago desiderata.

La posizione ago preimpostata è 3.5 (ago centrale).

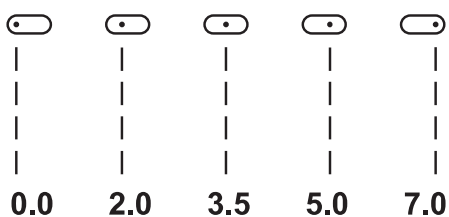

Premere il tasto multifunzione "+" o "-" per regolare la posizione ago a proprio piacimento. Premere il tasto "+" per spostare/decentrare la posizione ago verso destra; premere il tasto "-" per spostare/decentrare la posizione ago verso sinistra.



Cliccando l'icona posizione ago appare il cursore che imposta i valori più velocemente. Cliccando lo schermo su qualsiasi punto si esce dalla funzione. Cliccando l'icona dopo le modifiche verranno ripristinati i valori predefiniti.

Impostazione punto

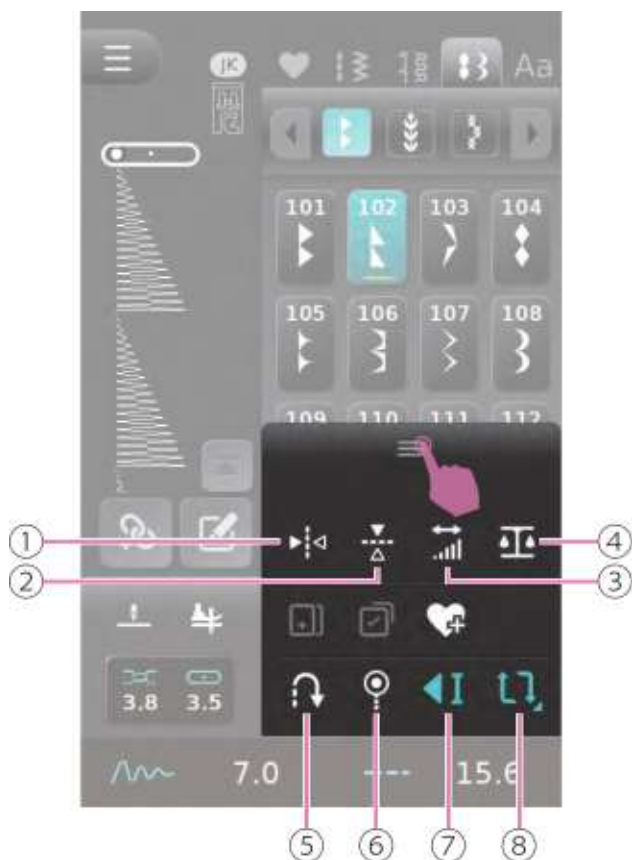

Dopo avere selezionato il punto desiderato aprire la barra strumenti per entrare nella funzione impostazioni.

- ① Specchio destra/sinistra
- ② Specchio orizzontale/verticale
- ③ Allungamento/Impostazione densità
- ④ Calibrazione bilanciamento punto corrente
- ⑤ Impostazione rinforzo punto
- ⑥ Impostazione nodo automatico
- ⑦ Impostazione cucitura sequenza
- ⑧ Ripetere le funzioni impostazione cucitura

Note

Se un punto selezionato non ha una funzione specifica, l'icona rimane grigia senza possibilità di essere selezionata.

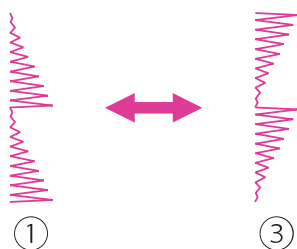
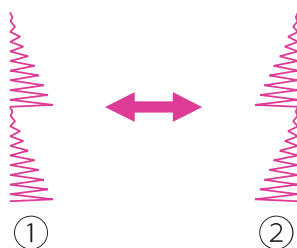

Funzione a specchio

La funzione a specchio realizza la versione speculare del punto.

Cliccando l'icona destra/sinistra il punto si volta orizzontalmente. Cliccando l'icona orizzontale/verticale il punto si capovolge.

Lo schermo LCD mostra il punto a specchio.

La macchina cucirà in modalità specchiata fino a quando l'icona non verrà di nuovo premuta.

- ① Punto originale
- ② Specchio destra/sinistra
- ③ Specchio orizzontale/verticale

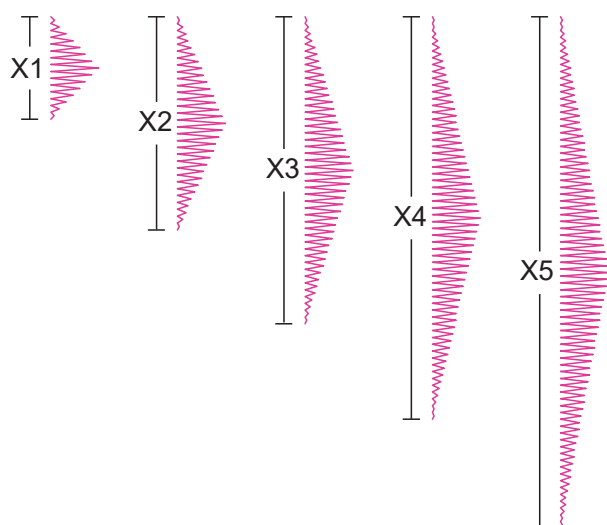

Allungamento

Premere il tasto freccia "destra" o "sinistra" o il cursore per allungare il punto decorativo prescelto fino a 5 volte la sua lunghezza originale.

Premere freccia "destra" per aumentare l'allungamento; premere freccia "sinistra" per diminuire.

Lo schermo LCD mostra il numero di allungamenti impostati (fino ad un massimo di 5).

La macchina continuerà a cucire il punto selezionato con il numero di allungamenti impostati fino a quando non si esce dalla funzione.

La proporzione di allungamento (altezza/larghezza) subirà variazioni in base al tipo di punto prescelto.

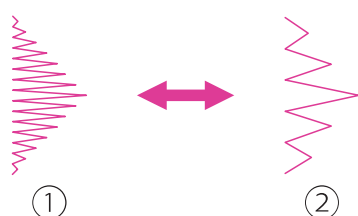

Densità punto

Premere il tasto freccia "destra" o "sinistra" o il cursore per regolare la densità punto. Il valore predefinito è preimpostato su densità massima.

Premere freccia "destra" per diminuire la densità; premere freccia "sinistra" per aumentare.

Lo schermo LCD mostra l'icona densità.

La macchina continuerà a cucire alla densità impostata fino a quando non si esce dalla funzione.

- ① Motivo originale
- ② Densità ridotta



Bilanciamento e calibrazione punto corrente

La tipologia di tessuto, di filato e di stabilizzatore utilizzati possono influire sul punto prescelto compromettendo la riuscita di cuciture corrette. Il bilanciamento e calibrazione su un motivo specifico perfeziona eventuali difetti adattandosi in modo ottimale al tessuto.

Selezionare un motivo o lettere quindi iniziare a cucire; lo schermo LCD mostra il punto corrente.

Verificare che la cucitura appena eseguita e il disegno sulla schermata di anteprima si avvicinano il più possibile fra loro; se necessario premere il tasto freccia "sinistra" o "destra" per regolare l'impostazione (intervallo da -50 a 50).

Note

E' possibile salvare fra i preferiti le impostazioni di bilanciamento di ogni singolo motivo.



Tasto marcia indietro

Cliccando l'icona marcia indietro è possibile selezionare la cucitura continua all'indietro. Lo schermo LCD mostra l'anteprima in cui la funzione risulta operativa.



Nodo automatico iniziale

Cliccando l'icona nodo automatico iniziale il nodo si realizza ad inizio cucitura. Per impostare il numero desiderato di nodi su un motivo specifico fare riferimento al capitolo "Impostazioni".



Impostazione cucitura sequenza

Dopo avere cliccato l'icona cucitura sequenza iniziare a cucire; durante la cucitura premere l'icona nodo automatico in modo che al completamento della sequenza verrà eseguito il nodo.



Ripeti funzione impostazione cucitura

Cliccando l'icona ripeti funzione una volta il motivo viene ripetuto una volta. Premendo consecutivamente le ripetizioni del motivo aumentano una dopo l'altra fino ad un massimo di 9 volte. Se mantenuto premuto a lungo cancella tutta la sequenza.

Cucendo, il numero accanto l'icona decresce via via che le ripetizioni avanzano; al termine della cucitura la macchina si fermerà automaticamente.

Programma preferiti

E' possibile memorizzare fra i preferiti punti/scritte che si usano maggiormente. I programmi salvati potranno essere richiamati e rimangono in memoria nella macchina dopo averla spenta.



Memorizzazione motivo

Dopo avere apportato le modifiche desiderate sul punto selezionato premere l'icona preferiti.

- ① Aggiunge punto corrente ai preferiti



Premere l'icona "+" per salvare il motivo.

E' possibile memorizzare fra i preferiti fino a 100 motivi e all'occorrenza richiamare il programma salvato attraverso un rapido accesso.



Sovrascrivere un motivo

Premere l'icona preferiti per salvare il motivo. Selezionare il motivo da sovrascrivere.

Lo schermo LCD mostra il messaggio di richiesta; quindi cliccare "check" per sovrascrivere il motivo.



Richiamare un motivo

Premere l'icona preferiti per accedere alla lista dei motivi salvati; selezionare il programma da richiamare premendo il motivo corrispondente.

Premere il tasto start/stop per iniziare a cucire.



Cancellare un motivo

Premere l'icona elimina per cancellare un motivo salvato fra i preferiti.

① Icona elimina



Selezionare il motivo che si intende cancellare.

Lo schermo LCD mostra il messaggio di richiesta; quindi cliccare "check" per cancellare il motivo.

Cliccando di nuovo l'icona elimina si esce dalla funzione che permette di cancellare il motivo.

Funzione combinazione

La modalità di combinazione punti permette di combinare ed intercambiare una sequenza disegni/lettere personalizzata eseguendola con cucitura consecutiva. Risulta molto utile per ripetizioni che si eseguono sistematicamente.



Combinazione punti

Premere l'icona combinazione per accedere alla funzione. Selezionare il motivo desiderato.

In ogni singola combinazione è possibile inserire una sequenza massima fino a 20 motivi. Raggiunta questa soglia lo schermo LCD mostra un messaggio di raggiungimento numero massimo.

Cliccando di nuovo l'icona combinazione si esce dalla funzione tornando in modalità singolo motivo.

- ① Modalità combinazione

Note

I motivi che non prevedono la combinazione hanno icona grigia e quindi non selezionabili.



Aggiungere un motivo

Premere la freccia per spostare il cursore in corrispondenza del punto in cui si vuole aggiungere un motivo successivo a quello corrente.

Selezionare dalla lista il motivo che si desidera inserire quindi aggiungerlo alla sequenza.

- ① Motivo corrente
- ② Cursore
- ③ Sposta sul motivo precedente
- ④ Sposta sul motivo successivo
- ⑤ Sposta all'ultimo motivo
- ⑥ Sposta al primo motivo
- ⑦ Numero sequenza corrente/ numero totale sequenza



Cancellare un motivo

Premere la freccia per spostare il cursore sul motivo che si intende cancellare. Premere l'icona elimina per cancellare il motivo selezionato e avanzare in posizione vacante.

Per cancellare l'intera sequenza premere e mantenere premuto il tasto elimina. Lo schermo LCD mostra il messaggio di richiesta; cliccare quindi "check" per cancellare l'intera sequenza.

- ① Icona elimina



Regolazioni su combinazione

Premere la freccia per spostare il cursore sul motivo in cui si desidera apportare modifiche.

Permette di modificare larghezza/lunghezza punto, tensione filo superiore, opzione specchio, allungamento, densità punto, bilanciamento e calibrazione, ripetizione funzione di cucitura, ecc.

- ① Motivo corrente

Note

I motivi che non prevedono questa funzione hanno icona grigia e quindi non selezionabili.



Cliccare l'icona duplica per copiare il motivo e ripetere tutte le modifiche ad esso apportate.

Cliccando l'icona seleziona intera sequenza si accede alla combinazione come fosse un unico disegno; da qui si può scegliere l'opzione specchio applicandola a tutti i motivi della sequenza.

- ① Icona duplica
- ② Seleziona intera sequenza

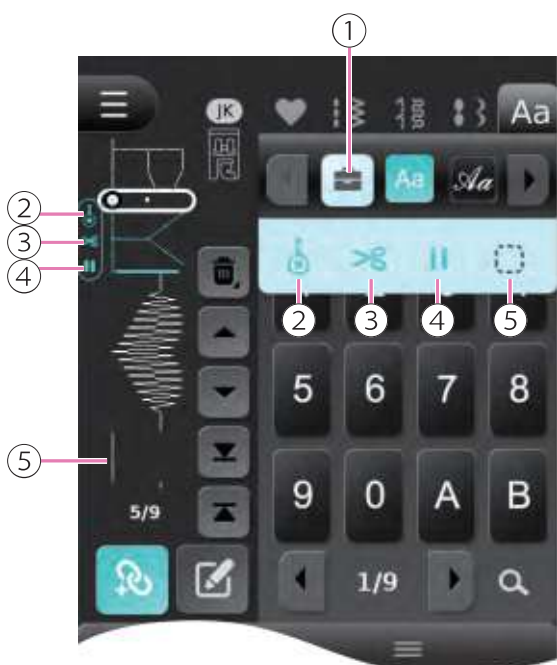

Impostazione istruzioni combinazione

Cliccando l'icona box istruzioni è possibile impostare funzioni attraverso un accesso comune quali nodo automatico, rasafilo, pausa, spaziatura fra un motivo e l'altro.

Selezionare il motivo prescelto; cliccare l'icona istruzioni desiderata per attivarla. Cliccando di nuovo l'icona box istruzioni la finestra verrà chiusa. Se si cancella il motivo corrente verranno di conseguenza deselectionate tutte le funzioni ad esso attribuite. L'ordine di esecuzione delle funzioni sarà il seguente: nodo automatico→rasafilo→stop.

Quando il nodo automatico è impostato verrà eseguito al termine del motivo; la macchina procede con la cucitura del motivo successivo.

Quando il rasafilo è impostato verrà eseguito al termine del motivo quindi la macchina si ferma; per cucire il motivo successivo avviare di nuovo.

Quando è impostata la pausa è previsto uno stop della macchina nel punto desiderato. Questa funzione risulta molto utile quando si utilizza la funzione motivo multiplo.

- ① Box istruzioni
- ② Nodo automatico
- ③ Rasafilo
- ④ Pausa
- ⑤ Spaziatura

Note

Muovendo il cursore su un punto specifico la macchina inizierà a cucire da quel punto.



Creazione disegno in una combinazione punti

E' possibile creare disegni propri ed inserirli in una combinazione punti.

Spostare il cursore sul motivo in cui si intende sostituire il proprio disegno; cliccare l'icona modifica per accedere alla funzione. Dopo aver terminato, il disegno verrà sostituito con quello desiderato. Fare riferimento al capitolo "Creazione disegno proprio" per ulteriori dettagli.

① Funzione modifica



Salvare la combinazione punti

Dopo avere ultimato la combinazione punti desiderata premere l'icona preferiti per salvare.

① Aggiunge motivo corrente ai preferiti



Premere l'icona "+" per salvare il motivo.

In ogni singola combinazione è possibile inserire una sequenza massima fino a 20 motivi ed accedervi rapidamente ogni volta che si desidera.

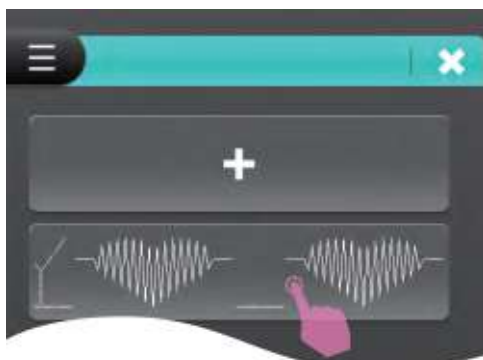

Sovrascrivere una combinazione punti

Premere l'icona preferiti per salvare. Selezionare il motivo da sovrascrivere.

Lo schermo LCD mostra il messaggio di richiesta; quindi cliccare "check" per sovrascrivere il motivo.



Richiamare una combinazione punti

In modalità combinazione punti premere l'icona preferiti per accedere alla funzione. Premere l'icona combinazione punti e selezionare il motivo desiderato.

- ① Punto standard
- ② Combinazione punti

Premere il tasto start/stop per iniziare a cucire.



Cancellare una combinazione punti

Per cancellare una combinazione punti salvata premere l'icona elimina.

- ① Icona elimina



Premere la combinazione che si intende cancellare.

Lo schermo LCD mostra il messaggio di richiesta; quindi cliccare "check" per cancellare il motivo.

Cliccando di nuovo l'icona elimina si esce dalla funzione.

Creazione disegno



Questa utilissima funzione permette di modificare/personalizzare disegni già esistenti in memoria oppure crearne di propri partendo da zero.

Dopo avere selezionato il motivo premere l'icona creazione disegno per accedere alla funzione.

① Icona creazione disegno

Note

- Su asole e punti rammendo non è possibile intervenire con la personalizzazione.
- Tutti i disegni propri creati attraverso la funzione "Creazione disegni" possono essere salvati nel programma preferiti.

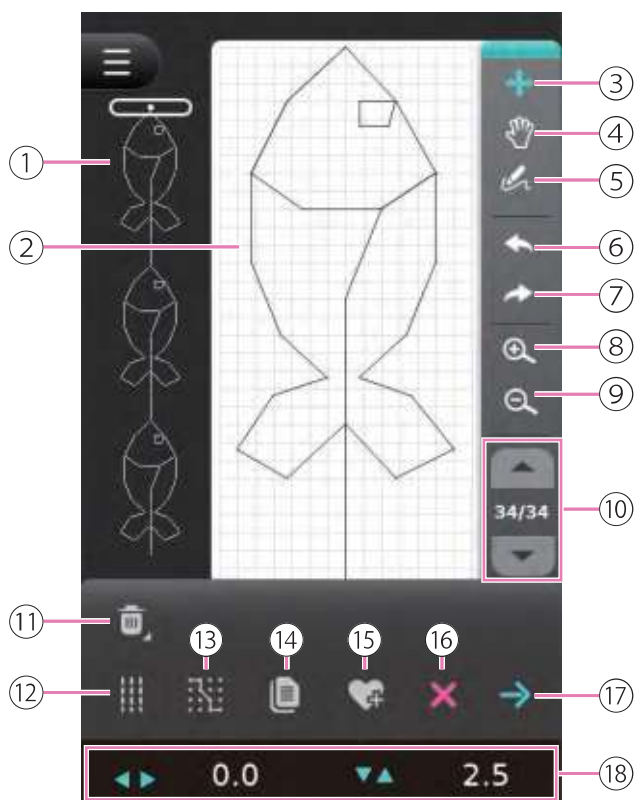

Introduzione alla visualizzazione e personalizzazione disegni

- ① Finestra virtuale
- ② Visualizzazione disegno
- ③ Sposta / seleziona disegno
- ④ Sposta disegno lungo lo schermo
- ⑤ Disegno a mano libera
- ⑥ Ripristina
- ⑦ Prosegui
- ⑧ Zoom ingrandire
- ⑨ Zoom ridurre
- ⑩ Selezione posizione ago multipla
- ⑪ Elimina
- ⑫ Cucitura tripla
- ⑬ Griglia quadrettata/punteggiata
- ⑭ Duplica
- ⑮ Aggiungi disegno corrente ai preferiti
- ⑯ Cancella (uscire dalla funzione corrente)
- ⑰ Conferma
- ⑱ Coordinate

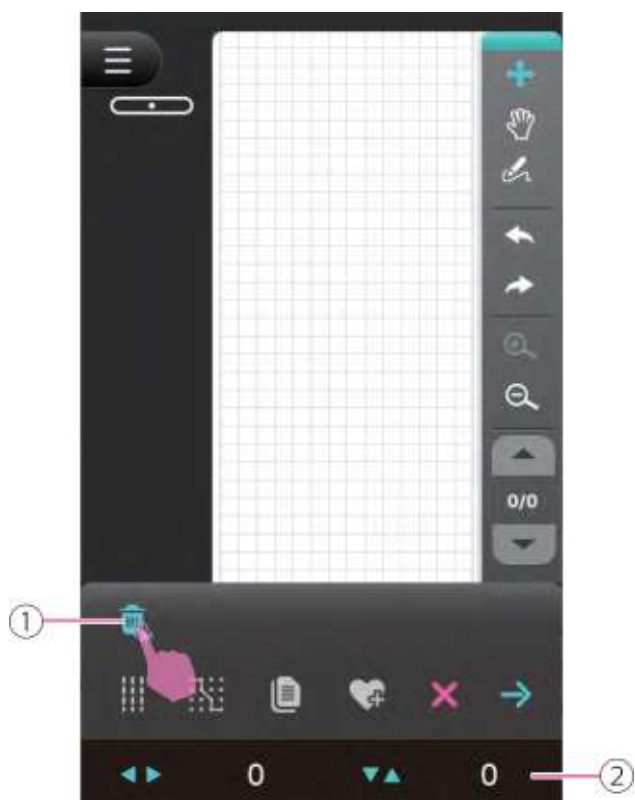

Creazione disegno proprio

Nella parte inferiore dello schermo si visualizzano i parametri delle coordinate del punto selezionato: il parametro larghezza è la distanza orizzontale dalla posizione ago selezionata alla linea centrale (mm). Il parametro lunghezza è la distanza verticale (mm) fra punto selezionato e punto precedente.

E' possibile eseguire modifiche in base al disegno selezionato. Se si desidera cancellare l'intera schermata, premere e mantenere premuta l'icona elimina. Lo schermo LCD mostra il messaggio di richiesta; quindi cliccare "check" per cancellare.

In base all'esempio a fianco la distanza della posizione ago fra il punto 1 e il punto 3 è pari a 0,3 mm. Tutti i disegni creati possono avere lunghezza massima di 70 mm mentre la larghezza da un estremo all'altro è limitata a 99 punti.

Note

- Se il disegno creato termina con rinforzo punto o ha una forma finale racchiusa, deve venire a trovarsi sullo stesso asse verticale del primo punto in modo da potere essere cucito in modo continuo.
- Nella finestra di anteprima a sinistra è possibile visualizzare un esempio di un disegno con cucitura continua.

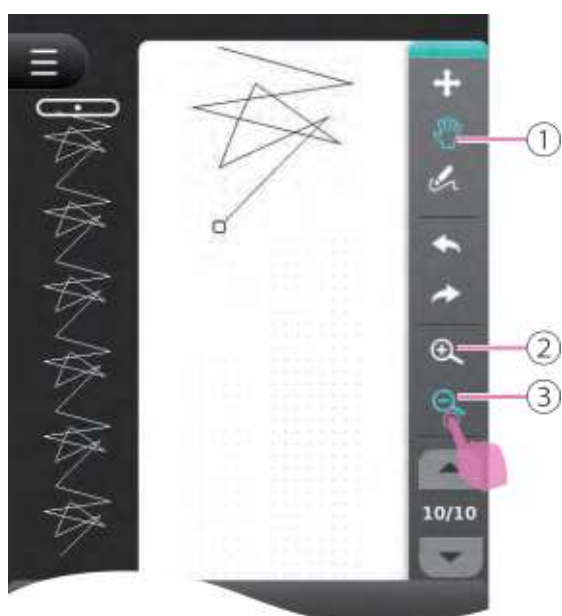

Visualizzazione schermata disegno

Cliccare l'icona ingrandire/ridurre per fare zoom sullo schermo e visualizzare i dettagli desiderati.

Cliccare l'icona sposta per muovere il disegno lungo lo schermo utilizzando il dito o il pennino.

- ① Sposta disegno lungo lo schermo
- ② Zoom ingrandire
- ③ Zoom ridurre

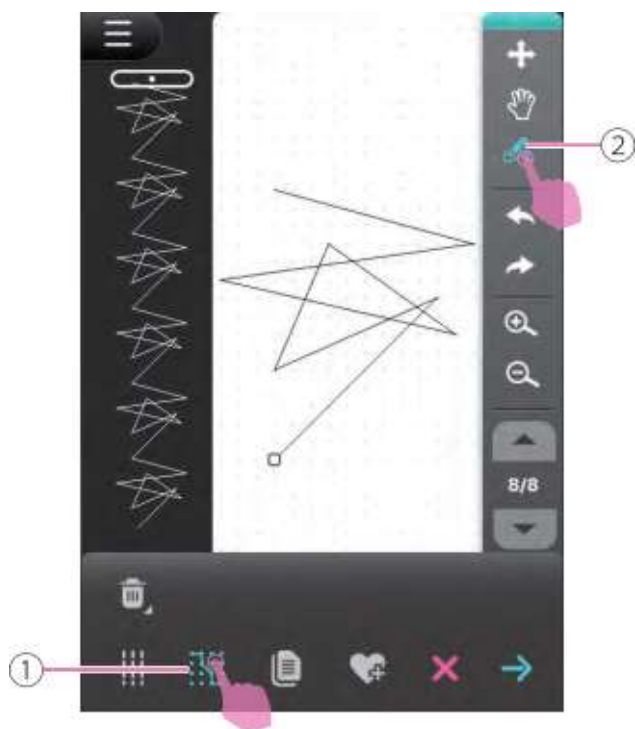

Utilizzo griglia quadrettata/ punteggiata

Cliccare l'icona griglia quadrettata/ punteggiata per scegliere se visualizzare lo schermo a quadretti o a puntini.

Nella griglia punteggiata ogni punto disegnato si aggancia automaticamente al punto più vicino.

Cliccare l'icona disegna e scegliere se utilizzare il pennino oppure il dito per disegnare a mano libera.

- ① Griglia quadrettata/punteggiata
- ② Disegno a mano libera

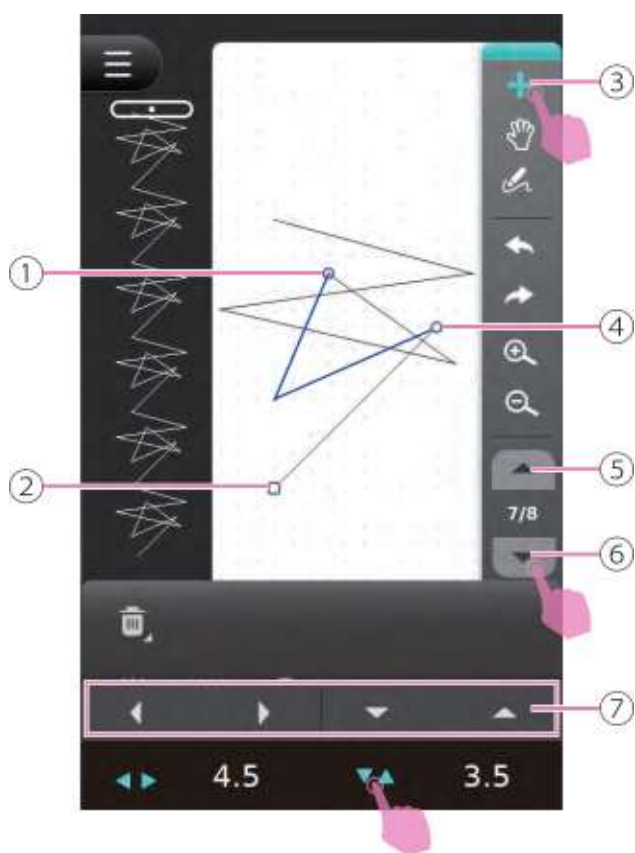

Spostare la posizione ago

Cliccare l'icona sposta/seleziona posizione ago quindi muovere l'ago nella posizione desiderata trascinando il punto o inserendo la posizione premendo l'icona coordinate; dalla barra di controllo è possibile cliccare la freccia e spostare l'ago nella posizione desiderata.

Cliccando l'icona selezione posizione ago multipla vengono aggiunti punti in alto/in basso rispetto alla posizione ago selezionata. L'intervallo selezionato verrà visualizzato da un segmento di linea blu che può essere spostato trascinando o cliccando l'icona coordinate; dalla barra di controllo è possibile cliccare la freccia e spostare l'ago nella posizione desiderata.

- ① Selezione posizione ago iniziale attraverso segmento di linea blu
- ② Ultima posizione ago del disegno
- ③ Sposta/seleziona posizione ago
- ④ Posizione ago corrente
- ⑤ Selezione posizione ago multipla in alto
- ⑥ Selezione posizione ago multipla in basso
- ⑦ Barra di controllo

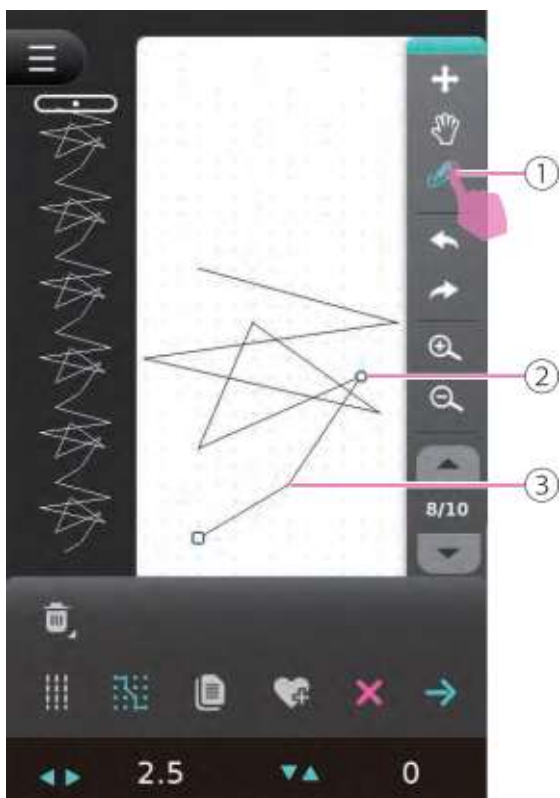

Inserire la posizione ago

Cliccare l'icona sposta/selezione posizione ago per accedere alla funzione. Quindi cliccare l'icona disegna utilizzando il dito oppure il pennino fornito in dotazione; cliccare lo schermo sul punto in cui si desidera inserire un'ulteriore posizione ago che verrà aggiunta dopo la posizione ago corrente.

- ① Disegno a mano libera
- ② Posizione ago corrente selezionata
- ③ Inserire la posizione ago

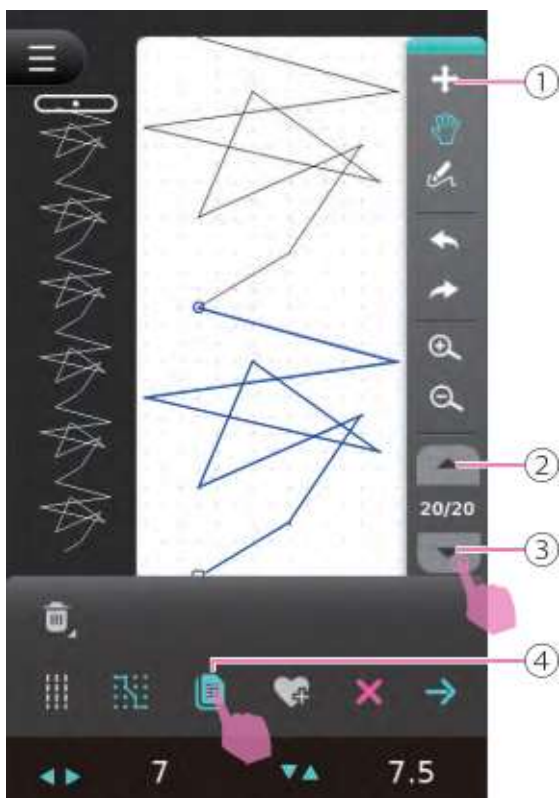

Duplicare la posizione ago

Cliccare l'icona sposta/selezione posizione ago per accedere alla funzione o selezionare la posizione ago multipla in alto/in basso; l'intervallo verrà visualizzato da un segmento di linea blu.

Cliccare l'icona duplica in modo che la posizione ago selezionata (segmento linea blu) venga copiata e incollata a quella selezionata (segmenti linea blu).

- ① Sposta/selezione posizione ago
- ② Selezione posizione ago multipla in alto
- ③ Selezione posizione ago multipla in basso
- ④ Duplica

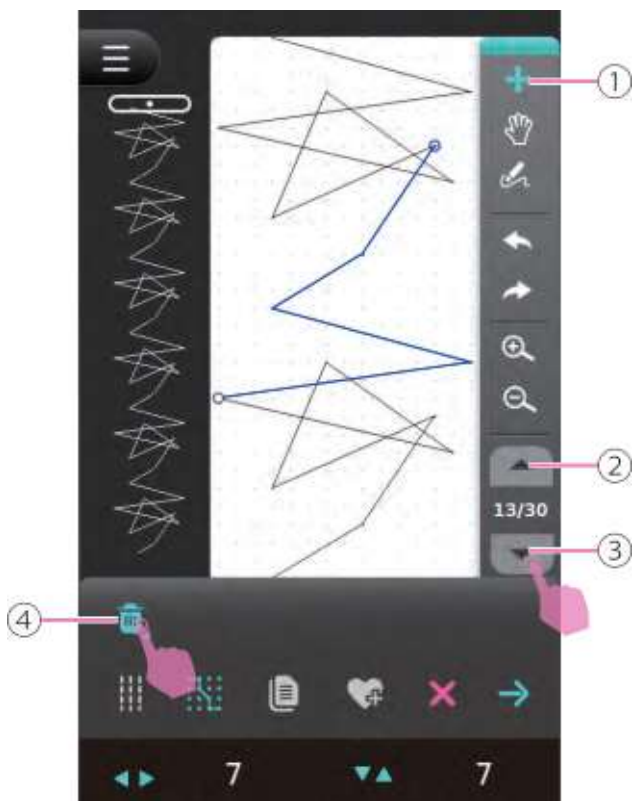

Cancellare la posizione ago

Cliccare l'icona sposta/seleziona posizione ago per accedere alla funzione o selezionare la posizione ago multipla in alto/in basso; l'intervallo verrà visualizzato da un segmento di linea blu.

Cliccare l'icona elimina per cancellare la posizione ago o il segmento. Premere e mantenere premuta l'icona elimina per cancellare tutti i puntini. Lo schermo LCD mostra un messaggio di richiesta: cliccare "check" per cancellare.

- ① Sposta/seleziona posizione ago
- ② Selezione posizione ago multipla in alto
- ③ Selezione posizione ago multipla in basso
- ④ Elimina

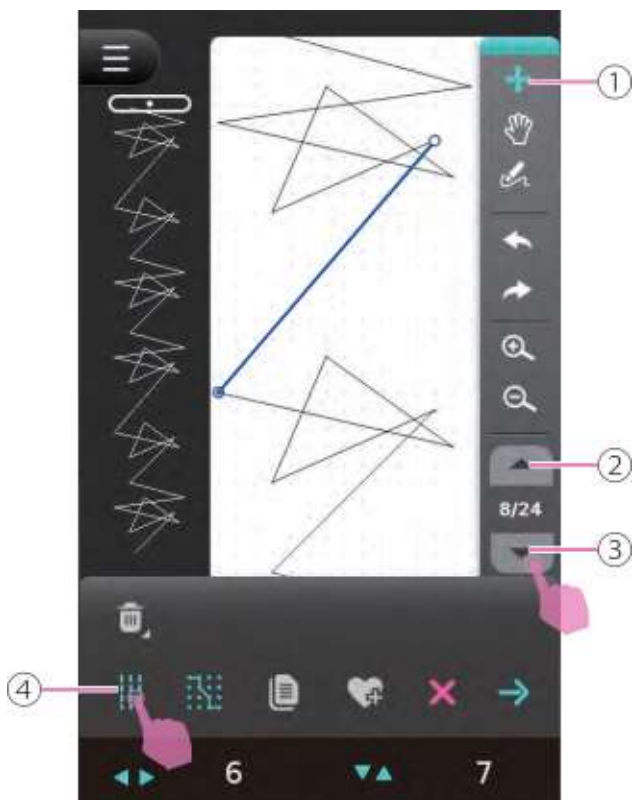

Impostazione cucitura tripla

Cliccare l'icona sposta/seleziona posizione ago per accedere alla funzione o selezionare la posizione ago multipla in alto/in basso; l'intervallo verrà visualizzato da un segmento di linea blu.

Cliccare l'icona cucitura tripla per eseguire sulla posizione ago selezionata (segmento linea blu) una cucitura a punto dritto che prevede tre passaggi sulla stessa battuta d'ago. Selezionando 1 sola posizione ago, la sezione davanti a questa è impostata a cucitura tripla.

Cliccando di nuovo l'icona impostazione cucitura tripla si esce dalla funzione.

- ① Sposta/seleziona posizione ago
- ② Selezione posizione ago multipla in alto
- ③ Selezione posizione ago multipla in basso
- ④ Cucitura tripla

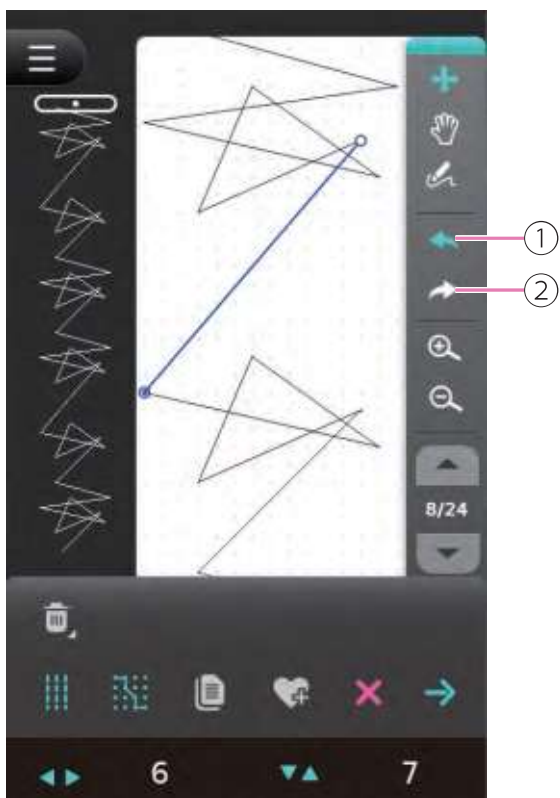

Ripristina/prosegui

L'icona ripristina annulla il passaggio precedente. L'icona prosegui recupera il passaggio precedente.

- ① Ripristina
- ② Prosegui

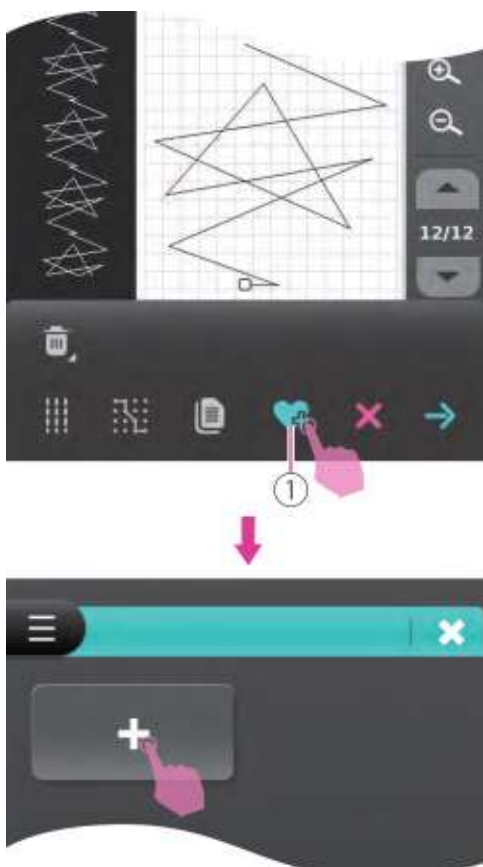

Salvare disegni propri fra i preferiti

Dopo avere apportato le modifiche al disegno creato cliccare l'icona preferiti per salvarlo.

Il metodo per salvare il disegno è il medesimo menzionato al capitolo "Programma preferiti" (fare riferimento al suddetto capitolo per dettagli).

- ① Aggiunge il disegno corrente ai preferiti

The page features decorative wavy lines in a light pink color. These lines are located in the top-left and bottom-right corners, creating a modern, flowing aesthetic. The lines are composed of multiple parallel, slightly curved paths that sweep across the page.

Tabella punti

Tabella punti

Note

- I punti 015 e 251 sono punti specifici per essere utilizzati oltre che con ago standard anche con ago lancia (non incluso fra gli accessori in dotazione).
- Non utilizzare l'ago lancia per eseguire una combinazione punti: il risultato realizza una cucitura poco apprezzabile e il movimento dell'ago potrebbe causare danni alla macchina.

Punti utili

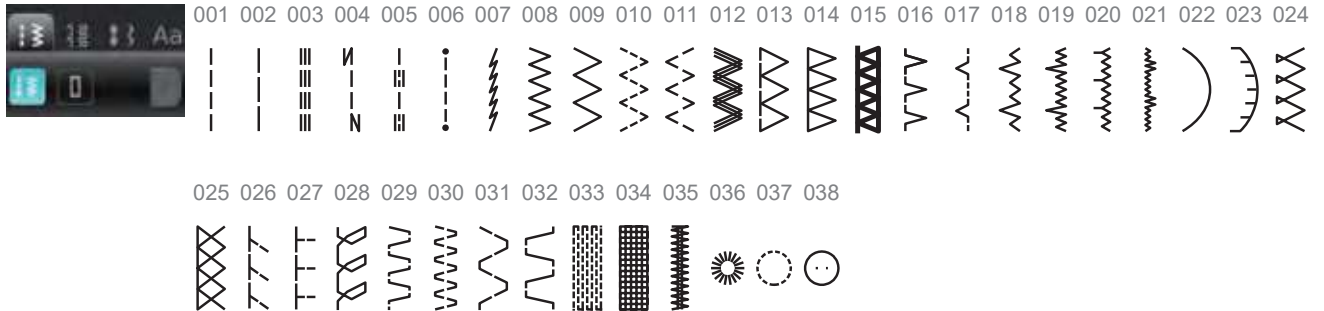

Asole



Quliting

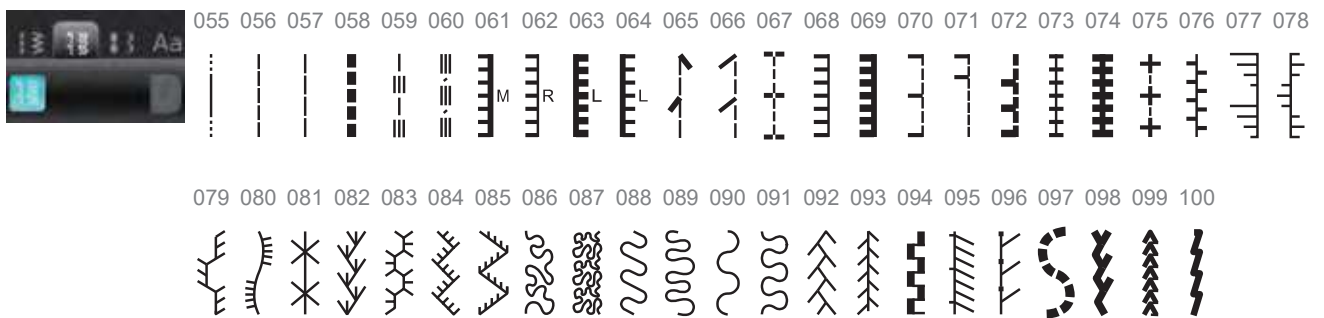

Punti satin



Punti satin decorativi



Punto croce



Motivi floreali



Punti ornamentali

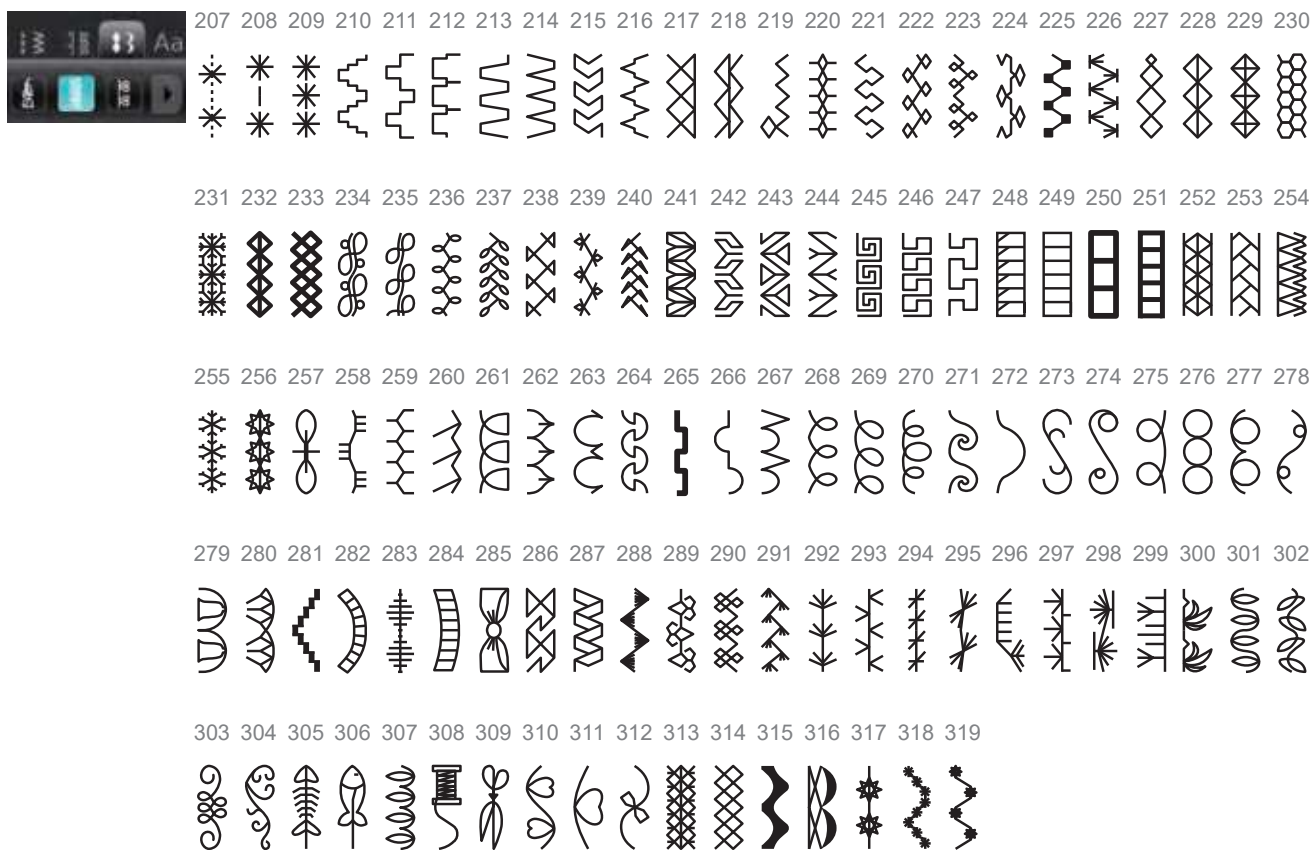

Punti creativi



Alfabeto stampatello

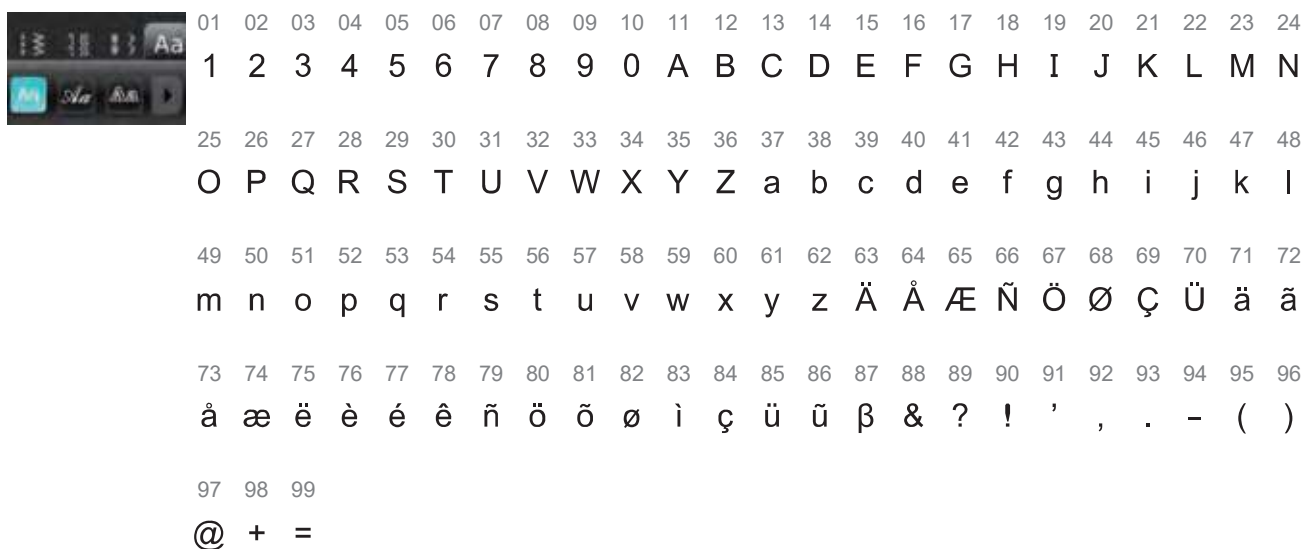

Alfabeto corsivo

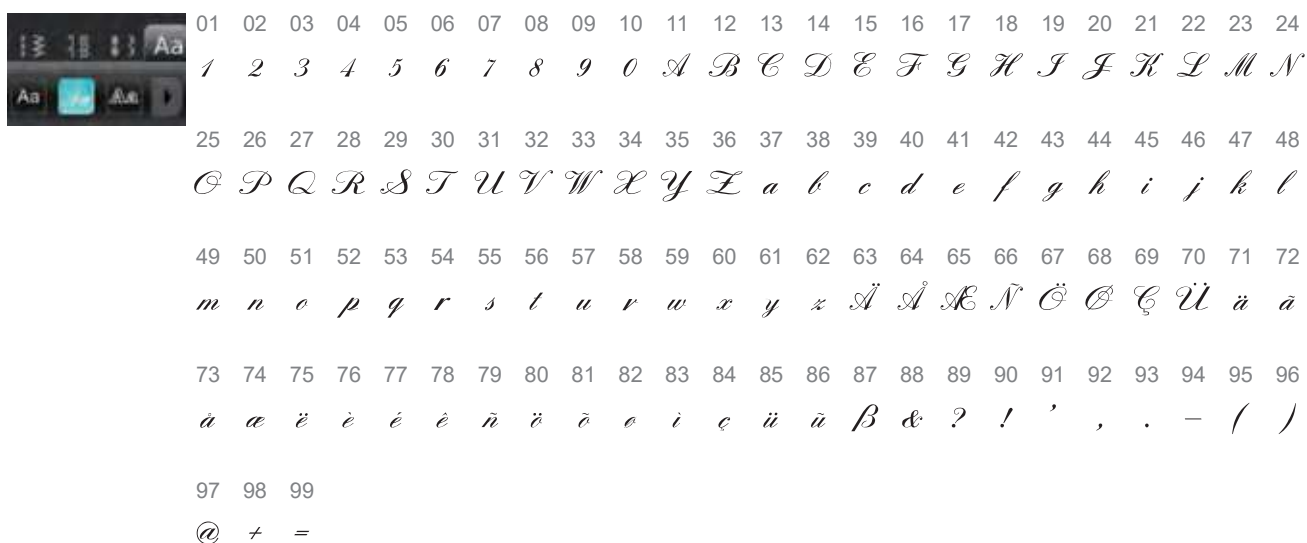

Alfabeto contornato



01	02	03	04	05	06	07	08	09	10	11	12	13	14	15	16	17	18	19	20	21	22	23	24
1	2	3	4	5	6	7	8	9	0	A	B	C	D	E	F	G	H	I	J	K	L	M	N
25	26	27	28	29	30	31	32	33	34	35	36	37	38	39	40	41	42	43	44	45	46	47	48
O	P	Q	R	S	T	U	V	W	X	Y	Z	a	b	c	d	e	f	g	h	i	j	k	l
49	50	51	52	53	54	55	56	57	58	59	60	61	62	63	64	65	66	67	68	69	70	71	72
m	n	o	p	q	r	s	t	u	v	w	x	y	z	Ä	Å	Æ	Ñ	Ö	Ø	Ç	Û	ä	å
73	74	75	76	77	78	79	80	81	82	83	84	85	86	87	88	89	90	91	92	93	94	95	96
å	æ	ë	è	é	ê	ñ	ö	õ	ø	ì	ç	ü	û	ß	&	?	!	'	,	.	-	()
97	98	99																					
@	+	=																					

Alfabeto cirillico



01	02	03	04	05	06	07	08	09	10	11	12	13	14	15	16	17	18	19	20	21	22	23	24
1	2	3	4	5	6	7	8	9	0	А	Б	В	Г	Д	Е	Ё	Ж	З	И	Й	К	Л	М
25	26	27	28	29	30	31	32	33	34	35	36	37	38	39	40	41	42	43	44	45	46	47	48
Н	О	П	Р	С	Т	У	Ф	Х	Ц	Ч	Ш	Щ	Ъ	Ы	Ь	Э	Ю	Я	а	б	в	г	д
49	50	51	52	53	54	55	56	57	58	59	60	61	62	63	64	65	66	67	68	69	70	71	72
е	ё	ж	з	и	й	к	л	м	н	о	п	р	с	т	у	ф	х	ц	ч	ш	щ	ъ	ы
73	74	75	76	77	78	79	80	81	82	83	84	85	86	87	88	89	90	91	92	93	94	95	96
ь	э	ю	я	/	<	>	«	»	()	\$	@	&	%	'	,	'	.	_	-	+	=	:
97	98	99																					
;	?	!																					



Cucitura di base

Iniziare a cucire

Per risultati migliori di cucitura seguire i consigli riportati al capitolo "Tabella selezione ago/ tessuto/filo" avendo cura di inserire il piedino premistoffa corrispondente al punto da eseguire.

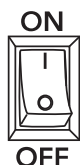

1. Portare l'interruttore di accensione su "I".

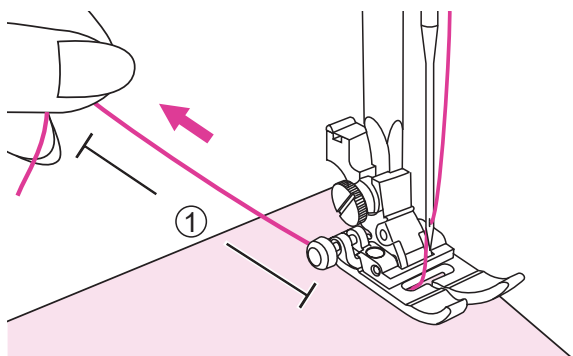

2. Posizionare il tessuto sotto al piedino premistoffa e passare il filo al di sotto di esso lasciando circa 10 cm di filo di scarto dietro il piano di lavoro.

① 10cm

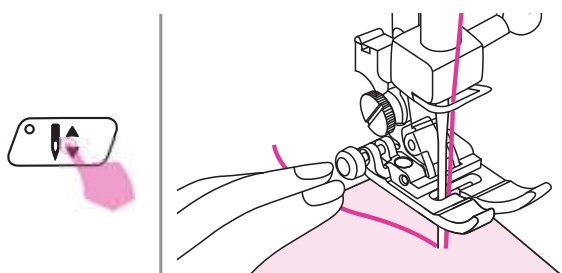

3. Premere il tasto ago alto/basso per piantare l'ago nel tessuto in corrispondenza del punto in cui si intende iniziare la cucitura.

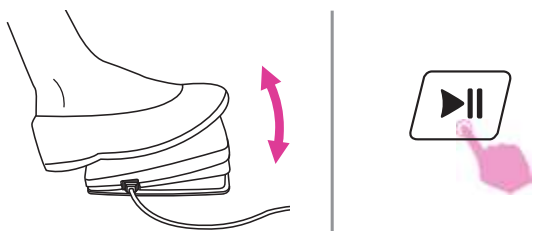

4. Pigiare delicatamente il pedale di comando (reostato) o premere il tasto start/stop per iniziare a cucire; durante questa operazione il piedino si abbassa automaticamente.

Rilasciare il reostato oppure premere il tasto start/stop per fermare la macchina.

Note

Premendo il tasto marcia indietro è possibile eseguire alcuni punti di rinforzo a inizio/fine cucitura: fare riferimento al capitolo "Consigli utili" per maggiori dettagli.

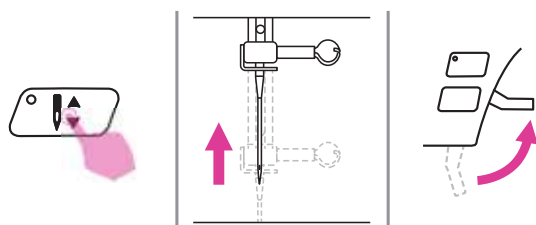

5. Premere il tasto ago alto/basso per sollevare l'ago. Sollevare il piedino e rimuovere il tessuto da sotto il piedino.

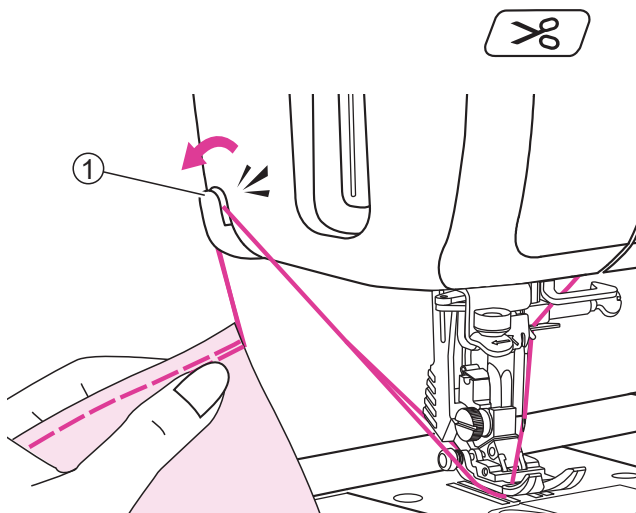

6. Premere il tasto rasafilo per tagliare i fili superiore ed inferiore della spolina.

In alternativa portare il tessuto in alto e dietro per raggiungere il tagliafilo laterale; introdurre entrambi i fili nella lametta e spingere in basso.

- ① Tagliafilo laterale

Consigli utili

Di seguito sono riportate tecniche per ottenere risultati ottimali di cucitura. Fare riferimento ai suggerimenti di seguito descritti.

Risultati scarsi di cucitura potrebbero dipendere dal tipo di tessuto e/o dal punto non adatto. Si raccomanda di eseguire una cucitura di prova su un campione di tessuto di scarto.

La cucitura di prova va realizzata usando lo stesso filo e tessuto su cui si intende realizzare il progetto finito regolando più volte, se necessario, larghezza/lunghezza punto e tensione filo superiore.

Poichè la buona riuscita della cucitura dipende dal numero di strati di tessuto e dal punto prescelto, si raccomanda di eseguire la cucitura di prova mantenendo le stesse condizioni del progetto finito.

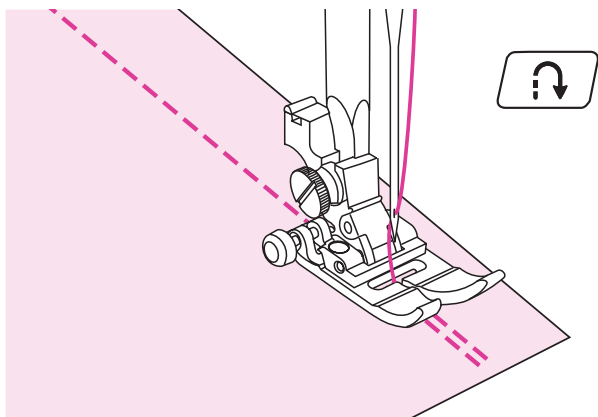

Cucitura all'indietro

La cucitura all'indietro viene utilizzata all'inizio e alla fine della cucitura per rinforzare il punto.

Premere il tasto marcia indietro ed eseguire 4-5 punti di rinforzo all'indietro.

La macchina riprende a cucire in avanti una volta che il tasto viene rilasciato.

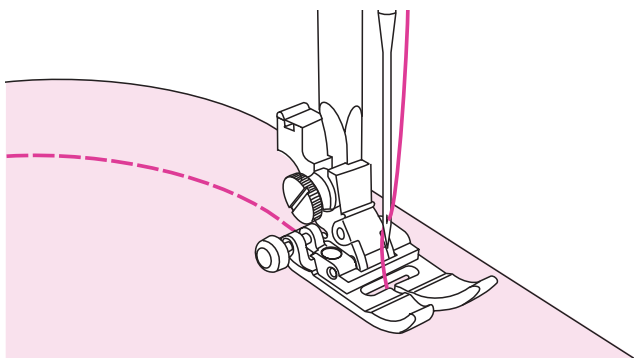

Cucitura di curve

Arrivati in prossimità della curva, accompagnare il tessuto ruotandolo leggermente intorno all'ago.

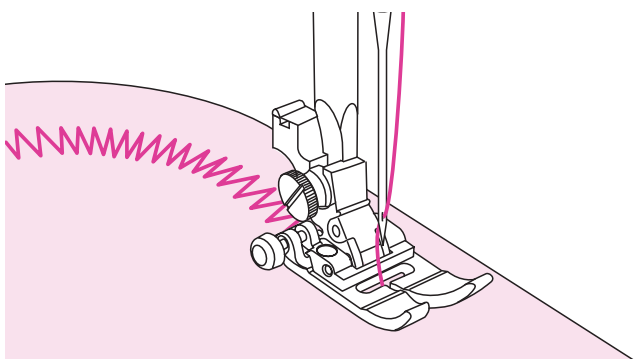

Utilizzando il punto zigzag sulle curve si consiglia di accorciare la lunghezza punto al fine di ottenere una cucitura migliore.

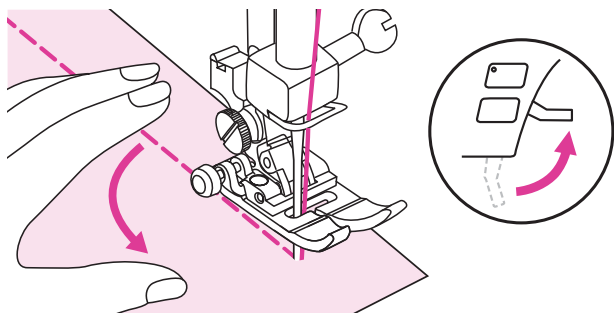

Cucitura angoli

Fermare la macchina in prossimità del punto in cui si raggiunge l'angolo.

Abbassare l'ago nel tessuto e sollevare il piedino. Utilizzando l'ago come un perno, ruotare il tessuto di 90° nella direzione desiderata.

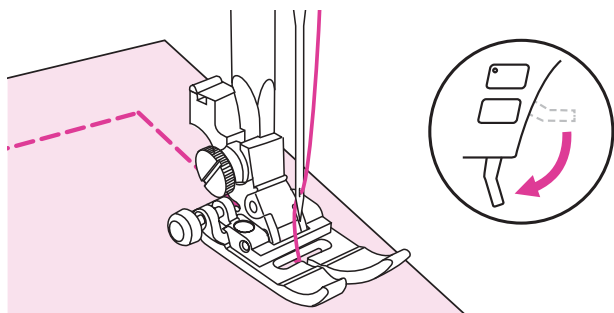

Abbassare il piedino e riprendere a cucire nella nuova direzione.

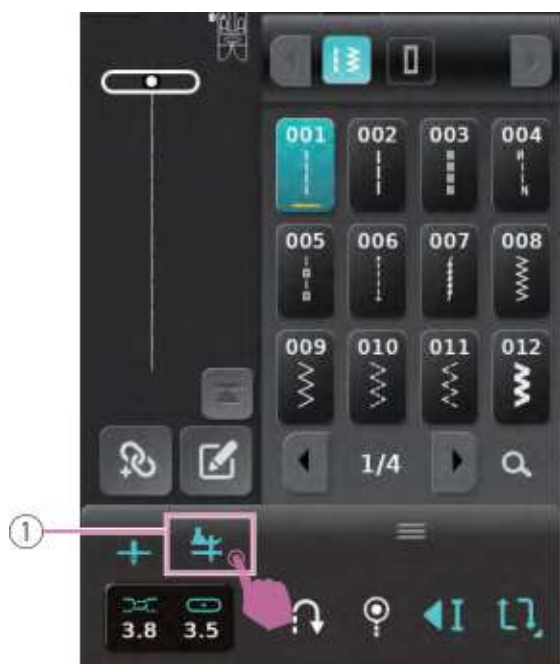

Un'altra possibilità per cambiare la direzione di cucitura descritta sopra è accedere alla funzione impostazione ago a pivot cliccando l'icona dallo schermo LCD. Arrestando la cucitura l'ago rimane piantato nel tessuto mentre la leva alzapiedino si solleva automaticamente permettendo la rotazione dell'ago in posizione desiderata (fare riferimento al capitolo "Impostazioni" per dettagli).

① Impostazione ago a pivot

Note

- Impostando la funzione ago a pivot la macchina prevede automaticamente che l'ago si pianti nel tessuto ad ogni arresto.
- Premendo il tasto ago alto/basso viene selezionato ago alto e la funzione di ago a pivot verrà annullata di conseguenza.

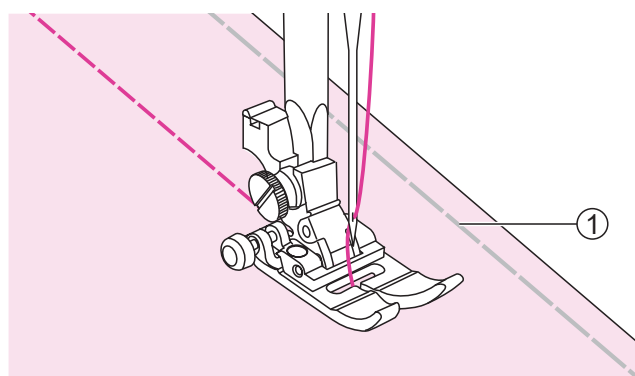

Cucitura tessuti elasticizzati

Imbastire i due lembi di tessuto; cucire guidando delicatamente il tessuto senza tirarlo.

① Imbastitura

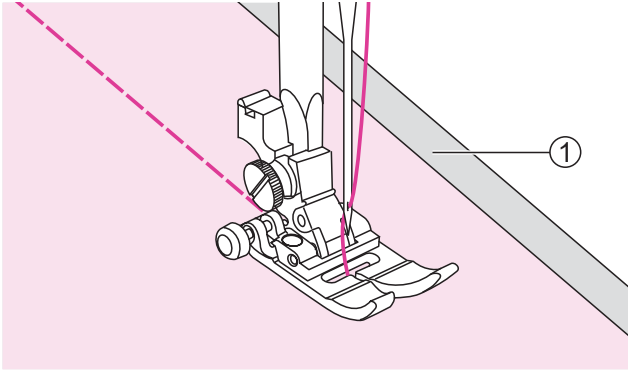

Cucitura tessuti sottili

Quando si cuce un tessuto particolarmente sottile, il tessuto tende a non essere trasportato regolarmente e la cucitura risultare non allineata. Si consiglia di rinforzare il rovescio del tessuto con uno stabilizzatore o carta velina. Terminata la cucitura strappare dal rovescio del tessuto lo stabilizzatore o carta velina in eccesso.

① Stabilizzatore/carta velina

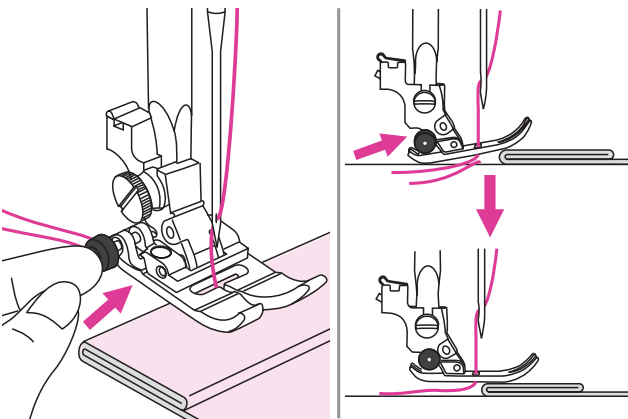

Cucitura tessuti pesanti

E' possibile cucire tessuti spessi mantenendo il piedino in posizione orizzontale anzichè obliqua in modo da permettere alla griffa trasporto di fare presa sul tessuto evitando che l'ago si spezzi.

Per bloccare il piedino in posizione orizzontale prima di abbassare la leva alza piedino premere e mantenere premuto il bottoncino nero posto in alto a destra al piedino universale.

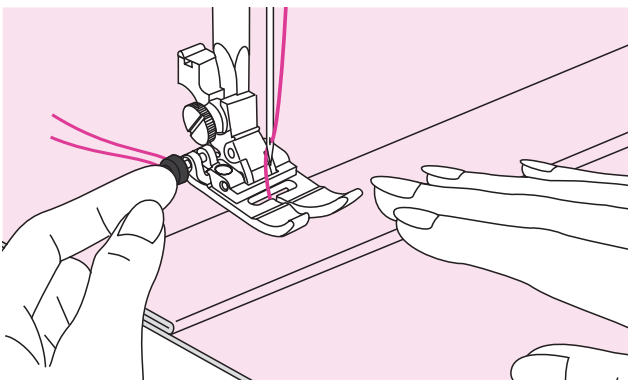

Quando si incontra lo spessore dell'orlo più alto fermare la macchina e puntare l'ago nel tessuto. Sollevare il piedino e premere il bottoncino nero per bloccare il piedino in posizione orizzontale. Abbassare nuovamente il piedino e continuare a cucire a velocità moderata.

Il bottoncino nero viene rilasciato automaticamente una volta cuciti alcuni punti.

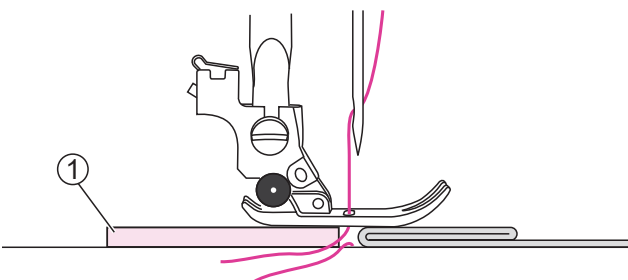

Un'altra possibilità è posizionare un cartoncino o un pezzo di tessuto dello stesso spessore del bordo da livellare in corrispondenza del piedino in modo che lo stesso si trovi in posizione orizzontale rispetto allo spessore dell'orlo più alto.

① Cartoncino/pezzo di tessuto



| Punti utili

Punti elastici

Utilizzare questi punti per eseguire cuciture elastiche e resistenti in grado di allungarsi ed estendersi senza strapparsi.

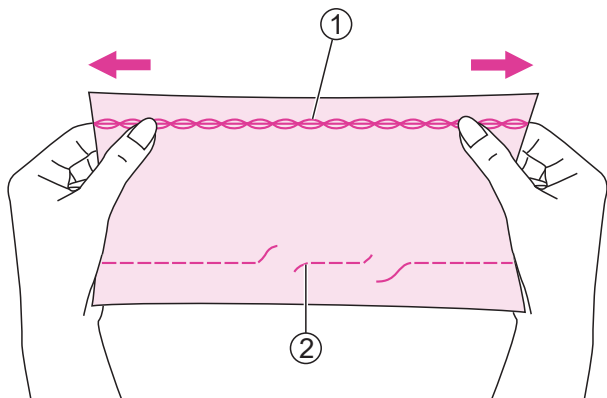

Ideale su tessuti elastici e maglina. Il punto dritto standard non è estensibile e per questo motivo si strappa quando il tessuto elastico viene allungato.

E' possibile utilizzare i punti elastici anche come punti decorativi a vista.

- ① Punto dritto elastico
- ② Punto dritto standard

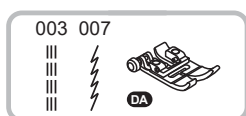

Installare il piedino universale.

Punto dritto elastico

Il punto dritto elastico viene utilizzato per triplo rinforzo ottenendo cuciture elastiche e resistenti come sul cavallo dei pantaloni per esempio.

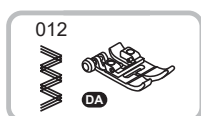
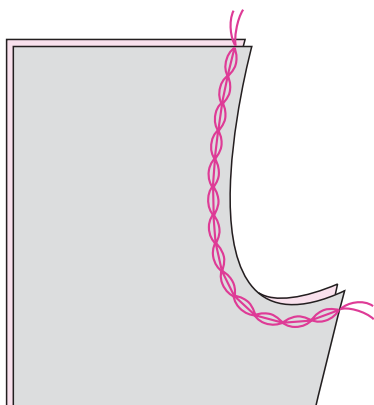

Installare il piedino universale.

Punto zigzag elastico

Il punto zigzag elastico viene utilizzato per triplo rinforzo di tessuti come jeans, tela, corda, ecc.

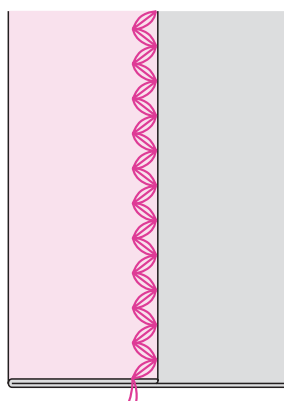

Cucire un nastro elastico sopra il tessuto

E' possibile realizzare graziose finiture su polsini, girovita e caviglie utilizzando del nastro elastico da cucire insieme al tessuto. La lunghezza del nastro elastico dovrà essere leggermente inferiore rispetto alla circonferenza del polsino, girovita, caviglia.

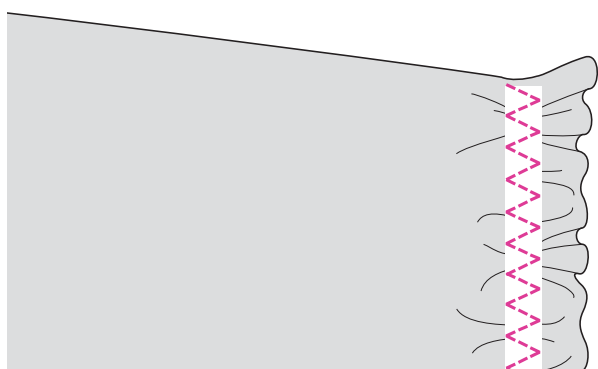
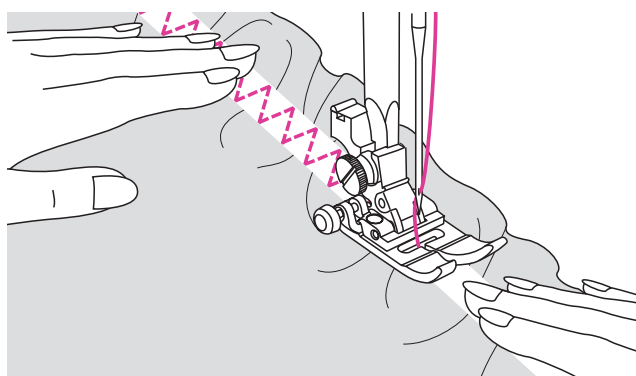
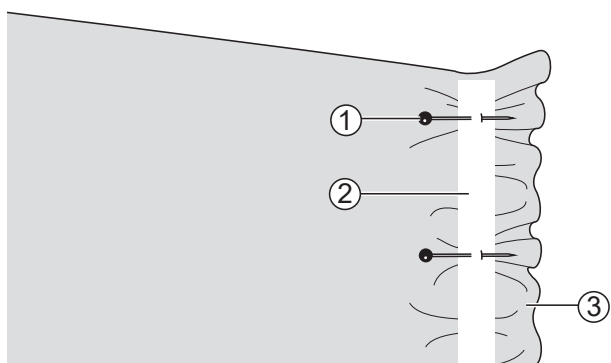

Installare il piedino universale.

Distribuire uniformemente degli spillini lungo il nastro elastico che va posizionato sul rovescio del tessuto a circa 2 cm dal bordo.

- ① Spillino
- ② Nastro elastico
- ③ Rovescio del tessuto

Cucire insieme il nastro elastico con il tessuto; mentre si procede con la cucitura, allungare tirando uniformemente il nastro lungo il tessuto.

Mentre si spinge il tessuto dietro al piedino premistoffa con la mano sinistra, tirare il tessuto in avanti con la mano destra verso lo spillino più prossimo al piedino.

Note

Procedendo con la cucitura evitare di passare sopra gli spillini con l'ago altrimenti potrebbe rompersi, spuntarsi, piegarsi o storcersi.

Punto overlock

Rifinire un tessuto con punto overlock previene ed evita che il bordo si sfilacci.

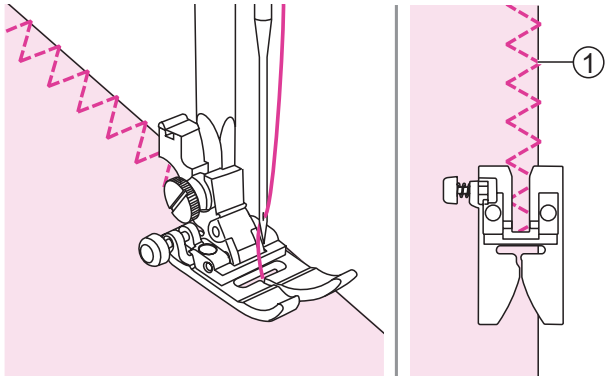

Punto overlock con piedino universale

Installare il piedino universale.

Cucire il punto sopraggitto lungo il bordo del tessuto facendo in modo che l'ago cada subito all'interno del bordo esterno destro.

- ① Punto caduta ago

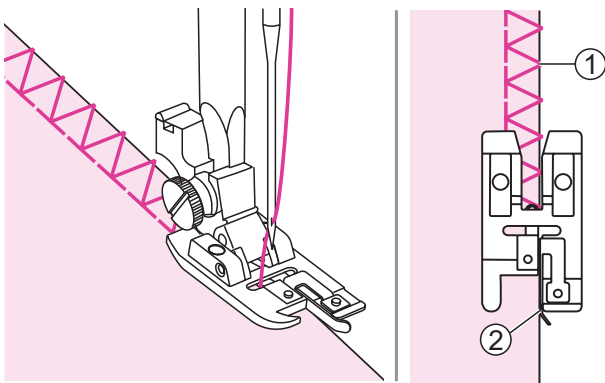
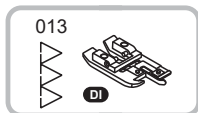

Punto overlock con piedino sopraggitto

Installare il piedino sopraggitto.

Cucire lungo il bordo del tessuto facendo aderire la guida del piedino al bordo esterno destro.

- ① Punto caduta ago
- ② Guida

Orlo invisibile

La variante standard e quella per tessuto elasticizzato, permettono di realizzare orli invisibili sul dritto del tessuto per rifiniture su pantaloni, gonne, tende, ecc.

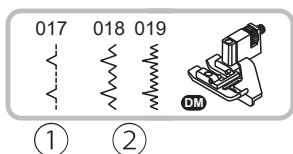

Installare il piedino orlo invisibile.

- ① Punto per orlo invisibile tessuto non elastico
- ② Punto per orlo invisibile tessuti elastico

Note

Per eseguire un orlo invisibile serve pratica; eseguire un test di prova su un campione.

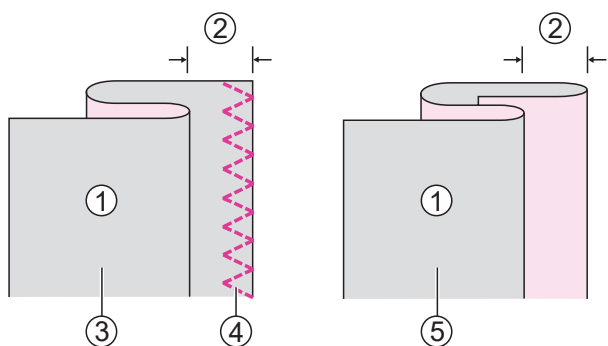

Piegare il tessuto come illustrato, in modo che il rovescio del tessuto sia rivolto verso l'alto.

- ① Rovescio del tessuto
- ② 5mm
- ③ Tessuto pesante
- ④ Punto sopraggitto
- ⑤ Tessuto medio/leggero

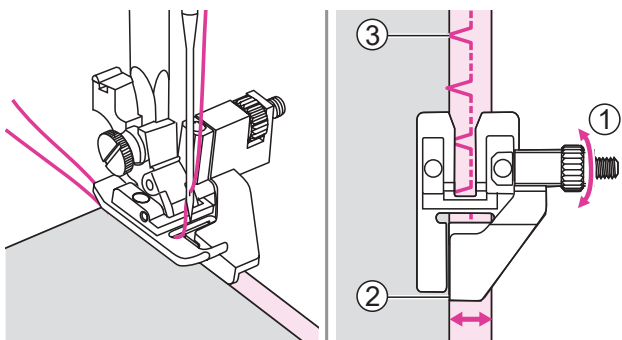

Posizionare il tessuto sotto al piedino. Ruotare manualmente il volantino finchè l'ago si sposti completamente verso sinistra (dovrebbe penetrare solo leggermente nella piega del tessuto). In caso contrario, correggerne la larghezza regolando la guida (girare la vite del piedino fino ad appoggiarla alla piega del tessuto).

- ① Vite del piedino
- ② Guida
- ③ Punto caduta ago

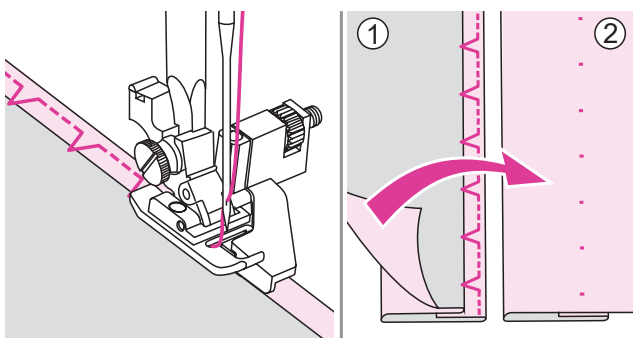

Cucire lentamente guidando con precisione il tessuto lungo la guida.

Voltare il tessuto dal rovescio al dritto.

- ① Rovescio del tessuto
- ② Dritto del tessuto

Cucitura asola

E' possibile realizzare asole proporzionate al diametro del bottone.

Per la realizzazione di asole su tessuto elasticizzato si consiglia di rinforzare il rovescio del tessuto con lo stabilizzatore.

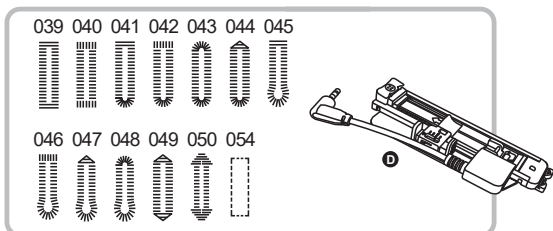

Installare il piedino asola elettronica.

039/041/043: Per tessuto da sottile a medio

045/046: Per cappotti e giacche

040/042: Asola per tessuti pesanti con travette verticali rinforzate

044/049/050: Asola con travetta rinforzata

047/048: Per pantaloni jeans e tessuti pesanti

054 : Programma per asole ribattute, tasche, asole rinforzate, asole su pelle e similpelle

Note

Eseguire una prova su un ritaglio dello stesso tessuto sul quale si intende eseguire l'asola.

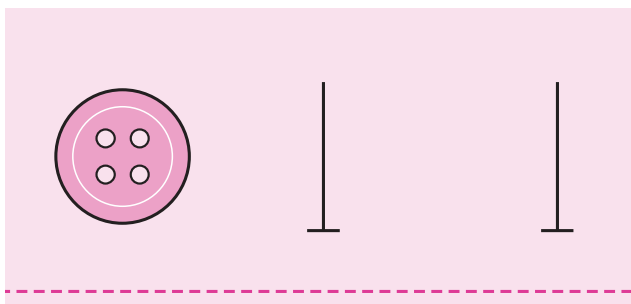

Segnare la posizione dell'asola sul tessuto.

La lunghezza massima di un'asola è 3 cm (diametro + spessore del bottone).

Inserendo il bottone nel relativo supporto la lunghezza dell'asola viene automaticamente definita.

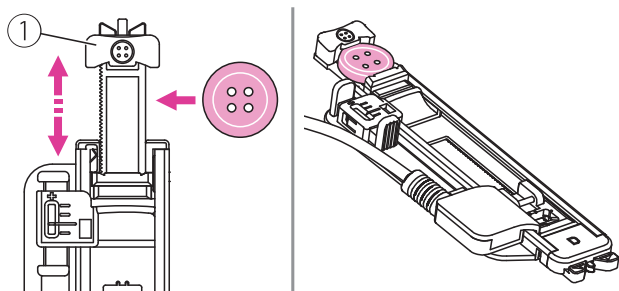

Aprire il supporto bottone posto dietro al piedino ed inserirci il bottone dentro per farlo aderire allo stesso.

① Supporto bottone

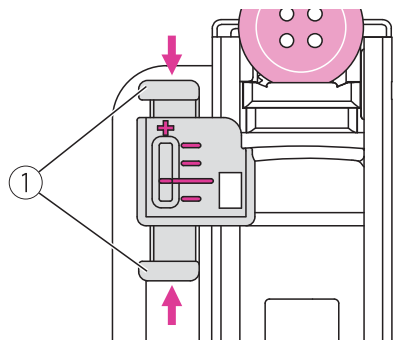

Considerando che ogni bottone ha diametro e spessore unici, attraverso la leva bilanciamento asola è possibile regolare la chiusura dell'asola

① Leva bilanciamento asola

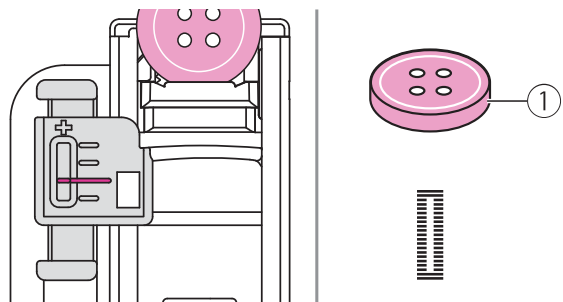

Per asole su bottoni di spessore medio allineare la lineetta orizzontale rossa del supporto fisso alla lineetta rossa centrale della leva bilanciamento.

① Bottone spessore medio

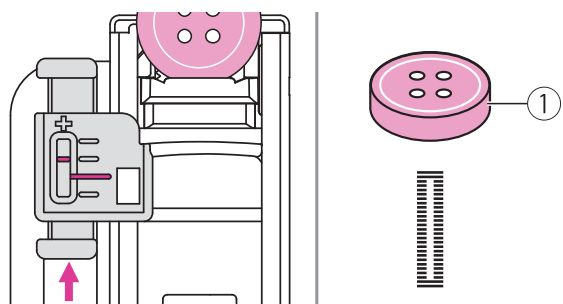

Per asole su bottoni di spessore largo spingere in alto la leva bilanciamento portandola verso " + " rispetto alla lineetta rossa del supporto fisso.

① Bottone spessore largo

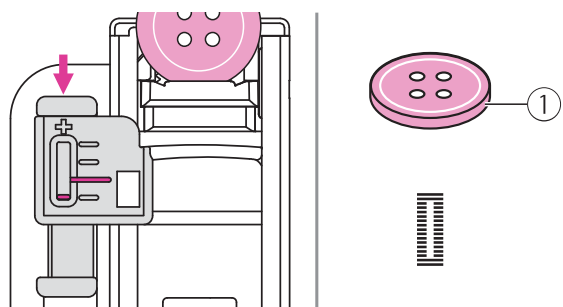

Per asole su bottoni di spessore sottile spingere in basso la leva bilanciamento portandola verso " - " rispetto alla lineetta rossa del supporto fisso.

① Bottone spessore sottile

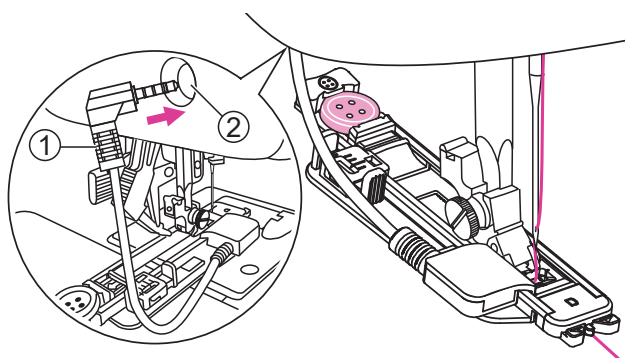

Installare il piedino asola elettronica introducendo il cavo del connettore nel relativo innesto posto dietro la scocca frontale.

Girare il volantino verso sé oppure premere due volte il tasto ago alto/basso per fare passare il filo superiore sotto al piedino attraverso la sua fessura centrale.

① Connettore

② Innesto connettore

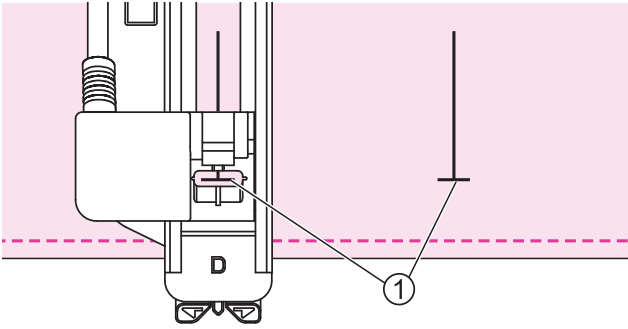

Posizionare il tessuto in modo che il contrassegno posto al centro del piedino sia allineato con quello del punto di inizio dell'asola disegnata.

① Punto di inizio

Selezionare il tipo di asola desiderata. Regolare larghezza e lunghezza punto in base al tessuto da cucire.

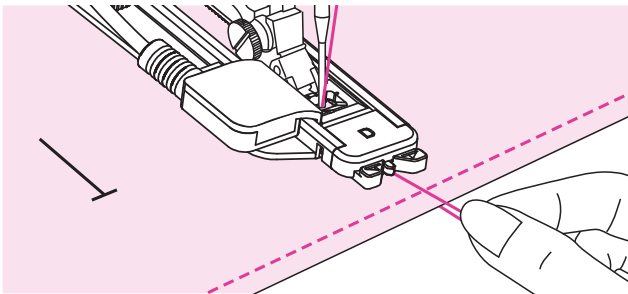

Cucire trattenendo con indice e pollice il filo superiore e mantenendo allineati i due contrassegni.

Note

- Guidare delicatamente il tessuto con la mano.
- Prima che l'asola sia ultimata la macchina cucirà automaticamente alcuni punti di rinforzo.

Sollevare il piedino e tagliare i fili. Per cucire asole identiche alla precedente ripetere l'operazione (sollevare il piedino e ricominciare).

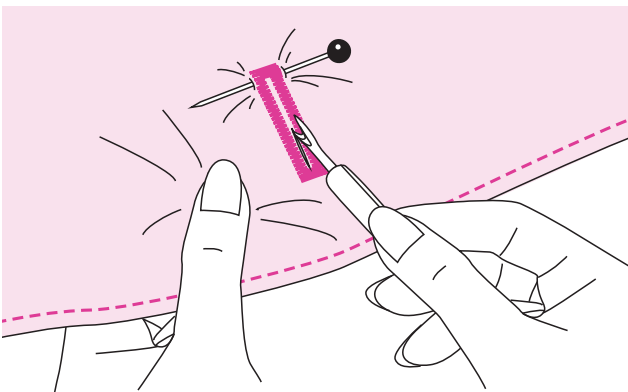

Utilizzando l'apri asola, tagliare l'asola fra le due travette senza oltrepassare i punti cuciti (servirsi di uno spillino come dispositivo di arresto da posizionare all'estremità della travetta).

Note

Quando si utilizza l'apri asola tenere lontane le dita dalla parte tagliente del dispositivo per evitare di ferirsi accidentalmente.

Asola su tessuto elasticizzato

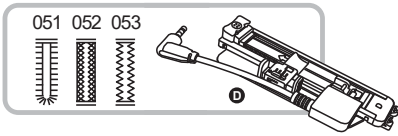

051: Asola tessuto elasticizzato da leggero a medio

052: Asola tessuto elasticizzato

053: Asola tessuto elasticizzato fitto

Per eseguire asole su tessuto elasticizzato si raccomanda l'utilizzo di un filato spesso oppure l'aggiunta di un cordoncino di sostegno.

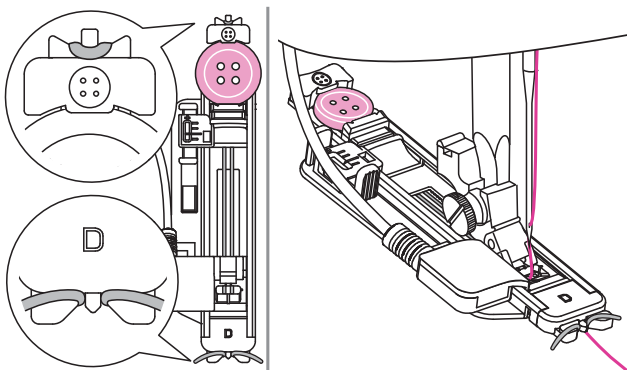

Mantenendo il piedino asola sollevato, agganciare il cordoncino di riempimento allo sperone posto sul retro del piedino. Portare le estremità verso sé e sotto al piedino, oltrepassando l'estremità anteriore. Agganciare il cordoncino alle forcelle poste sulla parte anteriore del piedino in modo da tenerlo teso. Abbassare l'ago nel tessuto in corrispondenza del punto in cui si desidera iniziare a cucire.

Impostare la larghezza punto in modo che corrisponda allo spessore del cordoncino utilizzato.

Tirare le estremità del cordoncino verso sè per tenderlo. Servendosi di un ago a cruna larga per cucito a mano, infilare ciascun capo del filo del cordoncino sul rovescio del tessuto, quindi annodare i due fili.

① Rovescio del tessuto

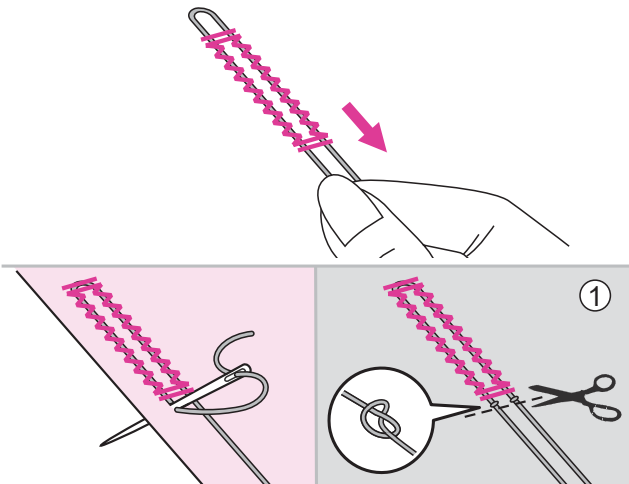

Note

Si consiglia di rinforzare il rovescio del tessuto con uno stabilizzatore.

* Sequenza esecuzione asola: l'asola viene cucita da davanti a dietro, quindi di nuovo in avanti.

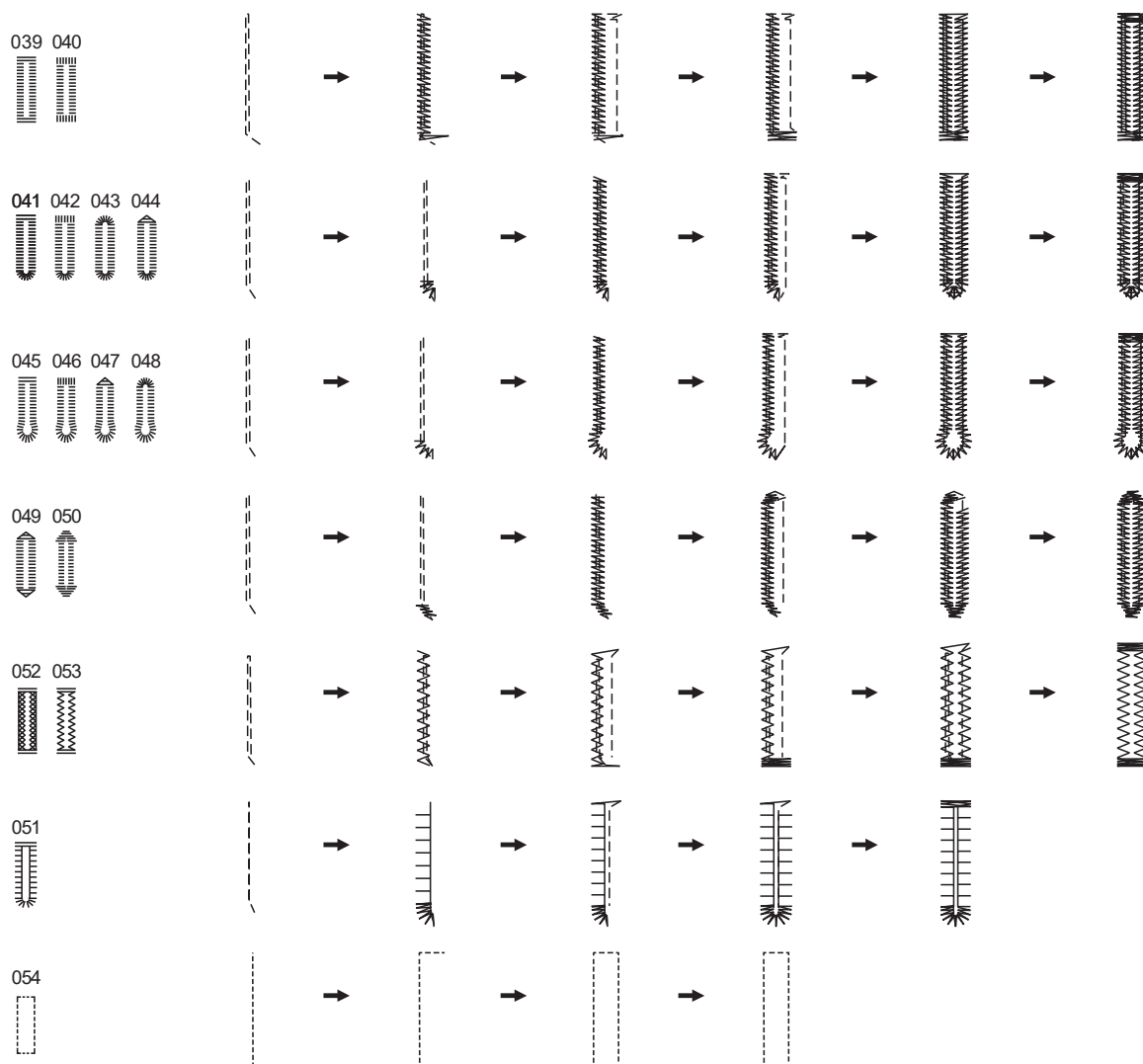

Punto travetta

Il punto travetta è utilizzato per rinforzare punti soggetti a sollecitazioni quali tasche, angoli, passanti, cavallo di pantaloni, ecc.

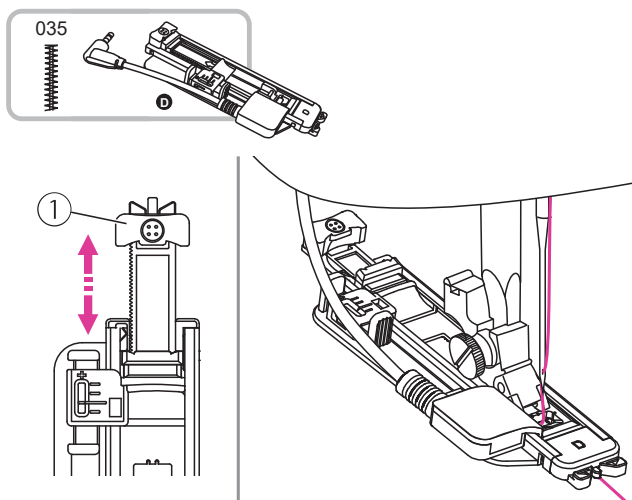

Installare il piedino asola elettronica.

Aprire il supporto bottone alla lunghezza desiderata. Regolare larghezza e lunghezza punto per impostare spessore e densità necessari.

① Supporto bottone

Installare il piedino asola elettronica introducendo il cavo del connettore nel relativo innesto posto sopra la barra ago.

Girare il volantino verso sé oppure premere due volte il tasto ago alto/basso per passare il filo superiore sotto al piedino asola elettronica attraverso la sua fessura centrale.

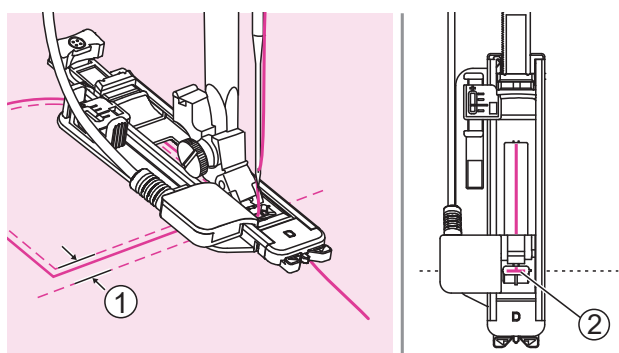

Posizionare il tessuto sotto al piedino in modo che l'ago si trovi 2mm davanti al punto di inizio in cui si esegue la travetta; abbassare il piedino.

- ① 2mm
- ② Punto di inizio

Cucire trattenendo con indice e pollice il filo superiore mantenendo allineati i due contrassegni.

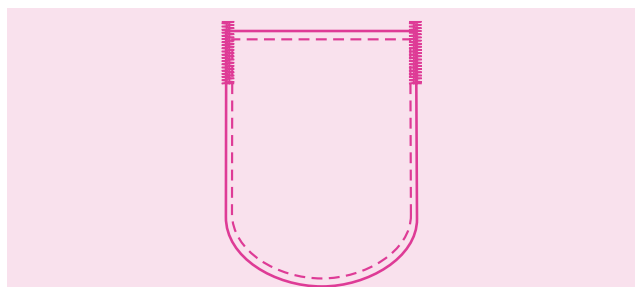

La travetta è così ultimata.

Note

Si consiglia di rinforzare il rovescio del tessuto con uno stabilizzatore.

Punto rammendo

Il punto rammendo ripara strappi, fori o lacerazioni dell'indumento. Individuando un filo il più possibile vicino al colore del tessuto il rammendo risulta quasi invisibile.

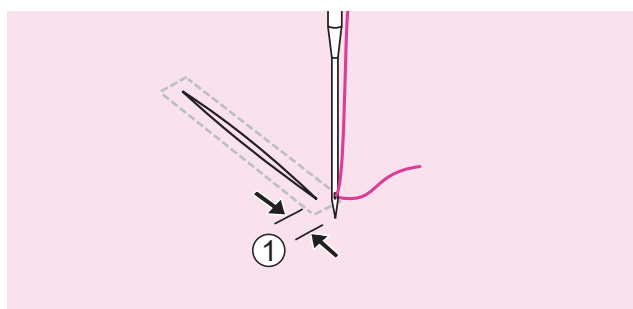
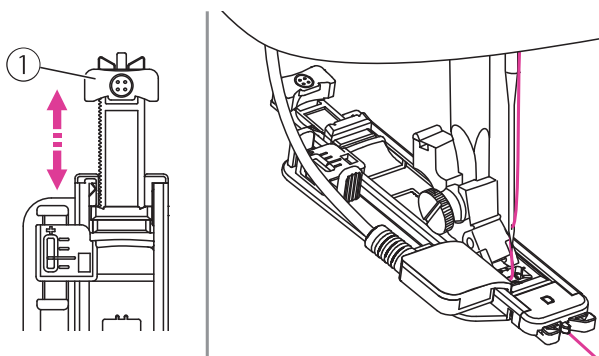
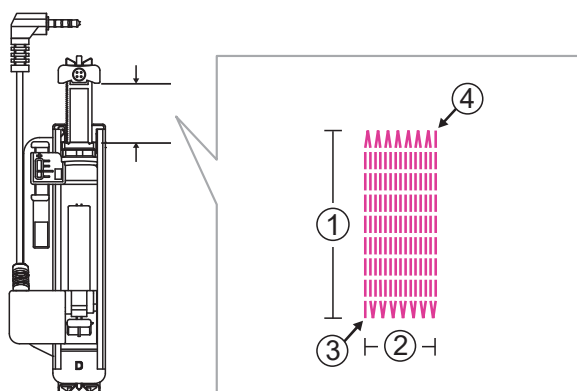
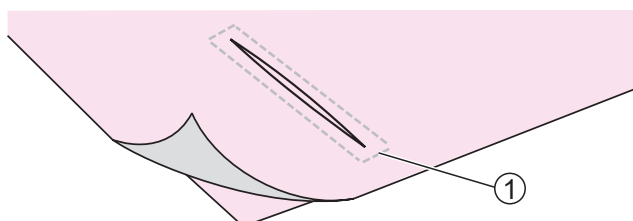
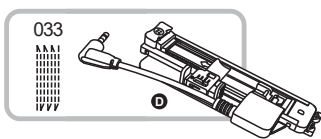

Installare il piedino asola elettronica.

Eseguire un'imbastitura lungo il perimetro dello strappo.

① Imbastitura

La misura delle linee di cucitura è variabile.

Tuttavia la lunghezza massima punto è 2.6cm mentre la larghezza massima 7.0mm.

- ① Lunghezza linea punto
- ② Larghezza linea punto
- ③ Inizio cucitura
- ④ Fine cucitura

Aprire il supporto bottone alla lunghezza desiderata. Regolare larghezza e lunghezza punto per impostare spessore e densità necessari.

① Supporto bottone

Installare il piedino asola elettronica introducendo il cavo del connettore nel relativo innesto posto sopra la barra ago.

Girare il volantino verso sé oppure premere due volte il tasto ago alto/basso per fare passare il filo superiore sotto al piedino asola elettronica attraverso la sua fessura centrale.

Posizionare il tessuto sotto al piedino in modo che l'ago si trovi 2mm davanti al punto di inizio in cui si esegue la travetta; abbassare il piedino.

① 2mm

Cucire trattenendo delicatamente con indice e pollice il filo superiore.

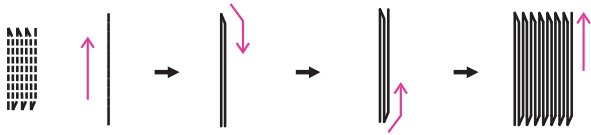

I punti rammendo vengono cuciti procedendo dal basso in alto consecutivamente come mostrato nella figura a fianco.

Note

Se il tessuto stenta a scorrere perchè è troppo pesante si consiglia di aumentare la lunghezza punto.

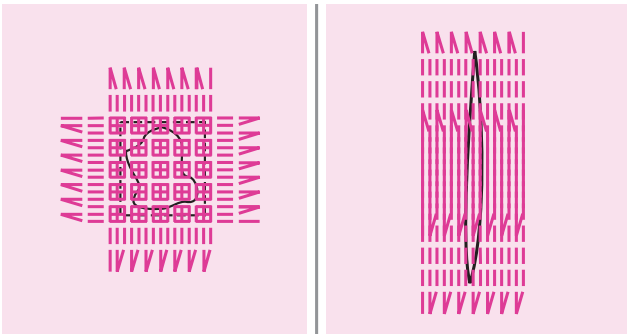

Se l'area da rammendare risulta particolarmente logora ripetere l'operazione eseguendo più volte la cucitura anche in senso orizzontale.

Punto occhiello

L'occhiello viene utilizzato per realizzare un foro a punto satin su giacche, cinture e similari.

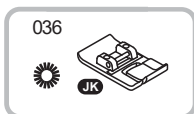

Installare il piedino punto satin.

Premere i tasti "+" oppure "-" larghezza punto per impostare la dimensione desiderata dell'occhiello.

Abbassare l'ago nel tessuto sul punto di inizio della cucitura; abbassare il piedino premistoffa. Iniziare a cucire.

Al termine della sequenza la macchina esegue alcuni punti di rinforzo per poi fermarsi automaticamente.

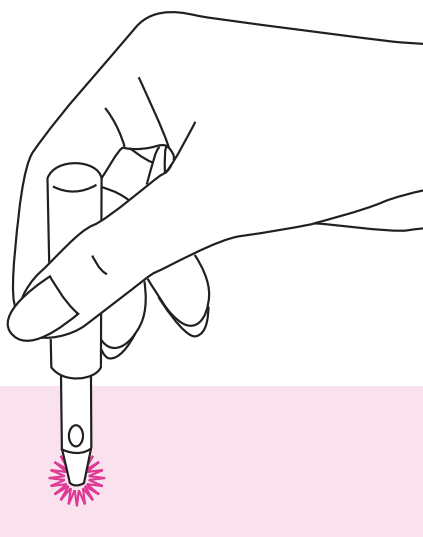

Forare il centro dell'occhiello con un punzone per asole/occhielli.

* Il punzone per asole/occhielli non è fornito fra gli accessori in dotazione alla macchina.

Note

- Per ottenere risultati migliori prima di forare l'occhiello con il punzone si consiglia di posizionare un cartoncino oppure uno scarto di tessuto spesso sotto al progetto finito.
- Se si utilizza un filo sottile il punto potrebbe risultare leggero; ripassare l'occhiello cucendone un altro sopra quello appena eseguito.

Cucitura bottoni

E' possibile cucire a macchina bottoni a 2 oppure 4 fori.

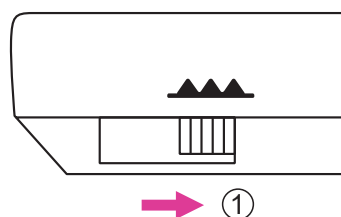
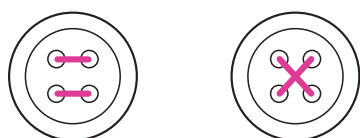
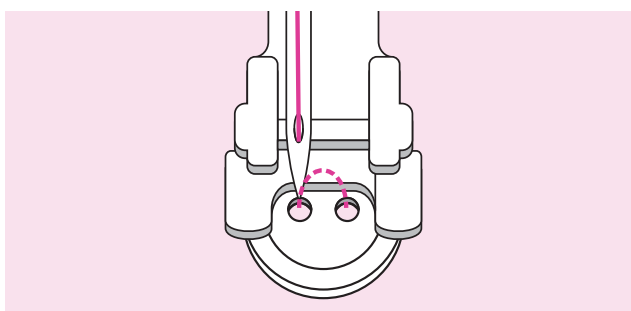
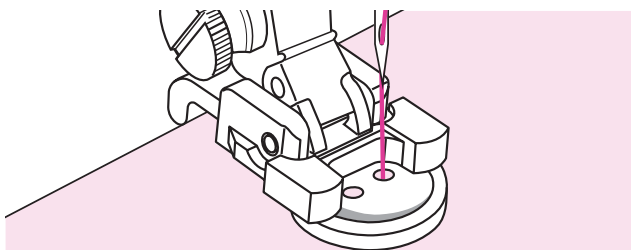
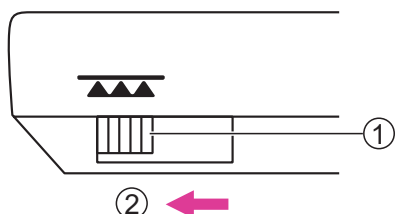
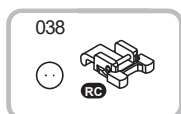

Inserire il piedino bottoni.

Escludere la griffa trasporto portando la leva a sinistra.

- ① Leva griffa trasporto
- ② Posizione di esclusione

Posizionare il tessuto sotto al piedino con il bottone nella posizione desiderata; abbassare il piedino.

Selezionare il punto cucitura bottone e regolare la larghezza punto in base alla distanza dei due fori del bottone.

Ruotare manualmente il volantino verso sè per verificare che l'ago scendendo entri esattamente nel foro sinistro e poi in quello destro del bottone.

Per bottoni a 4 fori ripetere l'operazione sopra descritta spostando in avanti il tessuto dopo avere terminato la cucitura dei primi 2 fori.

Al termine della cucitura, riportare la leva griffa trasporto a destra in posizione sollevata di lavoro.

- ① Posizione di lavoro

Cucitura cerniera lampo

Il piedino cerniera lampo ha una forma tale da permettere all'ago di arrivare vicino ai dentini della cremagliera senza passarci sopra.



Installare il piedino cerniera lampo.

⚠ Attenzione

- Con il piedino cerniera lampo va utilizzato esclusivamente il punto dritto con posizione ago al centro. Altri punti o altre posizioni ago potrebbero colpire il piedino e rompere l'ago.
- Durante la cucitura prestare attenzione affinché l'ago non colpisca i dentini della cremagliera della cerniera altrimenti potrebbe rompersi.

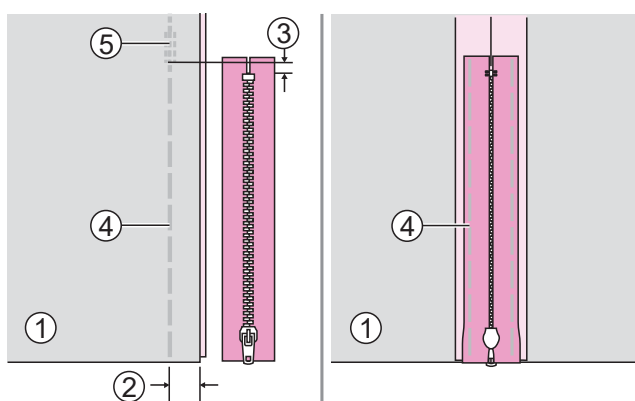

Cerniera nascosta su due lati

Posizionare i due tessuti dritto contro dritto. Posizionare la cerniera sul margine di cucitura con il lato anteriore rivolto verso il basso e con i dentini contro la linea del bordo a 2cm; aumentare al massimo la lunghezza punto e diminuire la tensione a 2 per eseguire un'imbastitura.

Premere e schiacciare la cucitura realizzata. Rivoltare la cerniera sulla cucitura con i dentini rivolti contro la linea del bordo. Eseguire un'imbastitura lungo il nastro della cerniera.

- ① Rovescio del tessuto
- ② 2cm
- ③ 5mm
- ④ Imbastitura
- ⑤ Punti di rinforzo

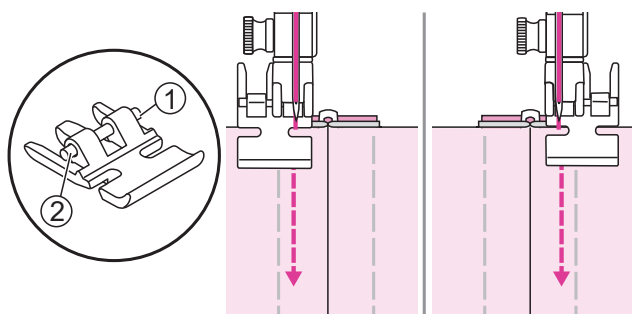

Installare il piedino cerniera lampo.

- ① Inserire il piedino cerniera lampo nell'attacco del perno destro per cucire la metà sinistra.
- ② Inserire il piedino cerniera lampo nell'attacco del perno sinistro per cucire la metà destra.

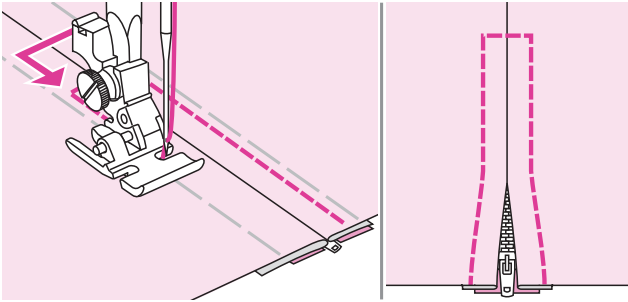

Cucire tutto intorno alla cerniera lampo.
Ultimata l'operazione rimuovere l'imbastitura.

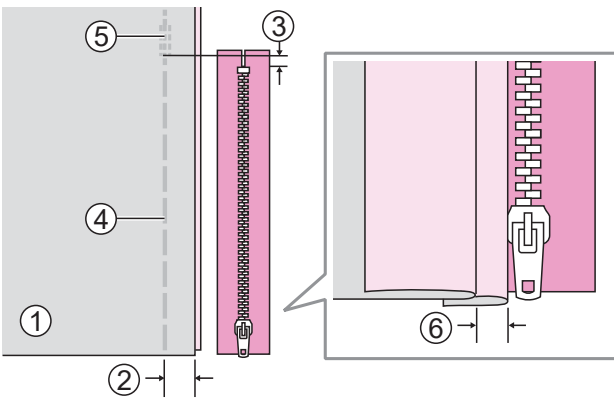

Cerniera nascosta su un lato

Posizionare i due tessuti dritto contro dritto.
Posizionare la cerniera sul margine di
cucitura con il lato anteriore rivolto verso il
basso e con i dentini contro la linea del bordo
a 2cm; aumentare al massimo la lunghezza
punto e diminuire la tensione a 2 per eseguire
un'imbastitura.

Ripiegare a sinistra il margine di cucitura del
tessuto e a destra l'altro margine di cucitura
per formare una piega di 3mm.

- ① Rovescio del tessuto
- ② 2cm
- ③ 5mm
- ④ Imbastitura
- ⑤ Punti di rinforzo
- ⑥ 3mm

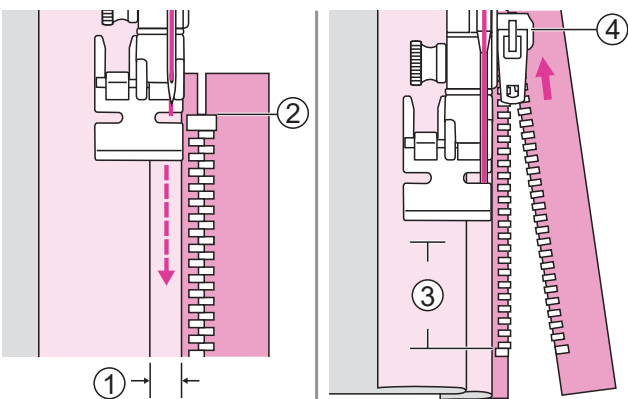

Inserire il piedino cerniera lampo nell'attacco
destro del perno. Considerare uno scarto
extra di 3mm; cucire la metà sinistra della
cerniera procedendo dall'alto verso il basso.

Fermare la macchina circa 5cm dopo il fermo
della cerniera con l'ago puntato nel tessuto.
Sollevare la leva alzapiedino ed aprire la
cerniera tirando il cursore; quindi proseguire
con la cucitura.

- ① 3mm
- ② Fermo cerniera
- ③ 5cm
- ④ Cursore

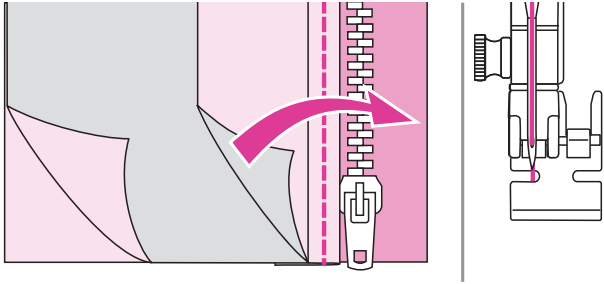

Girare il tessuto al dritto e cucire lungo l'estremità inferiore e il lato destro della cerniera.

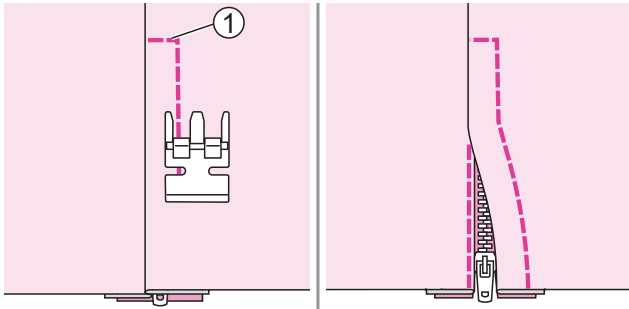

Cucire lungo l'estremità finale della cerniera.

① Estremità finale

Fermare la macchina circa 5cm prima dell'estremità superiore. Rimuovere l'imbastitura e aprire la cerniera quindi ultimare la cucitura.

Realizzazione punti satin

Utilizzare i seguenti punti per realizzare graziose finiture e punti decorativi.

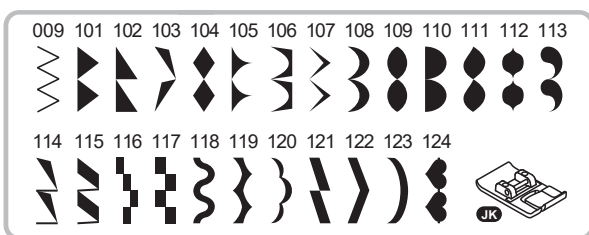

Installare il piedino punto satin.

Note

Per cuciture su tessuti particolarmente leggeri e sottili si raccomanda di rinforzare il rovescio del tessuto con uno stabilizzatore.

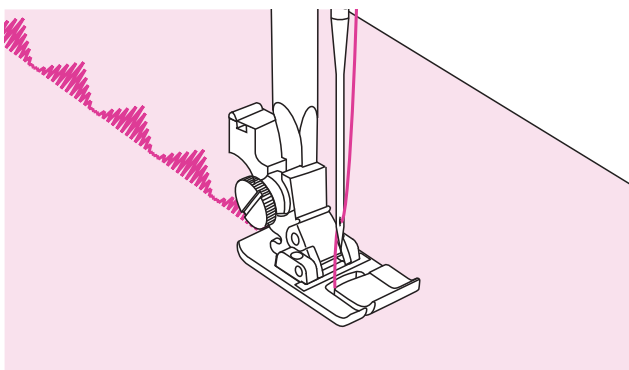

Il piedino è dotato di due scanalature nella parte inferiore che consentono di cucire con facilità e di scivolare lungo lo spessore dei punti.

I punti satin possono essere modificati a piacere regolando lunghezza e/o larghezza punto. Con ritagli di tessuto eseguire prove con impostazioni varie fino a stabilire quella adatta al punto prescelto.

Arricciatura

L'arricciatura si utilizza per abbellire capi di abbigliamento e decorazioni per la casa. Risultati migliori si ottengono utilizzando tessuti medio/leggeri.

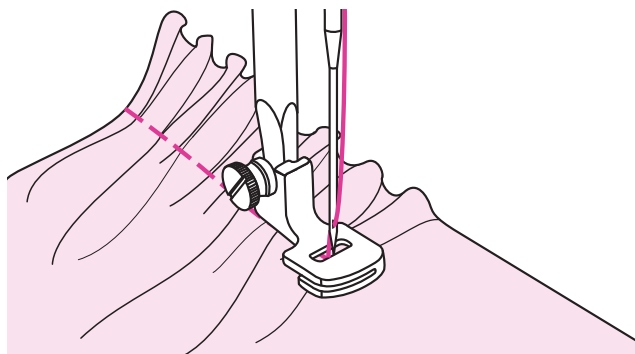

Installare il piedino arricciatore.

Arricciare il tessuto

Rimuovere il supporto piedino ed inserire il piedino alla barra ago. Impostare la tensione su 2 o inferiore. Cucire leggermente all'interno del tessuto realizzando un margine dall'arricciatura.

Cucire una fila di punti, mantenendo il bordo del tessuto allineato al bordo destro del piedino. I punti eseguiti faranno arricciare il tessuto di conseguenza in maniera autonoma.

E' adatto per tessuti da leggeri a medi. L'arricciatura risulta più evidente quanto più il tessuto è sottile.

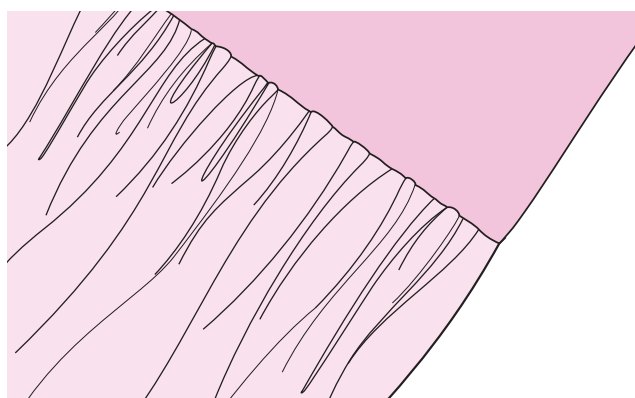
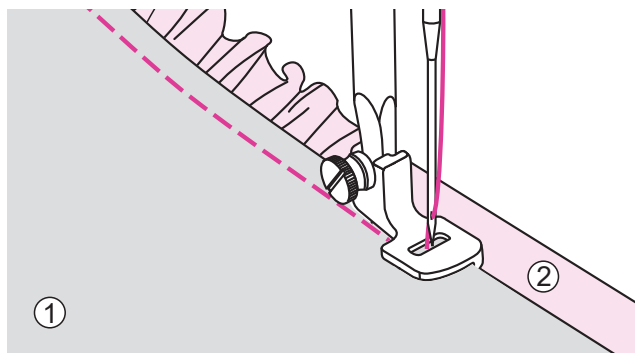

Cucire ed arricciare un tessuto in un unico passaggio

Il piedino arricciatore presenta una fessura nella parte inferiore (doppia suola). Inserendo il tessuto nella fessura, è possibile arricciare lo strato inferiore del tessuto e allo stesso tempo cucire lo strato superiore che rimarrà invece disteso.

Posizionare il tessuto da arricciare sotto il piedino con il dritto del tessuto rivolto verso l'alto. Posizionare lo strato superiore del tessuto nella fessura con il dritto verso il basso. Guidare i due strati come illustrato (strato superiore del tessuto contro strato inferiore del tessuto).

- ① Strato superiore (rovescio del tessuto)
- ② Strato inferiore (dritto del tessuto)

Note

- Per stabilire la regolazione della tensione del filo superiore da applicare all'arricciatura, eseguire diverse prove con ritagli di tessuto di scarto. Realizzare i test eseguendo cuciture di almeno 25cm ciascuna e utilizzando lo stesso tessuto e lo stesso filo che si intendono utilizzare nel progetto definitivo.
- Cucire a velocità ridotta per controllare meglio il tessuto.

Punto smock

I punti decorativi realizzati lungo un'arricciatura sono chiamati punti smock.

Questa tecnica è molto utilizzata nella realizzazione di capi per bambini specialmente su polsini o girovita poiché donano elasticità e consistenza al tempo stesso.

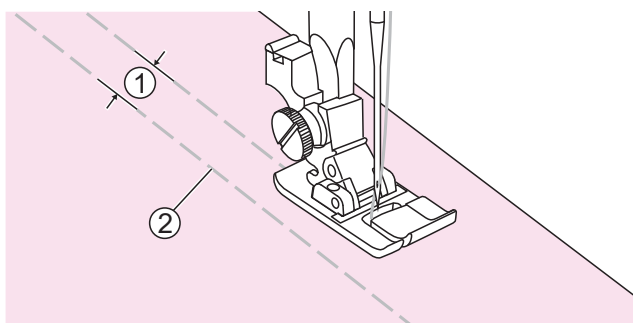
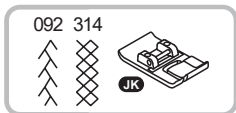

Installare il piedino punto satin.

Impostare la tensione filo superiore su 2 (o inferiore) e lunghezza punto al massimo. Eseguire imbastiture distanziandole di 1cm una dall'altra.

- ① 1cm
- ② Imbastitura

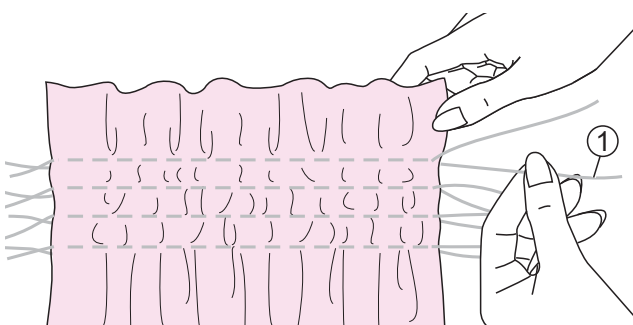

Afferrare i fili della spolina di ciascuna riga tirando delicatamente e distribuendo l'arricciatura lungo le file di imbastitura.

Terminata l'operazione, annodare i fili per fermare l'arricciatura in posizione.

- ① Filo spolina

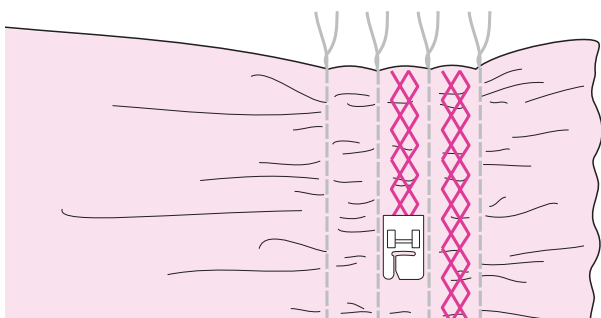

Reimpostare la tensione filo superiore su un valore adatto al tessuto. Eseguire un punto specifico smock sopra le righe di imbastitura.

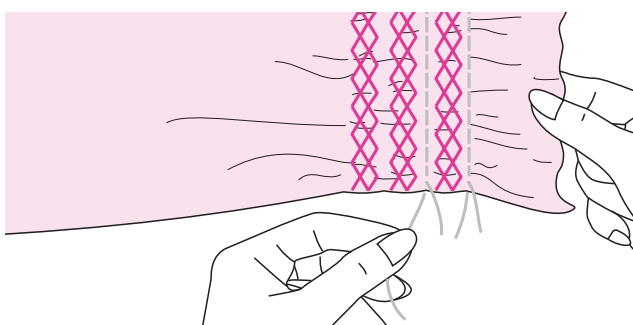

Scucire i punti imbastitura per rimuoverle.

Rammendo, ricamo a mano libera, monogrammi

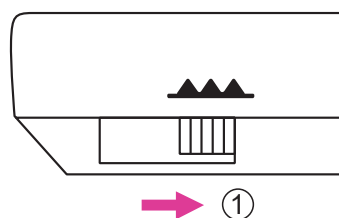
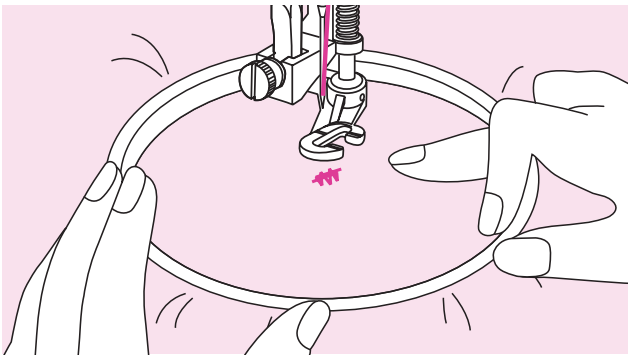
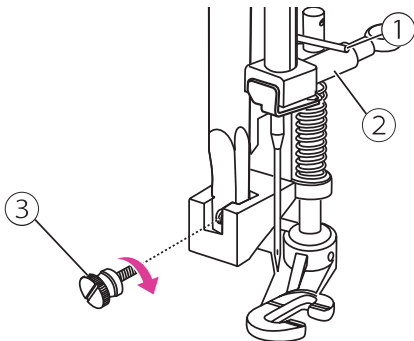
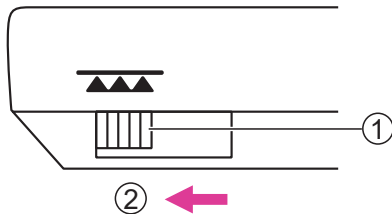
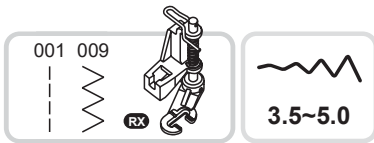

Preparazione macchina

* Il telaio per ricamo a mano libera non è incluso fra gli accessori in dotazione.

Installare piedino rammendo/ricamo a mano libera.

Escludere la griffa trasporto portando la leva a sinistra.

- ① Leva griffa trasporto
- ② Posizione di esclusione

Rimuovere il supporto piedino; appoggiare la leva posta alla destra del piedino, dietro la barra del morsetto ago. Inserire la forcella di attacco del piedino direttamente alla barra ago quindi stringere la vite di fissaggio del piedino.

- ① Leva
- ② Barra morsetto ago
- ③ Vite fissaggio piedino

Ricalcare il disegno da ricamare o il monogramma sul tessuto.

Inserire il tessuto all'interno del telaio e stringere il più possibile.

Passare il telaio sotto al piedino in posizione centrale e sotto l'ago. Procedere abbassando la leva alzapiedino.

Ruotare il volantino verso sè per portare il filo della spolina sul tessuto (pescare il filo da sotto). Cucire alcuni punti di rinforzo sulla stessa battuta.

Trattenere il telaio fra indice e pollice di entrambe le mani quindi muoverlo contemporaneamente verso l'esterno aiutandosi anche con il dito medio. Lavorare a velocità costante.

⚠ Attenzione

Prestare attenzione alle dita in prossimità dell'area ago e telaio.

Note

Terminata la cucitura riportare la leva griffa trasporto a destra in posizione di lavoro.

- ① Posizione di lavoro

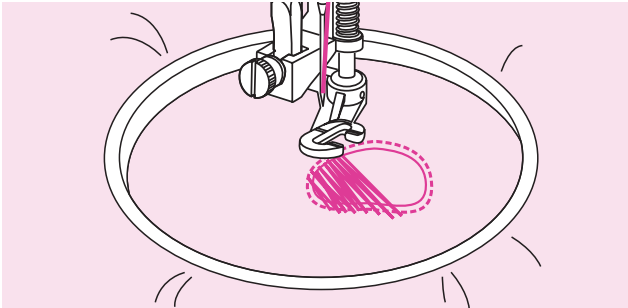

Rammendo

Cucire intorno al punto strappato per fissare i fili sul tessuto.

Cucire da sinistra a destra a velocità regolare e costante.

Ruotare il tessuto di $\frac{1}{4}$ di giro e cucire i primi punti per riempire lo strappo. Spostarsi lentamente lungo lo strappo continuando a cucire in modo da ricoprire con il filo la parte logorata.

Note

Il rammendo viene eseguito senza sistema di trasporto e la griffa trasporto è quindi esclusa. Il tessuto viene trasportato con le mani ed è necessario coordinare velocità di cucitura e spostamento del tessuto al fine di ottenere risultati apprezzabili.

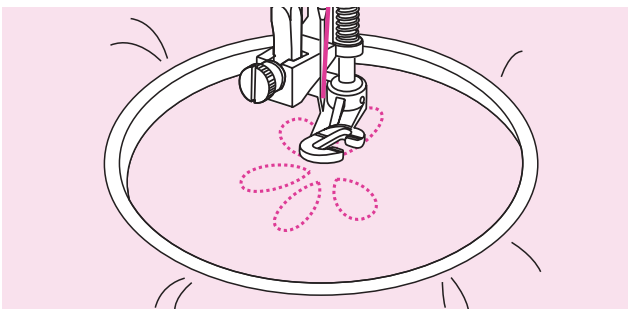

Ricamo a mano libera

Eseguire la cucitura lungo il contorno del disegno spostando il telaio sopra la sagoma ricalcata. Lavorare a velocità costante.

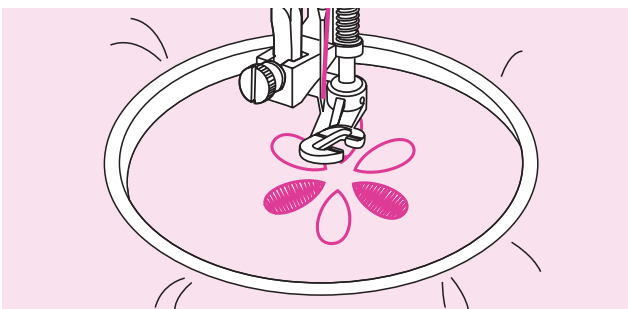

Riempire il disegno dall'esterno verso l'interno. Cucire i punti molto vicini fra loro.

Spostando più velocemente il telaio si ottengono punti più lunghi. Un movimento più lento realizza punti più corti.

Terminata la realizzazione del ricamo a mano libera, fissarla con punti di rinforzo.

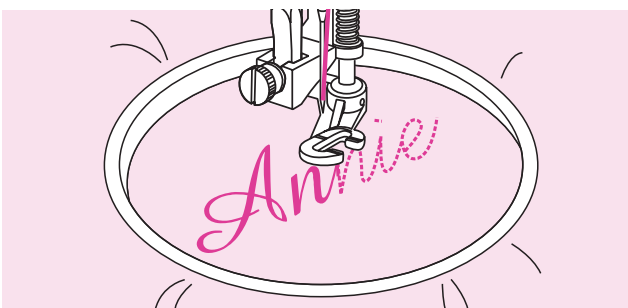

Monogrammi

Cucire a velocità costante spostando il telaio lentamente lungo la lettera da riempire.

Una volta ultimato il ricamo a mano libera delle lettere fermarle con alcuni punti di rinforzo.

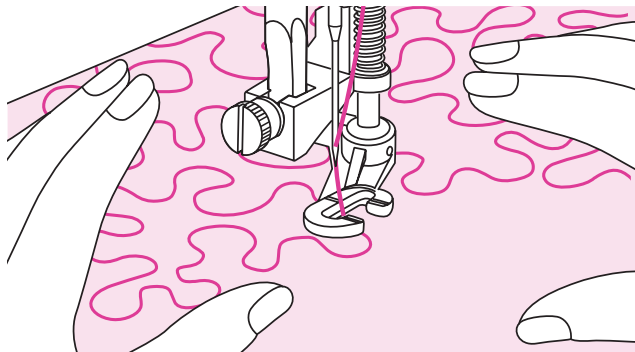
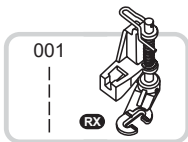

Installare piedino rammendo/ricamo a mano libera.

Trapuntatura libera

Per realizzare il progetto regolare la tensione del filo superiore e il bilanciamento se necessario.

Premere delicatamente il pedale di comando (reostato) o il tasto start/stop per iniziare a cucire.

Appoggiare le mani sul tessuto vicino al piedino e accompagnare la cucitura con movimenti costanti.

Se il filo della spolina è visibile sul dritto del tessuto rallentare il movimento della cucitura. Se sul rovescio del tessuto si notano nodi procedere con spostamenti più rapidi.

Piedino punta aperta

Questo piedino semplifica e velocizza cuciture di applicazioni e ricami, nonché cuciture decorative e ripetute. La scarpetta aperta garantisce una visione sotto l'ago ampia e distinta rendendolo ideale anche per cucire nastri e merletti.

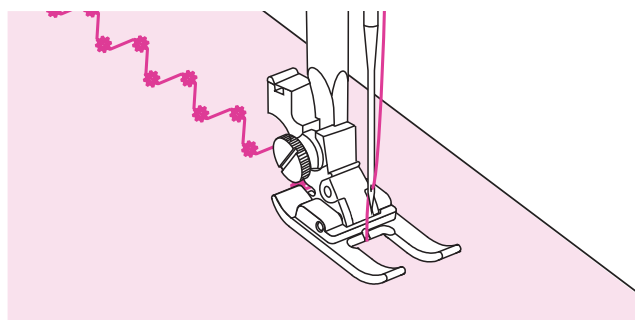
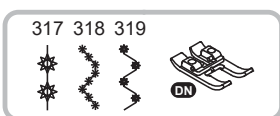

Installare il piedino a punta aperta.

Impostare la macchina sul punto desiderato quindi iniziare a cucire.

Quilting

La realizzazione di diversi strati di tessuto con imbottitura all'interno è chiamata quilting. Il progetto viene normalmente abbellito da linee geometriche a punto dritto che tengono uniti i diversi strati.

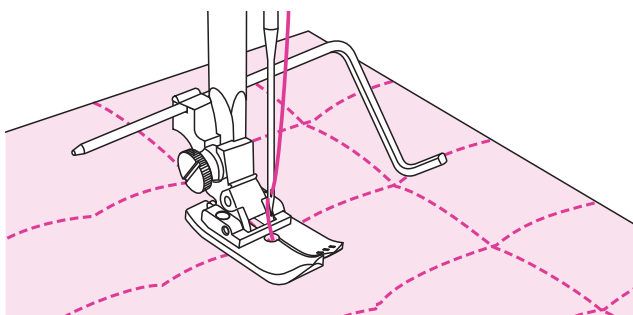
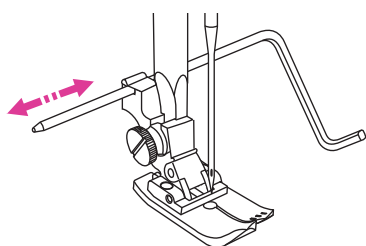
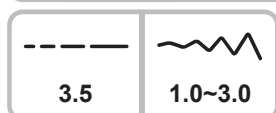
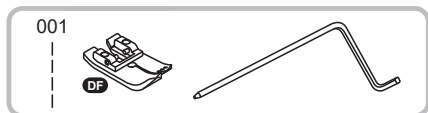

Installare il piedino punto dritto insieme alla guida bordi/quilting.

⚠ Attenzione

Se si installa il piedino punto dritto impostare unicamente punti dritti con ago al centro.

Utilizzo guida bordi/quilting

Inserire la guida bordi/quilting nell'apposita fessura posta dietro al supporto piedino come illustrato in figura regolandola alla larghezza desiderata.

Cucire la prima fila e spostare il tessuto. Procedere cucendo file successive in modo che la guida scorra ogni volta lungo la linea di cucitura precedente.

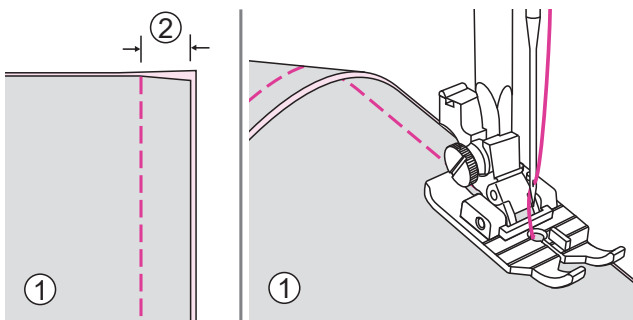

Installare il piedino quilting 1/4"

Unire pezzi di tessuto

Utilizzare la parte destra del piedino come guida per cucire a 1/4". Sul piedino sono disegnate tacche a 1/4" e 1/8" come punti di riferimento di rotazione a pivot entrambi davanti e dietro l'ago.

Posizionare il tessuto sotto al piedino quilting; abbassare la leva alzapiedino. Cucire mantenendo il bordo/bordi del tessuto allineato alla parte destra del piedino come guida a 1/4". E' possibile cambiare direzione di cucitura quando la tacca a 1/4" raggiunge il segno sul piedino (il primo segno sul davanti del piedino); mantenendo l'ago piantato nel tessuto (pivot), ruotarlo e procedere con la cucitura successiva a 1/4".

- ① Rovescio del tessuto
- ② 5mm

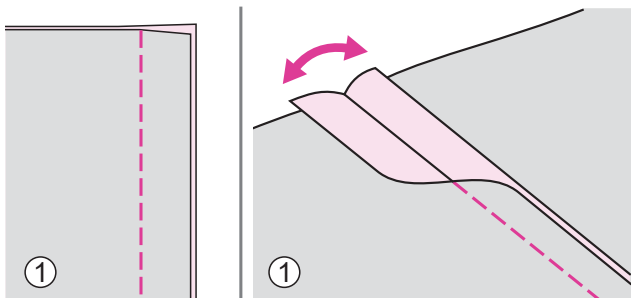

Installare il piedino universale o piedino punto satin.

Punto patchwork

Posizionare i due pezzi di tessuto facendo in modo che siano rivolti dritto contro dritto.

Aprire il margine di cucitura e stirarlo aperto.

- ① Rovescio del tessuto

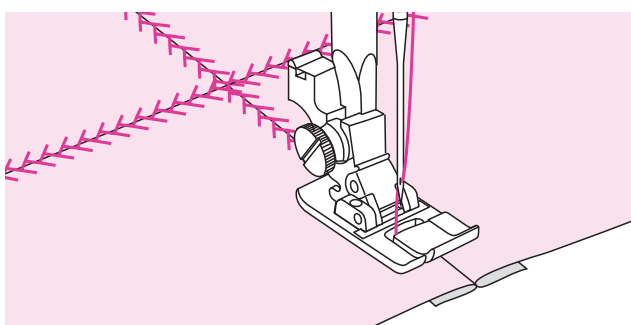

Posizionare il centro del piedino lungo la cucitura e cucire con i punti consigliati sopra procedendo dal dritto del tessuto.

Piedino basso attrito

Grazie allo speciale rivestimento che ricopre la parte inferiore della scarpetta, questo piedino è perfetto per cucire tessuti difficili da trasportare quali pelle, similpelle, vinile, tessuti plastificati, gommapiuma e similari.

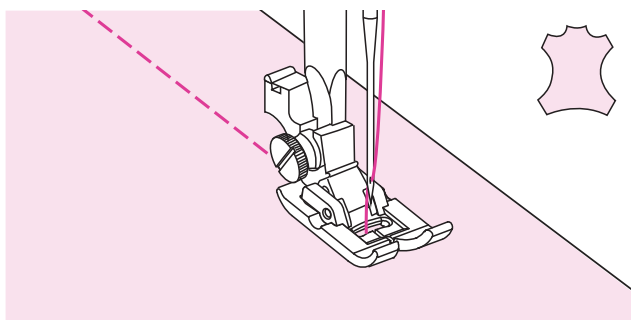
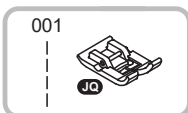

Installare il piedino basso attrito.

Selezionare il punto desiderato.

Cucire lentamente guidando il tessuto.

Applique

E' possibile creare graziose decorazioni in applique tagliando il tessuto in differenti forme.

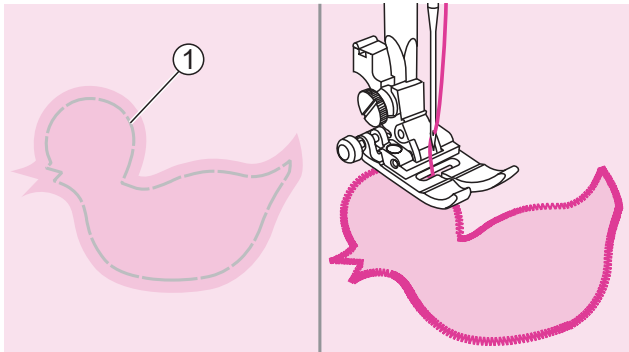

Installare il piedino universale.

Tagliare l'applicazione nella forma desiderata poi imbastirla sul tessuto. Cucire lentamente seguendo la sagoma dell'applicazione.

① Imbastitura

Ritagliare l'applicazione intorno al tessuto in eccesso oltre la sua sagoma, facendo attenzione a non tagliare i punti cuciti; rimuovere l'imbastitura.

Punto fagotting

Unisce due tessuti attraverso una cucitura centrale senza creare spessore. Particolarmente indicato su bluse ed indumenti da bambino: il risultato è migliore su tessuti medio/leggeri.

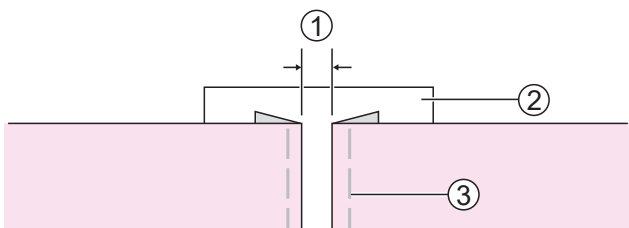
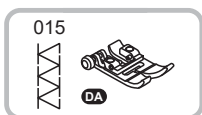

Installare il piedino universale.

Ripiegare sul rovescio i bordi dei due tessuti da unire con un margine di 4mm e premerli. Imbastire i bordi ripiegati del tessuto su un foglio di carta velina o su uno stabilizzatore idrosolubile.

① 4mm

② Foglio di carta velina/stabilizzatore idrosolubile

③ Imbastitura

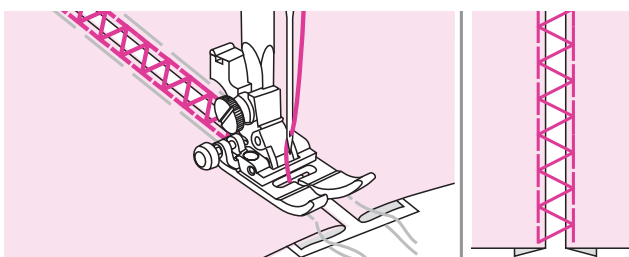

Centrare i punti imbastitura sopra il tessuto. Abbassare il piedino ed iniziare a cucire in modo da pizzicare i bordi ripiegati di entrambi i tessuti.

Una volta terminata la cucitura, rimuovere la carta velina o lo stabilizzatore e l'imbastitura.

Punto festone

Il punto realizza un motivo a forma di piccoli archi decorativi. Ideale per rifinire colletti di camicia, bluse, tovaglie, ecc.

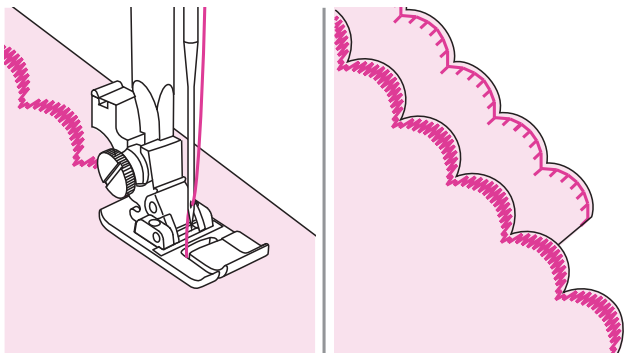
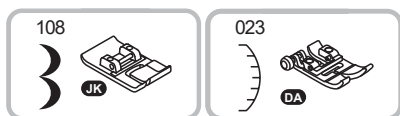

Installare il piedino punto satin o il piedino universale.

Bordo a festone

Posizionare due strati di tessuto uno contro l'altro, rovescio contro rovescio quindi cucire lungo il bordo lasciando un margine di 1/2cm.

Quando il tessuto è particolarmente sottile utilizzare amido spray all'interno dei due tessuti per dare corpo e sostegno alla cucitura.

Con forbici appuntite tagliare il tessuto vicino la linea di cucitura lasciando un margine di 3mm.

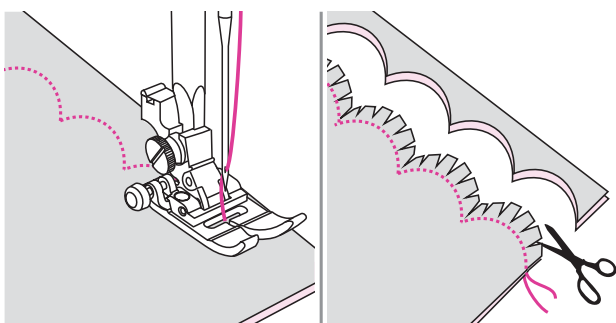
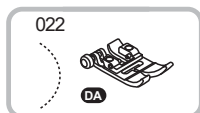

Installare il piedino universale.

Orlo a festone

Posizionare due strati di tessuto dritto contro dritto, quindi cucire lungo il bordo.

Con forbici appuntite tagliare il tessuto vicino la linea di cucitura lasciando un margine di 3mm.

Fare attenzione a non tagliare i punti del festone.

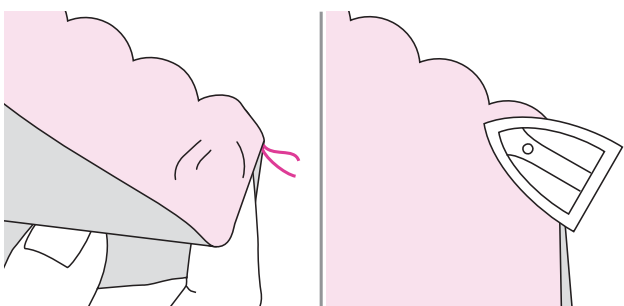

Voltare il tessuto al dritto e spingere all'esterno gli archetti del festone, quindi stirare con il ferro.

Punto cordoncino

Applicare uno o tre cordoncini per graziose rifiniture su giacche, gilet o bordure. E' possibile utilizzare filo perlato, lana, filo da ricamo, fili per lavori all'uncinetto, cordoncini. Prima di procedere alla cucitura del progetto finito si raccomanda una prova su un ritaglio di tessuto di scarto per stabilire le regolazioni adeguate.

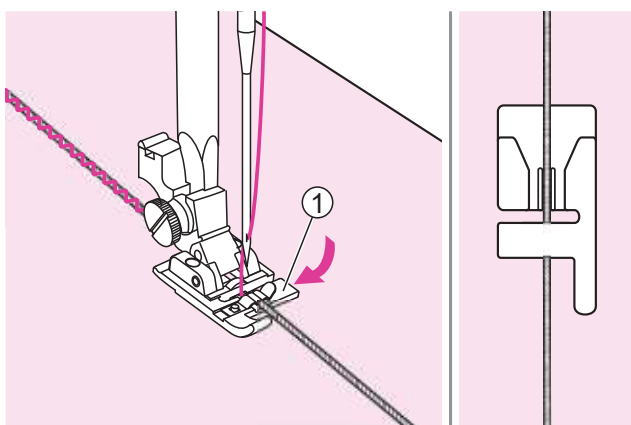
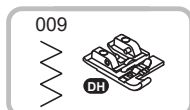

Installare il piedino cordoncino.

Cordoncino singolo

Disegnare il motivo sul tessuto. Inserire il cordoncino nella scanalatura del piedino facendolo passare da destra verso sinistra.

① Scanalatura destra del piedino

Dopo avere inserito il cordoncino nella scanalatura, tirare circa 5cm di filo di scarto facendolo passare sotto e dietro il piedino.

La scanalatura sotto il piedino mantiene il cordoncino in posizione in modo da tenerlo teso mentre viene cucito.

Selezionare il punto e regolare la larghezza punto in modo che il cordoncino venga ricoperto dal filo. Abbassare il piedino e cucire lentamente guidando il cordoncino lungo il tessuto.

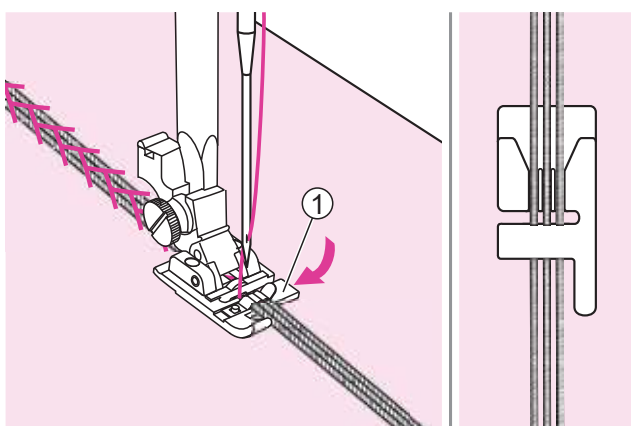
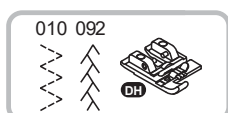

Installare il piedino cordoncino.

Cordoncino triplo

Disegnare il motivo sul tessuto. Inserire i tre cordoncini una alla volta nella scanalatura del piedino facendoli passare da destra verso sinistra.

① Scanalatura destra del piedino

Dopo avere inserito i cordoncini nella scanalatura, tirare circa 5cm di filo di scarto di ognuno dei tre facendoli passare sotto e dietro il piedino.

Le tre scanalature sotto il piedino mantengono ciascun cordoncino in posizione in modo da tenere ognuno teso mentre vengono cuciti.

Selezionare il punto e regolare la larghezza punto in modo che ciascun cordoncino venga ricoperto dal filo. Abbassare il piedino e cucire lentamente guidando i cordoncini lungo il tessuto.

Orlo arrotolato

L'orlo arrotolato è una rifinitura stretta realizzata ripiegando il bordo del tessuto su se stesso; generalmente viene utilizzato su fazzoletti, tende, vestiti da sera e tessuti tagliati in sbieco.

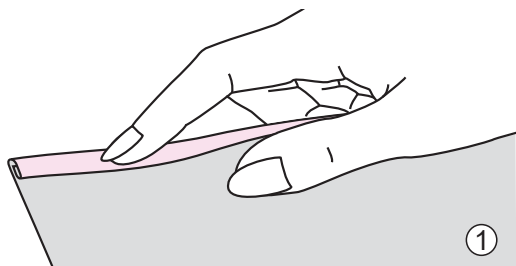

Installare il piedino orlo arrotolato.

Sul rovescio del tessuto piegare 3mm il bordo finale, poi di nuovo 3mm sopra la piega appena eseguita con lunghezza di 5cm e premere.

① Rovescio del tessuto

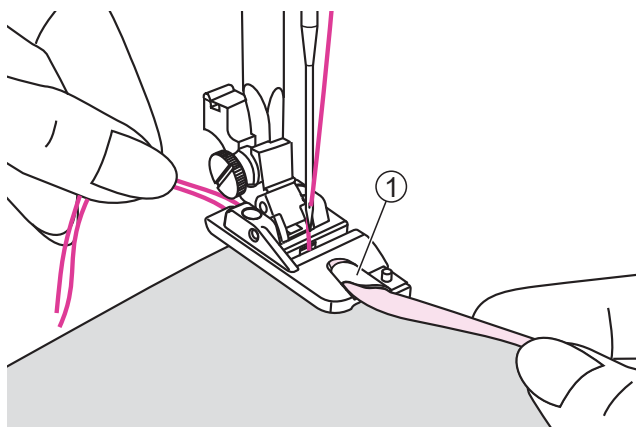

Abbassare il piedino in corrispondenza dell'inizio del bordo; girare il volantino verso sè ed eseguire alcuni punti dritti. Sollevare il piedino e tagliare i fili lasciando una lunga coda dietro.

Afferrare i fili di scarto con indice/pollice sinistro e con indice/pollice destro inserire il bordo ripiegato del tessuto all'interno della chiocciola del piedino.

① Chiocciola del piedino

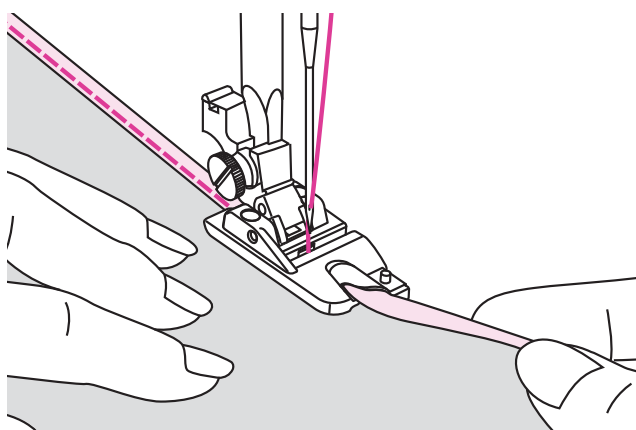

Abbassare la leva alzapiedino e cucire a velocità moderata; guidare delicatamente il tessuto all'interno della chiocciola accompagnando il bordo ripiegato durante la cucitura.

Cucitura cerniera lampo invisibile

Il piedino per cerniera lampo invisibile prevede un'applicazione in cui la chiusura lampo rimane nascosta lungo la cucitura di gonne, abiti e varietà di indumenti e accessori.

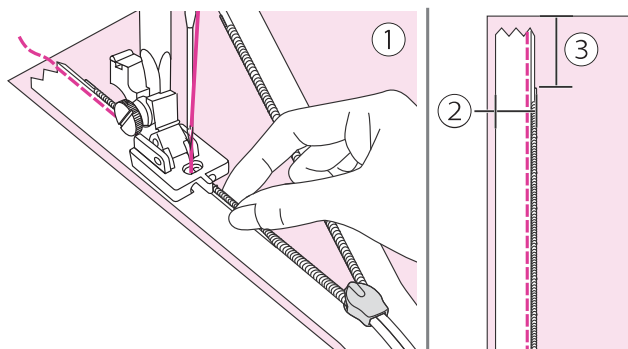
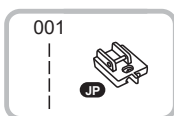

Installare il piedino cerniera lampo invisibile.

Impostare il punto dritto al centro; aprire la cerniera e appoggiarla con il rovescio rivolto sul dritto del tessuto. Fermare la cerniera con spilli in modo che i suoi dentini a spirale si trovino a 1,6cm dal bordo sinistro e a 1,9 cm da quello superiore. Piegarne leggermente i dentini a spirale per permettere alla scanalatura destra del piedino di entrare nella spirale; cucire lungo la cerniera finché il piedino colpisce il cursore; quindi rimuovere gli spilli.

- ① Dritto del tessuto
- ② 1,6cm
- ③ 1,9cm

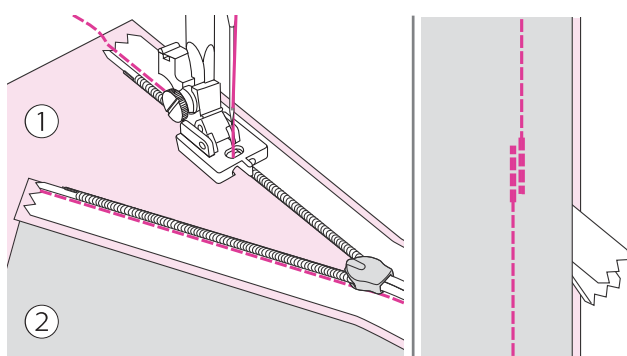

Per cucire l'altro nastro della cerniera procedere in senso inverso; fermare con spilli la cerniera in modo che i suoi dentini a spirale si trovino a 1,6cm dal bordo destro e a 1,9cm da quello superiore. Piegarne leggermente i dentini a spirale per permettere alla scanalatura sinistra del piedino di entrare nella spirale; cucire lungo la cerniera finché il piedino colpisce il cursore; quindi rimuovere gli spilli.

Chiudere la cerniera lampo; fare scorrere il piedino a sinistra in modo che l'ago si trovi nella tacca esterna. Unire i lembi del tessuto e fermarli con uno spillo sotto l'apertura della cerniera. Piegarne le estremità della cerniera; abbassare l'ago a mano e cucire sopra e a sinistra dell'ultimo punto.

Cucire per circa 5cm mantenendo le due estremità della cerniera da un lato come mostrato. Inserire il piedino universale per completare la cucitura.

All'estremità della cerniera cucire circa 2,5cm su ciascun nastro della cerniera fino al margine.

- ① Dritto del tessuto
- ② Rovescio del tessuto

Ago gemello

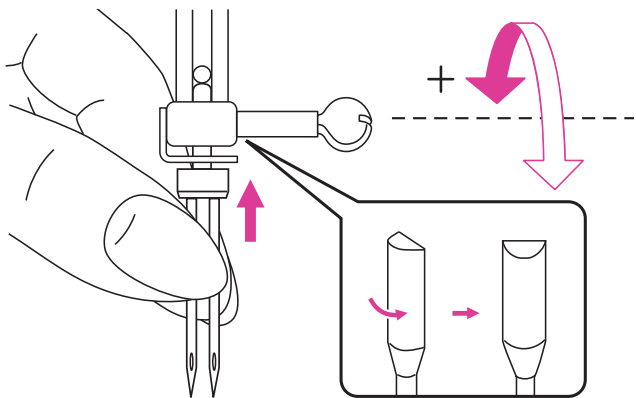

Montare il piedino premistoffa adeguato.

Inserire l'ago gemello seguendo la stessa procedura riportata al paragrafo "Sostituzione ago".



Infilare la macchina utilizzando il porta spola ausiliario e il feltrino (forniti fra gli accessori in dotazione) inserendo la spola nel relativo porta spola.

Inserire il porta spola ausiliario nell'apposito foro posto in alto alla scocca. Infilare la macchina seguendo la stessa procedura riportata al paragrafo "Infilare il filo superiore".



⚠ Attenzione

il filo del porta spola ausiliario va passato da sinistra nella placca guida filo ago gemello mentre il filo del porta spola principale da destra.

① Placca guida filo ago gemello

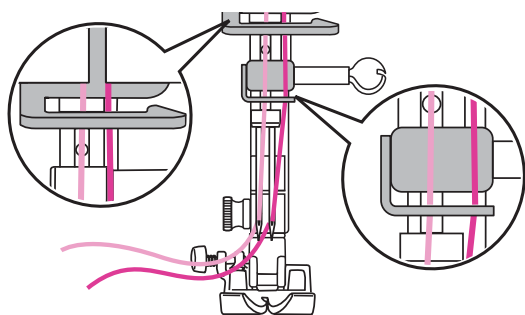

Come mostrato in figura a fianco guidare con entrambe le mani i due fili in basso attraverso il guida filo del morsetto ago, quindi separare i due fili ed infilare manualmente nella cruna di sinistra e poi in quella di destra.

Note

- La funzione di infila ago automatico non può essere utilizzata con l'ago gemello.
- Poiché è possibile utilizzare anche due colori diversi, verificare che entrambi i filati siano dello stesso spessore.

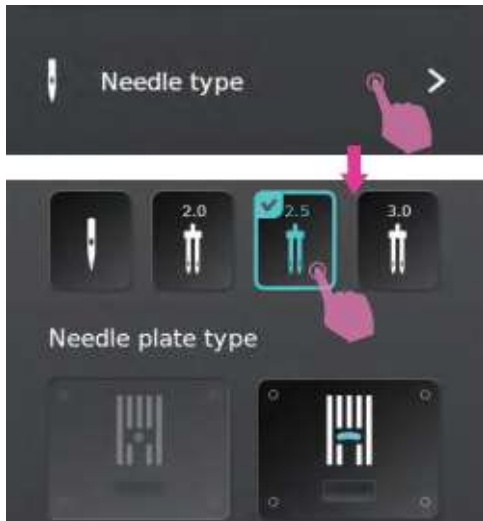

Impostazione funzione ago gemello

Entrare nella funzione scelta ago e selezionare ago gemello. La macchina riduce automaticamente la larghezza punto massima per adattarla alla funzione ago gemello.

⚠ Attenzione

- Accertarsi di avere selezionato la funzione ago gemello prima di iniziare a cucire. Rimanere nella funzione di ago singolo potrebbe causare la rottura dell'ago e procurare danni alla macchina.
- Se è montata la placca ago punto dritto e viene selezionata la funzione ago gemello apparirà un messaggio in cui la macchina informa che ripristinerà automaticamente la funzione ago singolo altrimenti potrebbe causare la rottura dell'ago e procurare danni alla macchina.

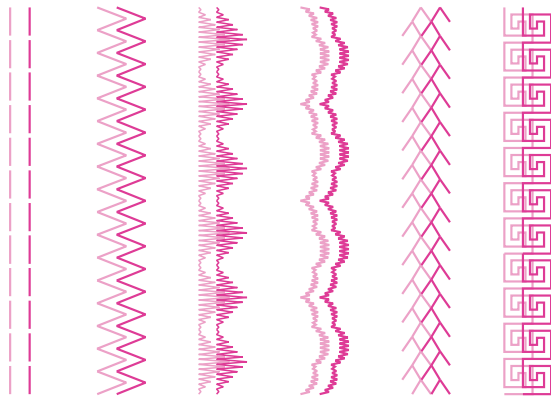

La cucitura con ago gemello realizza due linee di punto/disegno identiche e parallele.

Note

- Quando si cuce con ago gemello procedere a velocità moderata per garantire una buona riuscita e qualità del punto.
- La funzione ago gemello rimane inserita anche selezionando un punto diverso.

⚠ Attenzione

Dopo avere terminato la cucitura con ago gemello disattivare la funzione premendo nuovamente sul tasto funzione ago singolo.



| Preparazione al ricamo

Informazioni per il ricamo

Filo da ricamo

Per realizzare ricami impeccabili si raccomanda di utilizzare un filo da ricamo di ottima qualità.

Risultati migliori si ottengono utilizzando per l'infilatura superiore filo lucido finezza 40 in rayon o poliestere. È disponibile un'ampia gamma di colori e sfumature per la realizzazione di bellissimi ricami.

Filo in poliestere

Il poliestere è un filo lucido caratterizzato da alta resistenza alla trazione e all'usura; mantiene il colore nel tempo ed è dotato di stabilità dimensionale (il ricamo non si restringe) e di una facile ripresa.

Filo in rayon

Il rayon è una fibra in viscosa morbida caratterizzata da lucentezza brillante adatta a ricami fini e delicati oppure per progetti non soggetti ad eccessiva usura.

Filo metallico

Il filo metallico è un filo di finezza medio/leggera adatto a realizzare ricami dal particolare effetto.

Si raccomanda di allentare la tensione del filo superiore e di eseguire test di prova prima di procedere al ricamo definitivo sul progetto.

Ago da ricamo

- Utilizzare filo e ago da ricamo di finezza adeguati al tipo di ricamo da eseguire.
- Si raccomanda di sostituire regolarmente l'ago.

Note

Se si utilizza filo metallico o filo speciale si consiglia di inserirlo nel porta spola supplementare.

Filo della spolina

Bobbin Fill (filo speciale per spolina)

Bobbin Fill è un filo speciale in poliestere leggero e morbido appositamente concepito per il riempimento della bobina della spolina. Garantisce al filo una tensione costante assicurando un'ottima corrispondenza ed uniformità fra filo inferiore e superiore.

Filo per ricamo e rammendo

E' un filo sottile di cotone mercerizzato adatto per il ricamo ed il rammendo su cotone.

Note

Il filo della spolina solitamente disponibile nei colori bianco e nero è utilizzato per il filo inferiore. In alcuni casi i ricami necessitano invece di filo identico sia sul filo superiore che inferiore.

Stabilizzatori

Stabilizzatore a strappo

- L'eccesso di materiale è facile da strappare via
- Utilizzabile a strato semplice oppure multiplo
- Disponibile in diverse finzze in base allo spessore del tessuto
- Per garantire maggiore stabilità al ricamo ed evitare al capo di deformarsi, prima di intelaiare l'area da ricamare applicare uno spray adesivo temporaneo sul rovescio del tessuto.
- Ultimata la cucitura rimuovere accuratamente residui di stabilizzatore sul rovescio del ricamo.
- L'utilizzo dello stabilizzatore assicura al progetto finito di non deformarsi
- Per grandi ricami lasciare lo stabilizzatore sotto al tessuto in corrispondenza dell'area ricamata.

Applicazione:

- Adatto per tutti i tipi di tessuto non elasticizzato.

Stabilizzatore da tagliare

- Utilizzabile a strato semplice oppure multiplo.
- Disponibile in diverse finzze in base allo spessore del tessuto.
- Per garantire maggiore stabilità al ricamo ed evitare al capo di deformarsi, prima di intelaiare l'area da ricamare applicare uno spray adesivo temporaneo sul rovescio del tessuto.
- Ultimata la cucitura rimuovere accuratamente residui di stabilizzatore sul rovescio del ricamo.
- L'utilizzo dello stabilizzatore assicura al progetto finito di non deformarsi.
- Per grandi ricami lasciare lo stabilizzatore sotto al tessuto in corrispondenza dell'area ricamata.

Applicazione:

- Per tutti i tipi di tessuto elasticizzato.

Spray adesivo

Evitare di utilizzare lo spray adesivo direttamente sul telaio e in prossimità dell'unità ricamo.

- Utilizzare lo spray adesivo ad una distanza di 25-30 cm dalla zona da trattare.
- Utilizzare lo spray con attenzione.
- Spruzzare lo spray sullo stabilizzatore e subito dopo farlo aderire al tessuto per evitare il formarsi di bolle d'aria e grinze.

Applicazione:

- Tessuti elasticizzati e/o maglina per mantenerne la forma ed evitare di deformarsi.
- Tessuti leggeri e/o setosi per evitare che il tessuto scivoli nel telaio.
- Progetti in applique possono essere posizionati nel telaio esattamente nel punto desiderato.
- Tessuti di ridotte dimensioni (esempio taschini o inserti) da posizionare direttamente nel telaio.
- Tessuti nappati, cotone piquet, velluto e/o alcantara e tutti i tessuti sui quali il telaio lascerebbe segni indelebili dovuti all'attrito di chiusura fra il telaio interno e quello esterno.
- Per tutti i casi in cui si richieda di fissare perfettamente l'area da ricamare.

Amido spray

L'amido spray è ideale per irrigidire e rendere corposi tessuti sottili, morbidi, setosi ed impalpabili.

- Spruzzare l'amido sull'area da ricamare.
- Attendere finchè si asciuga e se necessario stirare eventualmente con ferro tiepido.
- Utilizzare uno stabilizzatore idrosolubile supplementare da applicare sotto il tessuto.

Applicazione:

- Ideale per irrigidire e rendere corposi tessuti sottili e morbidi quali batista, lino, eccetera.

Stabilizzatori in tessuto non tessuto

Gli stabilizzatori in tessuto non tessuto sono disponibili in diversi spessori in base alla stoffa sulla quale si intende applicarli; il loro utilizzo è particolarmente indicato su progetti di piccole dimensioni.

Posizionare lo stabilizzatore in tessuto non tessuto sul rovescio della stoffa.

Applicazione:

- Vanno utilizzati insieme ad uno stabilizzatore appropriato e tagliati di dimensione più grande rispetto al telaio.

Stabilizzatore adesivo con supporto in carta

- Posizionare lo stabilizzatore nel telaio con la parte in carta rivolta verso l'alto.
- Utilizzando la punta delle forbici (oppure un utensile appuntito) intaccare la sagoma in carta.
- Rimuovere la pellicola in carta per scoprire la superficie adesiva dello stabilizzatore.
- Posizionare il progetto da ricamare sullo stabilizzatore adesivo avendo cura di stenderlo accuratamente con le mani all'interno del telaio.

Applicazione:

- Ideali per tessuti delicati quali jersey oppure seta.
- Per tutti i tessuti difficili da intelaiare.

Note

Avere cura di rimuovere residui di adesivo da ago, placca ago e area crochet.

Stabilizzatore idrosolubile

Lo stabilizzatore idrosolubile si presenta come una carta plastificata. Si scioglie facilmente con acqua tiepida una volta terminato il ricamo. Lo stabilizzatore idrosolubile è ideale su tessuti spessi e morbidi quali pile e spugna.

- Posizionare lo stabilizzatore idrosolubile sul dritto del tessuto.
- Intelaiare tessuto e stabilizzatore idrosolubile insieme.
- Utilizzare lo spray adesivo sullo stabilizzatore se necessario.
- Rinforzare se necessario il rovescio del tessuto (per esempio pile) con stabilizzatore appropriato.
- Una volta ultimato il progetto, sciogliere in acqua tiepida ed attendere che si asciughi.

Applicazione:

- Ideale per spugna, bouclè, pile, velluto e tessuti simili.
- Ideale per tessuti leggerissimi ed impalpabili quali voile, organza, batista, seta e tessuti simili.
- Per tutti i progetti a filet e pizzo realizzati senza tessuto: il ricamo si esegue direttamente sullo stabilizzatore idrosolubile con i fili superiore e della spolina che creano la trama da sciogliere in acqua.

Dettaglio unità ricamo

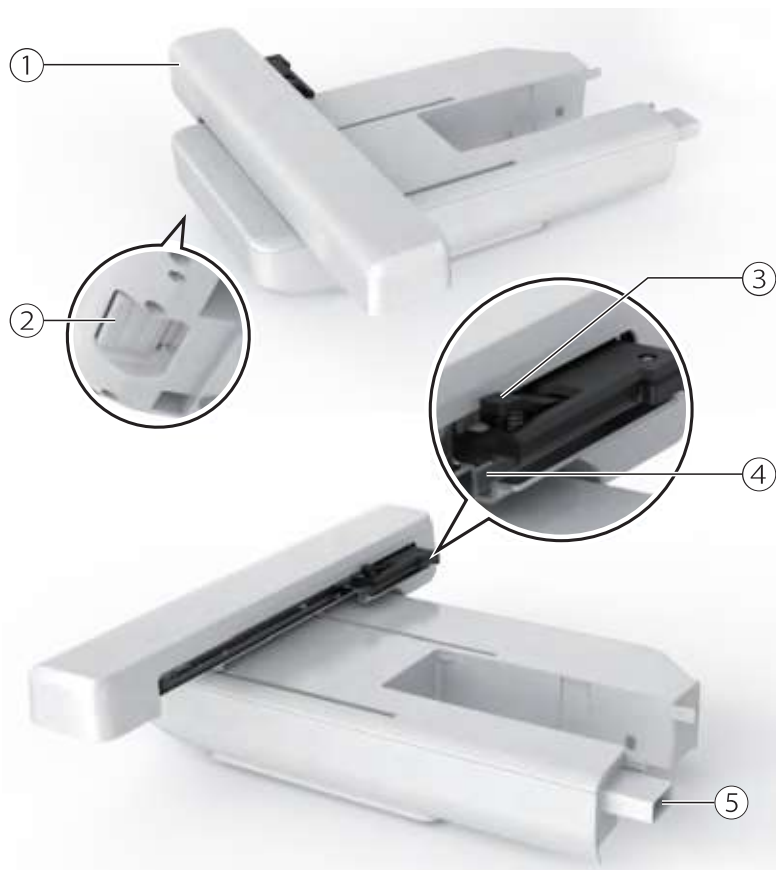

- ① Carrello unità ricamo
- ② Tasto sblocco unità ricamo
- ③ Leva aggancio/sgancio telaio ricamo
- ④ Supporto inserimento telaio ricamo
- ⑤ Connettore unità ricamo

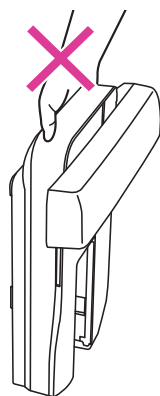
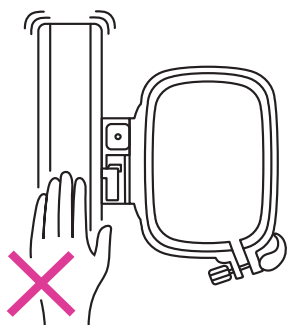

Note

- Non toccare il connettore dell'unità ricamo. Il dispositivo potrebbe danneggiarsi provocando un malfunzionamento alla macchina.
- Non trascinare o forzare il carrello dell'unità ricamo: potrebbe danneggiarsi provocando malfunzionamento.
- Non trasportare l'unità ricamo afferrandola attraverso il comparto posto al di sotto del tasto di sblocco.

Dettaglio telaio ricamo

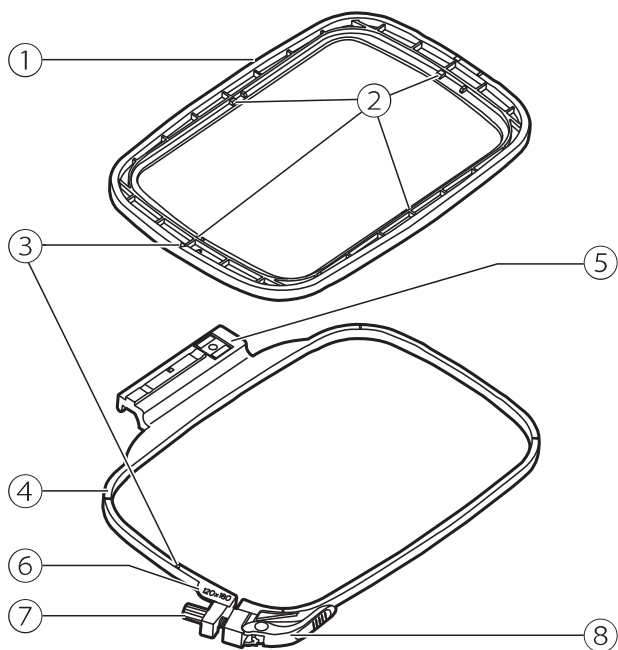

- ① Telaio interno
- ② Contrassegni centrali
- ③ Contrassegni triangolari
- ④ Telaio esterno
- ⑤ Innesto telaio ricamo
- ⑥ Riferimento dimensione telaio ricamo
- ⑦ Vite fissaggio telaio ricamo
- ⑧ Leva rilascio rapido telaio ricamo

Preparazione telaio ricamo

Inserimento stabilizzatore fra telaio ricamo e tessuto

⚠ Attenzione

Si raccomanda l'utilizzo dello stabilizzatore per eseguire qualsiasi ricamo. Senza il suo utilizzo, l'ago potrebbe rompersi o danneggiarsi. Risulta indispensabile per mantenere stabili tessuti elasticizzati. Garantisce inoltre l'ottima riuscita di qualsiasi ricamo.

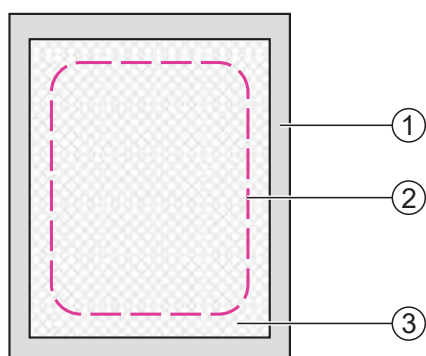

Per risultati ottimali del ricamo si raccomanda l'utilizzo dello stabilizzatore.

Preparare un pezzo di stabilizzatore che dovrà essere di dimensione leggermente superiore rispetto al telaio ricamo che si intende utilizzare.

- ① Rovescio del tessuto
- ② Dimensione telaio ricamo
- ③ Stabilizzatore

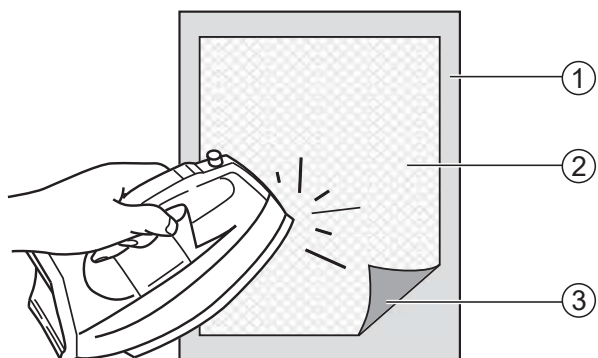

Quando si utilizza uno stabilizzatore adesivo posizionare la superficie adesiva contro il rovescio del tessuto e stirare con ferro tiepido.

- ① Rovescio del tessuto
- ② Stabilizzatore
- ③ Superficie adesiva

Intelaiare il tessuto

⚠ Attenzione

Strati spessi di tessuto e/o stabilizzatore potrebbero causare il salto di punti, rottura di ago e/o filo, danneggiare il telaio ricamo.

Sganciare la leva di rilascio rapido del telaio ricamo e allentare la relativa vite di fissaggio.

Sganciare il telaio interno da quello esterno.

- ① Vite fissaggio telaio ricamo

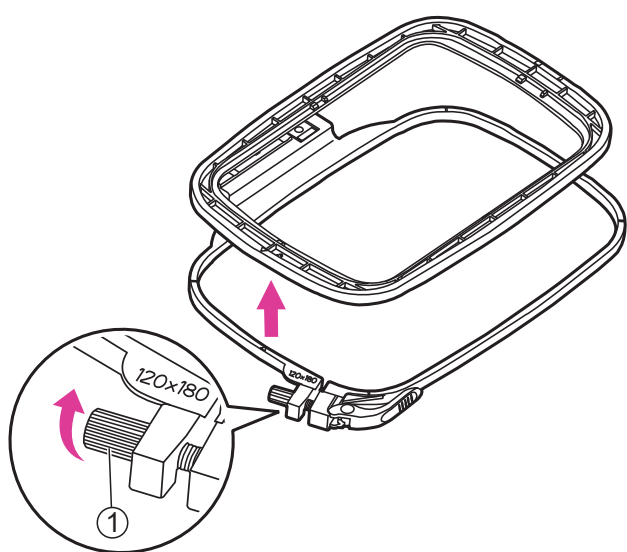

Posizionare il telaio esterno su una superficie piana e robusta.

Tagliare un pezzo di stabilizzatore di dimensione leggermente superiore al telaio ricamo prescelto. Posizionare il rovescio del tessuto sopra lo stabilizzatore; in questo modo il dritto del tessuto sarà rivolto verso l'alto.

Per individuare il verso del telaio fare in modo che il contrassegno triangolare posto sul bordo inferiore del telaio interno venga ad allinearsi al contrassegno triangolare del telaio esterno.

- ① Contrassegno triangolare telaio interno
- ② Contrassegno triangolare telaio esterno

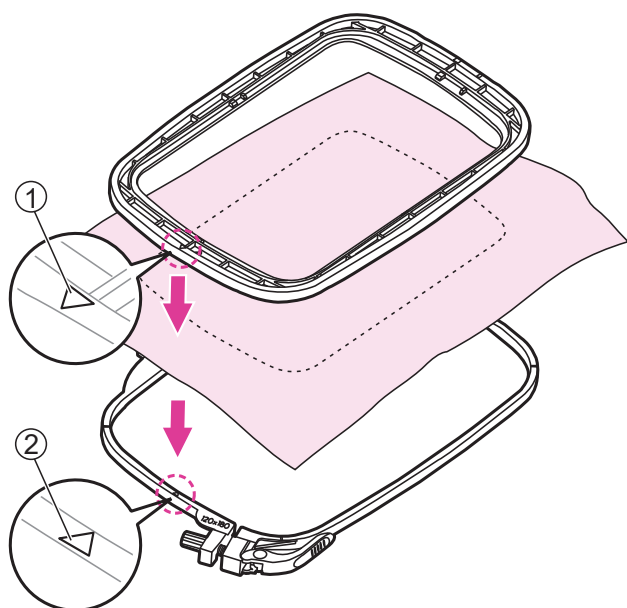

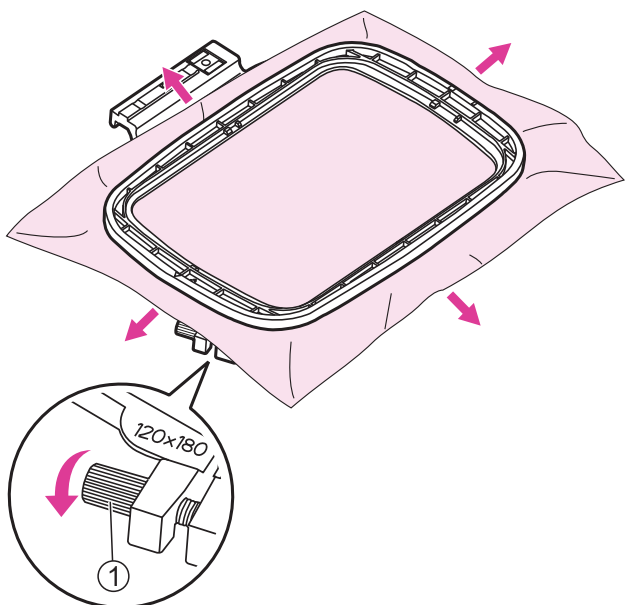

Posizionare il telaio interno sopra al tessuto e stabilizzatore; spingerlo in dentro contro il telaio esterno. Se il telaio interno non entra dentro il telaio esterno allentare la vite di fissaggio posta all'angolo del telaio esterno.

Quando il tessuto e lo stabilizzatore sono perfettamente inseriti fra i due telai tirare i lembi che fuoriescono dal tessuto verso l'esterno in corrispondenza delle quattro frecce in modo da tendere il più possibile il tessuto all'interno del telaio. Stringere la vite di fissaggio del telaio per fissare il tessuto in posizione.

① Vite fissaggio telaio ricamo

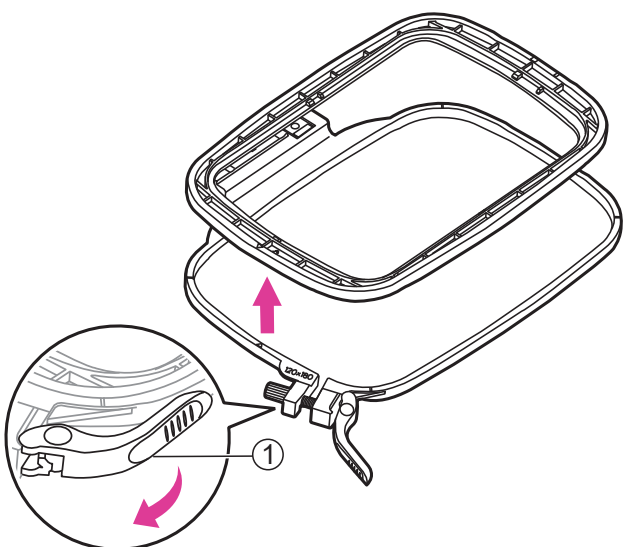

Utilizzo leva rilascio rapido

Per realizzare un ricamo successivo al primo utilizzando lo stesso tipo di tessuto aprire il telaio abbassando la leva di rilascio rapido.

Separare il telaio superiore da quello inferiore.

① Leva rilascio rapido telaio ricamo

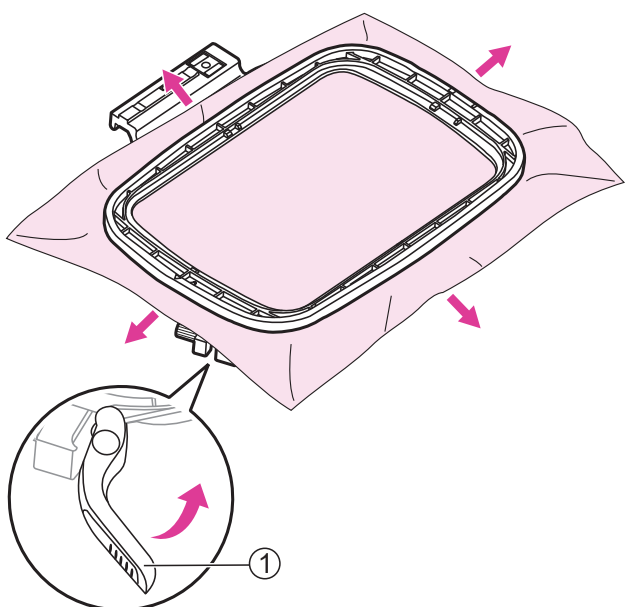

Quando il tessuto e lo stabilizzatore sono perfettamente inseriti fra i due telai tirare i lembi che fuoriescono dal tessuto verso l'esterno in corrispondenza delle quattro frecce in modo da tendere il più possibile il tessuto all'interno del telaio. Abbassare la leva di rilascio rapido del telaio per fissare il tessuto in posizione.

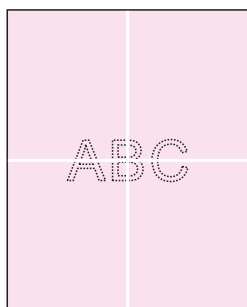

Utilizzo sagoma centimetrata

Segnare sul tessuto con penna cancellabile il centro del ricamo che si intende realizzare.

Allentare la vite di fissaggio del telaio ricamo oppure alzare la leva rilascio rapido telaio (se si intende utilizzare lo stesso tipo di tessuto).

Separare il telaio superiore da quello inferiore.

- ① Vite fissaggio telaio ricamo
- ② Leva rilascio rapido telaio

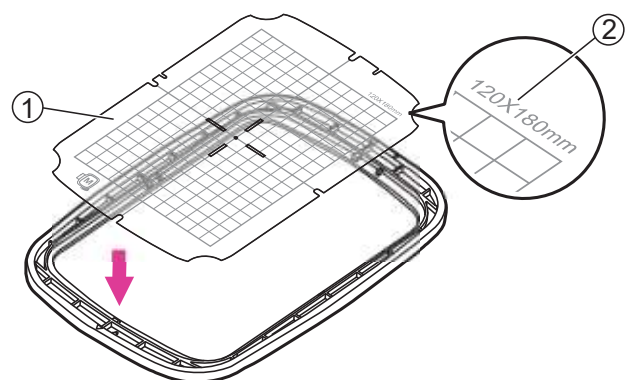
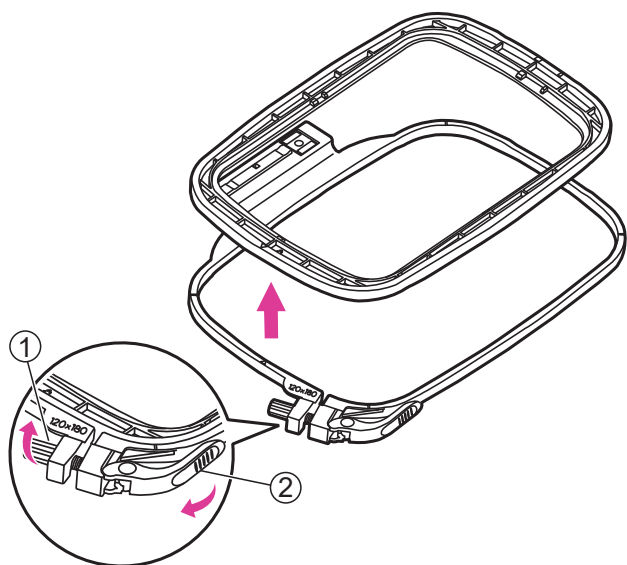

Posizionare la sagoma centimetrata sopra al telaio interno avendo cura che il riferimento della dimensione sia rivolta in alto a destra.

- ① Sagoma centimetrata
- ② Riferimento dimensione telaio

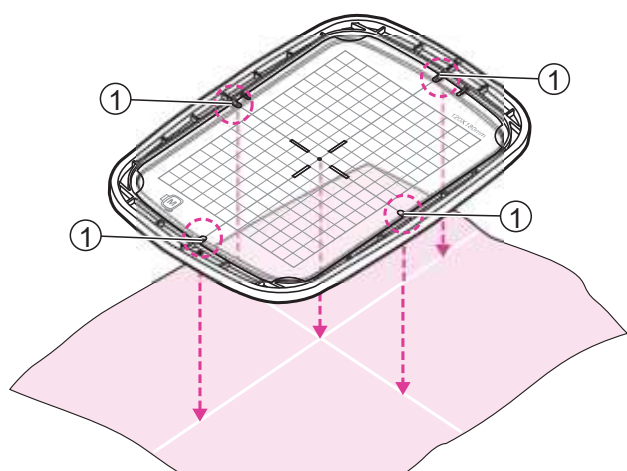

Allineare i riferimenti segnati sul tessuto con quelli al centro della sagoma centimetrata.

I riferimenti al centro della sagoma centimetrata a loro volta si allineano ai riferimenti presenti sui quattro lati del telaio interno.

- ① Riferimenti segnati

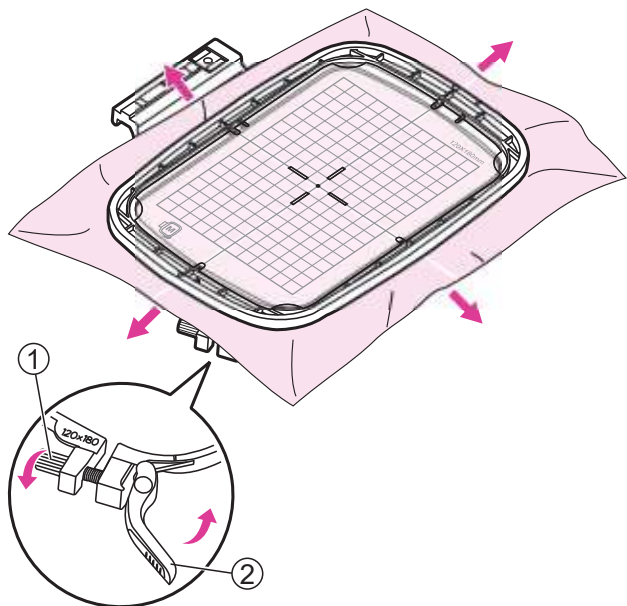

Posizionare il telaio interno sopra al tessuto e lo stabilizzatore; spingerlo in dentro contro il telaio esterno. Se il telaio interno non entra dentro al telaio esterno, allentare la vite di fissaggio posta all'angolo del telaio esterno.

Quando il tessuto e lo stabilizzatore sono perfettamente inseriti fra i due telai tirare i lembi che fuoriescono dal tessuto verso l'esterno in corrispondenza delle quattro frecce in modo da tendere il più possibile il tessuto all'interno del telaio. Abbassare la leva rilascio rapido posta all'angolo del telaio esterno.

- ① Vite di fissaggio telaio ricamo
- ② Leva rilascio rapido telaio ricamo

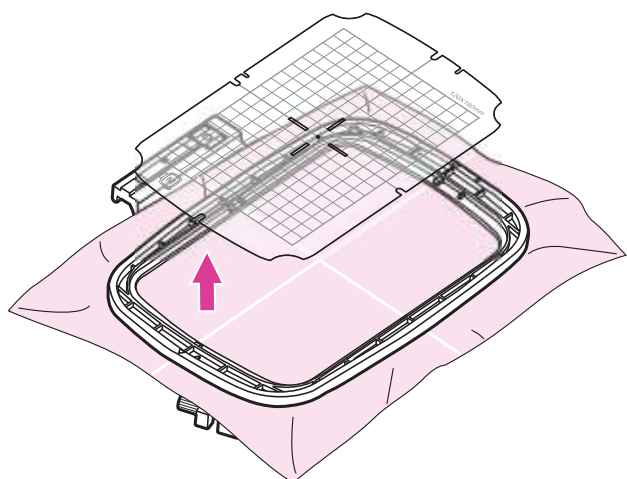

Rimuovere la sagoma centimetrata e procedere alla realizzazione del ricamo.



| Iniziare a ricamare

Preparazione al ricamo



Portare l'interruttore di accensione su "O" (=spento).

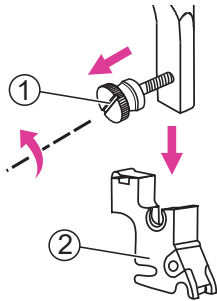

Rimuovere il supporto piedino allentando la vite posta sulla barra ago.

- ① Vite barra ago
- ② Supporto piedino

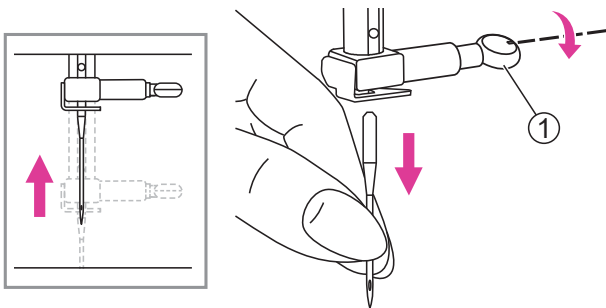

Ruotare il volantino verso sè per portare l'ago nella sua posizione più alta quindi rimuovere l'ago.

- ① Vite morsetto ago

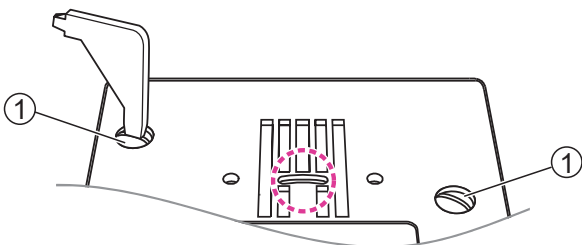

Rimuovere le viti della placca ago per smontarla.

- ① Viti placca ago

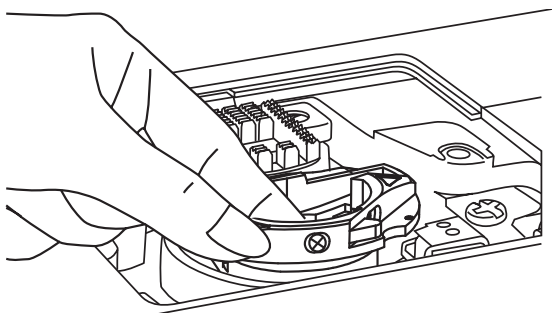

Rimuovere il cestello crochet standard.

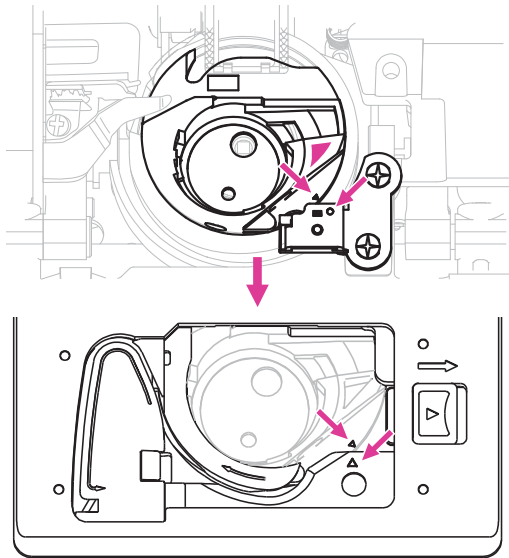

Per ottenere risultati di ricamo ottimali inserire il cestello crochet da ricamo predisposto con tensione adatta al ricamo.

Assicurarsi che i segni sul cestello crochet siano allineati a quelli disegnati sulla placca ago.

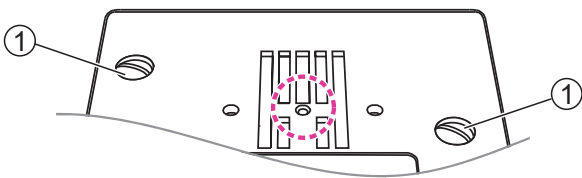

Sostituire la placca ago standard con la placca ago punto dritto e stringere le viti.

① Viti placca ago

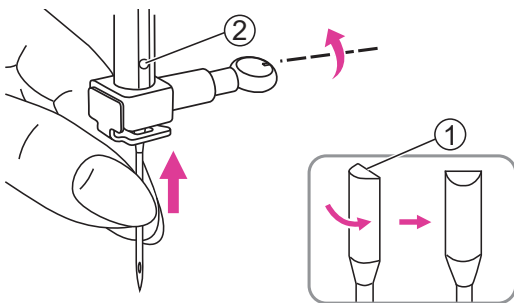

Inserire un ago da ricamo avendo cura che il lato piatto dello stelo sia rivolto indietro e spingerlo in alto fino al relativo fermo.

Fare riferimento al paragrafo "Sostituzione ago" e "Tabella ago/tessuto/filo" per ulteriori informazioni.

① Lato piatto ago

② Fermo ago

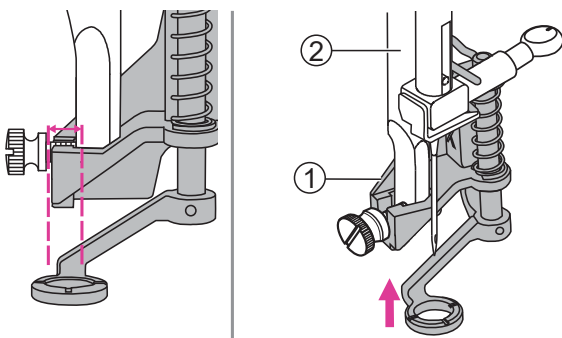

Portare la leva del piedino ricamo verso l'alto.

Inclinare il piedino ricamo ed inserirlo da sotto da sinistra a destra in modo che la forcella si inserisca dentro la barra ago, quindi spingerlo verso l'alto finchè non sia allineato con la vite.

① Piedino ricamo

② Barra ago

Note

Per evitare che la vite del ferma ago scendendo colpisca il telaio, stringerla lasciandola in posizione orizzontale rispetto al telaio.

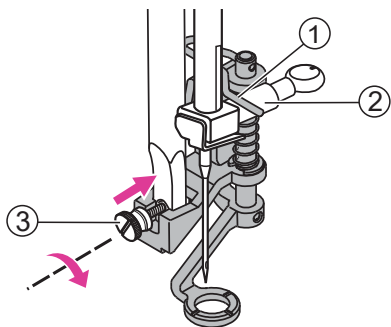

Quando la leva del piedino ricamo sarà appoggiata al morsetto ago, utilizzando l'apposito cacciavite, stringere la vite della barra ago.

- ① Leva piedino ricamo
- ② Vite morsetto ago
- ③ Vite barra ago

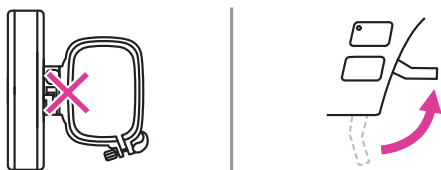

Note

Prima di procedere all'inserimento dell'unità ricamo, rimuovere il telaio e sollevare la leva alzapiedino.



Rimuovere l'allunga base tirandolo verso sinistra e spingendolo in direzione della freccia.



Inserire l'unità ricamo all'interno del braccio della macchina spingendo delicatamente fino a sentire un click di avvenuto innesto.

⚠ Attenzione

Inserendo l'unità ricamo l'operatività del reostato (comando a pedale) viene disattivata.

Montaggio telaio ricamo

Dopo avere preparato la macchina e il relativo disegno procedere al montaggio del telaio corrispondente alla dimensione del ricamo prescelto.

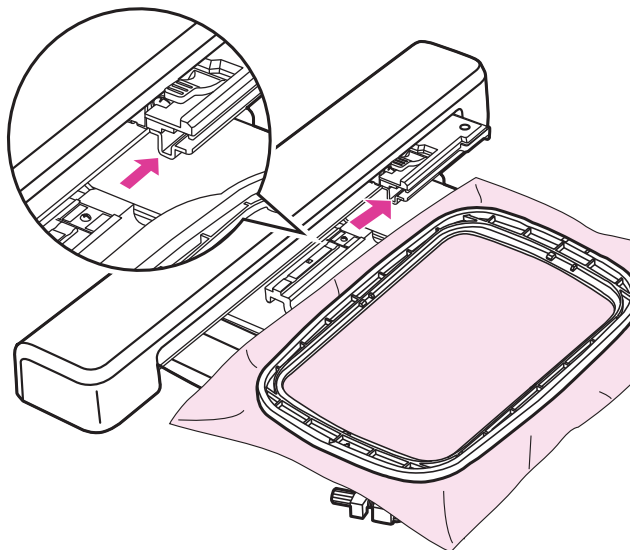

⚠ Attenzione

Prima di procedere all'inserimento o rimozione del telaio ricamo verificare che l'ago e la leva alzapiedino siano in posizione sollevata. Diversamente potrebbero danneggiarsi l'ago ed il piedino ricamo.

Sono disponibili tre telai ricamo con dimensione 160x260mm, 120x80mm, 50x70mm.

Una volta che il tessuto è stato inserito nel telaio corrispondente alla dimensione del disegno prescelto, farlo scorrere nella fessura del relativo supporto dell'unità ricamo così da agganciarlo al braccio. Continuare a spingere il telaio in fondo fino a sentire un click di avvenuto innesto.

Note

- Sollevare la leva alzapiedino per riportare l'unità ricamo in posizione di inizio lavoro.
- L'operazione va ripetuta anche ogni volta che un telaio di dimensione differente dalla precedente viene agganciato all'unità ricamo.

⚠ Attenzione

- Prima di procedere all'inserimento del telaio accertarsi che lo spessore del tessuto che si intende inserire non sia eccessivo.
- Tenere presente che se abbassando il piedino ricamo lo spazio fra telaio ricamo e piedino stesso è minimo significa che il tessuto è troppo spesso per essere ricamato (l'ago cucendo potrebbe rompersi causando danni).
- Fare attenzione durante la cucitura di strati sovrapposti: l'ago potrebbe rompersi causa difficoltà di penetrazione nel tessuto.

Selezionare un ricamo

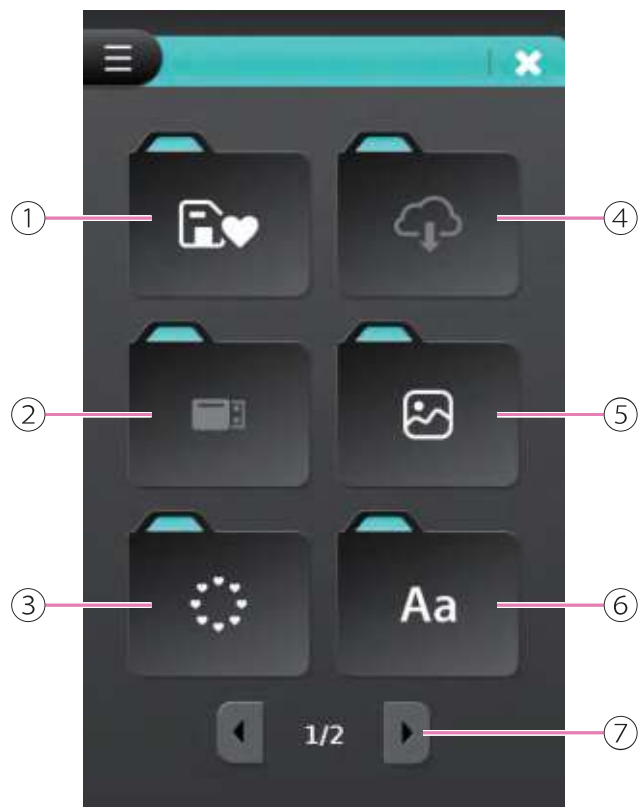

Categoria ricami

Portare l'interruttore di accensione su "I" e accedere al menù categoria ricamo.

- ① Ricami preferiti salvati
- ② Ricami USB
- ③ Cornici
- ④ File da Cloud
- ⑤ Ricami a corredo
- ⑥ Alfabeto
- ⑦ Sfoglia pagina
- ⑧ Monogrammi
- ⑨ Ritorna alla pagina precedente
- ⑩ Pagina di modifica





Ricami a corredo

Cliccare l'icona "Ricami a corredo" per accedere al sottogruppo dei ricami suddivisi per tipologia.

- ① Ricami a corredo



Accedendo al sottogruppo dei ricami a corredo sfogliare le pagine fino ad individuare l'icona desiderata; una volta scelta cliccare l'icona relativa alla tipologia ricamo che si intende eseguire.

- ① Icona sottogruppo tipologia
- ② Sfoglia pagina

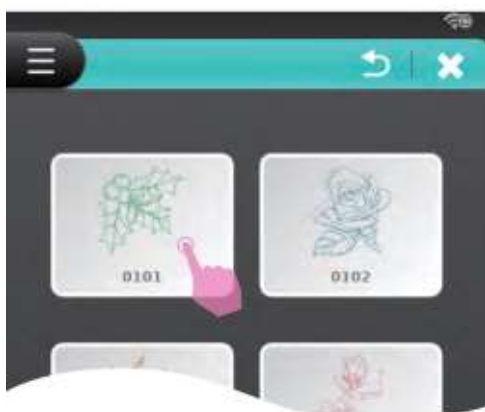

Selezionare il disegno desiderato per accedere alla pagina modifica ricamo.

Fare riferimento al capitolo "Modifica ricamo" per maggiori dettagli.



Cliccare l'icona "Ricerca" per accedere alla modalità di richiamo del ricamo desiderato attraverso il tastierino numerico.

Cliccare l'icona "Ritorno" per tornare alla pagina precedente.

Cliccare l'icona "Chiudi" per accedere alla pagina di modifica.

- ① Icona Ricerca
- ② Icona Ritorno
- ③ Icona Chiudi

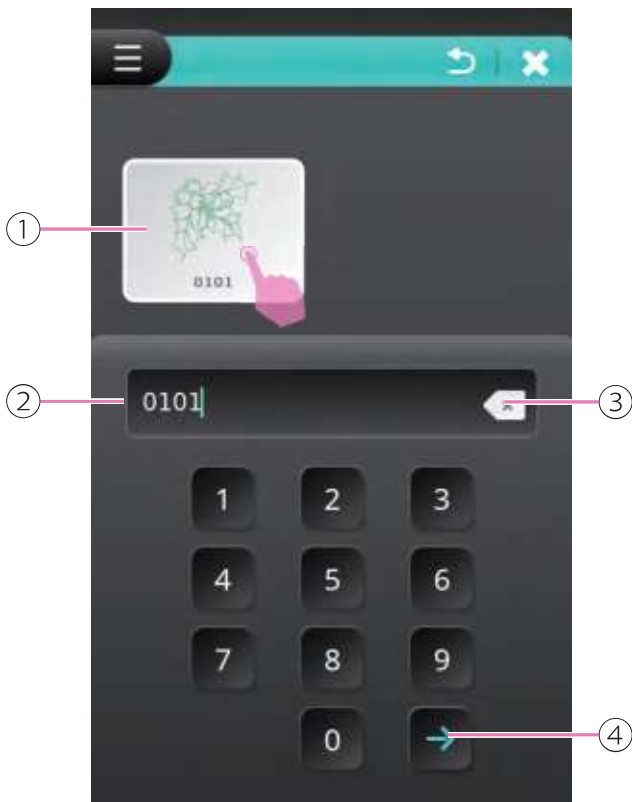

Fare riferimento al numero attribuito al ricamo desiderato digitando gli estremi sul tastierino. Se il numero inserito non corrisponde ad alcun ricamo lo schermo LCD mostrerà un messaggio.

Cliccare l'icona elimina per cancellare l'ultimo numero o mantenere premuto eliminando tutto.

Selezionare il disegno desiderato per accedere alla pagina modifica ricamo.

Fare riferimento al capitolo "Modifica ricamo" per maggiori dettagli.

- ① Ricamo
- ② Riferimento numero ricamo
- ③ Elimina
- ④ OK

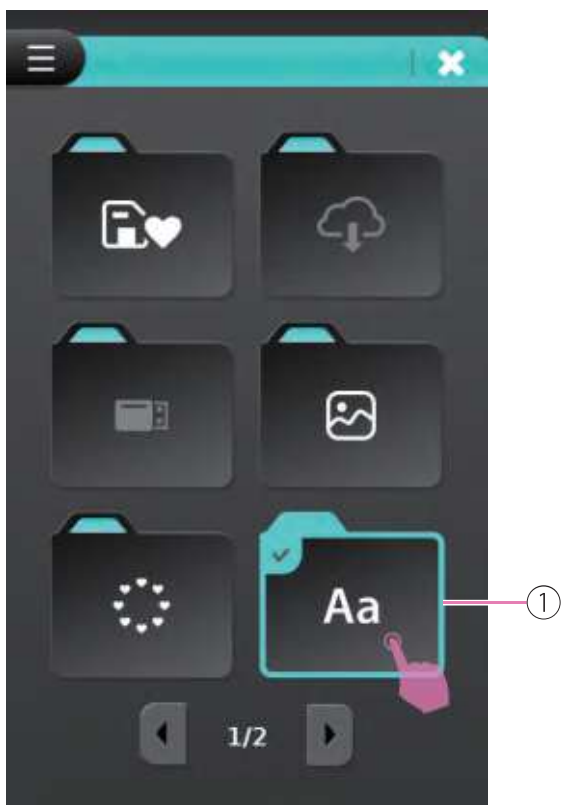

Alfabeto

Cliccare l'icona "Alfabeto" per accedere all'elenco dei font disponibili.

- ① Alfabeto

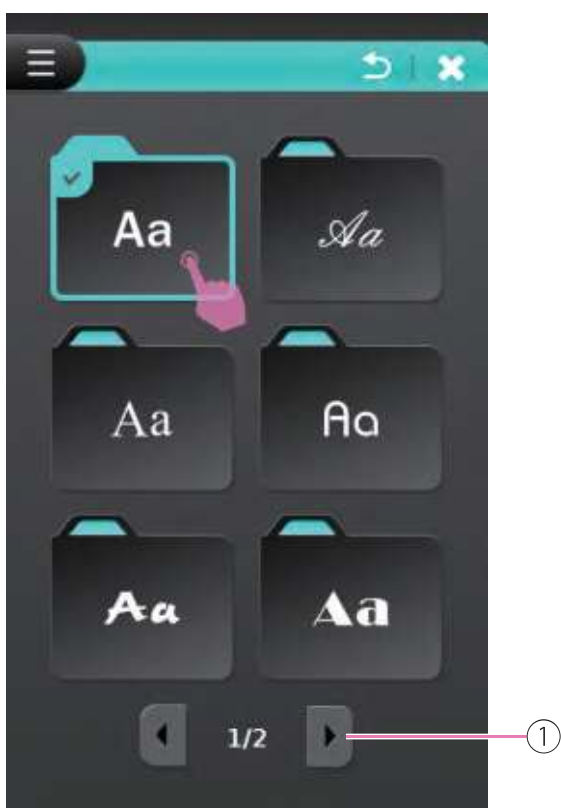

Entrando nella pagina lo schermo LCD mostra l'elenco con i font disponibili; sfogliare le pagine fino ad individuare l'icona con il font desiderato.

- ① Sfoglia pagina



Digitare le lettere che compongono la combinazione desiderata. Cliccare l'icona elimina per cancellare l'ultima lettera o mantenere premuto per eliminare l'intera sequenza. Cliccare "Annulla" per tornare all'elenco dei font disponibili.

Ultimata la combinazione cliccare l'icona "OK" per accedere alla pagina modifica ricamo.

- ① Selezione lettere
- ② Elimina
- ③ Lettere maiuscole
- ④ Lettere minuscole
- ⑤ Caratteri speciali
- ⑥ Numeri e simboli
- ⑦ Annulla
- ⑧ OK

Fare riferimento al capitolo "Modifica ricamo" per maggiori dettagli.



Cornici

Cliccare l'icona "Cornici" per accedere all'elenco delle cornici disponibili.

- ① Cornici

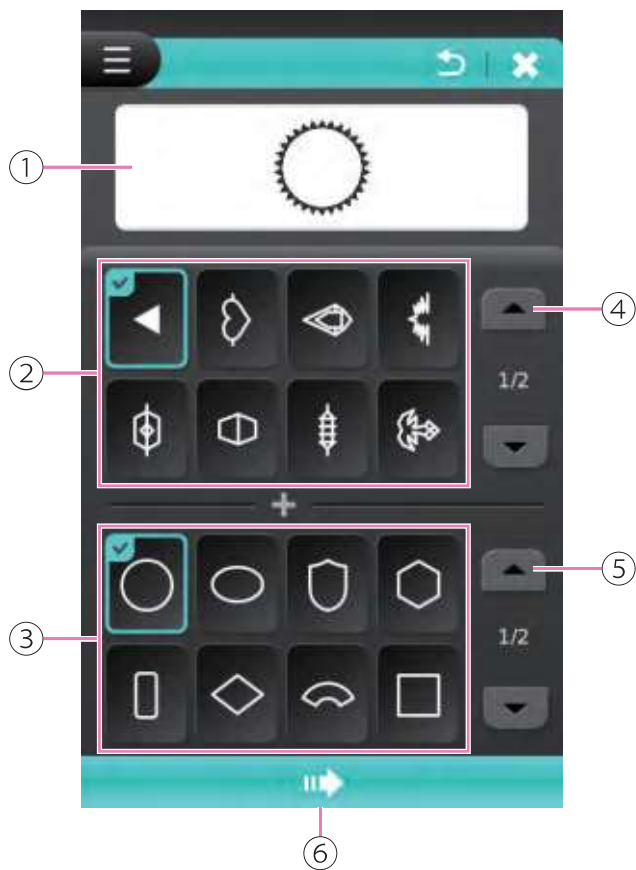

Cliccare l'icona corrispondente al disegno/ forma della cornice desiderata. Cliccare sfoglia pagina per accedere ad ulteriori varianti. Cliccare freccia "Successivo" per entrare nella pagina modifica.

- ① Schermata di anteprima
- ② Disegno cornice selezionato
- ③ Forma cornice selezionata
- ④ Sfoglia pagina disegno cornice
- ⑤ Sfoglia pagina forma cornice
- ⑥ Successivo

Fare riferimento al capitolo "Modifica ricamo" per maggiori dettagli.

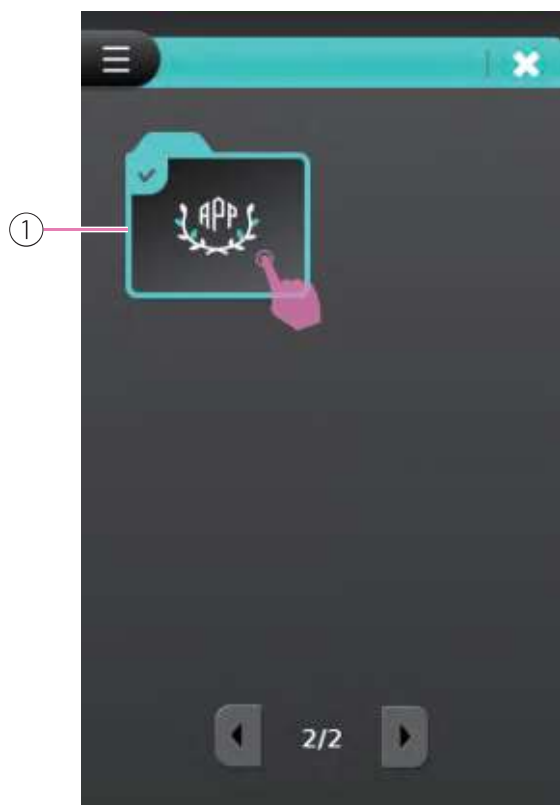

Monogrammi

Cliccare l'icona "Monogrammi" per accedere all'elenco monogrammi cornici/lettere disponibili.

- ① Monogramma

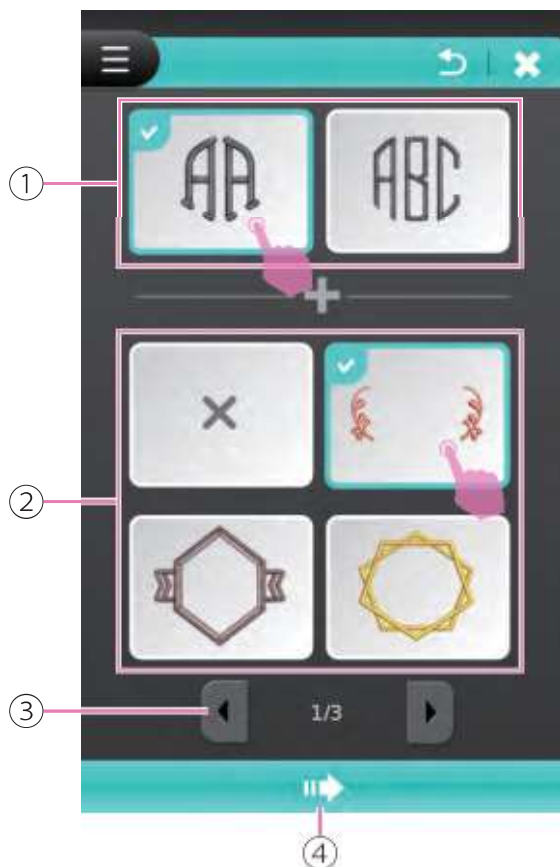

Cliccare due oppure tre lettere e combinare con la cornice desiderata. Cliccare sfoglia pagina per accedere ad ulteriori varianti. Cliccare freccia "Successivo" per entrare nella pagina modifica.

- ① Selezione lettere
- ② Selezione cornice
- ③ Sfoglia pagina
- ④ Successivo



Digitare le lettere desiderate e completare il monogramma; visualizzarne l'anteprima sullo schermo.

Cliccare l'icona elimina per cancellare l'ultima lettera o mantenere premuto per eliminare la sequenza.

Ultimata l'operazione cliccare la freccia "Successivo" per entrare nella pagina modifica.

- ① Schermata di anteprima
- ② Selezione monogramma
- ③ Elimina
- ④ Successivo

Fare riferimento al capitolo "Modifica ricamo" per maggiori dettagli.

Ricami importati da chiave USB

La macchina dispone di una porta USB attraverso la quale è possibile importare ricami da un dispositivo portatile PC alla macchina.

Note

- La chiave USB non è fornita fra gli accessori in dotazione alla macchina ma è facilmente reperibile presso negozi di computer e macchine fotografiche.
- Il sistema di formattazione della chiave USB deve avere formato FAT32.
- La capacità massima di archiviazione della chiave USB è 256 GB (capacità massima testata e disponibile).

Considerare i seguenti suggerimenti al fine di evitare malfunzionamento della macchina.

- La funzione di importazione dati USB va utilizzata con il software Artist Toolkit (contattare il proprio rivenditore per dettagli in merito). La macchina legge le estensioni: .zhs, .zhx, .dst, .pes, .exp, .hus, .vip, .jef, .sew, .vp3, .pcs, .xxx, .ent, .pec
- I dati ricamo possono essere archiviati nella directory principale della chiave USB oppure nelle cartelle.
- Il nome del file ricamo può contenere fino a 256 caratteri compresi lettere, numeri e caratteri speciali limitatamente a punto, trattino, chiocciola, sottolineato (. @ _)
- Se il file non viene letto correttamente dalla macchina potrebbe dipendere dal nome del file contenente un carattere/i non riconosciuto/i; per essere valido il nome del file deve contenere le 26 lettere dell'alfabeto, numeri da 0 a 9, caratteri speciali punto, trattino, chiocciola, sottolineato.
- La grandezza ricamo non deve eccedere la dimensione di 160 x 260mm (altezza x larghezza).
- Non ci sono limiti al numero di colori inseriti nel ricamo.
- Il numero di punti di un singolo ricamo non deve eccedere la cifra di 120.000 punti.

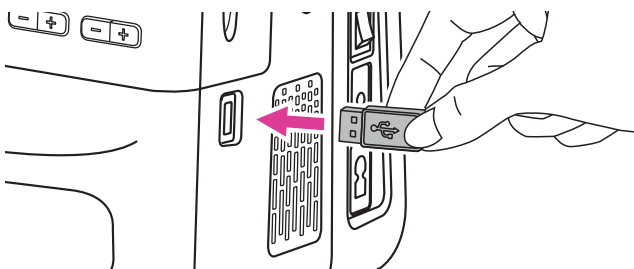

Collegamento alla porta USB

Inserire la chiave USB all'interno della relativa porta USB posta sulla scocca laterale destra subito sotto e di fianco allo schermo LCD.

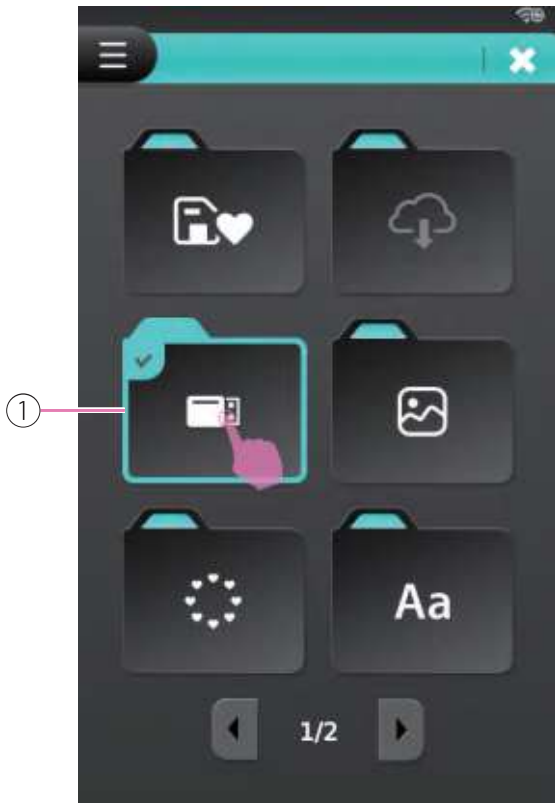

Cliccare l'icona "Ricami USB" per accedere alla funzione.

① Ricami USB



Selezionare dall'elenco il ricamo desiderato.

Fare riferimento al capitolo "Modifica ricamo" per maggiori dettagli.

Modifica ricamo

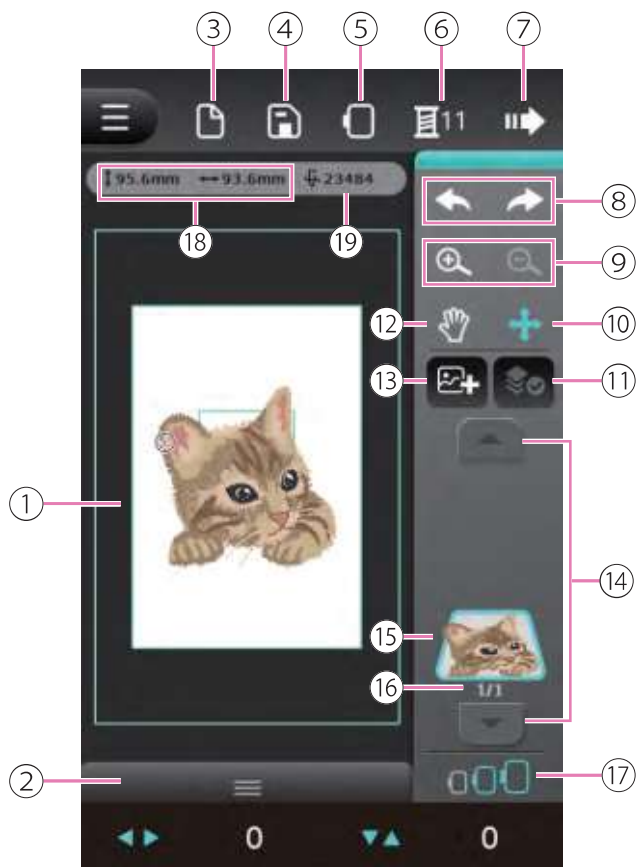

Una volta che il ricamo è stato selezionato è possibile apportare modifiche quali angolazione, dimensione, posizione e colore.

- ① Schermata anteprima
- ② Pannello strumenti
- ③ Nuovo file
- ④ Salva file
- ⑤ Scelta telaio
- ⑥ Impostazione colore
- ⑦ Prosegui
- ⑧ Ripristina/prosegui
- ⑨ Ingrandire/Ridurre
- ⑩ Spostamento ricamo
- ⑪ Seleziona tutti i ricami
- ⑫ Trascina anteprima
- ⑬ Aggiungi ricamo
- ⑭ Sfoglia ricami
- ⑮ Ricamo visualizzato
- ⑯ Ricamo corrente/Totale ricami
- ⑰ Telaio suggerito
- ⑱ Dimensione ricamo
- ⑲ Numero totale punti ricamo

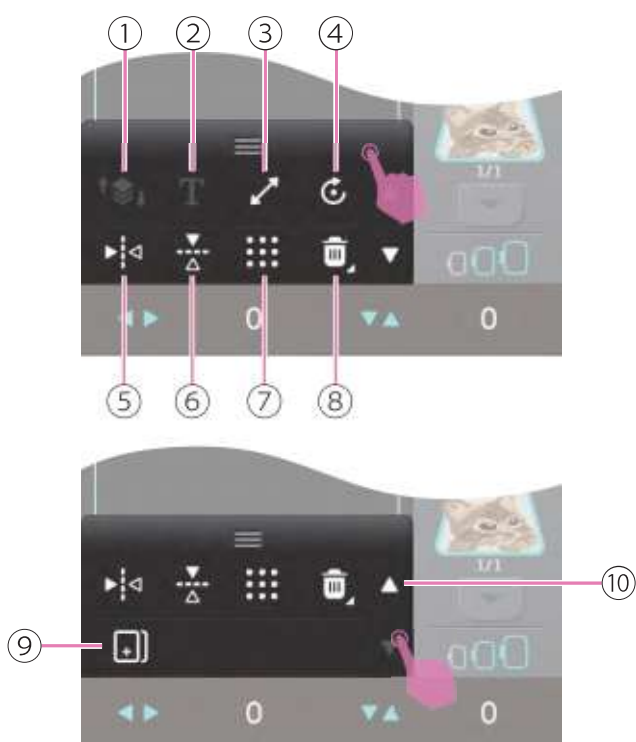

Selezionare l'icona dal menu funzioni e fare click sull'icona di cambio pagina per trovare altre opzioni di modifica.

- ① Muovi ricamo
- ② Testo
- ③ Ridimensionare il ricamo
- ④ Rotazione disegno
- ⑤ Funzione specchio orizzontale
- ⑥ Funzione specchio verticale
- ⑦ Verifica area disegno
- ⑧ Elimina
- ⑨ Duplica
- ⑩ Tasto sfoglia pagina



Aggiungere un ricamo

Selezionare un ricamo ed accedere alla pagina modifica. Cliccare l'icona "Aggiungi ricamo" per un nuovo inserimento. I ricami aggiunti si visualizzeranno in base all'ordine di inserimento. Cliccare l'icona "Sfoggia ricami" per visualizzarli uno ad uno.

Per aprire un nuovo file cliccare l'icona "Nuovo file". Lo schermo LCD mostra un messaggio di richiesta di apertura nuovo file.

- ① Nuovo file
- ② Aggiungi ricamo
- ③ Sfoggia ricami

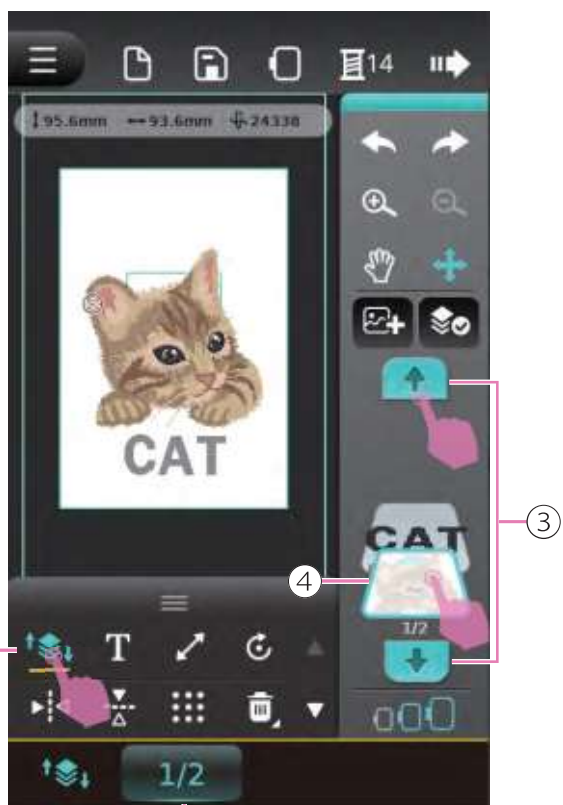

Posizionare i ricami aggiunti

Cliccando l'icona "Muovi ricamo" si accede alla funzione che mostra il ricamo evidenziato. Selezionare il ricamo desiderato e spostare in alto oppure in basso secondo la necessità.

Mantenendo premuta l'icona "Sfoggia ricami" è possibile scambiare la sequenza di inserimento ricami.

Nella schermata di anteprima viene visualizzato il ricamo corrente e il numero totale ricami.

- ① Muovi ricamo
- ② Ricamo corrente/numero totale ricami
- ③ Sfoggia ricami
- ④ Ricamo visualizzato



①

②

Cliccando l'icona "Muovi ricamo" si accede all'elenco multifunzioni; le frecce sinistra e destra permettono di sfogliare il ricamo selezionato in alto o in basso per la modifica.

- ① Elenco multifunzioni
- ② Muovi ricamo

Note

Per sfogliare i ricami è possibile anche utilizzare i tasti impostazione valore "+" e "-".



①

②

③

Ingrandire/ridurre anteprima ricamo

Cliccare l'icona "Ingrandire/ridurre" per accedere alla funzione; se si ingrandisce si visualizzerà una cornice di anteprima in alto a sinistra dello schermo LCD. Trascinare la cornice per visualizzare contemporaneamente l'area specifica.

Cliccando la cornice di anteprima per trascinare il ricamo ingrandito, non verrà modificata la posizione del ricamo precedentemente stabilita.

- ① Cornice di anteprima
- ② Ingrandire/ridurre
- ③ Trascina anteprima

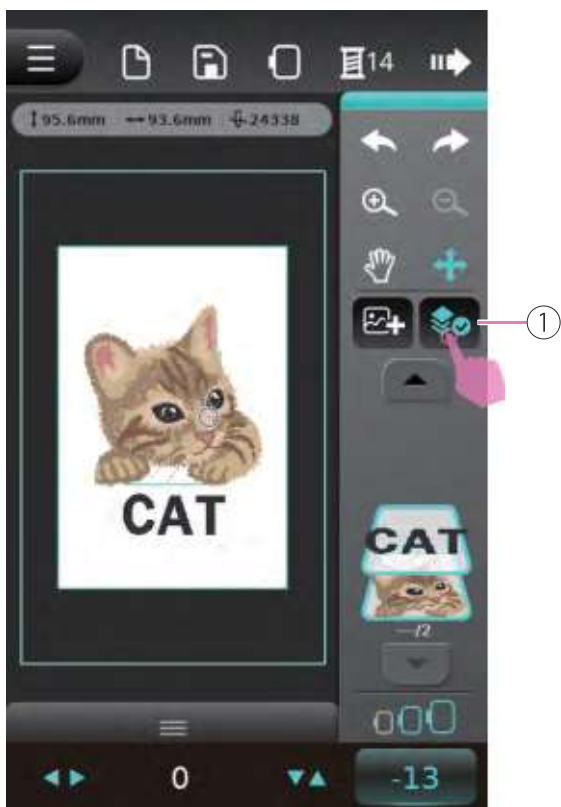

Seleziona tutti i ricami

Cliccare l'icona "Seleziona tutti i ricami" per modificare tutti i ricami in un'unica volta.

- ① Seleziona tutti i ricami

Note

La funzione "Seleziona tutti i ricami" si abilita a partire da due ricami in avanti.



Ripristina/prosegui

Cliccare la freccia che svolta a sinistra per annullare l'ultimo passaggio; premere la freccia che svolta a destra per ripetere l'ultimo passaggio.

- ① Ripristina
- ② Prosegui



Spostare un ricamo

Lo spostamento del ricamo è una funzione predefinita.

Cliccare l'icona "Spostamento ricamo" per visualizzare il ricamo nella schermata di anteprima; le frecce destra/sinistra mostrano la posizione sull'asse X mentre le frecce alto/basso mostrano la posizione sull'asse Y.

- ① Spostamento ricamo
- ② Posizione asse X
- ③ Posizione asse Y



Cliccare le frecce direzionali per accedere all'elenco multifunzioni. Il valore predefinito è 0. Le frecce destra/sinistra e alto/basso regolano la posizione sull'asse X e la posizione sull'asse Y.

Cliccando le frecce asse X e asse Y viene ripristinato il valore predefinito su 0.

- ① Elenco multifunzioni
- ② Frecce direzionali
- ③ Valore asse X
- ④ Valore asse Y

Note

- Il valore asse X e Y si regola anche con i tasti impostazione valore " + " e " - "
- Se il ricamo inserito eccede l'area telaio quest'ultimo verrà visualizzato in rosso.



Rotazione disegno

Cliccare l'icona "Rotazione disegno" per ruotare il ricamo all'interno del telaio.

La rotazione muove il ricamo di 1° o 15° per volta.

- ① Rotazione disegno
- ② Rotazione 1°
- ③ Rotazione 15°



La schermata di anteprima mostra il ricamo selezionato sul valore predefinito a 0; cliccare l'icona angolo per accedere alle frecce direzionali. Le frecce di destra (senso orario) e di sinistra (senso antiorario) ruotano il ricamo di 1° o 15° per volta.

Per riportare il ricamo sul valore predefinito a 0 cliccare entrambe le icone angolo 1° e 15°.

- ① Elenco multifunzioni
- ② Icone angolo
- ③ Valore regolazione 1°
- ④ Valore regolazione 15°

Note

Il valore di rotazione si regola anche con i tasti impostazione valore "+" e "-".



- ①
- ②

Funzione ricamo a specchio

Cliccare l'icona "Funzione specchio orizzontale" per capovolgere o specchiare un ricamo orizzontalmente; cliccare l'icona "Funzione specchio verticale" per capovolgere o specchiare verticalmente.

- ① Funzione specchio orizzontale
- ② Funzione specchio verticale



La schermata di anteprima mostra il ricamo selezionato nella versione specchiata.

Cliccando di nuovo l'icona "Funzione specchio orizzontale" o "Funzione specchio verticale" si cancella la versione specchiata del ricamo ripristinando la posizione originale predefinita.



Ridimensionare il ricamo

Cliccare "Mantieni Proporzioni" per modificare le dimensioni del ricamo con le proporzioni corrette.

- ① Ridimensionare il ricamo



La schermata di anteprima mostra il ricamo selezionato riproporzionato. Il valore predefinito è 100%. Cliccare l'icona "Ridimensionare il ricamo" per accedere all'elenco multifunzioni. Le frecce direzionali destra e sinistra ridimensioneranno il ricamo secondo proporzioni preimpostate.

- ① Elenco multifunzioni
- ② Ridimensionare il ricamo

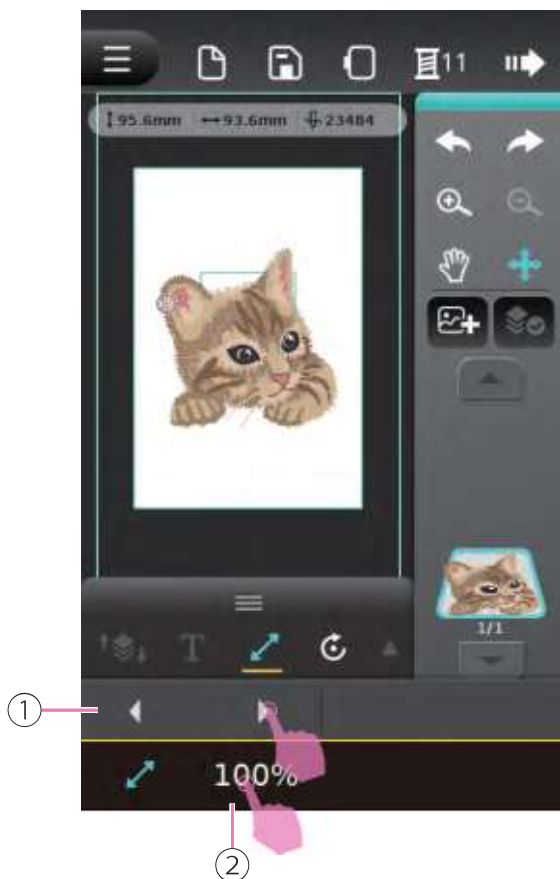

Cliccare la freccia destra (aumenta) o sinistra (riduce) per ridimensionare di 1% per volta. La scala per ridimensionare il ricamo va da 80% a 120%.

Cliccando di nuovo l'icona si ripristina la dimensione originale predefinita.

- ① Elenco multifunzioni
- ② Percentuale ridimensionamento ricamo

Note

- La percentuale ricalcolo si regola anche con i tasti impostazione valore " + " e " - ".
- Se il ricamo inserito eccede l'area telaio quest'ultimo verrà visualizzato in rosso.



Duplicare un ricamo

Cliccare l'icona "Duplica" per ottenere una copia identica al ricamo selezionato incluse eventuali regolazioni ad esso attribuite. La copia viene visualizzata sovrapposta all'originale.

- ① Duplica
- ② Valore asse X
- ③ Valore asse Y
- ④ Ricamo duplicato



Modifica testo

Digitare il testo desiderato quindi cliccare l'icona "Testo" per modificare la spaziatura o l'arcata.

- ① Testo
- ② Dividi testo
- ③ Regola densità punto
- ④ Regola spaziatura testo
- ⑤ Regola arcata
- ⑥ Chiudi





Dividere il testo

Cliccando l'icona "Dividi testo" la scritta appena impostata viene scomposta e suddivisa in base al numero di lettere che la compongono.

- ① Dividi testo
- ② Selezione lettera corrente
- ③ Lettera corrente / Totale lettere

Note

La funzione "Dividi testo" si abilita a partire da due lettere in avanti.





Regolazione densità punto

Cliccare le frecce destra e sinistra per regolare la densità del punto. Il valore predefinito è 100%; l'intervallo di regolazione per ogni click è 20% mentre la scala di impostazione va da 60% a 140%.

Cliccando di nuovo l'icona "Regola densità punto" si ripristina la densità punto originale predefinita.

- ① Regola densità punto
- ② Valore impostato

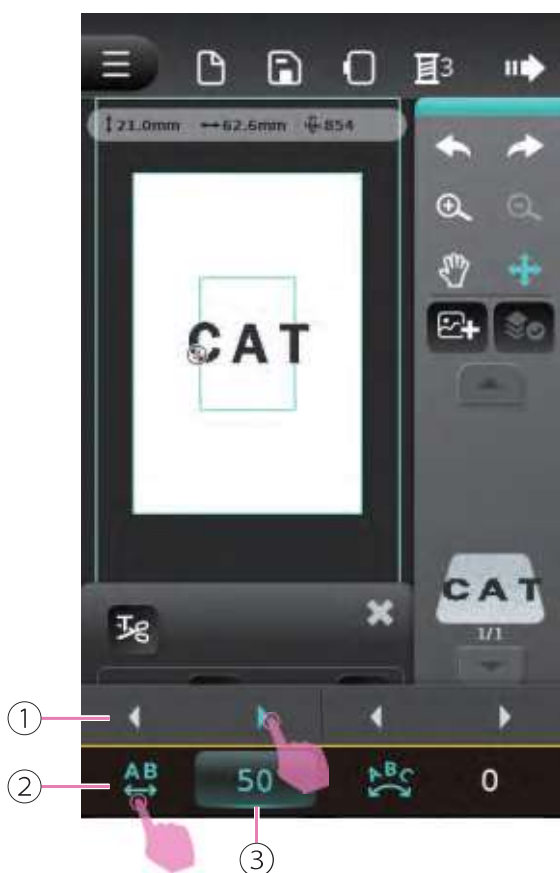

Regolazione spaziatura testo

Cliccare l'icona "Regola spaziatura testo" per accedere all'elenco multifunzioni. Le frecce destra e sinistra regolano la spaziatura. Il valore predefinito è 0; l'intervallo di regolazione per ogni click è 1 mentre la scala di impostazione va da 0 a 500.

Cliccando di nuovo l'icona "Regola spaziatura testo" si ripristina la spaziatura predefinita a 0.

- ① Elenco multifunzioni
- ② Regola spaziatura testo
- ③ Valore impostato

Note

- La funzione "Regola spaziatura testo" si abilita a partire da due lettere in avanti.
- La spaziatura del testo si regola anche con i tasti impostazione valore "+" e "-".



Regolazione inclinazione arcata

Cliccare l'icona "Regola arcata" per accedere all'elenco multifunzioni. Le frecce destra e sinistra regolano l'inclinazione. Il valore predefinito è 0; l'intervallo di regolazione per ogni click è 1 mentre la scala di impostazione va da -100 a 100.

Cliccando di nuovo l'icona "Regola arcata" si ripristina l'arcata originale predefinita a 0.

- ① Elenco multifunzioni
- ② Regola arcata
- ③ Valore impostato

Note

- La funzione "Regola arcata" si abilita a partire da due lettere in avanti.
- L'inclinazione arcata si regola anche con i tasti impostazione valore "+" e "-".



Verifica area disegno

Cliccare l'icona "Verifica area disegno" per accedere alla pagina modifica in cui visualizzare la posizione del ricamo all'interno del telaio.

- ① Verifica area disegno

Note

- Verificare che l'unità ricamo ed il telaio siano regolarmente installati.



Utilizzare il centro del ricamo come punto di riferimento dell'allineamento.

In base alla posizione selezionata il telaio ricamo si sposterà nel punto in cui l'ago è posizionato al centro del ricamo in corrispondenza delle quattro direzioni di movimento del telaio.

Cliccando l'icona "Chiudi" si esce dall'elenco multifunzioni, si salva la posizione corrente e si ritorna alla pagina di modifica precedente.

- ① Spostamento telaio angolo in alto a sinistra
- ② Spostamento telaio al centro del ricamo
- ③ Spostamento telaio angolo in alto a destra
- ④ Chiudi
- ⑤ Spostamento telaio angolo in basso a sinistra
- ⑥ Spostamento telaio angolo in basso a destra
- ⑦ Spostamento telaio perimetrale lungo le quattro direzioni del ricamo

Note

- Se il ricamo inserito eccede l'area telaio la funzione di verifica dell'area del ricamo non potrà essere eseguita.
- Se il ricamo inserito eccede l'area telaio quest'ultimo verrà visualizzato in rosso.



Cancellare un ricamo

Selezionare il ricamo da eliminare dalla lista; il ricamo prescelto si evidenzia.

Cliccando l'icona "Elimina" lo schermo LCD mostra un messaggio di avviso in cui si chiede di confermare l'intenzione di cancellare.

Premendo e mantenendo premuta l'icona il messaggio di avviso chiede di confermare l'intenzione di cancellare tutti i ricami in schermata.

- ① Elimina
- ② Ricamo evidenziato e selezionato



Cancellando il ricamo selezionato, la schermata di anteprima avanza sul ricamo successivo.

Impostazione colore ricamo



Cliccare l'icona "Impostazione colore".

- ① Impostazione colore

Note

Il numero di fianco l'icona colore si riferisce al totale colori che compongono tutti i ricami.

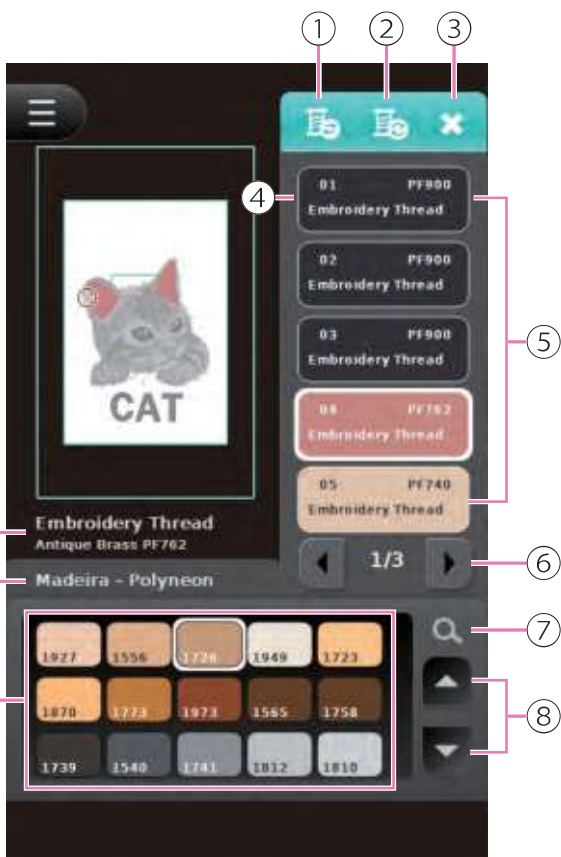

Nella pagina modifica impostazione colore è possibile cambiare il colore del filo da ricamo.

- ① Cambia brand colori
- ② Sincronizza cambio brand
- ③ Chiudi
- ④ Seleziona colore ricamo
- ⑤ Totale colori composizione
- ⑥ Freccia destra e sinistra (sfoglia pagina colore)
- ⑦ Ricerca numero pantone
- ⑧ Freccia alto e basso (sfoglia elenco pantone)
- ⑨ Informazioni colore (ricamo corrente)
- ⑩ Selezione corrente colore brand
- ⑪ Elenco colore/pantone



Cambiare il brand colori

Cliccare l'icona "Cambia brand colori" per visualizzare brand alternativi. A destra dello schermo vengono suggeriti colori simili di marche presenti sul mercato. Con le frecce destra e sinistra è possibile sfogliare le proposte disponibili e dettagli.

Selezionando il brand prescelto da utilizzare la schermata di anteprima mostrerà i colori corrispondenti al nuovo brand selezionato.

- ① Ripristina ultimo passaggio
- ② Seleziona brand prescelto
- ③ Proposte brand disponibili
- ④ Sfoglia pagine

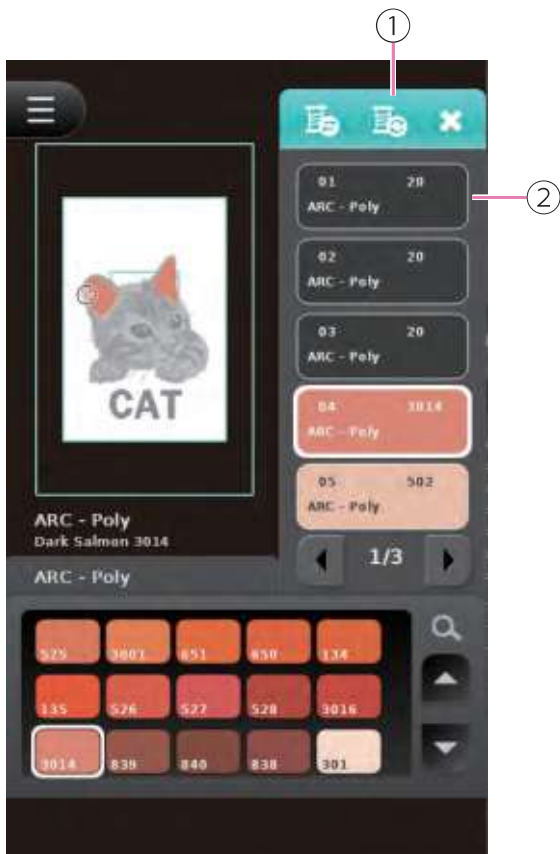

Sincronizzare il cambio brand

Cliccare l'icona " Sincronizza cambio brand" per attribuire a tutti i fili il colore del brand selezionato.

- ① Sincronizza cambio brand
- ② Colore brand selezionato

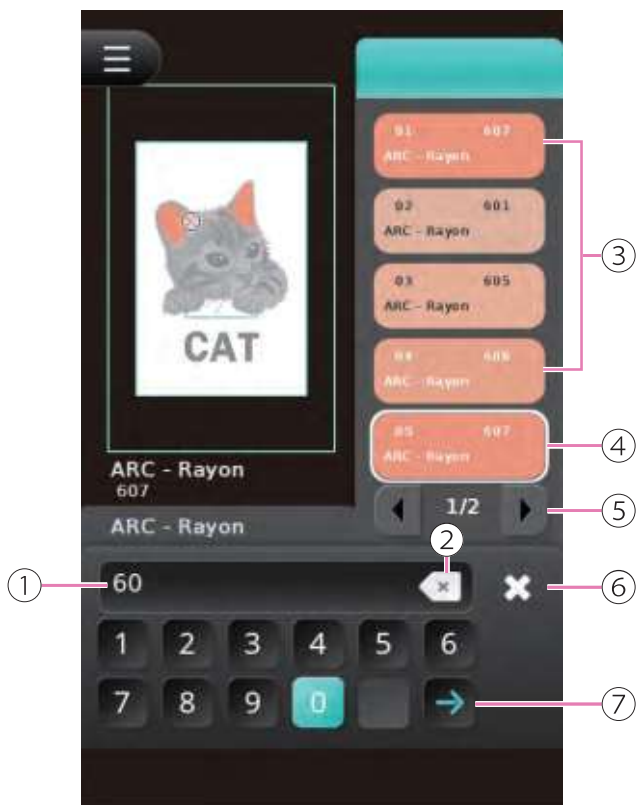

Ricerca numero pantone

Cliccare l'icona "Ricerca numero pantone" per accedere alla funzione. Digitare i numeri per risalire al colore (massimo 12 cifre). Dopo avere inserito due o più cifre cliccare l'icona "Conferma"; il colore corrispondente al pantone trovato viene mostrato a destra dello schermo.

Cliccare il colore del pantone per selezionarlo.

- ① Barra inserimento numeri
- ② Cancella
- ③ Colore pantone
- ④ Seleziona colore pantone
- ⑤ Sfoglia pagina
- ⑥ Chiudi
- ⑦ Conferma

Note

Il brand del filo deve avere lo stesso colore del pantone da ricercare.

Salvare un ricamo



Salvare un ricamo

Cliccare l'icona "Salva file" per accedere alla funzione. Cliccando l'icona con simbolo macchina il file desiderato viene salvato all'interno della cartella preferiti nella memoria della macchina.

- ① Salva file
- ② Salva ricamo cartella preferiti



Cliccando l'icona "Aggiungi" il ricamo viene salvato e lo schermo LCD torna alla pagina modifica. I ricami via via aggiunti vengono salvati in ordine di inserimento. Per salvare un ricamo e sostituirlo con uno esistente, cliccare l'icona di quest'ultimo; lo schermo LCD mostra un messaggio di avviso.

La cartella preferiti può contenere fino a 50 file. Quando la memoria è piena è possibile sostituire file esistenti con altri nuovi. Le frecce "Sfoggia pagina" visualizzano l'elenco dei ricami salvati.

Cliccando l'icona "Chiudi" lo schermo LCD torna alla pagina modifica senza salvare alcun ricamo.

- ① Aggiunge e salva ricamo
- ② Chiudi
- ③ Ultimo file salvato sostituito a uno esistente
- ④ Sfoggia pagina



Cancellare ricami salvati

Cliccare l'icona "Preferiti" per accedere alla cartella; cliccando l'icona "Elimina" viene evidenziato l'elenco file ricamo. Premere l'icona corrispondente al ricamo che si intende cancellare.

Cliccare l'icona "Ritorna" per riportare lo schermo LCD alla cartella preferiti.

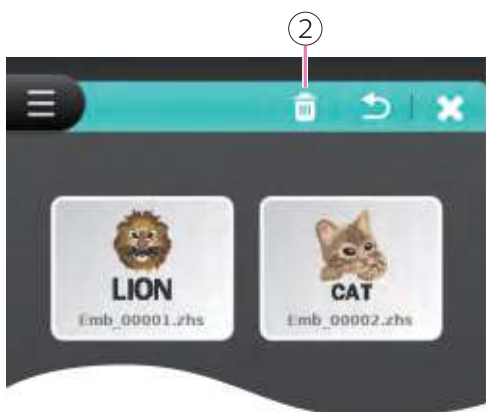

① Preferiti

② Elimina

③ Ritorna

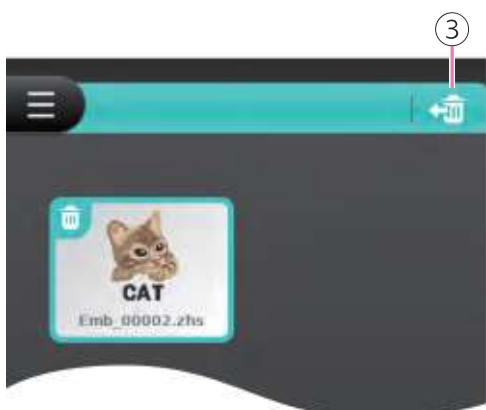



Salvare file ricamo su memoria USB

Cliccare l'icona "Salva" per accedere alla funzione; cliccare l'icona "USB" per salvare il file ricamo all'interno della memoria USB.

- ① Salva
- ② Salva file ricamo su memoria USB



Cliccando l'icona "Aggiungi" il ricamo viene salvato e lo schermo LCD torna alla pagina modifica. I ricami via via aggiunti vengono salvati in ordine di inserimento. Per salvare un ricamo e sostituirlo con uno esistente, cliccare l'icona di quest'ultimo; lo schermo LCD mostra un messaggio di avviso.

Quando la memoria USB è piena è possibile sostituire file ricamo esistenti con altri nuovi. Le frecce "Sfoggia pagina" visualizzano l'elenco file ricamo salvati.

Cliccando l'icona "Chiudi" lo schermo LCD torna alla pagina modifica senza salvare alcun file ricamo.

- ① Aggiunge e salva file ricamo
- ② Chiudi
- ③ Ultimo file salvato sostituito a uno esistente
- ④ Sfoggia pagina



Cancellare file ricamo salvato su memoria USB

Cliccare l'icona "USB" per accedere alla cartella; cliccando l'icona "Elimina" viene evidenziato l'elenco file ricamo. Premere l'icona corrispondente al ricamo che si intende cancellare.

Cliccare l'icona "Ritorna" per riportare lo schermo LCD alla cartella memoria USB.



① Icona USB

② Elimina

③ Ritorna

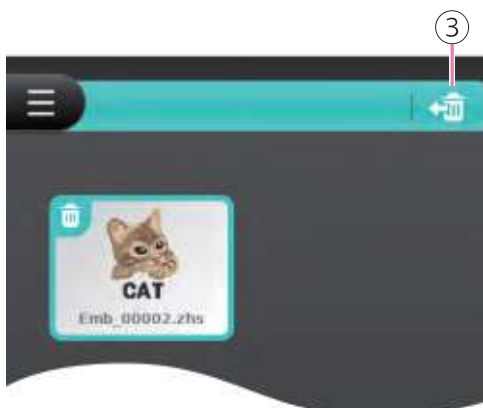

Opzioni telaio



Centrata telaio

Cliccare l'icona "Centrata telaio" per permettere al telaio di spostarsi in posizione centrale rispetto all'ago.

① Centrata telaio



Visualizzazione telaio

La funzione permette di scegliere la griglia telaio per una visualizzazione più dettagliata del ricamo.

Cliccando l'icona "Griglia" 1 volta, si visualizza una croce di riferimento al centro del riquadro.

Cliccando l'icona "Griglia" 2 volte, si visualizza la griglia con quadretti di riferimento.

Cliccando l'icona "Griglia" una terza volta, la croce e i quadretti di riferimento si disattivano lasciando la visualizzazione della griglia neutra.

① Griglia telaio



Centrata ricamo

La funzione permette di posizionare il telaio in modo che l'ago venga a trovarsi al centro del ricamo.

Cliccando l'icona "Centrata ricamo" il telaio utilizza il punto centrale del ricamo come suo posizionamento.

Cliccando di nuovo l'icona il posizionamento del telaio ritornerà quello precedente.

① Centrata ricamo



Posizionamento unità ricamo

Cliccare l'icona "Posiziona unità ricamo" per guidare il braccio dell'unità ricamo in posizione predefinita ed essere riposto correttamente.

① Posiziona unità ricamo

Ricamo



Ultimata la modifica ricamo cliccare l'icona "Proseguì" per accedere alla funzione impostazioni.

① Proseguì

Note

Cliccando l'icona "Proseguì" senza salvare il ricamo lo schermo LCD mostra un avviso che chiede di salvare o cancellare il ricamo.

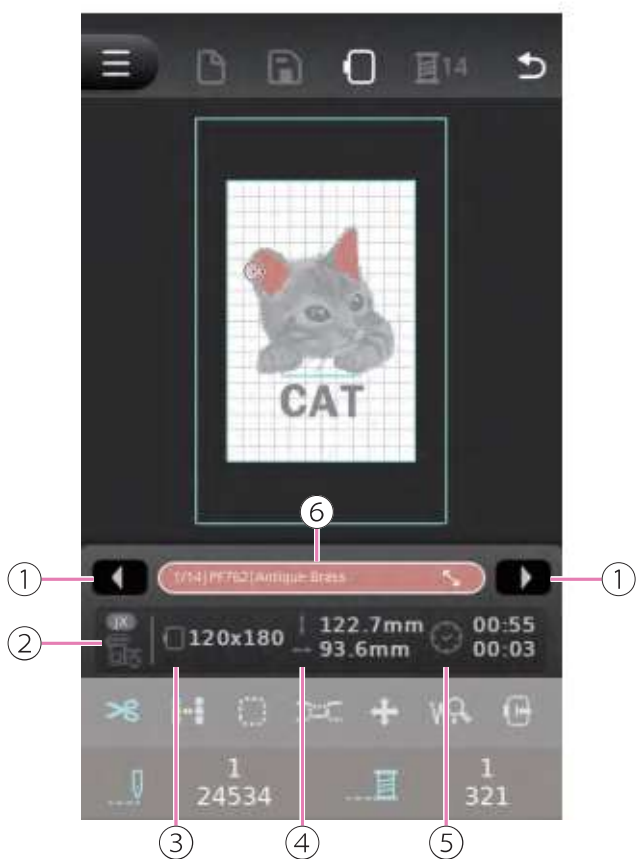

Dopo avere inserito le impostazioni ricamo da eseguire, le informazioni verranno mostrate nella pagina modifica.

- ① Sfoglia pagina sinistra/destra
- ② Piedino premistoffa richiesto
- ③ Grandezza telaio selezionato per il ricamo corrente
- ④ Dimensione ricamo
- ⑤ Tempo esecuzione ricamo
- ⑥ Dettaglio colore/filo

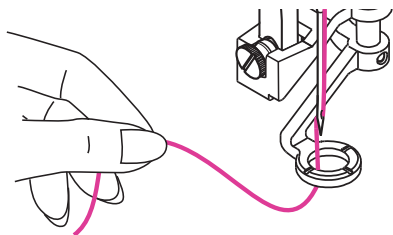

Note

Fare riferimento al capitolo "Infilare il filo superiore" per ulteriori dettagli.

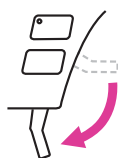

Abbassando la leva alzapiedino la spia stato cambierà da arancione a verde ad indicare che la macchina è pronta per cucire.



Premere il tasto start/stop per iniziare ad eseguire il ricamo.

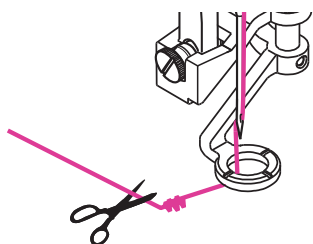

Note

Dopo 5 o 6 punti di cucitura lo schermo LCD mostra un messaggio di avviso in cui chiede se tagliare il filo a inizio cucitura; premere quindi il tasto start/stop per proseguire.



Dopo avere eseguito le istruzioni riportate sullo schermo LCD e avere cambiato tutti i colori che compongono il disegno, il ricamo sarà concluso.

Lo schermo LCD mostra un messaggio in cui conferma la fine del lavoro; cliccare l'icona freccia per tornare alla schermata di selezione.

Impostazione regolazione ricamo

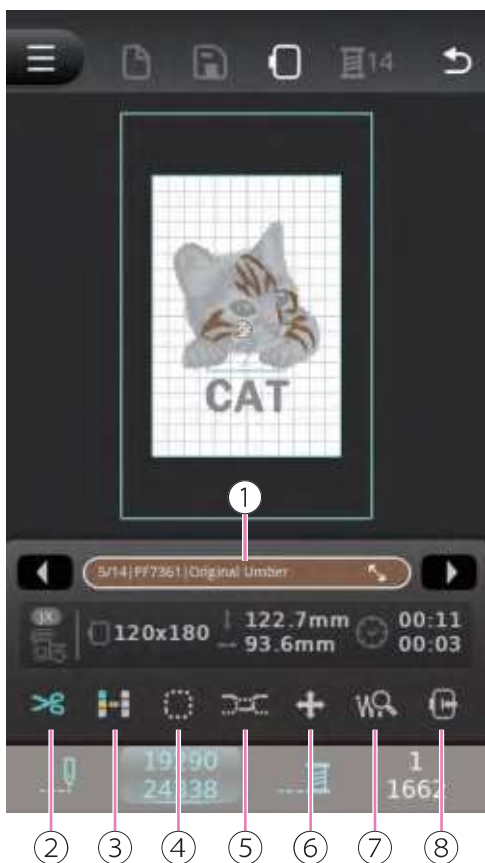

L'impostazione del ricamo può essere regolata con le seguenti opzioni:

- ① Dettaglio colore/filo
- ② Tagliafilo
- ③ Mono colore/multi colore
- ④ Punto imbastitura
- ⑤ Tensione filo
- ⑥ Muovi ricamo
- ⑦ Ingrandisci la visuale del punto
- ⑧ Decentra telaio per infilatura

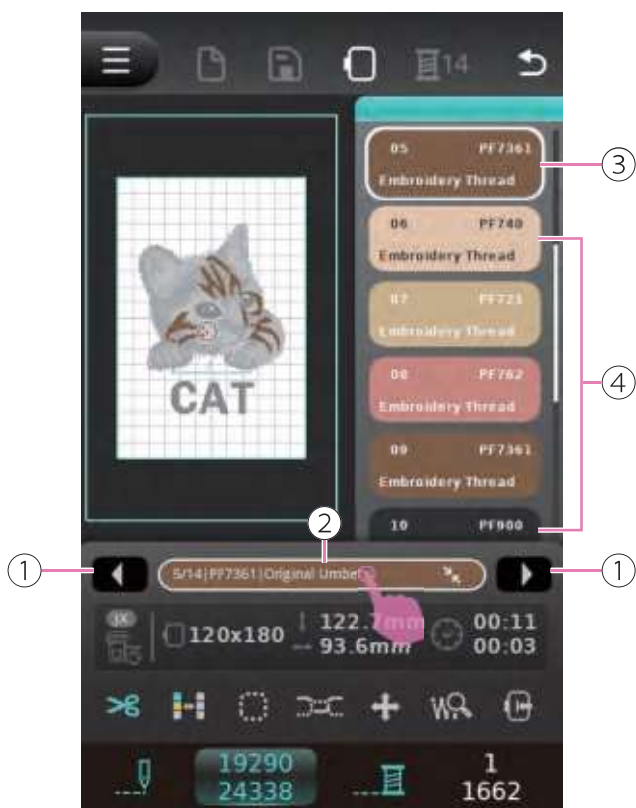

Dettaglio colore/filo

Cliccare l'icona "Dettaglio colore/filo" per mostrare il numero del colore, il numero del pantone e il nome del brand del filato.

Cliccare le frecce destra e sinistra o muovere il cursore dell'elenco per visualizzare i dettagli.

- ① Frecce destra e sinistra (cursore elenco dettagli)
- ② Dettaglio colore/filo
- ③ Dettaglio colore/filo corrente
- ④ Dettaglio colore/filo totali

Note

Spostandosi lungo l'elenco l'ago si posiziona sul primo punto del dettaglio selezionato.



Impostazione taglio del filo

Cliccare l'icona "Tagliafilo" per accedere alla funzione. Cliccando l'icona "Spaziatura taglio filo" con le frecce si imposta la distanza dello spostamento dopo il quale il filo viene tagliato. Il valore predefinito è 2mm; l'intervallo per ogni click è 1mm mentre la scala di impostazione va da 1 a 15mm.

Cliccare l'icona "Tagliafilo a colore" per attivare/disattivare la funzione che permette di tagliare il filo ad ogni cambio colore. L'impostazione predefinita è attivata in modo che il filo al termine del ricamo di uno specifico colore verrà tagliato automaticamente.

Cliccare l'icona "Fine tagliafilo" per attivare/disattivare la funzione di taglio del filo al termine del ricamo. Nell'impostazione predefinita la funzione è attivata.

Dopo avere terminato la scelta delle impostazioni cliccare l'icona "Chiudi" per tornare alla precedente.

- ① Tagliafilo
- ② Spaziatura taglio filo
- ③ Valore distanza taglio filo
- ④ Tagliafilo a colore
- ⑤ Fine tagliafilo
- ⑥ Chiudi



Singolo colore/multicolore

Cliccare l'icona "Singolo colore/multicolore" per attivare la funzione singolo colore. L'impostazione considera i colori che compongono il ricamo come colore unico. Il tagliafilo a colore viene comunque eseguito in modo che ad ogni inizio cucitura non sarà necessario tagliare il filo.

Cliccando di nuovo l'icona "Singolo colore/multicolore" si ristabilisce l'impostazione multicolore.

- ① Singolo colore/multicolore

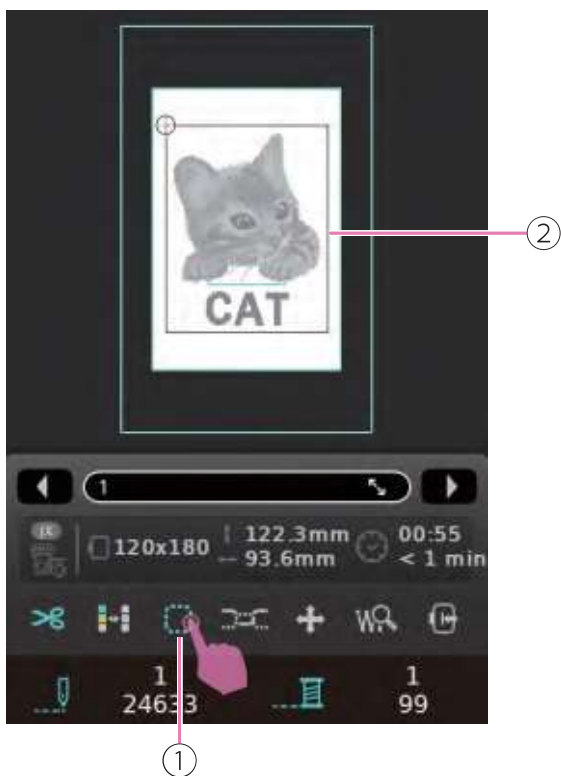

Imbastitura

Cliccare l'icona "Imbastitura" per eseguire un'imbastitura intorno al ricamo. L'operazione risulta utile per rafforzare e fissare tessuto e stabilizzatore insieme evitando che scivolino o si spostino.

Una cornice quadrata viene visualizzata nella schermata di anteprima intorno al disegno. I punti imbastitura non avranno punti di fissaggio automatico nè all'inizio nè alla fine della cucitura.

Cliccare di nuovo l'icona "Imbastitura" per uscire dalla funzione.

- ① Imbastitura
- ② Cornice quadrata

Note

Impostando la funzione imbastitura la schermata di anteprima visualizza un messaggio di avviso per tornare al primo punto.



Regolazione tensione filo ricamo

Premere l'icona regolazione tensione filo ricamo per entrare nella funzione e visualizzare il cursore con freccia a sinistra e destra per intervenire.

Muovere il cursore manualmente oppure premere sulla freccia a sinistra o destra. Il valore preimpostato è 4; ogni click sposta un valore pari 0,2 mentre il range di modifica va da 0,0 a 9,0.

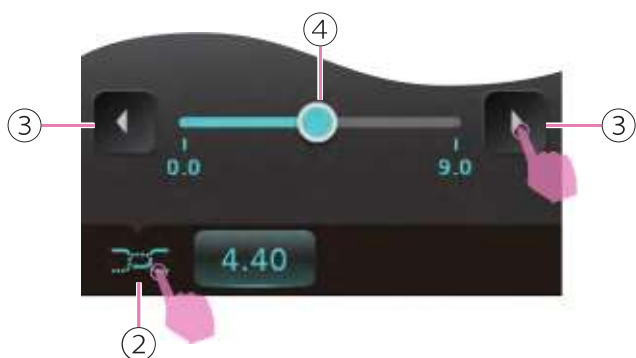

- ① Tensione filo
- ② Icona tensione filo
- ③ Freccia sinistra e destra
- ④ Cursore

Note

E' possibile modificare manualmente la tensione utilizzando i tasti +/- posti sotto lo schermo.

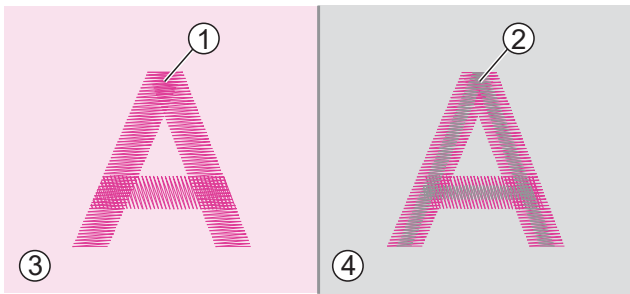

La tensione corretta si ottiene quando il filo superiore è appena visibile sul rovescio del tessuto.

- ① Filo superiore
- ② Filo spolina
- ③ Dritto del tessuto
- ④ Rovescio del tessuto

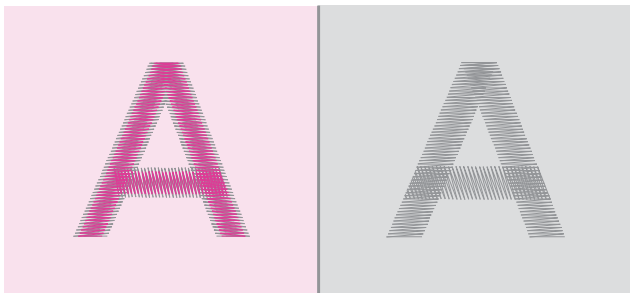

Quando il filo della spolina è visibile sul dritto del tessuto, la tensione superiore è troppo tirata. Allentare la tensione premendo "-".

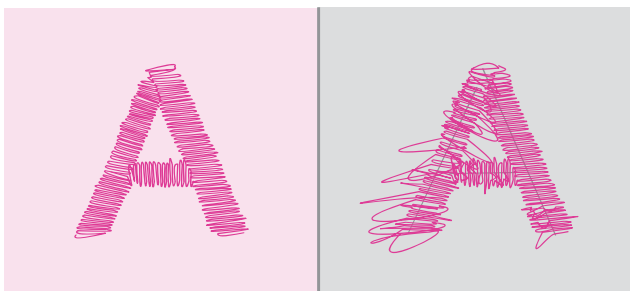

Quando il filo superiore forma dei cappi sul dritto del tessuto, la tensione superiore è troppo lenta. Stringere la tensione premendo "+".

Note

Eseguire preventivamente su un campione di tessuto tutte le regolazioni necessarie.

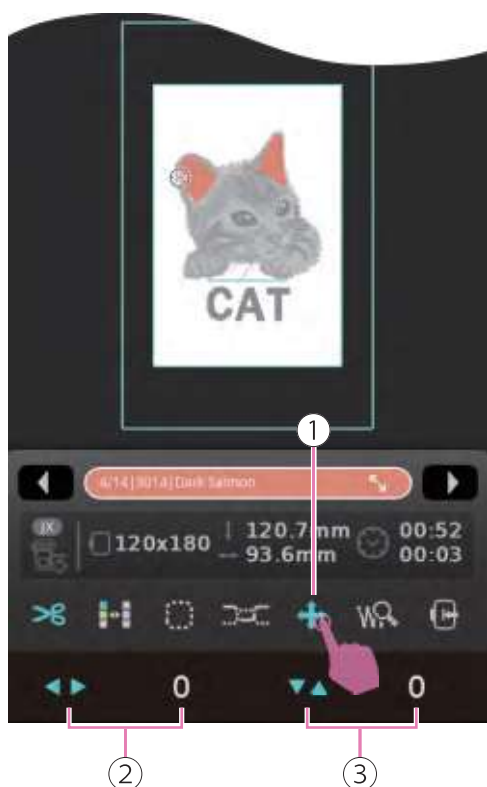

Spostare un ricamo

Cliccare l'icona "Spostamento ricamo" per visualizzare l'elenco multifunzioni e muovere il ricamo nella posizione desiderata.

Nella schermata di anteprima viene mostrata la posizione sull'asse X e la posizione sull'asse Y.

- ① Spostamento ricamo
- ② Posizione asse X
- ③ Posizione asse Y

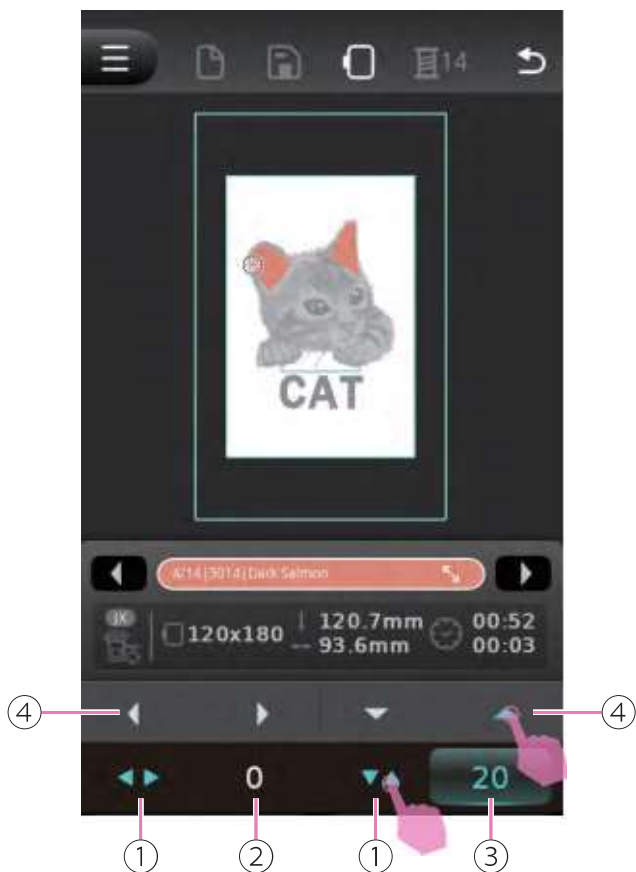

Cliccare le frecce direzionali per accedere all'elenco multifunzioni. Il valore predefinito è 0. Le frecce destra/sinistra oppure alto/basso dell'elenco multifunzioni regolano la posizione del ricamo sull'asse X e sull'asse Y.

- ① Freccie direzionali
- ② Valore asse X
- ③ Valore asse Y
- ④ Elenco multifunzioni

Note

Il valore asse X e Y si regola anche con i tasti impostazione valore " + " e " - ".

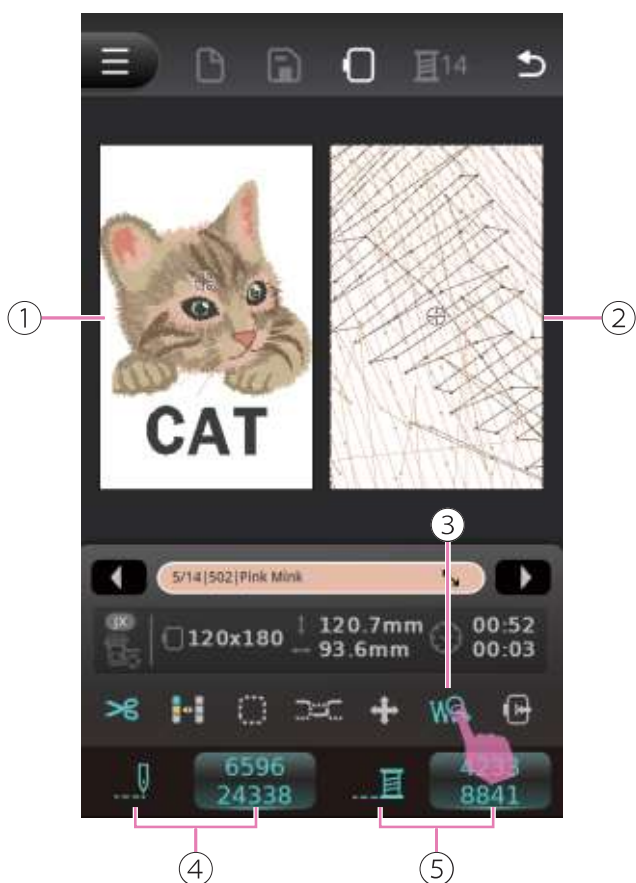

Zoom posizione

Cliccare l'icona "Zoom posizione" per visualizzare l'anteprima del disegno e l'anteprima punto.

Viene visualizzata l'anteprima di tutti i colori che compongono il ricamo con la possibilità di ingrandire il punto corrispondente a quel segmento.

Cliccando in qualsiasi punto della schermata anteprima disegno, verrà mostrata anche la corrispondente anteprima punto ingrandita. Sotto la schermata anteprima si visualizzano il numero punto corrente e il totale numero punti nonché il numero punto segmento corrente e il totale numero punti per segmento.

- ① Anteprima disegno
- ② Anteprima punto
- ③ Zoom posizione
- ④ Numero punto corrente/ Totale numero punti
- ⑤ Numero punto segmento corrente/ Totale numero punti per segmento

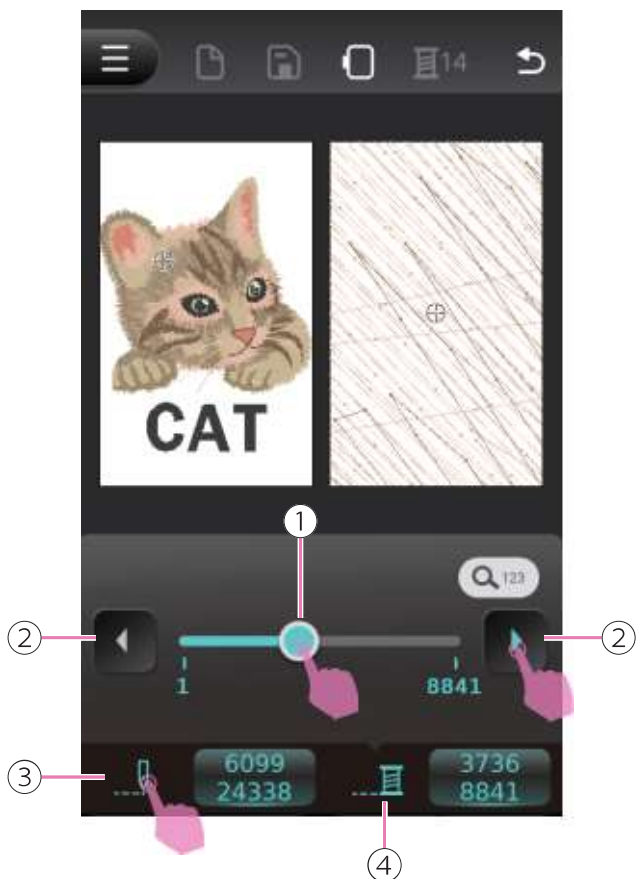

Regola posizione punto

Cliccare l'icona "Numero punto corrente/ totale numero punti" e "Numero punto segmento corrente/ totale numero punti per segmento" per accedere all'elenco multifunzioni e cursore posizione ago.

Spostare il cursore posizione ago o premere le frecce destra e sinistra dall'elenco multifunzioni per regolare la posizione punto. L'intervallo di regolazione per ogni click è 1 punto per aumentare o diminuire. La posizione punto può essere regolata sui 3 punti corrispondenti al numero totale dei punti.

- ① Cursore posizione ago
- ② Icone frecce destra e sinistra
- ③ Numero punto corrente/ Totale numero punti
- ④ Numero punto segmento corrente/ Totale numero punti per segmento

Note

- Se durante la cucitura il filo si strappa regolare il numero di punti immessi all'inizio del segmento in cui il filo si è rotto per ovviare a questo inconveniente.
- E' possibile eseguire la regolazione anche con i tasti impostazione valore " + " e " - ".

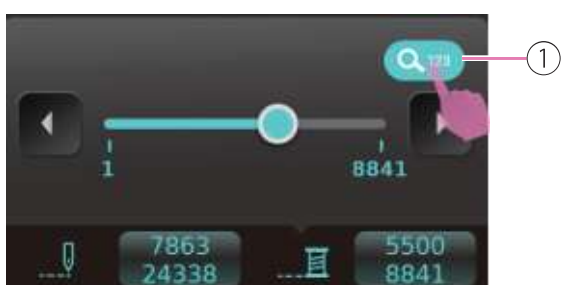

Ricerca posizione punto

Cliccare l'icona "Ricerca posizione punto" per accedere alla pagina successiva. Digitare nella barra inserimento numeri la cifra da ricercare.

Cliccare l'icona "Cancella" per eliminare l'ultimo numero o mantenere premuto per eliminare tutto.

Cliccare l'icona "Chiudi" o "Conferma" per tornare alla pagina di regolazione posizione punto.



- ① Ricerca posizione punto
- ② Barra inserimento numeri
- ③ Conferma
- ④ Chiudi
- ⑤ Cancella

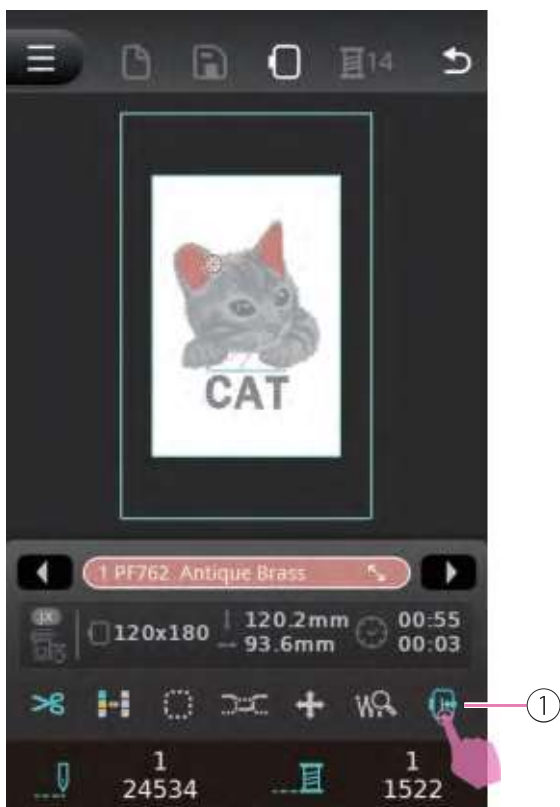

Spostamento telaio per cambio colore

La funzione risulta molto utile quando si deve sostituire il colore del filo e passare a quello successivo disponendo di più spazio; il telaio in questo modo si decentra facilitandone l'infilatura.

Cliccare l'icona "Sposta telaio per cambio colore" per accedere alla funzione. Lo schermo LCD mostra un messaggio; cliccando "Conferma" il centro del telaio si allinea alla posizione ago.

- ① Sposta telaio per cambio colore

Ripristino modalità cucito

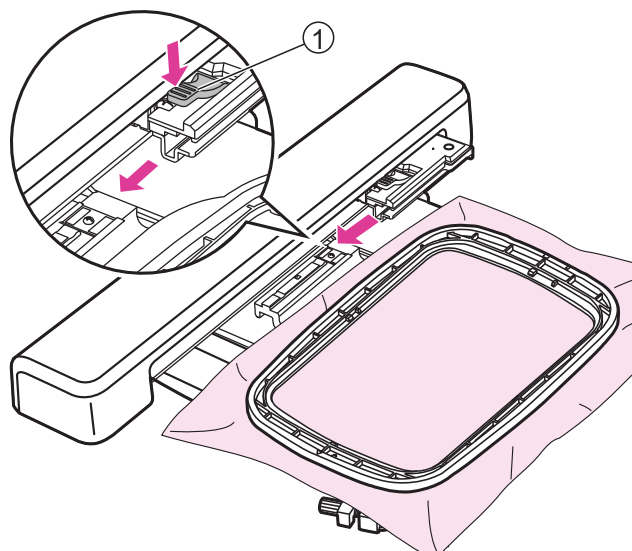

Rimuovere il telaio ricamo

⚠ Attenzione

Prima di installare/rimuovere il telaio al fine di procedere all'operazione più facilmente verificare che il piedino ricamo e l'ago siano nella loro posizione più alta. Diversamente ago e piedino potrebbero danneggiarsi.

Premere la leva aggancio/sgancio telaio ricamo e contemporaneamente spingere indietro per liberare il telaio dal relativo supporto.

- ① Leva aggancio/sgancio telaio ricamo

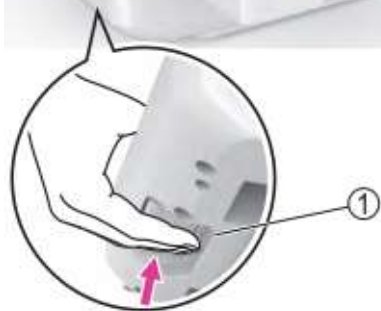

Rimuovere l'unità ricamo

Impugnare l'unità ricamo lateralmente con la mano sinistra e contemporaneamente premere il relativo tasto di sblocco per sganciarla.

- ① Tasto sblocco unità ricamo

Note

Procedere prima alla rimozione del telaio ricamo e dopo a quella dell'unità ricamo.

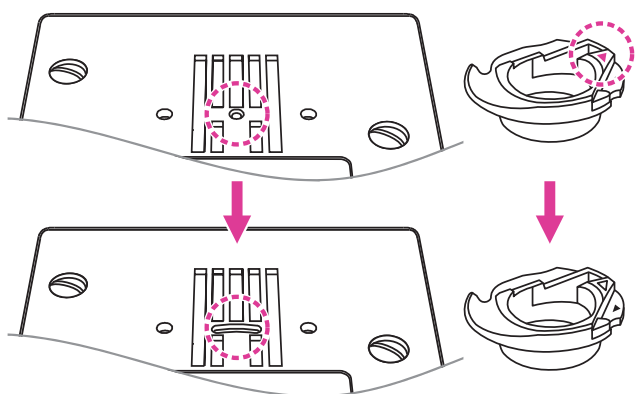

Sostituire la placca ago punto dritto ripristinando la placca ago standard.

Sostituire il cestello ricamo ripristinando il cestello standard.

Sostituire l'ago ed il piedino premistoffa.



Manutenzione e risoluzione guasti

Cura e manutenzione

⚠ Attenzione

Prima di eseguire le operazioni di seguito elencate portare l'interruttore di accensione su "O" (spento) e staccare la macchina dalla presa di corrente a muro.

Pulizia della macchina

La superficie del display così come le altre parti della scocca vanno pulite con un panno morbido leggermente umido. Ripassare poi le parti trattate con un panno asciutto.

Non utilizzare detergenti aggressivi.

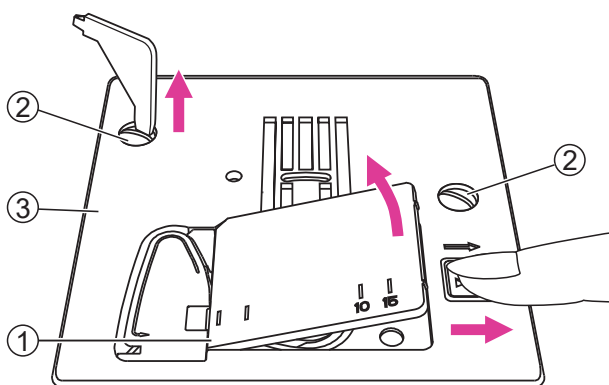

Pulizia area crochet

Residui di filo, tessuto e polvere all'interno dell'area crochet (cestello e griffa trasporto) possono causare malfunzionamento. Si consiglia di controllarne regolarmente lo stato e procedere alla pulizia se necessario.

Rimuovere l'ago, il piedino ed il supporto del piedino.

Rimuovere la spolina e il copri spolina.

Svitare le viti della placca ago e rimuovere la placca ago.

- ① Copri spolina
- ② Viti placca ago
- ③ Placca ago

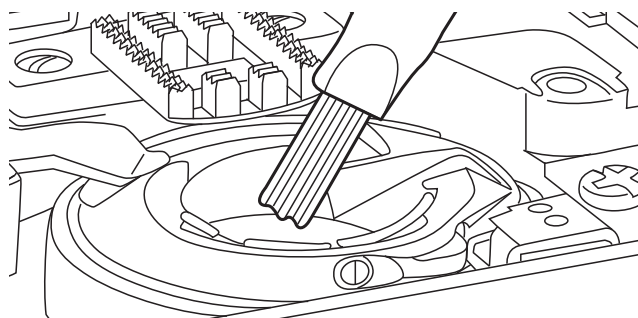

Aiutandosi con la spazzolina fornita in dotazione pulire delicatamente il vano crochet, il cestello, la griffa trasporto e tutta la parte intorno.

Modalità di avvertimento



Messaggi sonori

- Funzionamento regolare: 1 beep
- Funzionamento irregolare: 3 beep corti
- La macchina ha problemi e non può cucire: 3 beep corti

Quando il filo superiore e/o inferiore si incastra e/o aggroviglia, l'albero motore e il volantino si bloccano; fare riferimento al capitolo "Individuazione guasti" per riconoscere il problema.

Terminato l'intervento la macchina sarà in grado di funzionare di nuovo correttamente.

Note

In caso il problema persista rivolgersi al proprio rivenditore di fiducia per assistenza.

⚠ Attenzione

Se il filo si incastra/aggroviglia nel crochet durante il lavoro bloccando l'ago, non continuare a cucire altrimenti l'interruttore di sicurezza provvederà a disattivare tutte le funzioni. Per resettare la macchina e ripristinare le funzioni spegnere e riaccendere.

Individuazione guasti

Se la macchina smette di funzionare fare riferimento alla tabella sottostante per la risoluzione del problema; se il problema dovesse persistere rivolgersi al proprio rivenditore per assistenza.

Problema	Causa	Soluzione
Rottura filo superiore	1. La macchina non è infilata correttamente	1. Ripetere l'infilatura
	2. Tensione superiore tirata	2. Portare il selettore tensione su un numero più basso
	3. Filo troppo spesso rispetto alla misura dell'ago	3. Scegliere un ago più grosso
	4. L'ago non è inserito correttamente.	4. Togliere e rimettere l'ago con la parte piatta dello stelo rivolta indietro
	5. Filo avvolto attorno al rocchetto e/o al perno porta spola	5. Sciogliere il groviglio ed infilare correttamente
	6. L'ago è danneggiato	6. Inserire un nuovo ago
Rottura filo spolina	1. Il cestello crochet non è inserito correttamente	1. Rimuovere e reinserire il cestello crochet avendo cura di infilare la spolina correttamente
	2. Il cestello crochet non è inserito correttamente	2. Controllare che il cestello crochet sia infilato correttamente
Punti saltati	1. L'ago non è inserito correttamente	1. Togliere e rimettere l'ago con la parte piatta dello stelo rivolta indietro
	2. L'ago è danneggiato	2. Inserire un nuovo ago
	3. La misura dell'ago non è adatta al tipo di filo	3. Scegliere un ago adatto allo spessore del filo
	4. Il piedino premistoffa non è inserito correttamente	4. Inserire il piedino correttamente
	5. La macchina non è infilata correttamente	5. Ripetere l'infilatura
Rottura ago	1. L'ago è danneggiato	1. Inserire un nuovo ago
	2. L'ago non è inserito correttamente	2. Togliere e rimettere l'ago con la parte piatta rivolta indietro
	3. La misura dell'ago non è adatta al tipo di tessuto da cucire	3. Scegliere un ago adatto al tipo di tessuto e filo
	4. Il piedino premistoffa inserito non è corretto.	4. Scegliere il piedino corretto
	5. La vite del morsetto ago non è stretta abbastanza	5. Servirsi del cacciavite fornito in dotazione per stringere la vite
	6. Il piedino premistoffa non è adatto al tipo di cucitura che si intende eseguire	6. Scegliere il piedino adatto al tipo di cucitura da eseguire
	7. Tensione superiore tirata	7. Portare il selettore tensione su un numero più basso

Problema	Causa	Soluzione
Punti lenti	1. La macchina non è infilata correttamente	1. Ripetere l'infilatura
	2. Il cestello crochet non è inserito correttamente	2. Controllare che il cestello crochet sia infilato correttamente
	3. Combinazione ago/tessuto/filo non corretta	3. Consultare la tabella e selezionare la combinazione giusta
	4. Tensione del filo non bilanciata	4. Impostare la tensione corretta
Cucitura arricciata	1. L'ago è troppo grosso rispetto al tessuto da cucire	1. Scegliere un ago più sottile
	2. Lunghezza punto non adatta	2. Impostare la lunghezza giusta
	3. Tensione superiore tirata	3. Allentare la tensione
Cucitura con grinze	1. Lunghezza punto eccessiva	1. Ridurre la lunghezza punto
	2. La macchina non è infilata correttamente	2. Ripetere l'infilatura
	3. Combinazione ago/tessuto/filo non corretta	3. Consultare la tabella e selezionare la combinazione giusta
	4. L'ago non è inserito correttamente	4. Togliere e rimettere l'ago con la parte piatta rivolta indietro
	5. Si sta cucendo un tessuto fino	5. Utilizzare uno stabilizzatore da mettere sotto al tessuto
Punti distorti	1. Il piedino premistoffa inserito non è corretto	1. Scegliere il piedino corretto
	2. La tensione del filo superiore è tirata	2. Allentare la tensione
La macchina si inceppa	1. Filo incastrato nel crochet	Sfilare la macchina (sopra e sotto) e ruotare il volantino verso sè per liberare il crochet; se fosse necessario sbloccare il crochet
	2. Griffa trasporto sporca	
Macchina rumorosa	1. Polvere, lanugine e filaccia nella griffa trasporto e barra ago	1. Pulire la griffa trasporto
	2. L'ago è danneggiato	2. Inserire un nuovo ago
	3. Filo incastrato nel crochet	Sfilare la macchina (sopra e sotto) e ruotare il volantino verso sè per liberare il crochet; se fosse necessario sbloccare il crochet
	4. Griffa trasporto sporca	
Trasporto e cucitura irregolari	1. Filo di scarsa qualità	1. Scegliere un filo di buona qualità
	2. Il cestello crochet non è inserito correttamente	2. Controllare che il cestello crochet sia infilato correttamente
	3. Si sta tirando il tessuto mentre si cuce	3. Non tirare il tessuto mentre si cuce ma accompagnarlo delicatamente

Problema	Causa	Soluzione
La macchina non funziona	1. La macchina non è accesa	1. Accendere la macchina
	2. Leva alza piedino è sollevata	2. Abbassare la leva alza piedino
	3. La spina è staccata	3. Collegare la spina alla presa di corrente a muro
L'unità ricamo non si muove	1. L'unità ricamo non è inserita correttamente	1. Inserire l'unità ricamo correttamente
Il ricamo risulta deformato/disallineato	1. Filo aggrovigliato nel crochet	1. Sfilare la macchina; girare il volantino verso sè e togliere i fili incastrati
	2. La tensione del filo superiore è troppo tirata	2. Ridurre la tensione del filo su un valore più basso
	3. Il tessuto non è stato inserito correttamente all'interno del telaio ricamo	3. Inserire il tessuto nel telaio ricamo correttamente
	4. Mancanza di stabilizzatore fra telaio ricamo e tessuto	4. Utilizzare uno stabilizzatore per ricamo su ogni progetto specialmente quando si cuciono tessuti sottili, elasticizzati, lana, maglina, jersey
	5. Oggetti posizionati vicino al braccio e/o al telaio ricamo che ne ostacolano il movimento	5. Lasciare libera l'area intorno al braccio e/o al telaio ricamo in modo che nessun oggetto si scontri con essi, altrimenti l'unità ricamo potrebbe subire danni e/o il disegno risultare deformato/disallineato
	6. Il tessuto al di fuori del telaio ricamo causa problemi al movimento del braccio	6. Posizionare il tessuto nel telaio ricamo in modo che il braccio possa muoversi liberamente: se necessario ruotare/capovolgere il disegno in posizione idonea alla sua realizzazione
	7. Il tessuto al di fuori del telaio ricamo è pesante e ostacola il movimento del braccio ricamo	7. Quando il tessuto è pesante, il braccio ricamo fatica ad assecondarne il movimento causando disegni deformati/disallineati. Per evitare ciò, sorreggere il tessuto durante la cucitura
	8. Il tessuto è incastrato da qualche parte	8. Fermare la macchina e liberare il tessuto
	9. Il braccio ricamo viene mosso durante la cucitura oppure il telaio ricamo ha subito dei colpi durante il suo movimento	9. Fare attenzione a non urtare il braccio e/o il telaio ricamo durante il loro movimento

Problema	Causa	Soluzione
Ricamo di scarsa qualità	1. Placca ago punto dritto non installata	1. Installare la placca ago punto dritto, specifica per ricamo
	2. Tensione non bilanciata	2. Regolare la tensione superiore in modo adeguato
	3. Scarsa qualità del filo	3. Scegliere un filo migliore
	4. Il filo tende ad aggrovigliarsi intorno al perno porta spola oppure il tipo di filo è particolarmente scivoloso.	4. Utilizzare la rete per spola
	5. La misura dell'ago non è compatibile con il tessuto da cucire	5. Scegliere un ago adeguato al tipo di tessuto da cucire
	6. Non si sta utilizzando lo stabilizzatore adatto al tipo di tessuto	6. Utilizzare uno stabilizzatore adatto al tipo di tessuto
Ricamo di scarsa qualità su tessuto sottile	1. Placca ago punto dritto non installata	1. Installare la placca ago punto dritto, specifica per ricamo
	2. Tensione superiore tirata	2. Allentare la tensione superiore
	3. Scarsa qualità del filo	3. Scegliere un filo migliore
	4. La misura dell'ago non è compatibile con il tessuto da cucire	4. Scegliere un ago di misura compresa fra 9 e 11
	5. Non si sta utilizzando lo stabilizzatore adatto al tipo di tessuto	5. Utilizzare uno stabilizzatore adatto al tipo di tessuto
Trapuntatura quilting difettosa	1. Placca ago punto dritto non installata	1. Installare la placca ago punto dritto
	2. Tensione non bilanciata	2. Regolare la tensione superiore con valore compreso fra 3 e 5
	3. Lunghezza punto non corretta	3. Regolare la lunghezza punto con valore compreso fra 3 e 4
L'unità ricamo non funziona	1. La macchina non è accesa	1. Accendere la macchina
	2. Non è stato selezionato alcun ricamo	2. Selezionare un ricamo
	3. Il telaio ricamo è stato installato senza inizializzare la macchina	3. Rimuovere il telaio ricamo
Display LCD non risponde al tatto	1. Calibrazione schermo imprecisa	1. Ricalibrare il display LCD



Tabella ricami

Tabella ricami

01

0101

1 PF233



↓ 114.4mm
↔ 110.0mm
⊕ 2878

0102

1 PF304



↓ 165.2mm
↔ 147.4mm
⊕ 6778

0103

1 PF754



↓ 99.0mm
↔ 86.0mm
⊕ 2378

0104

1 PF108



↓ 217.4mm
↔ 159.0mm
⊕ 4575

0105

1 PF489



↓ 189.6mm
↔ 135.8mm
⊕ 4543

0106

1 PF489



↓ 225.2mm
↔ 156.0mm
⊕ 5059

0107

1 PF900



↓ 238.2mm
↔ 158.6mm
⊕ 5493

0108

1 PF157
2 PF256



↓ 115.2mm
↔ 54.4mm
⊕ 1949

0109

1 PF785
2 PF563
3 PF501
4 PF715



↓ 98.0mm
↔ 143.2mm
⊕ 17193

0110

1 PF275
2 PF672
3 PF674
4 PF676



↓ 100.0mm
↔ 33.6mm
⊕ 3409

0111

1 PF182
2 PF1037
3 PF1083
4 PF1011
5 PF182



↓ 96.6mm
↔ 106.0mm
⊕ 10513

0112

1 PF521
2 PF523
3 PF261
4 PF254
5 PF466



↓ 154.0mm
↔ 118.4mm
⊕ 10043

0113

1 PF275
2 PF282
3 PF256
4 PF105
5 PF1011



↓ 72.4mm
↔ 42.8mm
⊕ 4604

0114

1 PF254
2 PF132
3 PF134
4 PF130
5 PF715
6 PF548



↓ 96.2mm
↔ 88.8mm
⊕ 12552

0115

1 PF1085
2 PF231
3 PF108
4 PF192
5 PF523
6 PF1085



↓ 150.0mm
↔ 109.6mm
⊕ 7702

0116

1 PF244
2 PF257
3 PF136
4 PF134
5 PF133
6 PF502



↓ 134.8mm
↔ 48.6mm
⊕ 6704

0117

1 PF276 7 PF578
2 PF273
3 PF277
4 PF578
5 PF576
6 PF574



↓ 87.6mm
↔ 115.2mm
⊕ 14457

0118

1 PF257 7 PF2335
2 PF730
3 PF5205
4 PF542
5 PF531
6 PF561



↓ 99.6mm
↔ 99.2mm
⊕ 11830

0119

1 PF1602 7 PF244
2 PF1600
3 PF2412
4 PF249
5 PF1182
6 PF208



↓ 75.4mm
↔ 42.8mm
⊕ 5591

0120

1 PF229 7 PF198
2 PF232 8 PF546
3 PF256
4 PF1513
5 PF703
6 PF1511



↓ 46.6mm
↔ 67.6mm
⊕ 3332

0121



1 PF229 PF647
2 PF276 PF523
3 PF688
4 PF662
5 PF641
6 PF523
↓ 137.4mm
↔ 141.0mm
⊕ 19714

0122



1 PF216
2 PF135
3 PF132
4 PF138
5 PF133
6 PF208
↓ 154.2mm
↔ 102.8mm
⊕ 13963

0123



1 PF254 PF195
2 PF184 PF524
3 PF186
4 PF147
5 PF190
6 PF256
↓ 255.8mm
↔ 85.6mm
⊕ 22332

0124



1 PF143 PF595
2 PF155 PF244
3 PF190 PF245
4 PF194
5 PF143
6 PF593
↓ 108.0mm
↔ 108.6mm
⊕ 27866

0125



1 PF2615 PF147
2 PF255 PF1586
3 PF248 PF5205
4 PF1084
5 PF144
6 PF1084
↓ 87.4mm
↔ 82.4mm
⊕ 13928

0126



1 PF256 PF190
2 PF253 PF1128
3 PF256 PF140
4 PF252
5 PF195
6 PF156
↓ 175.6mm
↔ 94.8mm
⊕ 13362

0127



1 PF226 PF672
2 PF231 PF671
3 PF233 PF520
4 PF674 PF523
5 PF676
6 PF664
↓ 59.2mm
↔ 74.0mm
⊕ 6615

0128



1 PF512 PF1081
2 PF275 PF1107
3 PF277 PF1086
4 PF275 PF518
5 PF800 PF512
6 PF482
↓ 121.4mm
↔ 139.8mm
⊕ 16195

0129



1 PF277 PF1511
2 PF276 PF900
3 PF701 PF779
4 PF156 PF543
5 PF192
6 PF1545
↓ 142.6mm
↔ 119.6mm
⊕ 15290

0130



1 PF282 PF1128
2 PF285 PF1120
3 PF1602 PF1123
4 PF1609 PF1609
5 PF1128 PF1602
6 PF116
↓ 130.8mm
↔ 105.6mm
⊕ 16781

0131



1 PF247 PF575
2 PF253 PF572
3 PF226 PF188
4 PF247 PF578
5 PF575 PF572
6 PF578
↓ 187.0mm
↔ 148.4mm
⊕ 20936

0132



1 PF254 PF232
2 PF688 PF276
3 PF307 PF254
4 PF1121 PF2005
5 PF720 PF502
6 PF276
↓ 142.2mm
↔ 91.8mm
⊕ 13262

0133



1 PF248 PF1586
2 PF276 PF153
3 PF5683 PF1083
4 PF1083 PF1085
5 PF153 PF1586
6 PF1083 PF1020
↓ 98.4mm
↔ 87.6mm
⊕ 12297

0134



1 PF273 PF132
2 PF275 PF1403
3 PF277 PF194
4 PF132 PF576
5 PF1403 PF275
6 PF135 PF277
↓ 161.8mm
↔ 108.0mm
⊕ 26999

02

0201



1 PF525
↓ 71.6mm
↔ 99.0mm
⊕ 3312

0202



1 PF135
↓ 87.6mm
↔ 118.0mm
⊕ 2753

0203



1 PF512
↓ 86.6mm
↔ 99.0mm
⊕ 6304

0204



1 PF309
↓ 100.0mm
↔ 85.8mm
⊕ 5390

0205

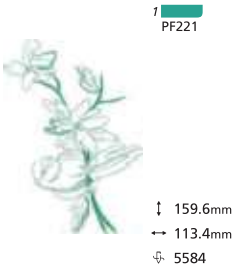

0206

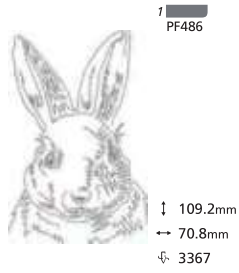

0207



0208

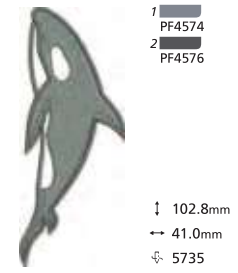

0209

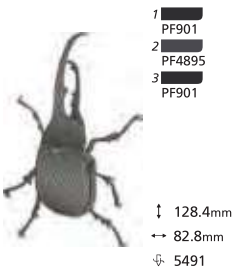

0210

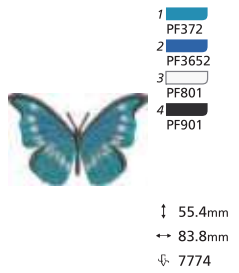

0211



0212



0213

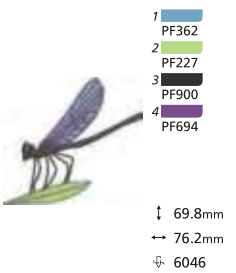

0214

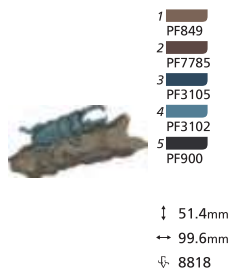

0215



0216

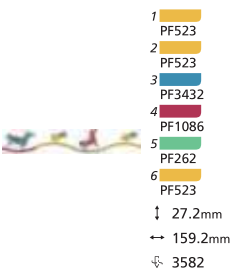

0217

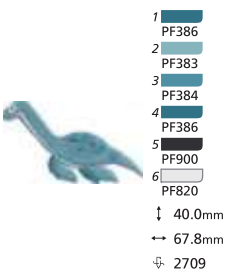

0218



0219

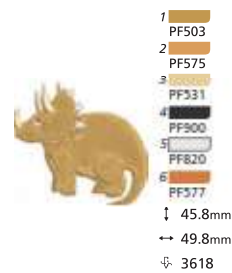

0220

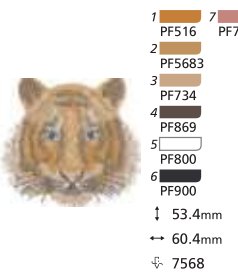

0221

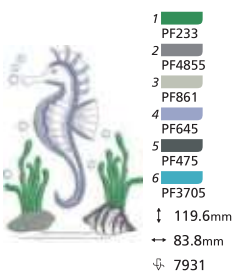

0222



0223

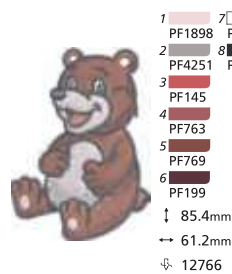

0224

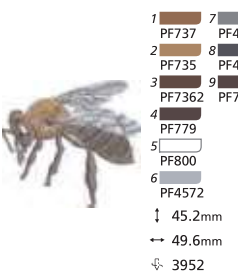

0225



1 PF778 PF778
2 PF1128 PF900
3 PF745
4 PF737
5 PF744
6 PF820
↓ 46.46mm
↔ 49.6mm
⊕ 3945

0226



1 PF255 PF438
2 PF4571 PF157
3 PF4611 PF192
4 PF4323
5 PF4324
6 PF4325
↓ 90.4mm
↔ 84.4mm
⊕ 15210

0227



1 PF560 PF7362
2 PF563 PF900
3 PF565 PF767
4 PF7362
5 PF730
6 PF565
↓ 60.6mm
↔ 56.4mm
⊕ 6638

0228



1 PF254 PF196
2 PF502 PF701
3 PF2814 PF196
4 PF720 PF720
5 PF502 PF256
6 PF254
↓ 91.8mm
↔ 118.0mm
⊕ 14911

0229



1 PF762 PF721
2 PF740 PF762
3 PF721 PF7361
4 PF839 PF900
5 PF7361 PF730
6 PF740
↓ 95.6mm
↔ 93.6mm
⊕ 23484

0230



1 PF140 PF192
2 PF140 PF900
3 PF185 PF232
4 PF306 PF503
5 PF306 PF514
6 PF185 PF730
↓ 24.6mm
↔ 130.8mm
⊕ 3950

0231



1 PF4252 PF4353 PF900
2 PF900 PF4252
3 PF4353 PF821
4 PF7982 PF420
5 PF4353 PF7982
6 PF4252 PF185
↓ 90.0mm
↔ 97.0 mm
⊕ 13637

0232



1 PF731 PF859
2 PF779 PF813
3 PF813
4 PF453
5 PF859
6 PF779
↓ 98.6 mm
↔ 97.6mm
⊕ 10173

0233



1 PF901 PF541 PF2016
2 PF453 PF466 PF450
3 PF450 PF901 PF901
4 PF801 PF4572 PF466
5 PF283 PF2014 PF493
6 PF282 PF210 PF801
↓ 69.2mm
↔ 95.4mm
⊕ 9700

03

0301



1 PF900
↓ 40.0mm
↔ 139.2mm
⊕ 5649

0302



1 PF192
↓ 104.2mm
↔ 120.2mm
⊕ 4238

0303



1 PF301
↓ 37.4mm
↔ 37.4mm
⊕ 2372

0304



1 PF3433
↓ 120.0mm
↔ 120.0mm
⊕ 4095

0305



1 PF138
↓ 119.8mm
↔ 119.8mm
⊕ 3733

0306



1 PF1729
↓ 119.8mm
↔ 119.8mm
⊕ 4274

0307



1 PF192
↓ 117.0mm
↔ 111.8mm
⊕ 3776

0308



1 PF192
↓ 175.4mm
↔ 160.0mm
⊕ 11948

0309

1
PF7371



↓ 120.0mm
↔ 104.0mm
⊕ 2257

0310

1
PF602



↓ 199.4mm
↔ 89.4mm
⊕ 12496

0311

1
PF1123



↓ 167.4mm
↔ 68.0mm
⊕ 7206

0312

1
PF1545



↓ 219.4mm
↔ 83.4mm
⊕ 14186

0313

1
PF561



↓ 157.2mm
↔ 55.6mm
⊕ 6177

0314

1
PF3214



↓ 220.0mm
↔ 76.4mm
⊕ 14225

0315

1
PF192



↓ 259.4mm
↔ 31.8mm
⊕ 4592

0316

1
PF140

2
PF140



↓ 28.8mm
↔ 114.0mm
⊕ 4426

0317

1
PF186

2
PF186



↓ 30.6mm
↔ 119.0mm
⊕ 2221

0318

1
PF3218

2
PF3218



↓ 38.6mm
↔ 139.4mm
⊕ 5871

0319

1
PF563

2
PF563



↓ 39.0mm
↔ 140.4mm
⊕ 8341

0320

1
PF2812

2
PF2812



↓ 45.6mm
↔ 156.6mm
⊕ 2922

0321

1
PF190

2
PF190



↓ 39.8mm
↔ 126.8mm
⊕ 1732

0322

1
PF602

2
PF602



↓ 25.6mm
↔ 78.6mm
⊕ 1403

0323

1
PF1032

2
PF1032



↓ 39.0mm
↔ 119.6mm
⊕ 5631

0324

1
PF1900

2
PF1904



↓ 40.2mm
↔ 80.8mm
⊕ 2925

0325

1
PF237

2
PF1120



↓ 67.4mm
↔ 69.6mm
⊕ 3112

0326

1
PF244

2
PF136



↓ 137.4mm
↔ 139.0mm
⊕ 13168

0327

1
PF1900

2
PF165



↓ 50.0mm
↔ 49.0mm
⊕ 1843

0328

1
PF334

2
PF674



↓ 96.2mm
↔ 45.6mm
⊕ 4450

0329



- 1 PF153
- 2 PF153

↓ 162.6mm
 ↔ 43.4mm
 ⚡ 3383

0330



- 1 PF2042
- 2 PF2042
- 3 PF294

↓ 19.0mm
 ↔ 119.8mm
 ⚡ 2435

0331



- 1 PF255
- 2 PF255
- 3 PF1123

↓ 46.6mm
 ↔ 131.2mm
 ⚡ 8151

0332



- 1 PF646
- 2 PF646
- 3 PF201

↓ 32.2mm
 ↔ 87.8mm
 ⚡ 8066

0333



- 1 PF135
- 2 PF2411
- 3 PF135

↓ 99.8mm
 ↔ 60.4mm
 ⚡ 5981

0334



- 1 PF141
- 2 PF141
- 3 PF145
- 4 PF291

↓ 29.0mm
 ↔ 119.8mm
 ⚡ 4006

0335



- 1 PF700
- 2 PF700
- 3 PF525
- 4 PF2215

↓ 64.2mm
 ↔ 80.0mm
 ⚡ 4179

0336



- 1 PF523
- 2 PF107
- 3 PF523
- 4 PF107

↓ 89.6mm
 ↔ 87.0mm
 ⚡ 8590

0337



- 1 PF3875
- 2 PF3875
- 3 PF3873
- 4 PF3874

↓ 131.2mm
 ↔ 115.0mm
 ⚡ 10942

0338



- 1 PF2615
- 2 PF155
- 3 PF180
- 4 PF2635
- 5 PF155

↓ 152.0mm
 ↔ 109.4mm
 ⚡ 11737

0339



- 1 PF800
- 2 PF800
- 3 PF700
- 4 PF3211
- 5 PF525
- 6 PF2215

↓ 81.2mm
 ↔ 100.2mm
 ⚡ 7535

0340



- 1 PF142 PF643
- 2 PF621
- 3 PF173
- 4 PF142
- 5 PF800
- 6 PF621

↓ 97.0mm
 ↔ 108.8mm
 ⚡ 13113

0341



- 1 PF675 PF10
- 2 PF689
- 3 PF10
- 4 PF675
- 5 PF689
- 6 PF6001

↓ 90.6mm
 ↔ 87.0mm
 ⚡ 6501

0342



- 1 PF220 PF220
- 2 PF1513
- 3 PF593
- 4 PF800
- 5 PF1513
- 6 PF593

↓ 114.2mm
 ↔ 92.6mm
 ⚡ 18358

04

0401



- 1 PF172
- 2 PF800
- 3 PF3878

↓ 47.4mm
 ↔ 74.0mm
 ⚡ 4546

0402



- 1 PF4573
- 2 PF4574
- 3 PF4571
- 4 PF4576

↓ 68.8mm
 ↔ 79.8mm
 ⚡ 5257

0403



- 1 PF820
- 2 PF4321
- 3 PF192
- 4 PF4255
- 5 PF416

↓ 60.0mm
 ↔ 84.6mm
 ⚡ 5514

0404



- 1 PF800
- 2 PF483
- 3 PF779
- 4 PF900
- 5 PF503

↓ 55.2mm
 ↔ 55.2mm
 ⚡ 7895

0405



- 1 PF303
- 2 PF305
- 3 PF301
- 4 PF306
- 5 PF359
- 6 PF800
- ↓ 48.0mm
- ↔ 101.8mm
- ⊕ 9653

0406



- 1 PF754
- 2 PF784
- 3 PF753
- 4 PF752
- 5 PF4613
- 6 PF900
- ↓ 75.6mm
- ↔ 74.4mm
- ⊕ 5020

0407



- 1 PF800 7 PF245
- 2 PF483
- 3 PF4252
- 4 PF416
- 5 PF900
- 6 PF244
- ↓ 60.6mm
- ↔ 79.6mm
- ⊕ 10489

0408



- 1 PF720 7 PF188
- 2 PF733 8 PF900
- 3 PF735
- 4 PF800
- 5 PF4571
- 6 PF4574
- ↓ 47.0mm
- ↔ 94.8mm
- ⊕ 4046

0409



- 1 PF745 7 PF244
- 2 PF778 8 PF243
- 3 PF779
- 4 PF800
- 5 PF779
- 6 PF245
- ↓ 49.6mm
- ↔ 95.4mm
- ⊕ 8489

0410



- 1 PF117 7 PF1123
- 2 PF1083 8 PF4576
- 3 PF391
- 4 PF393
- 5 PF117
- 6 PF1083
- ↓ 50.0mm
- ↔ 60.6mm
- ⊕ 6783

0411



- 1 PF3315 7 PF4855
- 2 PF332 8 PF483
- 3 PF333 9 PF245
- 4 PF900 10 PF244
- 5 PF483
- 6 PF485
- ↓ 63.4mm
- ↔ 95.6mm
- ⊕ 6876

0412



- 1 PF800 7 PF154
- 2 PF483 8 PF369
- 3 PF520 9 PF370
- 4 PF522 10 PF483
- 5 PF102
- 6 PF104
- ↓ 55.6mm
- ↔ 80.2mm
- ⊕ 8216

05

0501



- 1 PF356
- ↓ 56.8mm
- ↔ 74.8mm
- ⊕ 2679

0502



- 1 PF334
- ↓ 66.4mm
- ↔ 80.0mm
- ⊕ 3950

0503



- 1 PF730 7 PF900
- 2 PF3101
- 3 PF7981
- 4 PF195
- 5 PF438
- 6 PF730
- ↓ 35.4mm
- ↔ 109.8mm
- ⊕ 5645

0504



- 1 PF578 7 PF900
- 2 PF593
- 3 PF720
- 4 PF593
- 5 PF302
- 6 PF304
- ↓ 66.2mm
- ↔ 89.8mm
- ⊕ 12390

0505



- 1 PF739 7 PF900
- 2 PF739
- 3 PF275
- 4 PF155
- 5 PF532
- 6 PF800
- ↓ 150.0mm
- ↔ 36.8mm
- ⊕ 4834

0506



- 1 PF368 7 PF4895 PF525
- 2 PF820 8 PF4256 PF900
- 3 PF900 9 PF4251 PF820
- 4 PF820 10 PF368 PF703
- 5 PF4895 11 PF356 PF900
- 6 PF900 12 PF20
- ↓ 57.4mm
- ↔ 96.0mm
- ⊕ 14236

0507



- 1 PF703 7 PF486
- 2 PF730 8 PF643
- 3 PF526
- 4 PF3431
- 5 PF502
- 6 PF434
- ↓ 50.2mm
- ↔ 25.8mm
- ⊕ 2562

0508



- 1 PF730 7 PF489
- 2 PF7981 8 PF199
- 3 PF703 9 PF900
- 4 PF502
- 5 PF753
- 6 PF4253
- ↓ 110.0mm
- ↔ 65.4mm
- ⊕ 7848

0509



- 1 PF900 7 PF275
- 2 PF900 8 PF3761
- 3 PF200 9 PF543
- 4 PF737
- 5 PF701
- 6 PF253
- ↓ 164.8mm
- ↔ 54.4mm
- ⊕ 5520

0601

1 PF700



↓ 54.6mm
↔ 75.6mm
⌘ 1439

0602

1 PF700



↓ 88.6mm
↔ 89.0mm
⌘ 6699

0603

1 PF700



↓ 71.2mm
↔ 80.2mm
⌘ 1567

0604

1 PF900
2 PF703
3 PF277
4 PF703



↓ 46.6mm
↔ 101.0mm
⌘ 5061

0605

1 PF236
2 PF236
3 PF239
4 PF702
5 PF190
6 PF520



↓ 20.0mm
↔ 89.0mm
⌘ 3226

0606

1 FF239
2 FF239
3 PF236
4 PF526
5 PF532
6 FF702



↓ 29.6mm
↔ 99.0mm
⌘ 3175

0607

1 PF248
2 PF703
3 FF192
4 PF730
5 PF4323
6 FF522



↓ 43.6mm
↔ 108.2mm
⌘ 13104

0608

1 PF256 PF526
2 PF256
3 PF259
4 PF730
5 PF900
6 PF702



↓ 34.0mm
↔ 119.0mm
⌘ 3871

0609

1 PF738 PF778
2 PF820 PF820
3 PF744
4 PF433
5 PF188
6 PF900



↓ 55.4mm
↔ 54.6mm
⌘ 6029

0610

1 PF7371 PF274 PF3
2 PF518 PF2417
3 PF512 PF192
4 PF518 PF144
5 PF7371 PF3
6 PF249 PF192



↓ 43.8mm
↔ 51.0mm
⌘ 5882

0611

1 PF206 PF539
2 PF203 PF157
3 PF522 PF199
4 PF206 PF192
5 PF277
6 PF820



↓ 119.2mm
↔ 85.0mm
⌘ 15911

0612

1 PF4895 PF1085
2 PF730 PF4614
3 PF7367 PF186
4 PF4895 PF4895
5 PF4574 PF198
6 PF900



↓ 202.6mm
↔ 159.2mm
⌘ 42020

0613

1 PF703 PF274
2 PF1609 PF1609
3 PF800 PF703
4 PF720 PF156
5 PF249 PF1609
6 PF276 PF800



↓ 112.4mm
↔ 106.6mm
⌘ 20090

0614

1 PF738 PF502
2 PF778 PF701
3 PF277 PF188
4 PF246 PF512
5 PF276 PF484
6 PF730 PF438



↓ 60.0mm
↔ 49.6mm
⌘ 6699

0615

1 PF701 PF2014 PF565
2 PF1082 PF701 PF571
3 PF190 PF1082
4 PF2014 PF190
5 PF214 PF2014
6 PF234 PF503



↓ 194.6mm
↔ 156.8mm
⌘ 25125

0616

1 PF769 PF4251 PF703
2 PF719 PF4571 PF192
3 PF255 PF900
4 PF222 PF820
5 PF2411 PF869
6 PF369 PF4251



↓ 239.6mm
↔ 150.8mm
⌘ 26964

0701

1 PF193
2 PF900



↓ 72.2mm
↔ 101.2mm
⌘ 5038

0702

1 PF4571
2 PF383



↓ 150.8mm
↔ 125.0mm
⌘ 22262

0703

1 PF521
2 PF484



↓ 156.0mm
↔ 100.0mm
⌘ 10703

0704

1 PF900
2 PF548
3 PF190



↓ 71.6mm
↔ 101.4mm
⌘ 5385

0705



1 PF548
2 PF703
3 PF900

↓ 75.2mm
↔ 102.2mm
⊕ 7519

0706



1 PF172
2 PF228
3 PF703

↓ 93.8mm
↔ 70.0mm
⊕ 7558

0707



1 PF565
2 PF152
3 PF720
4 PF523

↓ 98.2mm
↔ 56.8mm
⊕ 6919

0708



1 PF1086 PF1086
2 PF1086
3 PF523
4 PF117
5 PF160
6 PF3432

↓ 30.8mm
↔ 140.8mm
⊕ 4266

0709



1 PF779 PF779
2 PF744
3 PF537
4 PF1051
5 PF523
6 PF239

↓ 98.6mm
↔ 82.0mm
⊕ 10251

0710



1 PF643 PF105
2 PF641 PF800
3 PF643
4 PF644
5 PF512
6 PF503

↓ 60.8mm
↔ 158.8mm
⊕ 15148

0711



1 PF743 PF4251
2 PF703 PF759
3 PF172
4 PF502
5 PF3715
6 PF2814

↓ 79.6mm
↔ 99.8mm
⊕ 7557

0712



1 PF173 PF274
2 PF712 PF277
3 PF596
4 PF173
5 PF592
6 PF273

↓ 95.8mm
↔ 117.4mm
⊕ 10487

0713



1 PF148 PF900
2 PF769 PF4575
3 PF4575
4 PF900
5 PF4571
6 PF471

↓ 65.6mm
↔ 45.8mm
⊕ 4982

0714



1 PF701 PF602
2 PF701 PF900
3 PF371
4 PF172
5 PF501
6 PF200

↓ 248.0mm
↔ 61.0mm
⊕ 6488

0715



1 PF277 PF277
2 PF257 PF276
3 PF186 PF257
4 PF785
5 PF172
6 PF560

↓ 162.8mm
↔ 158.4mm
⊕ 18327

0716



1 PF172 PF544
2 PF170 PF239
3 PF900 PF249
4 PF4351
5 PF4575
6 PF700

↓ 65.2mm
↔ 46.8mm
⊕ 4753

0717



1 PF779 PF4575 PF4575
2 PF503 PF779
3 PF779 PF767
4 PF767 PF181
5 PF800 PF1085
6 PF900 PF503

↓ 203.8mm
↔ 155.8mm
⊕ 19831

0718



1 PF635 PF634 PF634
2 PF6655 PF635 PF6655
3 PF634 PF6655 PF632
4 PF635 PF503 PF592
5 PF503 PF1085
6 PF475 PF155

↓ 190.0mm
↔ 159.6mm
⊕ 17293

0719



1 PF544 PF820 PF154
2 PF154 PF4253 PF820
3 PF604 PF4251 PF900
4 PF365 PF486
5 PF532 PF900
6 PF512 PF371

↓ 98.8mm
↔ 71.6mm
⊕ 15503

08

0801



1 PF454

↓ 46.2mm
↔ 59.8mm
⊕ 855

0802



1 PF735
2 PF779

↓ 110.0mm
↔ 69.4mm
⊕ 3685

0803



1 PF7125
2 PF712
3 PF7369

↓ 65.0mm
↔ 62.2mm
⊕ 4098

0804



1 PF454
2 PF3325
3 PF489

↓ 104.0mm
↔ 95.8mm
⊕ 4251

0805



- 1 PF309
 - 2 PF304
 - 3 PF301
- ↓ 60.2mm
↔ 43.8mm
⊕ 3090

0806



- 1 PF592
 - 2 PF4352
 - 3 PF1084
 - 4 PF370
- ↓ 51.0mm
↔ 47.4mm
⊕ 3310

0807



- 1 PF521
 - 2 PF700
 - 3 PF106
 - 4 PF523
- ↓ 62.8mm
↔ 50.0mm
⊕ 3880

0808



- 1 PF501
 - 2 PF501
 - 3 PF155
 - 4 PF170
 - 5 PF501
- ↓ 142.2mm
↔ 26.8mm
⊕ 4038

0809



- 1 PF145
 - 2 PF523
 - 3 PF7371
 - 4 PF487
 - 5 PF7371
- ↓ 48.0mm
↔ 101.2mm
⊕ 5372

0810



- 1 PF486
 - 2 PF102
 - 3 PF673
 - 4 PF900
 - 5 PF4835
- ↓ 41.6mm
↔ 52.6mm
⊕ 2117

0811



- 1 PF900
 - 2 PF778
 - 3 PF751
 - 4 PF720
 - 5 PF502
- ↓ 72.0mm
↔ 78.0mm
⊕ 6551

0812



- 1 PF5681
 - 2 PF744
 - 3 PF4256
 - 4 PF781
 - 5 PF489
- ↓ 84.8mm
↔ 80.0mm
⊕ 5304

0813



- 1 PF800
 - 2 PF4571
 - 3 PF190
 - 4 PF197
 - 5 PF900
- ↓ 68.2mm
↔ 61.2mm
⊕ 6074

0814



- 1 PF720
 - 2 PF523
 - 3 PF152
 - 4 PF3431
 - 5 PF523
- ↓ 47.2mm
↔ 38.4mm
⊕ 3421

0815



- 1 PF5681
 - 2 PF744
 - 3 PF1512
 - 4 PF4256
 - 5 PF489
- ↓ 69.2mm
↔ 32.2mm
⊕ 2636

0816



- 1 PF283
 - 2 PF735
 - 3 PF820
 - 4 PF163
 - 5 PF700
 - 6 PF546
- ↓ 76.8mm
↔ 70.4mm
⊕ 6661

0817



- 1 PF1512
 - 2 PF291
 - 3 PF522
 - 4 PF233
 - 5 PF3705
 - 6 PF489
- ↓ 93.6mm
↔ 77.8mm
⊕ 6536

0818



- 1 PF592 PF306
 - 2 PF730
 - 3 PF265
 - 4 PF533
 - 5 PF306
 - 6 PF6655
- ↓ 56.4mm
↔ 43.6mm
⊕ 4835

0819



- 1 PF171 PF106
 - 2 PF142
 - 3 PF676
 - 4 PF673
 - 5 PF3433
 - 6 PF3431
- ↓ 65.6mm
↔ 33.4mm
⊕ 3810

0820



- 1 PF753 PF753
 - 2 PF421 PF573
 - 3 PF100
 - 4 PF282
 - 5 PF573
 - 6 PF769
- ↓ 46.8mm
↔ 45.8mm
⊕ 5004

0821



- 1 PF305 PF305
 - 2 PF188 PF721
 - 3 PF198 PF720
 - 4 PF302
 - 5 PF304
 - 6 PF4576
- ↓ 103.8mm
↔ 57.4mm
⊕ 5071

0822



- 1 PF386 PF561
 - 2 PF384 PF4573
 - 3 PF465 PF482
 - 4 PF565 PF721
 - 5 PF2041
 - 6 PF219
- ↓ 80.0mm
↔ 96.0mm
⊕ 6259

0823



- 1 PF711 PF1512
 - 2 PF712 PF369
 - 3 PF713 PF3705
 - 4 PF111 PF1511
 - 5 PF1510 PF1512
 - 6 PF1511 PF1510
- ↓ 98.2mm
↔ 44.6mm
⊕ 13450

0901

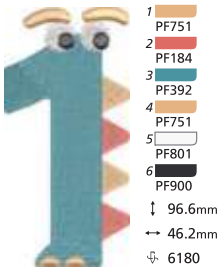

0902



0903

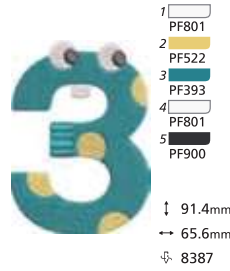

0904

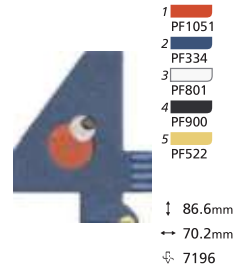

0905



0906



0907



0908

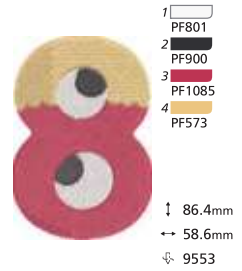

0909



0910

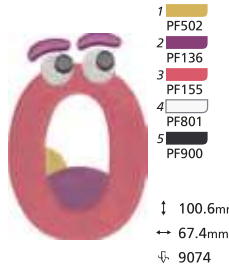

0911

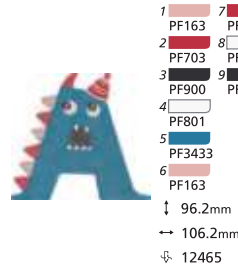

0912



0913

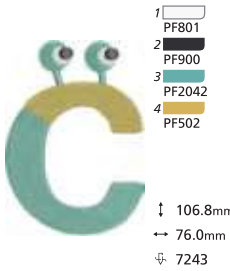

0914

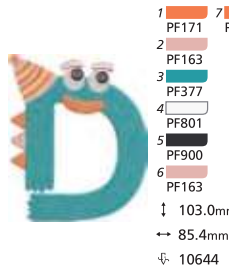

0915

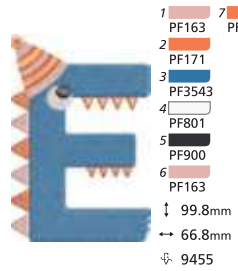

0916



0917

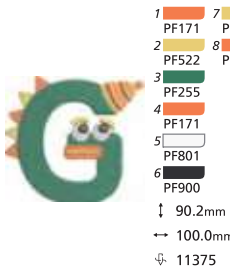

0918

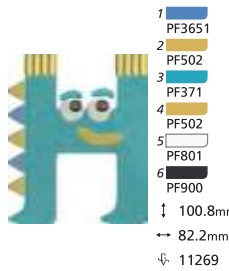

0919

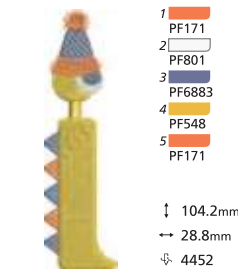

0920

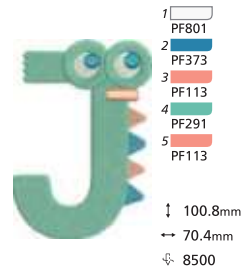

0921

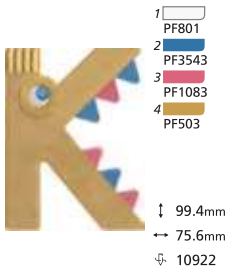

0922

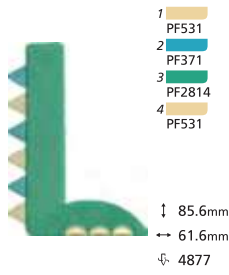

0923

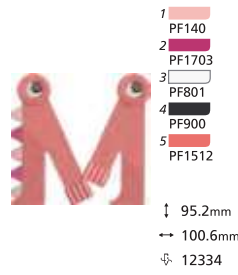

0924

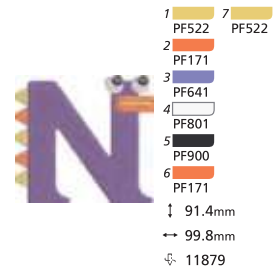

0925

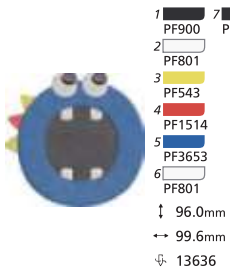

0926



0927

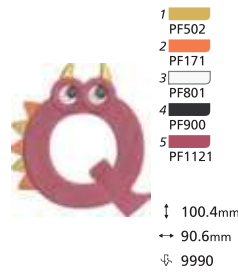

0928

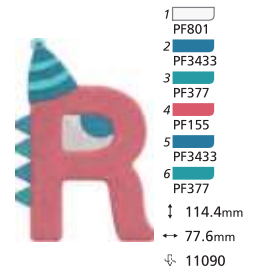

0929



0930

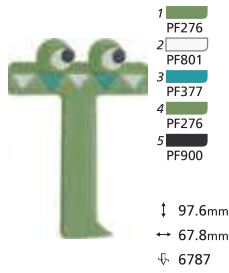

0931

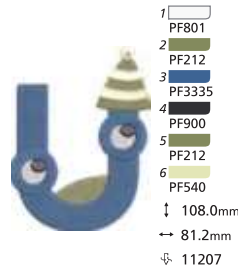

0932

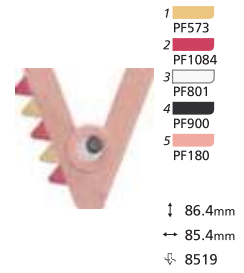

0933

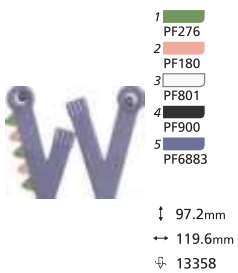

0934

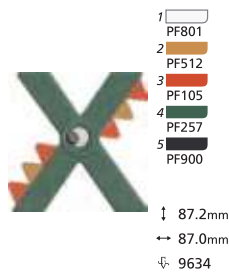

0935

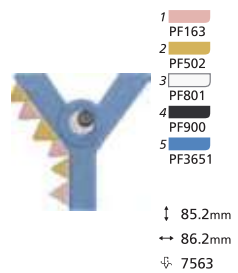

0936

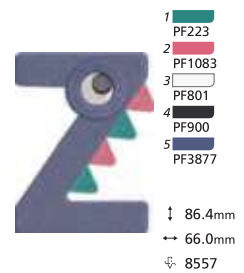

0937



0938

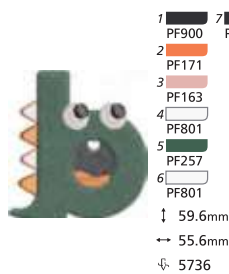

0939

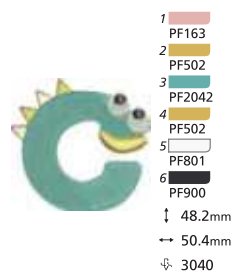

0940

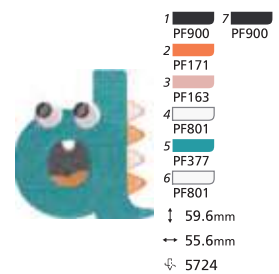

0941

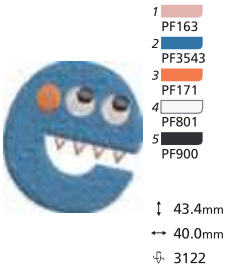

0942

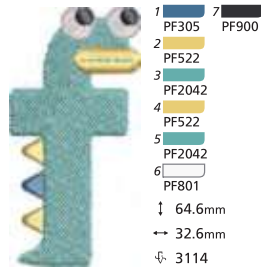

0943



0944

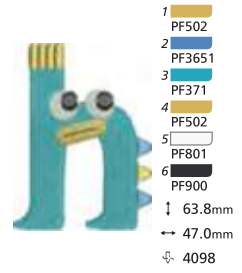

0945

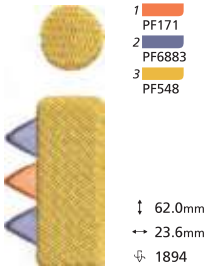

0946

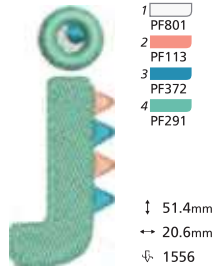

0947

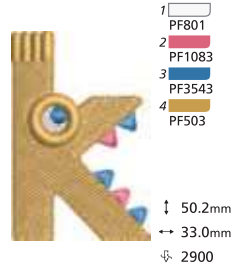

0948

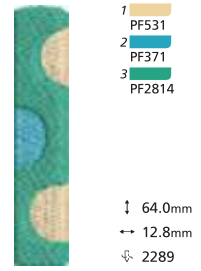

0949

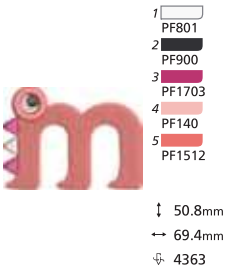

0950

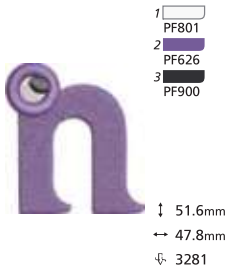

0951



0952



0953

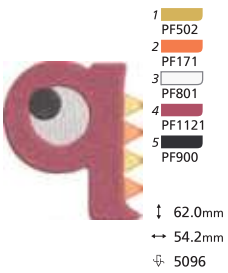

0954

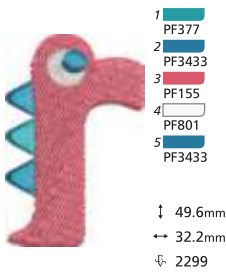

0955



0956

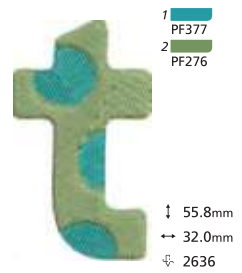

0957

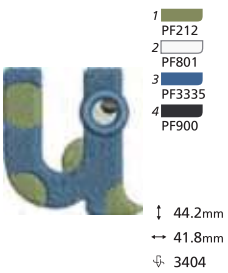

0958

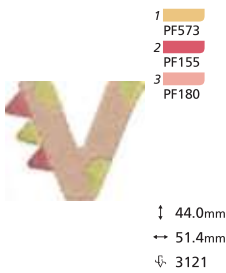

0959

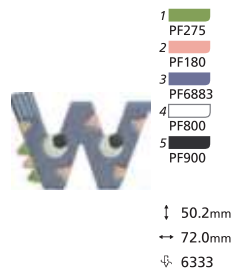

0960

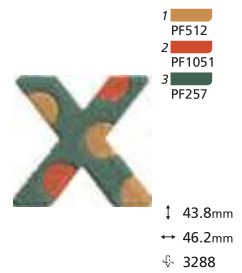

0961

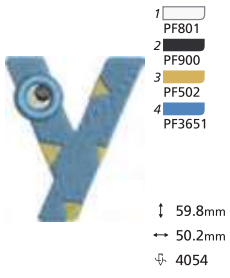

0962

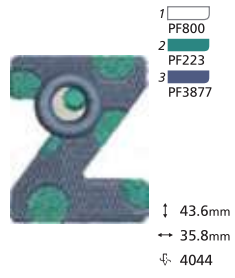



01

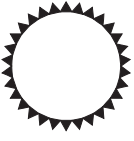

02

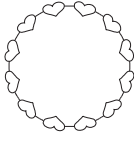

03

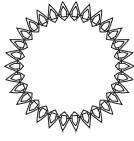

04



05

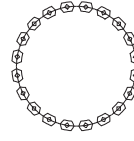

06

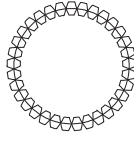

07

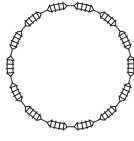

08



09



10

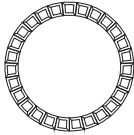

11

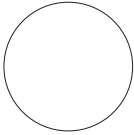

12

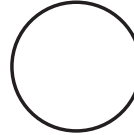

01

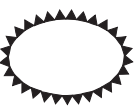

02

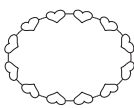

03

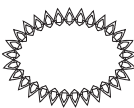

04



05

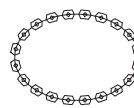

06

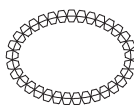

07

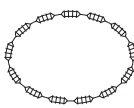

08



09



10

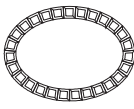

11

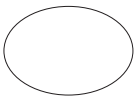

12

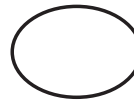

01

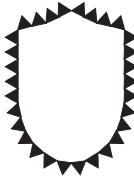

02

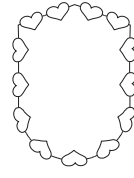

03

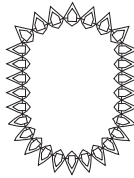

04



05

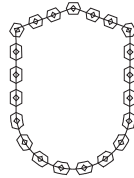

06

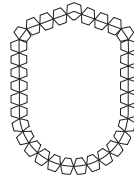

07

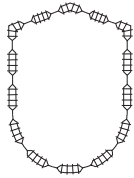

08



09



10

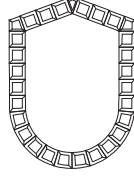

11

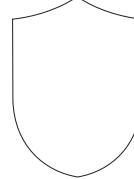

12



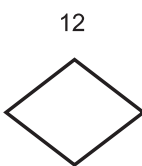
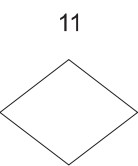
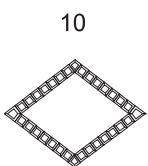
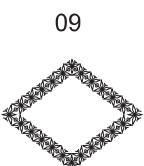
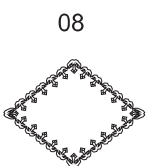
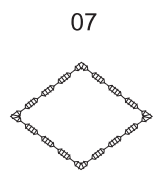
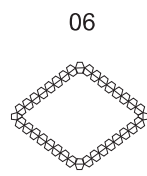
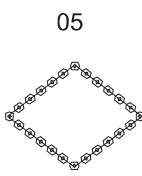
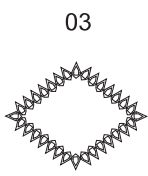
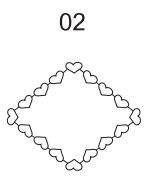
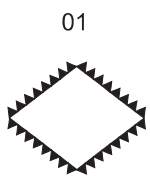
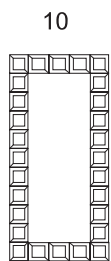
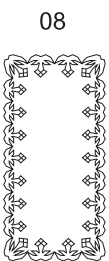
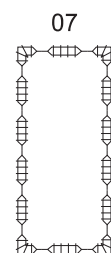
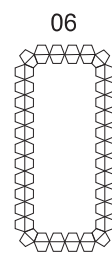
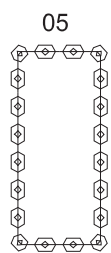
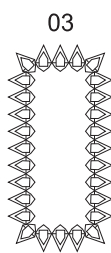
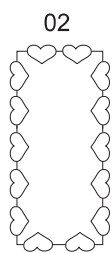
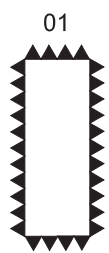
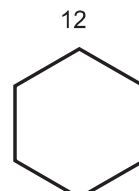
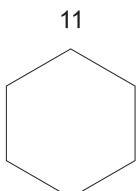
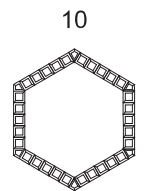
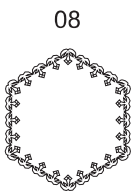
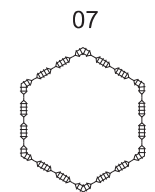
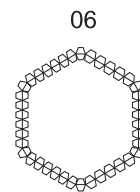
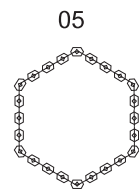
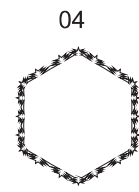
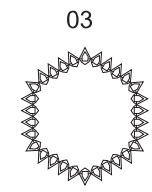
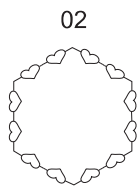
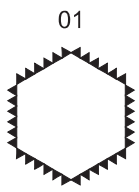

01



02

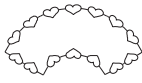

03

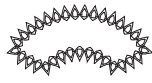

04



05



06



07



08



09



10

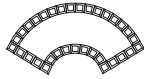

11



12



01

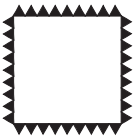

02

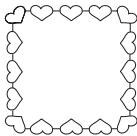

03

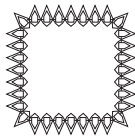

04

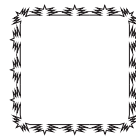

05

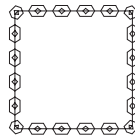

06

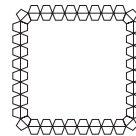

07

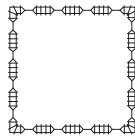

08



09



10

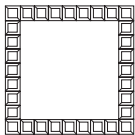

11



12

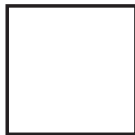

01



02

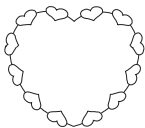

03

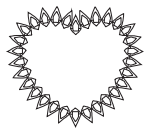

04



05



06

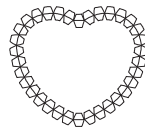

07

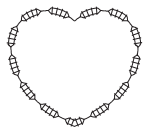

08



09



10

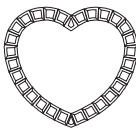

11



12



01

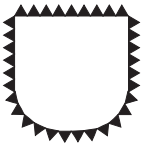

02

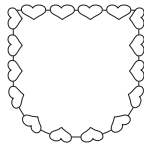

03

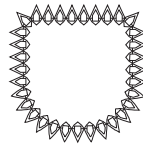

04



05

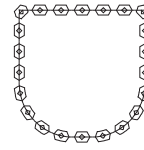

06

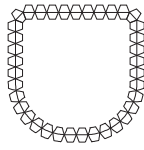

07

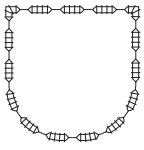

08

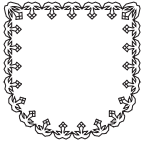

09



10

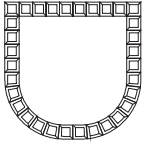

11

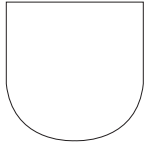

12

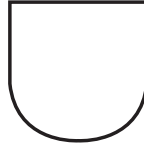

000 003 000 006 007 008 009 010
1 2 3 4 5 6 7 8 9 0
011 012 013 010 016 017 018 019 020 021 022 020 025 026 027 028 029 030 031 032 033 034 035 036
A B C D E F G H I J K L M N O P Q R S T U V W X Y Z
037 030 040 041 042 043 044 045 046 047 048 049 050 051 052 053 054 055 056 057 058 059 060 061 062
a b c d e f g h i j k l m n o p q r s t u v w x y z
060 065 066 067 068 069 070 071 072 070 075 076 077 078 079 080 081 082 083 084 085 086 087 088
Ä Å Æ Ñ Ö Ø Ç Ü ä å æ ë è é ê ñ ö õ ø ì ç ü ù ß &
090 091 092 093 094 095 096 097 098 099 100
? ! _ ' , . - () @ + =

000 003 000 006 007 008 009 010
1 2 3 4 5 6 7 8 9 0
011 012 013 010 016 017 018 019 020 021 022 020 025 026 027 028 029 030 031 032 033 034 035 036
A B C D E F G H I J K L M N O P Q R S T U V W X Y Z
037 030 040 041 042 043 044 045 046 047 048 049 050 051 052 053 054 055 056 057 058 059 060 061 062
a b c d e f g h i j k l m n o p q r s t u v w x y z
060 065 066 067 068 069 070 071 072 070 075 076 077 078 079 080 081 082 083 084 085 086 087 088
Ä Å Æ Ñ Ö Ø Ç Ü ä å æ ë è é ê ñ ö õ ø ì ç ü ù ß &
090 091 092 093 094 095 096 097 098 099 100
? ! _ ' , . - () @ + =

000 003 000 006 007 008 009 010
1 2 3 4 5 6 7 8 9 0
011 012 013 010 016 017 018 019 020 021 022 020 025 026 027 028 029 030 031 032 033 034 035 036
A B C D E F G H I J K L M N O P Q R S T U V W X Y Z
037 030 040 041 042 043 044 045 046 047 048 049 050 051 052 053 054 055 056 057 058 059 060 061 062
a b c d e f g h i j k l m n o p q r s t u v w x y z
060 065 066 067 068 069 070 071 072 070 075 076 077 078 079 080 081 082 083 084 085 086 087 088
Ä Å Æ Ñ Ö Ø Ç Ü ä å æ ë è é ê ñ ö õ ø ì ç ü ù ß &
090 091 092 093 094 095 096 097 098 099 100
? ! _ ' , . - () @ + =

000 003 000 006 007 008 009 010
1 2 3 4 5 6 7 8 9 0
011 012 013 010 016 017 018 019 020 021 022 020 025 026 027 028 029 030 031 032 033 034 035 036
A B C D E F G H I J K L M N O P Q R S T U V W X Y Z
037 030 040 041 042 043 044 045 046 047 048 049 050 051 052 053 054 055 056 057 058 059 060 061 062
a b c d e f g h i j k l m n o p q r s t u v w x y z
060 065 066 067 068 069 070 071 072 070 075 076 077 078 079 080 081 082 083 084 085 086 087 088
Ä Å Æ Ñ Ö Ø Ç Ü ä å æ ë è é ê ñ ö õ ø ì ç ü û ß &
090 091 092 093 094 095 096 097 098 099 100
? ! _ ' , . - () @ + =

000 003 000 006 007 008 009 010
1 2 3 4 5 6 7 8 9 0
011 012 013 010 016 017 018 019 020 021 022 020 025 026 027 028 029 030 031 032 033 034 035 036
A B C D E F G H I J K L M N O P Q R S T U V W X Y Z
037 030 040 041 042 043 044 045 046 047 048 049 050 051 052 053 054 055 056 057 058 059 060 061 062
a b c d e f g h i j k l m n o p q r s t u v w x y z
060 065 066 067 068 069 070 071 072 070 075 076 077 078 079 080 081 082 083 084 085 086 087 088
Ä Å Æ Ñ Ö Ø Ç Ü ä å æ ë è é ê ñ ö õ ø ì ç ü û ß &
090 091 092 093 094 095 096 097 098 099 100
? ! _ ' , . - () @ + =

000 003 000 006 007 008 009 010
1 2 3 4 5 6 7 8 9 0
011 012 013 010 016 017 018 019 020 021 022 020 025 026 027 028 029 030 031 032 033 034 035 036
A B C D E F G H I J K L M N O P Q R S T U V W X Y Z
037 030 040 041 042 043 044 045 046 047 048 049 050 051 052 053 054 055 056 057 058 059 060 061 062
a b c d e f g h i j k l m n o p q r s t u v w x y z
060 065 066 067 068 069 070 071 072 070 075 076 077 078 079 080 081 082 083 084 085 086 087 088
Ä Å Æ Ñ Ö Ø Ç Ü ä å æ ë è é ê ñ ö õ ø ì ç ü û ß &
090 091 092 093 094 095 096 097 098 099 100
? ! _ ' , . - () @ + =



01	02	03	04	05	06	07	08	09	10	11	12	13
A	B	C	D	E	F	G	H	I	J	K	L	M
14	15	16	17	18	19	20	21	22	23	24	25	26
N	O	P	Q	R	S	T	U	V	W	X	Y	Z



01	02	03	04	05	06	07	08	09	10	11	12	13
A	B	C	D	E	F	G	H	I	J	K	L	M
14	15	16	17	18	19	20	21	22	23	24	25	26
N	O	P	Q	R	S	T	U	V	W	X	Y	Z

2001

1 PF185



↓ 34.0mm
↔ 81.2mm
⊕ 1346

2002

1 PF199



↓ 94.8mm
↔ 102.4mm
⊕ 3974

2003

1 PF524



↓ 77.8mm
↔ 80.8mm
⊕ 2929

2004

1 PF564
2 PF544



↓ 29.4mm
↔ 95.6mm
⊕ 1033

2005

1 PF130
2 PF132



↓ 79.8mm
↔ 78.4mm
⊕ 2729

2006

1 PF243
2 PF163



↓ 99.0mm
↔ 94.0mm
⊕ 7224

2007

1 PF102
2 PF103



↓ 84.8mm
↔ 76.8mm
⊕ 2045

2008

1 PF561
2 PF564



↓ 77.2mm
↔ 50.4mm
⊕ 2573



01	02	03	04	05	06	07	08	09	10	11	12	13
A	B	C	D	E	F	G	H	I	J	K	L	M
14	15	16	17	18	19	20	21	22	23	24	25	26
N	O	P	Q	R	S	T	U	V	W	X	Y	Z



01	02	03	04	05	06	07	08	09	10	11	12	13
A	B	C	D	E	F	G	H	I	J	K	L	M
14	15	16	17	18	19	20	21	22	23	24	25	26
N	O	P	Q	R	S	T	U	V	W	X	Y	Z



01	02	03	04	05	06	07	08	09	10	11	12	13
A	B	C	D	E	F	G	H	I	J	K	L	M
14	15	16	17	18	19	20	21	22	23	24	25	26
N	O	P	Q	R	S	T	U	V	W	X	Y	Z

3001

1 PF512



↓ 40.2mm
↔ 70.0mm
⊕ 3117

3002

1 PF200



↓ 69.0mm
↔ 110.2mm
⊕ 3652

3003

1 PF601



↓ 113.4mm
↔ 113.6mm
⊕ 7223

3004

1 PF332



↓ 111.0mm
↔ 88.4mm
⊕ 8162

3005

1 PF305



↓ 94.0mm
↔ 41.2mm
⊕ 1479

3006

1 PF103

2 PF310



↓ 105.0mm
↔ 93.6mm
⊕ 2478

3007

1 PF147

2 PF737



↓ 128.0mm
↔ 90.4mm
⊕ 5889

3008

1 PF564

2 PF525

3 PF544







↓ 103.0mm
↔ 104.2mm
⊕ 1960



Ricami creativi







1001

- 1  PF742
- 2  PF591
- 3  PF7785
- 4  PF522
- 5  PF3211
- 6  PF742

↓ 69.8mm
 ↔ 57.4mm
 ↕ 5036









1002

- 1  PF273
- 2  PF275
- 3  PF277
- 4  PF695
- 5  PF135

↓ 97.4mm
 ↔ 98.0mm
 ↕ 10509



1003









- 1  PF713
- 2  PF7367
- 3  PF355
- 4  PF1083
- 5  PF901
- 6  PF535

↓ 56.0mm
 ↔ 70.6mm
 ↕ 2453



1004

↓ 80.6mm
↔ 51.2mm
⚡ 3407

- 1  PF169
- 2  PF181
- 3  PF434
- 4  PF521
- 5  PF523
- 6  PF181
- 7  PF434
- 8  PF901



1005

↓ 83.4mm
↔ 83.2mm
⚡ 4244

- 1  PF534
- 2  PF700
Add appliqué fabric
- 3  PF3214
Trim appliqué fabric
- 4  PF700
Add appliqué fabric
- 5  PF3214
Trim appliqué fabric
- 6  PF3651
- 7  PF534
- 8  PF900



1006

↓ 87.2mm
↔ 99.6mm
⚡ 4232

- 1  PF700
Add appliqué fabric
- 2  PF3214
Trim appliqué fabric
- 3  PF561



1007

1  PF133

2  PF135

↓ 79.8mm

↔ 80.2mm

⌵ 12738



1008

1  PF206

2  PF720
Add EVA

3  PF1085

4  PF544

↓ 99.9mm

↔ 53.5mm

⌵ 3067



1009

1  PF522

2  PF142

3  PF1601
Add EVA

4  PF184
Add EVA

5  PF142

↓ 55.6mm

↔ 69.0mm

⌵ 4192

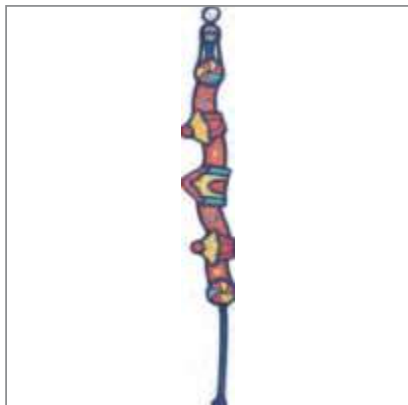

1010





- 1  PF1107
- 2  PF522
- 3  PF371
- 4  PF355

↓ 244.8mm
 ↔ 29.2mm
 ↕ 15234

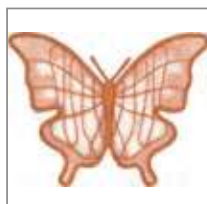

1011



- 1  PF782
 - 2  PF754
 - 3  PF754
 - 4  PF754
- Add pop up design (b)
- ↓ 63.8mm
 ↔ 81.6mm
 ↕ 4093

1012

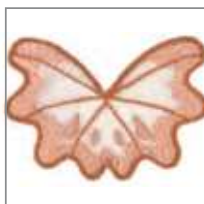

- 1  PF782
 - 2  PF754
- ↓ 40.6mm
 ↔ 58.2mm
 ↕ 2057



1013



1 PF604

↓ 57.0mm
↔ 61.6mm
⌘ 1218



1014

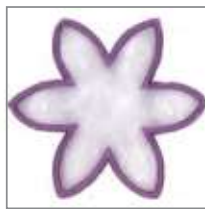

1 PF604

↓ 53.4mm
↔ 61.4mm
⌘ 1329



1015



1 PF604

↓ 53.6mm
↔ 49.0mm
⌘ 909



1016



1 PF604

↓ 53.4mm
↔ 46.2mm
⌘ 1135



1017



1 PF604

↓ 36.8mm
↔ 42.4mm
⌘ 951



1018



1 PF604

↓ 18.6mm
↔ 18.4mm
⌘ 315



1019



1 PF218

↓ 27.2mm
↔ 28.2mm
⌘ 623



1020



1 PF218

↓ 23.0mm
↔ 38.0mm
⌘ 603



1021



1 PF218

↓ 31.8mm
↔ 29.4mm
⌘ 655



Icone illustrate



Procedimento manuale

Per completare il progetto in cui appare l'icona è richiesta un'ulteriore elaborazione manuale.



Ricamo con frange

Di seguito sono elencati tre metodi per ottenere frange tridimensionali sul dritto del tessuto.



A

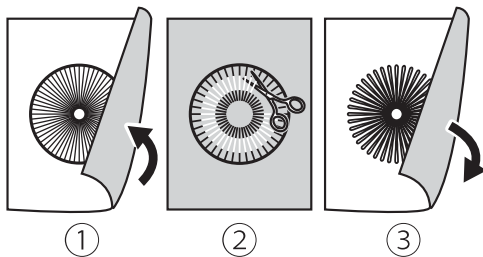

①

②

③

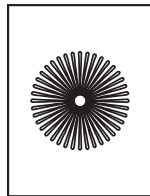

④

Metodo A:

- ① Dopo avere terminato il ricamo girare il progetto al rovescio.
- ② Servendosi di un paio di forbici appuntite tagliare il filo della spolina al centro del ricamo.
- ③ Girare il progetto al dritto.
- ④ Liberare il filo superiore del ricamo dalla stoffa facendolo fuoriescire con l'aiuto delle dita.



B

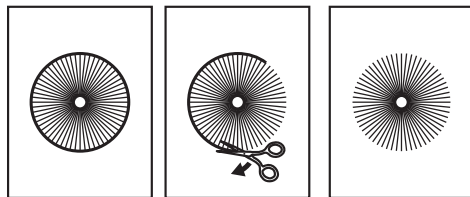

①

②

③

Metodo B:

- ① Terminare il ricamo.
- ② Sul dritto del tessuto tagliare i fili del bordo esterno dei ricami.
- ③ I fili fuoriescono automaticamente.



C

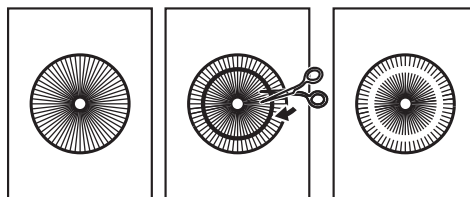

①

②

③

Metodo C:

- ① Terminare il ricamo.
- ② Servendosi di un paio di forbici appuntite tagliare il filo del punto superiore.
- ③ Il progetto risulta così completato.



Ricamo effetto spugna

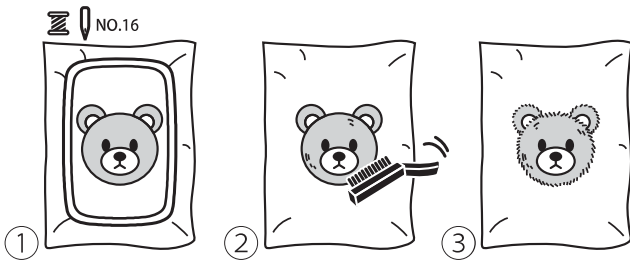

- ① Montare un ago di misura #16/100; inserire un filo di lana per l'infilatura superiore.
- ② Utilizzare una spazzola oppure velcro spazzolando il filo di lana per ottenere l'effetto spugna.
- ③ Sul progetto finito si ottiene l'effetto spugna.



Applique

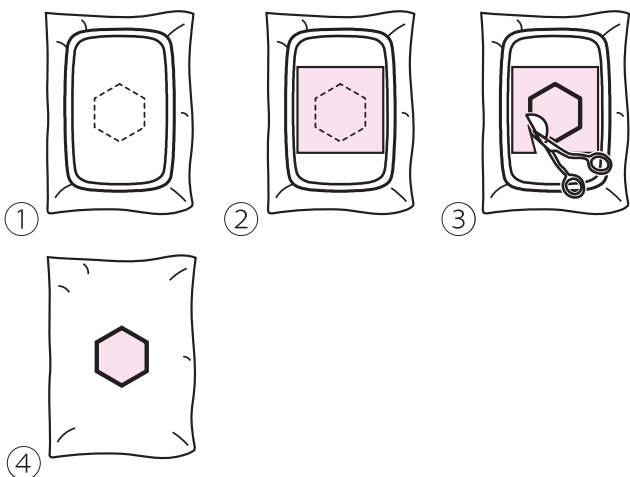

- ① Disegnare sul tessuto la sagoma dell'applique.
- ② Appoggiare l'applique sopra la sagoma appena disegnata e proseguire con il ricamo.
- ③ Tagliare l'eccesso di tessuto oltre l'applique.
- ④ Il progetto risulta così completato.



Organza rinforzata

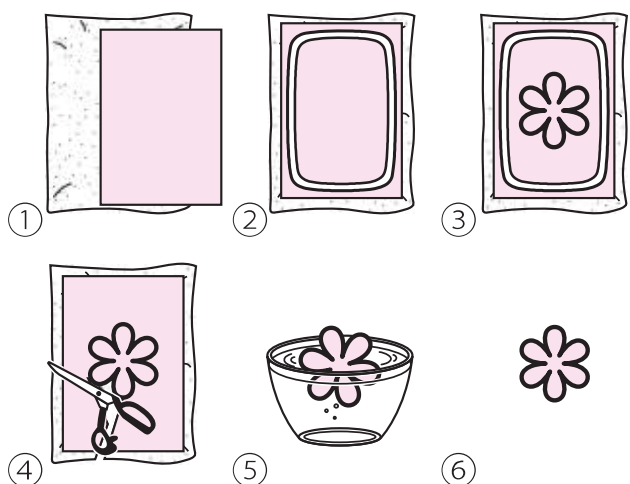

- ① Usare stabilizzatore idro solubile e organza.
- ② Tagliare lo stabilizzatore leggermente più grande del telaio utilizzato; intelaiare insieme stabilizzatore e organza e iniziare a ricamare.
- ③ Terminare il ricamo.
- ④ Tagliare il progetto lungo la sua sagoma per scartare l'eccesso di stabilizzatore e organza.
- ⑤ Immergere il progetto in acqua ed aspettare fino a quando lo stabilizzatore è sciolto.
- ⑥ Il progetto risulta così completato.



Ricamo effetto pizzo

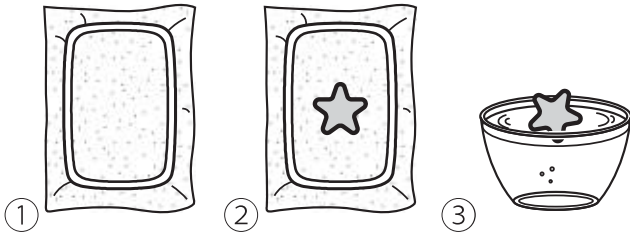

- ① Ricamare sopra lo stabilizzatore idro solubile.
- ② Terminare il ricamo.
- ③ Immergere il progetto in acqua ed aspettare fino a quando lo stabilizzatore è sciolto.
- ④ Il progetto risulta così completato.



④



Ricamo 3D effetto gommato

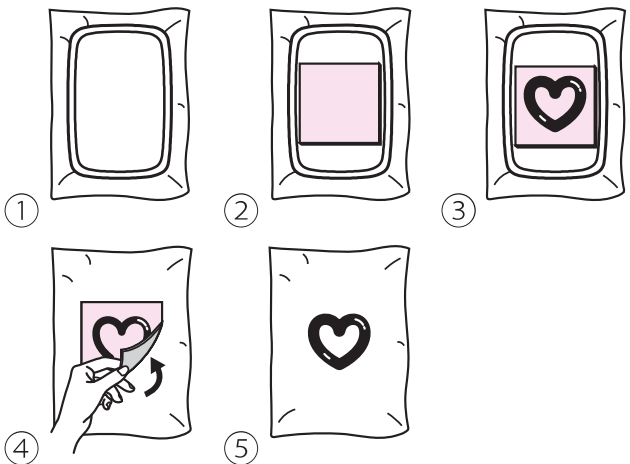

- ① Intelaiare il tessuto.
- ② Posizionare la gomma EVA sopra il disegno che si intende realizzare.
- ③ Terminare il ricamo.
- ④ Rimuovere l'eccesso di gomma EVA dal ricamo.
- ⑤ Il progetto risulta così completato.

Tutorial addizionale - Farfalla



Si esegue impostando i ricami 1011 e 1012.



Preparazione materiale:

- ① Organza
- ② Stabilizzatore idro solubile
- ③ Ago per cucitura a mano e filo da ricamo
- ④ Una decina di paillettes
- ⑤ Becchetto per capelli
- ⑥ Fettuccia rigida larga 6mm
- ⑦ Colla a caldo



Preparazione telaio

Tagliare lo stabilizzatore idro solubile leggermente più grande del telaio prescelto; intelaiare stabilizzatore (sotto) e organza (sopra) avendo cura che siano perfettamente tesi all'interno del telaio.



Esecuzione ricamo

Eeguire il ricamo #1012 utilizzando lo stesso colore per il filo della spolina e quello superiore.

Tagliare il progetto lungo la sua sagoma per scartare l'eccesso di stabilizzatore e organza.

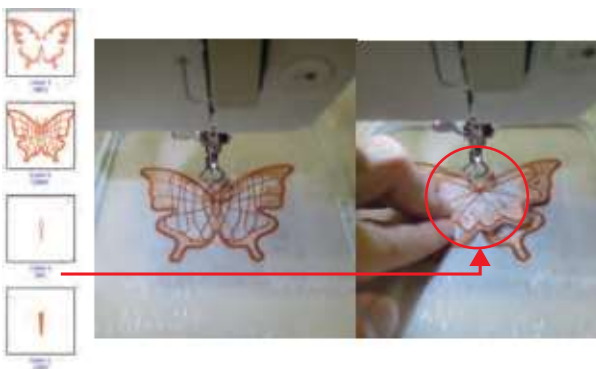

Esecuzione ricamo

- Eseguire il ricamo #1011 utilizzando lo stesso colore per il filo della spolina e quello superiore.
- Ultimare il terzo segmento del disegno; posizionare il ricamo #1012 al centro del ricamo corrente.
- Terminare il ricamo del quarto segmento cucendo il ricamo #1012 e quello corrente.

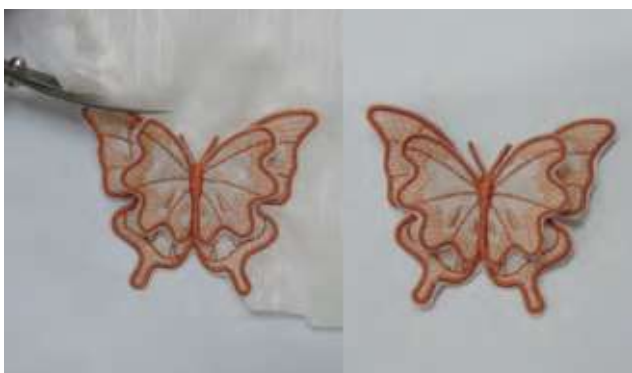

Tagliare il progetto lungo la sua sagoma.



Sciogliere lo stabilizzatore idro solubile

Immergere il progetto in acqua ed aspettare fino a quando lo stabilizzatore è sciolto.



Posizionare un tessuto sopra il progetto; utilizzare il ferro da stiro per asciugare la farfalla.

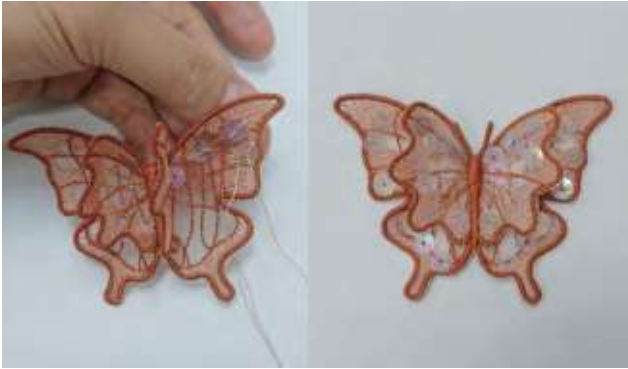

Applicazione paillettes

Cucire le paillettes sulle ali della farfalla servendosi dello stesso colore di filo utilizzato per il ricamo.



Base di sostegno

Tagliare la fettuccia rigida alla lunghezza del becchetto e fissare con la colla a caldo.



Fissare con la colla a caldo la fettuccia rigida e il becchetto alla base della farfalla.



Il progetto risulta così completato.

Tutorial addizionale - Fiori



Si esegue impostando i ricami da 1013 a 1021.



Preparazione materiale:

- ① Organza (glicine/verde)
- ② Stabilizzatore idro solubile
- ③ Ago per cucitura a mano e filo da ricamo
- ④ Una perlina
- ⑤ Una molletta metallica
- ⑥ Ritaglio di feltro
- ⑦ Colla a caldo



Preparazione telaio

Tagliare lo stabilizzatore idro solubile leggermente più grande del telaio prescelto; intelaiare stabilizzatore (sotto) e organza glicine (sopra) avendo cura che siano perfettamente tesi all'interno del telaio.



Esecuzione ricamo - petali (#1013 - #1018)

Eeguire il ricamo dei sei segmenti di petali (da #1013 a #1018) utilizzando lo stesso colore per il filo della spolina e quello superiore.



Preparazione telaio

Tagliare lo stabilizzatore idro solubile leggermente più grande del telaio prescelto; intelaiare stabilizzatore (sotto) e organza verde (sopra) avendo cura che siano perfettamente tesi all'interno del telaio.



Esecuzione ricamo - foglie (#1019 - #1021)

Eeguire il ricamo dei tre segmenti di foglie (da #1019 a #1021) utilizzando lo stesso colore per il filo della spolina e quello superiore.



Tagliare il progetto lungo la sua sagoma.



Sciogliere lo stabilizzatore idro solubile

Immergere il progetto in acqua ed aspettare fino a quando lo stabilizzatore è sciolto.



Posizionare un tessuto sopra il progetto;
utilizzare il ferro da stiro per asciugare il fiore.



Cucire i segmenti

Cucire a mano le tre foglie insieme avendo
cura di posizionarle equidistanti una dall'altra.



Cucire a mano i petali rispettando la
sequenza dei sei segmenti. Fermarli con la
perlina al centro.



Base di sostegno

Utilizzando la colla a caldo fissare il ritaglio di
feltro alla molletta metallica.



Fissare con la colla a caldo il ritaglio di feltro alla base delle foglie.



Fissare con la colla a caldo la base delle foglie sul retro dei petali del fiore.



Il progetto risulta così completato.



Per lo smaltimento corretto del prodotto e in conformità alle disposizioni di legge vigenti si ricorda che il simbolo del cassonetto barrato riportato sull'apparecchio indica che il prodotto alla fine del proprio ciclo vitale deve essere raccolto separatamente dagli altri rifiuti al fine di evitare conseguenze negative per la salute e per l'ambiente. L'inosservanza di tali disposizione prevede altresì sanzioni amministrative ai danni dei trasgressori.

Contattare il proprio Comune di residenza per informazioni circa la raccolta e lo smaltimento alla fine del ciclo vitale del suddetto apparecchio.

CUCITO+RICAMO **COMBO**