

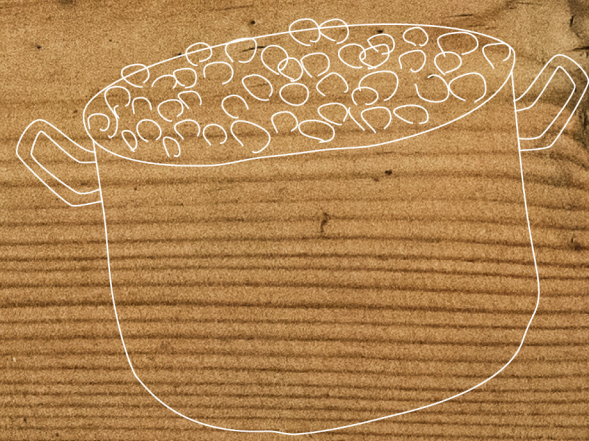







A photograph of a dining table set for a meal. The table is made of dark wood and is covered with various items including several wine glasses, plates, and a large, colorful bouquet of flowers in a vase. The background is slightly blurred, showing a wooden chair and a dark wall.







SISTEMA DI ASPIRAZIONE A SOFFITTO

A simple line drawing of a cooking pot or pan. It has a rounded body, a flat lid with a grid-like pattern, and two handles on opposite sides. The drawing is positioned on a textured, brown background that resembles cardboard.

[it] Istruzioni per l'uso e il montaggio

it Indice

ISTRUZIONI PER L'USO.....	3
 Conformità d'uso.....	3
 Importanti avvertenze di sicurezza.....	4
 Tutela dell'ambiente.....	6
 Tipi di esercizio	7
 Uso dell'apparecchio	7
 Collegamento con il piano di cottura	10
 Home Connect.....	11

 Pulizia e manutenzione	13
 Malfunzionamento, che fare?.....	15
 Servizio assistenza clienti.....	16
ISTRUZIONI PER IL MONTAGGIO.....	17
 Importanti avvertenze di sicurezza.....	18
 Indicazioni generali.....	20
 Installazione.....	21

ISTRUZIONI PER L'USO

Per ulteriori informazioni su prodotti, accessori, pezzi di ricambio e servizi è possibile consultare il sito Internet www.neff-international.com e l'eShop www.neff-eshop.com

Conformità d'uso

Leggere attentamente le presenti istruzioni per l'uso. Solo così è possibile utilizzare l'apparecchio in modo sicuro e corretto. Custodire con la massima cura le presenti istruzioni per l'uso e il montaggio in caso di un utilizzo futuro o cessione a terzi.

La sicurezza di utilizzo è garantita solo in caso di installazione secondo le regole di buona tecnica riportate nelle istruzioni di montaggio. L'installatore è responsabile del corretto funzionamento nel luogo di installazione.

Questo apparecchio è pensato esclusivamente per l'utilizzo in abitazioni private e in ambito domestico. L'apparecchio non è destinato a essere utilizzato in ambienti esterni. Prestare attenzione all'apparecchio durante il suo funzionamento. Il produttore declina qualsiasi responsabilità per danni dovuti all'utilizzo non conforme o errato.

Questo apparecchio è progettato solo per l'utilizzo fino ad un'altezza di massimo 2000 metri sul livello del mare.

Questo apparecchio può essere utilizzato da bambini dagli 8 anni di età e da persone con ridotte facoltà fisiche, sensoriali o mentali nonché da persone prive di sufficiente esperienza o conoscenza dello stesso se sorvegliate da una persona responsabile della loro sicurezza o se istruite in merito all'utilizzo sicuro dell'apparecchio e consapevoli degli eventuali rischi derivanti da un utilizzo improprio.

Ai bambini è vietato giocare con l'apparecchio! La pulizia e la manutenzione di competenza dell'utente non devono essere eseguite da bambini, a meno che non abbiano un'età pari o superiore a 15 anni e non siano sorvegliati.

Tenere lontano dall'apparecchio e dal cavo di alimentazione i bambini di età inferiore a 8 anni.

Controllare l'apparecchio dopo averlo disimballato. Qualora si fossero verificati danni da trasporto, non collegare l'apparecchio.

Questo apparecchio non è da utilizzare con un timer esterno o un telecomando separato.

⚠️ Importanti avvertenze di sicurezza

⚠️ Avviso – Pericolo di soffocamento!

Il materiale d'imballaggio è pericoloso per i bambini. Non lasciare mai che i bambini giochino con il materiale di imballaggio.

⚠️ Avviso – Pericolo di morte!

I gas di combustione riaspirati possono causare avvelenamento. È necessario assicurare sempre un'alimentazione di aria sufficiente quando l'apparecchio in modalità aspirazione viene utilizzato contemporaneamente a un focolare dipendente dall'aria ambiente.

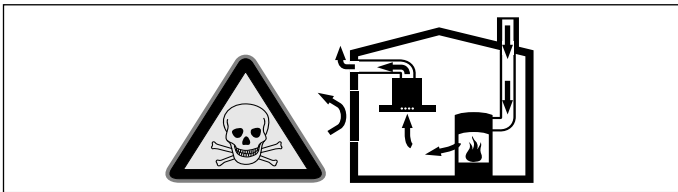

I focolari che dipendono dall'aria ambiente (peres. a gas, olio, legna o carbone, scaldabagno, caldaie elettriche) ricavano l'aria per la combustione dalla stanza ed eliminano i gas di scarico all'esterno attraverso un impianto (peres. camino).

In concomitanza della cappa accesa, dalla cucina e dalle stanze adiacenti viene sottratta dell'aria: senza un'alimentazione sufficiente di aria si crea depressione. I gas velenosi dal camino o dalla cappa di aspirazione vengono riaspirati nelle stanze.

- Assicurare sempre un'alimentazione di aria sufficiente.
- Un'apertura nel muro per alimentazione/scarico aria non garantisce il rispetto del valore limite.

Un esercizio sicuro è possibile solo se la depressione nella stanza in cui è installato il focolare non supera i 4 Pa (0,04 mbar).

Questo è garantito se l'aria necessaria alla combustione può affluire nella stanza attraverso aperture non fisse, peres. porte, finestre in combinazione con un canale di adduzione/scarico aria o altre misure tecniche.

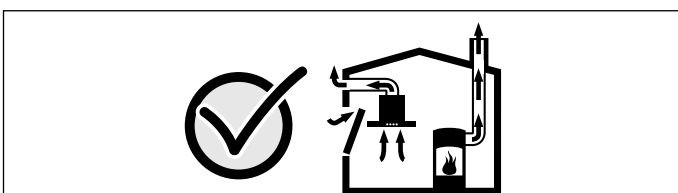

Consultate in ogni caso lo spazzacamino responsabile che è in grado di giudicare la ventilazione complessiva in casa e proporre misure adeguate.

Se la cappa è usata solo nella modalità a ricircolo d'aria, il suo esercizio è possibile senza limitazioni.

⚠️ Avviso – Pericolo di incendio!

- I depositi di grasso presenti nel filtro per grassi possono incendiarsi. Pulire regolarmente il filtro grassi. Non mettere mai in funzione l'apparecchio senza filtro per grassi.
- I depositi di grasso presenti nel filtro per grassi possono incendiarsi. Non lavorare mai nelle vicinanze dell'apparecchio con fiamme libere (ad es. fiammeggiare). L'installazione dell'apparecchio nelle vicinanze di un focolare per combustibili solidi (ad es. legna o carbone), è consentita solo se questo è dotato di copertura chiusa e non estraibile. Non deve esserci produzione di scintille.
- L'olio o il burro caldi si incendiano rapidamente. Non lasciare mai incustoditi sul fuoco l'olio o il burro caldi. Non utilizzare mai acqua per spegnere il fuoco. Disattivare la zona di cottura. Soffocare le fiamme con un coperchio, una coperta ignifuga o qualcosa di simile.
- Le zone di cottura a gas sviluppano molto calore se vengano fatte funzionare senza appoggiarci sopra una stoviglia. Un dispositivo di ventilazione montato sopra può subire danni o addirittura incendiarsi. Utilizzare le zone di cottura a gas solo dopo averci appoggiato sopra una stoviglia.
- Quando sono in funzione contemporaneamente più zone di cottura a gas si sviluppa molto calore. Un dispositivo di ventilazione montato sopra può subire danni o addirittura incendiarsi. Non utilizzare mai due zone di cottura a gas contemporaneamente con la fiamma al massimo per oltre 15 minuti. Un bruciatore grande con oltre 5kW (wok) corrisponde alla potenza di due bruciatori a gas.

⚠️ Avviso – Pericolo di scottature!

- Durante il funzionamento le parti scoperte diventano molto calde. Non toccare mai le parti ad alta temperatura. Tenere lontano i bambini.
- Durante il funzionamento l'apparecchio diventa molto caldo, in particolare nella zona delle lampadine. Lasciarlo raffreddare prima di procedere alla pulizia.

⚠️ Avviso – Pericolo di lesioni!

- Alcuni componenti all'interno dell'apparecchio possono essere affilati. Indossare guanti protettivi.
- Se l'apparecchio non viene fissato correttamente può cadere. Tutti gli elementi di fissaggio devono essere montati in modo saldo e sicuro.
- L'apparecchio è pesante. Per spostarlo occorrono 2 persone. Utilizzare esclusivamente ausili adeguati.
- L'apparecchio è molto pesante. Non montare l'apparecchio direttamente nelle piastre di cartongesso o in un materiale edile leggero simile. Per il corretto montaggio utilizzare un materiale sufficiente stabile adatto alle condizioni costruttive e al peso dell'apparecchio.
- Modifiche all'impianto elettrico o meccanico sono pericolose e possono causare anomalie nel funzionamento. Non apportare modifiche all'impianto elettrico o meccanico.
- La copertura filtro può oscillare. Aprire e chiudere lentamente la copertura filtro. Accertarsi che, una volta rilasciata, la copertura filtro non si apra completamente.
- Pericolo di incastramento durante l'apertura e la chiusura della copertura filtro. Non toccare la zona posteriore della copertura filtro e la zona delle cerniere.
- Le batterie possono essere ingerite dai bambini. Tenere le batterie fuori dalla portata e dalla vista dei bambini. Non permettere ai bambini di sostituire le batterie senza la sorveglianza di un adulto.
- Le batterie possono esplodere. Non ricaricare né cortocircuitare le batterie. Non gettare le batterie nel fuoco.
- I morsetti non devono essere messi in cortocircuito.
- Devono essere utilizzate esclusivamente batterie del tipo indicato. Non utilizzare insieme batterie nuove e usate oppure batterie di tipo diverso fra loro.
- Non utilizzare batterie ricaricabili.

- Utilizzare una scala sicura e accertarsi che si proceda in sicurezza. Non appoggiarsi al piano cottura e non salire sulla superficie di lavoro e sul piano cottura stesso.

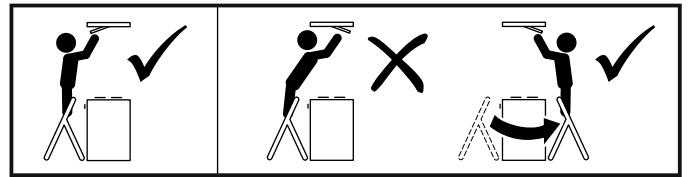

- Pericolo di cadute durante i lavori sull'apparecchio. Utilizzare una scala doppia stabile.
- Prima della pulizia, staccare l'apparecchio dall'app Home Connect, in modo tale che sia possibile il comando dall'app Home Connect.

⚠️ Avviso – Pericolo di scariche elettriche!

- Un apparecchio difettoso può causare delle scosse elettriche. Non mettere mai in funzione un apparecchio difettoso. Togliere la spina o disattivare il fusibile nella scatola dei fusibili. Rivolgersi al servizio di assistenza clienti.
- Gli interventi di riparazione effettuati in modo non conforme rappresentano una fonte di pericolo. Le riparazioni e le sostituzioni di cavi danneggiati devono essere effettuate esclusivamente da personale tecnico adeguatamente istruito dal servizio di assistenza tecnica. Se l'apparecchio è difettoso, staccare la spina o il fusibile nella scatola dei fusibili. Rivolgersi al servizio di assistenza clienti.
- L'infiltrazione di umidità può provocare una scarica elettrica. Pulire l'apparecchio soltanto con un panno umido. Prima della pulizia staccare la spina o disattivare il fusibile nella scatola dei fusibili.
- L'infiltrazione di liquido può provocare una scarica elettrica. Non utilizzare detergenti ad alta pressione o dispositivi a getto di vapore.

Cause dei danni

Attenzione!

Pericolo di danni da corrosione. Accendere sempre l'apparecchio durante la cottura per evitare la formazione di condensa. La condensa può causare danni da corrosione.

Sostituire sempre immediatamente le lampadine difettose per evitare il sovraccarico di quelle rimanenti.

Pericolo di danni da umidità che penetra nell'elettronica. Non pulire mai gli elementi di comando con un panno bagnato.

Danni alla superficie causati da un'errata pulizia. Pulire le superfici in acciaio inox sempre nel verso della spazzolatura. Non usare un detergente per acciaio inox sugli elementi di comando.

Danni alla superficie causati da detersivi aggressivi o abrasivi. Non usare mai detersivi aggressivi e abrasivi.

Pericolo di danneggiamento da utilizzo errato degli elementi di design. Non tirare gli elementi di design. Non posizionare o appendere oggetti sugli elementi di design.

Attenzione!

Danni al telecomando a causa delle batterie scariche. Rimuovere le batterie dal telecomando, se il telecomando non verrà utilizzato per un periodo prolungato.

Attenzione!

Rimuovere dal telecomando le batterie esaurite o difettose e smaltirle in conformità alle normative locali vigenti. Non buttare le batterie insieme ai rifiuti domestici.

Tutela dell'ambiente

Il suo nuovo apparecchio è particolarmente efficiente in termini di energia. Questa parte contiene consigli per ottimizzare il risparmio energetico e su come smaltire l'apparecchio in modo corretto.

Risparmio energetico

- Durante la cottura accertarsi che ci sia un'aerazione sufficiente, affinché la cappa di aspirazione possa lavorare con efficienza emettendo un livello di rumore contenuto.
- Adattare i livelli di aspirazione all'intensità dei vapori di cottura. Impostare il livello intensivo soltanto se necessario. Un livello di aspirazione basso significa un consumo di energia ridotto.
- In caso di vapori di cottura intensi selezionare tempestivamente un livello di aspirazione più elevato. I vapori di cottura già diffusi nella cucina rendono necessario un utilizzo prolungato della cappa di aspirazione.
- Spegnerla cappa di aspirazione quando non è più necessaria.
- Spegnerla illuminazione quando non è più necessaria.
- Pulire e sostituire i filtri rispettando gli intervalli di tempo indicati al fine di incrementare l'efficacia del sistema di aspirazione ed evitare il rischio di incendio.
- Applicare il coperchio per ridurre la formazione di vapori di cottura e condensa.

Smaltimento ecocompatibile

Si prega di smaltire le confezioni nel rispetto dell'ambiente.



Questo apparecchio dispone di contrassegno ai sensi della direttiva europea 2012/19/UE in materia di apparecchi elettrici ed elettronici (waste electrical and electronic equipment - WEEE).

Questa direttiva definisce le norme per la raccolta e il riciclaggio degli apparecchi dismessi valide su tutto il territorio dell'Unione Europea.

Smaltimento delle batterie

Smaltire le batterie usate secondo le normative vigenti in materia di tutela ambientale.



Dopo l'uso, le batterie non devono essere gettate nei rifiuti domestici. I consumatori sono obbligati per legge a consegnare le batterie usate presso il rivenditore o nei punti di raccolta appositi.

Il rivenditore è obbligato a ritirare gratuitamente le batterie usate.

Tipi di esercizio

Modalità aspirazione



L'aria aspirata viene purificata attraverso il filtro per grassi e convogliata all'esterno tramite un sistema di tubi.

Avvertenza: L'aria esausta non deve essere immessa né in un camino per il fumo o per i gas di scarico funzionante, né in un pozzo di aerazione dei locali di installazione di focolari.

- Se l'aria esausta viene immessa in un camino per fumo o gas di scarico non in funzione, è necessario ottenere l'autorizzazione di un tecnico specializzato.
- Se l'aria esausta viene condotta attraverso la parete esterna, è necessario utilizzare una cassetta a muro telescopica.

Funzionamento a ricircolo d'aria



L'aria aspirata viene purificata attraverso il filtro antigrasso e un filtro ai carboni attivi e quindi reimpressa nella cucina.

Avvertenza: Per catturare gli odori nel funzionamento a ricircolo d'aria, è necessario installare un filtro ai carboni attivi. Le diverse possibilità di attivazione dell'apparecchio con funzionamento a ricircolo d'aria sono indicate nell'opuscolo o devono essere richieste al proprio rivenditore specializzato. Gli accessori necessari sono disponibili presso il commercio specializzato, tramite il servizio clienti o il punto vendita on-line.

Uso dell'apparecchio

Le presenti istruzioni per l'uso sono valide per diverse varianti dell'apparecchio. È possibile che alcune caratteristiche dell'impianto descritte non siano presenti nel proprio apparecchio.

Se l'apparecchio dispone di Home Connect, altre funzioni sono disponibili esclusivamente dall'app Home Connect.

Avvertenza: Accendere la cappa di aspirazione prima di iniziare la cottura e spegnerla solo pochi minuti dopo il termine della cottura. In questo modo il vapore di cottura viene aspirato in modo efficace.

Telecomando

Servendosi del telecomando impostare le diverse funzioni dell'apparecchio.

Avvertenza: Direzionare con la maggiore precisione possibile il telecomando sul ricevitore a infrarossi del display a LED.

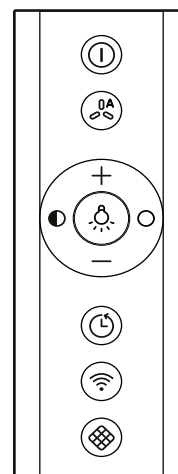

Simbolo	Spiegazione
①	On/Off
	Modalità automatica/Sensore della qualità dell'aria
	Luce on/off
	Diminuzione della luminosità
	Aumentare la luminosità
	Aumentare il livello ventola
	Diminuire il livello ventola
	Post-funzionamento ventola
	Home Connect
	Ripristinare la saturazione del filtro

Spia a LED

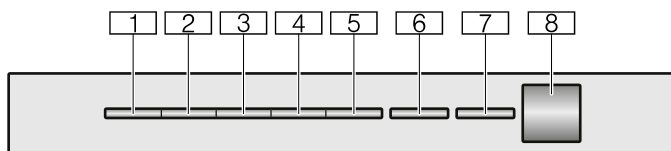

LED	Spiegazione
1	Livello ventola 1
2	Livello ventola 2
3	Livello ventola 3
4	Livello intensivo 1
5	Livello intensivo 2
6	Funzionamento automatico/Ritardo di funzionamento della ventola/Aspirazione a intervalli
7	Home Connect
8	Ricevitore a infrarossi

Impostazione della ventola

Attivazione

1. Premere il tasto . La ventola si avvia sul livello ventola 2.
2. Premere il tasto **+** o il tasto **-** per impostare un altro livello ventola. I LED corrispondenti si accendono sull'apparecchio.

Avvertenza: L'apparecchio ha 3 livelli ventola e 2 livelli intensivi.

Disattivazione

Premere il tasto .

Livello intensivo

In caso di produzione di odori e vapori particolarmente forti è possibile utilizzare il livello intensivo.

Attivazione

1. Premere il tasto . La ventola si avvia sul livello ventola 2.
2. Premere due volte il tasto **+**, per impostare il livello intensivo 1.
3. Premere tre volte il tasto **+** per attivare il livello intensivo 2. I LED corrispondenti si accendono sull'apparecchio.

Avvertenza: Dopo circa 6 minuti, la cappa di aspirazione ritorna autonomamente al livello ventola 3 precedentemente impostato.

Ritardo di funzionamento della ventola

Attivazione

Premere il tasto .

La ventola funziona sul livello ventola 1. Il LED 1 si accende sull'apparecchio, il LED 6 lampeggia.

La ventola si spegne automaticamente dopo circa 10 minuti.

Disattivazione

Premere il tasto .

Il post-funzionamento della ventola viene terminato.

Aspirazione a intervalli

Questa funzione è disponibile esclusivamente dall'app Home Connect.

Con l'aspirazione a intervalli, il sistema di aspirazione si accende e si spegne ai diversi livelli per un tempo selezionato.

Il LED 6 lampeggia di continuo, il LED del livello ventola selezionato si accende sull'apparecchio.

Non appena il tempo di ventilazione è terminato, il LED del livello ventola selezionato si spegne. Il LED 6 continua a lampeggiare.

Funzionamento automatico

Attivazione

1. Premere il tasto . La ventola si avvia sul livello ventola 2. I LED corrispondenti si accendono.
2. Premere il tasto . Il LED 6 si accende sull'apparecchio e viene impostato automaticamente il livello ventola ottimale mediante un sensore.

Disattivazione

Disattivare il funzionamento automatico con il tasto .

La ventola si disattiva automaticamente se il sensore non percepisce più alcuna modifica della qualità dell'aria nell'ambiente.

Il tempo di esecuzione del funzionamento automatico è di massimo 4 ore.

Controllo dei sensori

Durante il funzionamento automatico un sensore della cappa di aspirazione riconosce l'intensità degli odori di cottura e frittura. A seconda dell'impostazione del sensore, la ventola passa automaticamente a un altro livello.

Impostazioni possibili del sensore:

Impostazione di fabbrica della sensibilità: LED 3 (livello ventola 3)

Impostazione minima della sensibilità: LED 1 (livello ventola 1)

Impostazione massima della sensibilità: LED 5 (livello ventola 2)

Se il controllo dei sensori ha una scarsa sensibilità o ne ha troppa, è possibile modificarla di conseguenza:

1. Ad apparecchio spento tenere premuti contemporaneamente i tasti Ⓢ e Ⓢ^{OA} per circa 3 secondi.
2. Premere il tasto **+** o **-** per modificare l'impostazione del controllo dei sensori.
3. Tenere premuti i tasti Ⓢ e Ⓢ^{OA} per circa 3 secondi per salvare l'impostazione o attendere circa 10 secondi finché l'impostazione non viene salvata automaticamente.
Viene emesso un segnale acustico.

Avvertenza: Per annullare l'impostazione, premere il tasto Ⓢ .

Indicazione di saturazione

In caso di saturazione del filtro grassi metallico o del filtro per ricircolo d'aria, dopo lo spegnimento dell'apparecchio i seguenti simboli lampeggeranno e viene emesso un segnale acustico ripetuto:

- **Filtro grassi metallico:** LED 1 lampeggia
- **Filtro per ricircolo d'aria:** LED 2 lampeggia
- **Filtro grassi metallico e filtro per ricircolo d'aria:** LED 1 e 2 lampeggiano

È assolutamente necessario pulire il filtro grassi metallico o sostituire il filtro per ricircolo d'aria.
→ "Pulizia e manutenzione" a pagina 13

È possibile resettare le spie di saturazione mentre lampeggiano. A tale scopo premere il tasto Ⓢ .

Passaggio al funzionamento a ricircolo d'aria

Per il funzionamento a ricircolo d'aria occorre modificare opportunamente il controllo elettronico.

1. Ad apparecchio spento tenere premuti contemporaneamente i tasti Ⓢ e Ⓢ per circa 3 secondi.
Il LED dell'impostazione del filtro attiva al momento si accende sull'apparecchio.
2. Premere il tasto **+/tasto -** finché il LED 2 non si accende sull'apparecchio per il funzionamento a ricircolo d'aria (filtri non rigenerabili).

3. Premere il tasto **+/tasto -** finché il LED 3 non si accende sull'apparecchio per il funzionamento a ricircolo d'aria (filtri rigenerabili).
4. Premere il tasto **+/tasto-** finché sull'apparecchio il LED 1 per il comando elettronico non passa di nuovo al funzionamento senza filtro a ricircolo d'aria.
5. Tenere premuti i tasti Ⓢ e Ⓢ per circa 3 secondi per salvare l'impostazione o attendere circa 10 secondi finché l'impostazione non viene salvata automaticamente.
Viene emesso un segnale acustico.

Avvertenza: Per annullare l'impostazione, premere il tasto Ⓢ .

Illuminazione

L'illuminazione può essere attivata o disattivata in modo indipendente dalla ventola.

Premere il tasto Ⓢ .

Regolazione della luminosità

Tenere premuto il tasto Ⓢ o Ⓢ finché non si raggiunge la luminosità desiderata.

Avvertenza: Le impostazioni sulla temperatura di colore sono disponibili nell'app Home Connect finché l'apparecchio dispone di questa funzione.

Tono tasti

Attivazione o disattivazione

Avvertenza: È possibile accendere o spegnere soltanto il tono tasti. Il tono tasto dell'apparecchio non può essere spento.

1. Ad apparecchio spento tenere premuti contemporaneamente i tasti Ⓢ e **-** per circa 3 secondi.
Si accende il LED dell'impostazione attualmente selezionata.
2. Premere il tasto **+** o **-** per modificare l'impostazione.
Se il LED 1 sull'apparecchio è acceso, il tono tasti è spento.
Se il LED 2 sull'apparecchio è acceso, il tono tasti è spento.
3. Tenere premuti i tasti Ⓢ e **-** per circa 3 secondi per salvare l'impostazione o attendere circa 10 secondi finché l'impostazione non viene salvata automaticamente.
Viene emesso un segnale acustico.

Avvertenza: Per annullare l'impostazione, premere il tasto Ⓢ .

Collegamento con il piano di cottura

Questo apparecchio può essere collegato a un piano di cottura, compatibile a questo scopo, consentendo quindi di comandare le funzioni della cappa dal piano cottura.

Esistono diverse possibilità per collegare gli apparecchi fra di loro:

Home Connect

Se entrambi gli apparecchi sono adatti a Home-Connect, è possibile un collegamento mediante l'app Home Connect.

Osservare pertanto la documentazione fornita in dotazione di Home Connect.



Collegamento diretto degli apparecchi

Se l'apparecchio viene collegato direttamente con una piano di cottura, non è più possibile instaurare un collegamento con la rete domestica. L'apparecchio funziona come una cappa di aspirazione senza collegamento alla rete e può continuare a essere controllato dal pannello di comando.

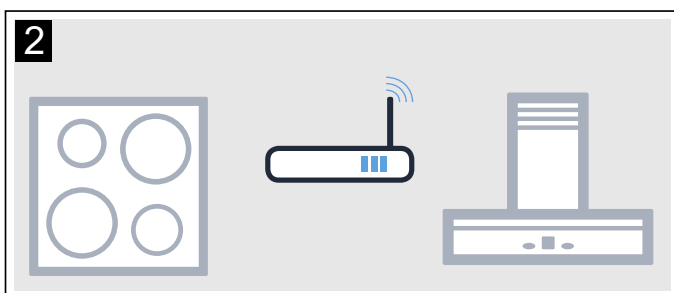
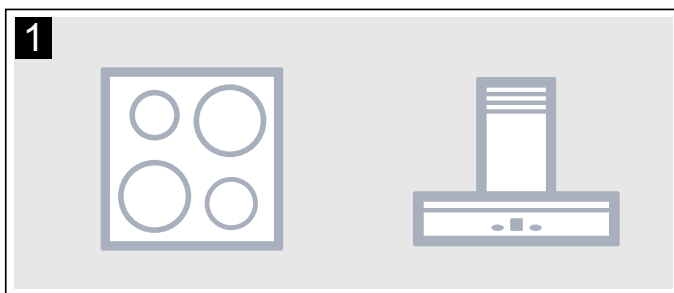

Collegamento degli apparecchi tramite la rete domestica

Se gli apparecchi sono collegati tra loro mediante la rete domestica, per l'apparecchio è possibile utilizzare sia il sistema di controllo della cappa di aspirazione gestito dal piano di cottura che Home Connect.

Avvertenze

- Osservare le avvertenze di sicurezza delle istruzioni per l'uso della cappa aspirante e accertarsi che vengano rispettate anche quando l'apparecchio viene comandato mediante il comando cappa dal piano cottura.
- I comandi impartiti sulla cappa aspirante hanno sempre la priorità. In questo intervallo di tempo l'uso tramite il comando cappa dal piano cottura non è disponibile.

Installazione

Per stabilire il collegamento tra il piano di cottura e la cappa di aspirazione, la cappa deve essere spenta.

Collegamento diretto

Accertarsi che il piano cottura sia acceso e che si trovi in modalità di ricerca.

A tal proposito osservare il capitolo "Collegamento della cappa di aspirazione" nelle istruzioni per l'uso del piano cottura.

Avvertenze

- Prima di collegare gli apparecchi ripristinare tutti i collegamenti esistenti alla rete domestica o ad altri apparecchi.
- Se si collega la cappa di aspirazione direttamente al piano cottura, il collegamento alla rete domestica non è più possibile e non si può più utilizzare Home Connect.

Tenere premuto il tasto  finché il LED Home Connect non comincia a lampeggiare.

La cappa di aspirazione è collegata con il piano cottura, quando il LED Home Connect non lampeggia più e rimane acceso.

Collegamento mediante con la rete domestica

Seguire le istruzioni riportate nella sezione "Registrazione automatica alla rete domestica" o "Registrazione manuale alla rete domestica" → "Home Connect" a pagina 11

Non appena la cappa di aspirazione è collegata alla rete domestica, è possibile creare un collegamento con il piano di cottura mediante l'app Home Connect. Seguire a tal proposito le istruzioni sul terminale mobile.

Home Connect

Questo apparecchio è collegabile alla rete e può essere comandato con un dispositivo mobile.

Se l'apparecchio non è collegato alla rete domestica, l'apparecchio funziona come una cappa d'aspirazione senza collegamento alla rete e può essere comandato dal display.

La disponibilità della funzione Home Connect dipende dalla disponibilità dei servizi Home Connect nel proprio Paese. I servizi Home Connect non sono disponibili in tutti i Paesi. Ulteriori informazioni sono disponibili sul sito www.home-connect.com.

Avvertenze

- Osservare le avvertenze di sicurezza delle presenti istruzioni per l'uso e accertarsi che vengano rispettate quando l'apparecchio viene utilizzato mediante l'app Home Connect e non si è a casa. Osservare anche le avvertenze presenti nell'app Home Connect.
- I comandi impartiti direttamente sull'apparecchio hanno sempre la priorità. In questo lasso di tempo, l'utilizzo mediante l'app Home Connect non è possibile.

Installazione

Per poter eseguire le impostazioni mediante Home Connect, l'app Home Connect deve essere collegata e installata sul vostro terminale mobile.

Osservare pertanto la documentazione fornita in dotazione di Home Connect.

L'app vi accompagna durante il processo di registrazione. Seguire i passaggi indicati all'interno dell'app per eseguire le impostazioni.

Per la configurazione l'app deve essere aperta.

Avvertenze

- L'apparecchio, collegato alla rete e in modalità stand-by, consuma al max. 2 W.
- Se per un collegamento con la rete domestica è necessario un indirizzo MAC dell'apparecchio, tale indirizzo si trova accanto alla targhetta collocata nel vano interno dell'apparecchio (a tal proposito smontare il filtro).

Registrazione automatica nella rete domestica

Avvertenze

- È necessario disporre di un router con funzionalità WPS.
- È necessario l'accesso al router. Se ciò non fosse possibile, seguire quanto descritto nel punto "Registrazione manuale nella rete domestica".
- Durante l'operazione di collegamento, la cappa d'aspirazione non può essere accesa. È possibile arrestare il processo in ogni momento, premendo il simbolo ①.
- Per collegare la cappa d'aspirazione alla rete domestica, la cappa e la luce devono essere spente.

1. Tenere premuto il tasto  finché sull'apparecchio non lampeggia LED 7.
2. Premere il tasto **+**. LED 1 e LED 7 lampeggiano.

3. Entro 2 minuti, premere il tasto WPS sul router. Una volta stabilito il collegamento, la cappa di aspirazione si collega automaticamente all'app Home Connect. LED 3 e LED 7 lampeggiano.

Avvertenza: Se non è stato eseguito alcun collegamento, la cappa passa automaticamente al collegamento manuale alla rete domestica, il LED del livello ventola 2 e il LED Home Connect lampeggiano. Registrare manualmente l'apparecchio alla rete domestica o premere sul tasto **-** per avviare nuovamente la registrazione automatica.

4. Seguire le istruzioni per la registrazione automatica alla rete domestica sul terminale mobile.

L'operazione di registrazione è terminata quando LED7 non lampeggia più e resta acceso sull'apparecchio.

Registrazione manuale nella rete domestica

Avvertenze

- Durante l'operazione di collegamento, la cappa d'aspirazione non può essere accesa. È possibile arrestare il processo in ogni momento, premendo il simbolo ①.
- Per collegare la cappa d'aspirazione alla rete domestica, la cappa e la luce devono essere spente.

1. Tenere premuto il tasto  finché sull'apparecchio non lampeggia LED 7.
2. Premere due volte il tasto **+** per avviare la registrazione automatica alla rete domestica. LED 2 e LED 7 lampeggiano.
3. Seguire le istruzioni nell'app.



Una volta stabilito il collegamento, la cappa di aspirazione si collega automaticamente all'app Home Connect. LED 3 e LED 7 lampeggiano.

4. Seguire le istruzioni per la registrazione manuale alla rete domestica sul terminale mobile.

L'operazione di registrazione è terminata quando LED7 non lampeggia più e resta acceso sull'apparecchio.

Connettere con l'app

Se sul terminale mobile è installata l'app Home Connect, è possibile collegarla con la vostra cappa d'aspirazione.

Avvertenze

- L'apparecchio deve essere collegato alla rete.
- L'app deve essere aperta.

1. Tenere premuto il tasto  finché il LED 3 e il LED 7 non lampeggiano.
2. Seguire le istruzioni sull'app Home Connect sul terminale mobile.

L'operazione di collegamento è terminata se LED 7 non lampeggia più e resta acceso sull'apparecchio.

Aggiornamento del software

Con la funzione di aggiornamento del software si aggiorna il software della cappa d'aspirazione (per esempio a fini di ottimizzazione, eliminazione di guasti, aggiornamenti rilevanti per la sicurezza). È essenziale essere registrati come utenti di Home Connect, che l'app sia installata sul proprio dispositivo mobile e che sia stato effettuato il collegamento al server Home Connect.

Non appena è disponibile un aggiornamento del software, l'app Home Connect fornisce la notifica; l'aggiornamento del software può essere avviato dall'app.

A seguito di un download correttamente eseguito è possibile avviare l'installazione dall'app Home Connect, in presenza di collegamento alla rete locale.

Ad installazione avvenuta, si viene informati tramite l'app Home Connect.

Avvertenze

- Durante il download è possibile continuare a utilizzare la cappa d'aspirazione.
- In base alle impostazioni personali effettuate nell'app, gli aggiornamenti del software possono anche essere scaricati automaticamente.
- In caso di aggiornamento rilevante per la sicurezza, si consiglia di effettuare l'installazione il prima possibile.

Ricerca guasti remota

In caso di guasti, l'assistenza tecnica può intervenire sull'apparecchio tramite il servizio di ricerca guasti remota.

Contattare l'assistenza tecnica e accertarsi che l'apparecchio sia collegato con il server Home Connect e verificare se il servizio di ricerca guasti remota sia disponibile nel vostro Paese.

Avvertenza: Per ulteriori informazioni e per la disponibilità del servizio di ricerca guasti remota nel vostro Paese, visitare la sezione Guida & supporto del sito Internet Home Connect del vostro Paese: www.home-connect.com

Ripristino del collegamento

È sempre possibile ripristinare il collegamento memorizzato con la rete domestica e con Home Connect.

Tenere premuti i tasti  e **+** finché il sull'apparecchio non si spegne "LED7". Viene emesso un segnale acustico.

Avvertenze sulla tutela dei dati

Con il primo collegamento dell'apparecchio alla rete WLAN, connessa a Internet, l'apparecchio trasmette le seguenti categorie di dati al server Home Connect (prima registrazione):

- Chiaro riconoscimento dell'apparecchio (che consiste in chiavi dell'apparecchio e nell'indirizzo MAC del modulo di comunicazione Wi-Fi installato).
- Certificazione di sicurezza del modulo di comunicazione Wi-Fi (per la messa in sicurezza delle informazioni del collegamento).
- La versione attuale del software e dell'hardware dell'elettrodomestico.
- Stato di un eventuale ritorno alle impostazioni di fabbrica.

Questa prima registrazione prepara l'impiego alle funzionalità Home Connect ed è necessaria soltanto al momento in cui desideriamo sfruttare per prima le funzionalità Home Connect.

Avvertenza: Osservare che le funzionalità Home Connect sono sfruttabili solo se sussiste un collegamento con l'app Home Connect. Le informazioni sulla tutela dei dati possono essere richiamate nell'app Home Connect.

Dichiarazione di conformità

Con la presente Constructa-Neff Vertriebs-GmbH dichiara che l'apparecchio con funzionalità Home Connect è in conformità con i requisiti fondamentali e le disposizioni relative alla direttiva 2014/53/UE.

La dichiarazione di conformità dettagliata RED è consultabile su Internet, sul sito www.neff-international.com, alla pagina del prodotto nei documenti supplementari.



2,4 GHz di banda: 100 mW max.
5 GHz di banda: 100 mW max.

	BE	BG	CZ	DK	DE	EE	IE	EL
	ES	FR	HR	IT	CY	LV	LT	LU
	HU	MT	NL	AT	PL	PT	RO	SI
	SK	FI	SE	UK	NO	CH	TR	
5 GHz di WLAN (Wi-Fi): solo per l'uso in ambienti interni								

Pulizia e manutenzione

Avviso – Pericolo di ustioni!

Durante il funzionamento l'apparecchio diventa molto caldo, in particolare nella zona delle lampadine. Lasciarlo raffreddare prima di procedere alla pulizia.

Avviso

Pericolo di scossa elettrica!

- L'infiltrazione di umidità può provocare una scarica elettrica. Pulire l'apparecchio soltanto con un panno umido. Prima della pulizia staccare la spina o disattivare il fusibile nella scatola dei fusibili.
- L'infiltrazione di liquido può provocare una scarica elettrica. Non utilizzare detergenti ad alta pressione o dispositivi a getto di vapore.

Avviso

Pericolo di lesioni!

- La copertura filtro può oscillare. Aprire e chiudere lentamente la copertura filtro. Accertarsi che, una volta rilasciata, la copertura filtro non si apra completamente.
- Pericolo di incastramento durante l'apertura e la chiusura della copertura filtro. Non toccare la zona posteriore della copertura filtro e la zona delle cerniere.
- Prima della pulizia, staccare l'apparecchio dall'app Home Connect, in modo tale che sia possibile il comando dall'app Home Connect.

Detergente

Per non danneggiare le diverse superfici con l'utilizzo di detergenti non appropriati, prestare attenzione alle indicazioni della tabella. Non utilizzare

- detergenti aggressivi o abrasivi,
- detergenti a elevato contenuto di alcol,
- spugnette dure o abrasive,
- detergenti ad alta pressione o dispositivi a getto di vapore.

Lavare bene le spugne nuove prima di utilizzarle.

Osservare tutte le istruzioni e le avvertenze riportate sui prodotti detergenti.

Campo	Detergenti
Acciaio inox	Soluzione di lavaggio calda: pulire con un panno spugna e asciugare con un panno morbido. Pulire le superfici in acciaio inox sempre nel verso della spazzolatura. Speciali detergenti per superfici in acciaio inox possono essere richiesti presso il servizio di assistenza tecnica o presso il proprio rivenditore specializzato. Stendere uno strato sottile di detergente con un panno morbido.
Superfici laccate	Soluzione di lavaggio calda: pulire con un panno umido e asciugare con un panno morbido. Non utilizzare detergenti per acciaio inox.
Alluminio e plastica	Detergente per vetro: pulire con un panno morbido.
Vetro	Detergente per vetro: pulire con un panno morbido. Non utilizzare raschietti per vetro.
Elementi di comando	Soluzione di lavaggio calda: pulire con un panno umido e asciugare con un panno morbido. Pericolo di scarica elettrica a causa dell'umidità che penetra. Pericolo di danni causati dall'umidità che penetra nell'elettronica. Non pulire mai gli elementi di comando con un panno bagnato. Non utilizzare detergenti per acciaio inox.

Pulire il filtro metallico antigrasso

Le presenti istruzioni per l'uso sono valide per diverse varianti dell'apparecchio. È possibile che alcune caratteristiche dell'impianto descritte non siano presenti nel proprio apparecchio.

Avviso – Pericolo di incendio!

I depositi di grasso presenti nel filtro per grassi possono incendiarsi. Pulire regolarmente il filtro grassi. Non mettere mai in funzione l'apparecchio senza filtro per grassi.

Avvertenze

- Non utilizzare detergenti aggressivi, acidi o contenenti alcali.
- Consigliamo di pulire il filtro grassi ogni due mesi.
- Nella pulizia del filtro grassi metallico, pulire anche il supporto del filtro grassi metallico dell'apparecchio con un panno umido.
- I filtri grassi metallici possono essere puliti con lavaggio in lavastoviglie o a mano. Si consiglia la pulizia a mano.

A mano:

Avvertenza: In caso di sporco ostinato è possibile utilizzare uno sgrassatore speciale. Questo prodotto può essere ordinato tramite il punto vendita on-line.

- Mettere a mollo i filtri metallici antigrasso in liscivia calda.
- Per la pulizia utilizzare una spazzola e quindi sciacquare bene il filtro.
- Lasciare asciugare il filtro metallico antigrasso.

In lavastoviglie:

Avvertenza: In caso di lavaggio in lavastoviglie, possono verificarsi leggere alterazioni di colore. Le variazioni cromatiche non influiscono in alcun modo sul funzionamento dei filtri grassi metallici.

- Utilizzare un detersivo per piatti di tipo comune.
- Non lavare i filtri grassi metallici molto sporchi insieme alle altre stoviglie.
- Riporre i filtri grassi metallici nella lavastoviglie senza fissarli. Non incastrare i filtri grassi metallici.
- Per l'impostazione della temperatura selezionare al massimo 70°C.

Rimuovere il filtro metallico per grassi

⚠ Avviso – Pericolo di lesioni!

Utilizzare una scala sicura e accertarsi che si proceda in sicurezza. Non appoggiarsi al piano cottura e non salire sulla superficie di lavoro e sul piano cottura stesso.

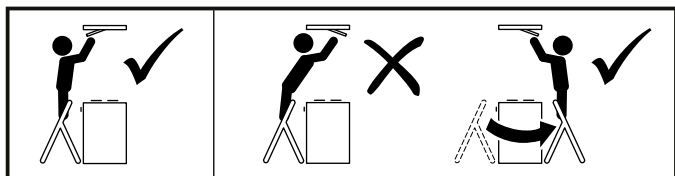

⚠ Avviso – Pericolo di lesioni!

La copertura filtro può oscillare. Aprire e chiudere lentamente la copertura filtro. Accertarsi che, una volta rilasciata, la copertura filtro non si apra completamente.

1. Premere il dispositivo di bloccaggio della copertura filtro.

Avvertenza: La copertura filtro è pesante. Afferrare e tenere la copertura filtro con due mani.

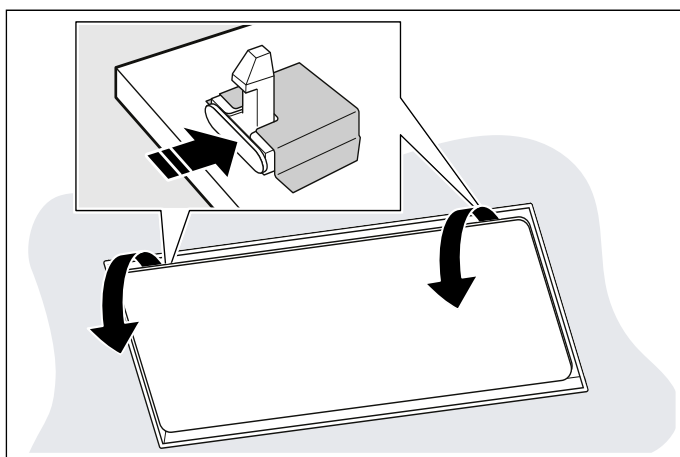

2. Aprire completamente la copertura filtro e senza tirare.

Avvertenza: La copertura filtro può oscillare. Aprire e chiudere lentamente la copertura filtro. Accertarsi che, una volta rilasciata, la copertura filtro non si apra completamente.

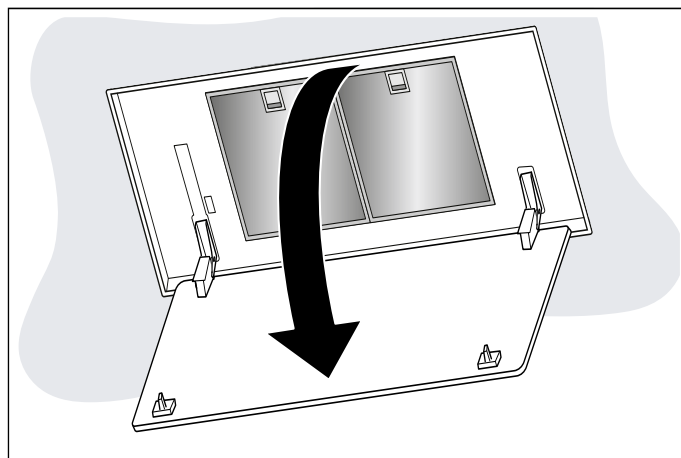

3. Aprire il dispositivo di bloccaggio.

Avvertenza: Non piegare il filtro grassi metallico per evitare di danneggiarlo.



4. Rimuovere il filtro grassi metallico dal suo supporto.

Avvertenze

- Il grasso può raccogliersi nella parte inferiore del filtro grassi metallico.
- Non inclinare il filtro grassi metallico, per evitare la caduta di gocce di grasso.

5. Pulire l'apparecchio dall'interno.
6. Pulire il filtro grassi metallico e lasciarlo asciugare prima di rimontarlo.

Installare il filtro metallico per grassi

1. Inserire il filtro grassi metallico.
Con l'altra mano, afferrare il filtro grassi metallico da sotto.
2. Sollevare il filtro grassi metallico e innestare la chiusura.
3. Richiudere verso l'alto la copertura filtro.

Avvertenza: Assicurarsi che il dispositivo di bloccaggio della copertura filtro sia innestato correttamente.

Sostituzione delle batterie del telecomando

⚠️ Avviso

Pericolo di lesioni!

- Le batterie possono essere ingerite dai bambini. Tenere le batterie fuori dalla portata e dalla vista dei bambini. Non permettere ai bambini di sostituire le batterie senza la sorveglianza di un adulto.
- Le batterie possono esplodere. Non ricaricare né cortocircuitare le batterie. Non gettare le batterie nel fuoco.
- I morsetti non devono essere messi in cortocircuito.
- Devono essere utilizzate esclusivamente batterie del tipo indicato. Non utilizzare insieme batterie nuove e usate oppure batterie di tipo diverso fra loro.
- Non utilizzare batterie ricaricabili.

Attenzione!

Danni al telecomando a causa delle batterie scariche. Rimuovere le batterie dal telecomando, se il telecomando non verrà utilizzato per un periodo prolungato.

1. Rimuovere la copertura.
2. Estrarre le batterie.

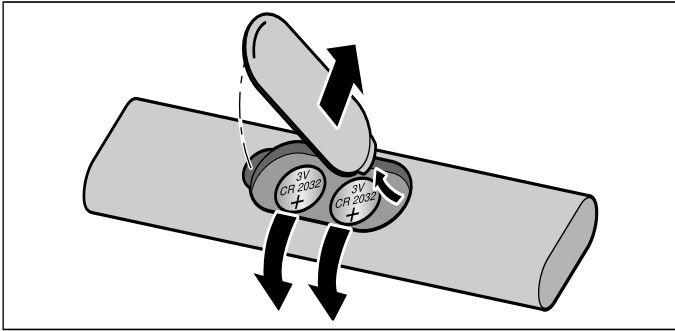

3. Inserire correttamente le batterie nuove (tipo 3 V CR 2032).

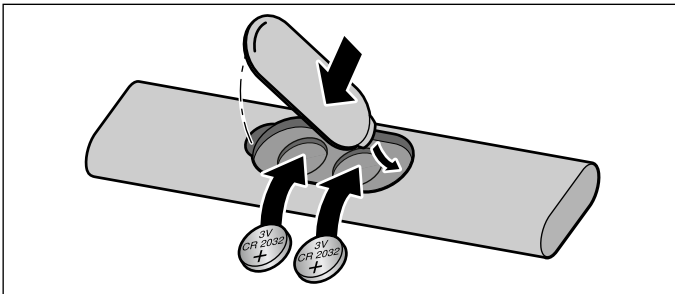

Attenzione!

Rimuovere dal telecomando le batterie esaurite o difettose e smaltirle in conformità alle normative locali vigenti. Non buttare le batterie insieme ai rifiuti domestici.

❓ Malfunzionamento, che fare?

Spesso voi stessi potete risolvere talune disfunzioni. Prima di chiamare il Servizio clienti, osservate le seguenti indicazioni.

⚠️ Avviso – Pericolo di scariche elettriche!

Gli interventi di riparazione effettuati in modo non conforme rappresentano una fonte di pericolo. Le riparazioni e le sostituzioni di cavi danneggiati devono essere effettuate esclusivamente da personale tecnico adeguatamente istruito dal servizio di assistenza tecnica. Se l'apparecchio è difettoso, staccare la spina o il fusibile nella scatola dei fusibili. Rivolgersi al servizio di assistenza clienti.

Spie LED

Le spie LED difettose devono essere sostituite esclusivamente dal produttore, dal servizio clienti o da un tecnico specializzato autorizzato (elettricista).

Tabella guasti

Guasto	Possibile causa	Soluzione
L'apparecchio non funziona	La spina non è inserita	Collegare l'apparecchio alla corrente
	Interruzione dell'alimentazione elettrica	Controllare se gli altri elettrodomestici funzionano
	Il fusibile è difettoso	Verificare se il fusibile dell'apparecchio nell'apposita scatola è a posto
L'illuminazione non funziona	Le luci LED sono guaste	Rivolgersi al servizio di assistenza clienti
Il telecomando non funziona	La batteria è scarica	Sostituire le batterie del telecomando, vedere il capitolo → "Sostituzione delle batterie del telecomando" a pagina 15
Dopo lo spegnimento dell'apparecchio i LED 1-5 lampeggiano tre volte.	La batteria è quasi scarica	Sostituire le batterie del telecomando, vedere il capitolo → "Sostituzione delle batterie del telecomando" a pagina 15
Sull'indicatore lampeggiano il LED 1 o il LED 2	Il filtro per grassi metallico o a carbone attivo è saturo.	Pulire il filtro grassi metallico o sostituire il filtro a carbone attivo. → "Pulizia e manutenzione" a pagina 13

Servizio assistenza clienti

Quando si contatta il servizio clienti indicare sempre il codice prodotto (E) e il codice di produzione (FD), in modo da poter ricevere subito un'assistenza mirata. La targhetta con i codici si trova nella parte interna dell'apparecchio (a tale scopo rimuovere il filtro metallico per grassi).

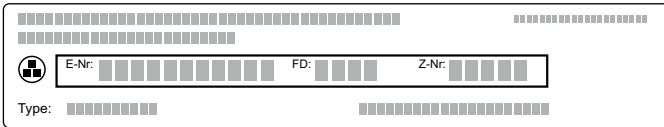



Diagram of a label with the following fields: E-Nr., FD, Z-Nr., and Type. Each field is represented by a series of small squares indicating the length of the code.

Per avere subito a disposizione le informazioni utili in caso di necessità, si consiglia di riportare subito qui i dati relativi all'apparecchio e il numero di telefono del servizio di assistenza tecnica.

Codice prodotto (E)	Codice di produzione (FD)
Servizio di assistenza tecnica 	

Prestare attenzione al fatto che, in caso di utilizzo improprio, l'intervento del tecnico del servizio di assistenza non è gratuito anche se effettuato durante il periodo di garanzia.

Trovate i dati di contatto di tutti i paesi nell'accluso elenco dei centri di assistenza clienti.

Ordine di riparazione e consulenza in caso di guasti

I 800-522822
Linea verde
CH 0848 840 040

Fidatevi della competenza del Costruttore. In questo modo avrete la garanzia di una riparazione effettuata da tecnici qualificati del servizio assistenza e con pezzi di ricambio originali per il vostro apparecchio.

Accessori

(non compreso nella fornitura)

Avvertenza: Le presenti istruzioni per l'uso sono valide per diverse varianti dell'apparecchio. È possibile che l'accessorio speciale elencato non sia indicato per il vostro apparecchio.

Avvertenza: Rispettare le istruzioni di montaggio negli accessori.

Accessori	Codice dell'ordine
Modulo a ricircolo d'aria CleanAir con filtro di sostituzione (non rigenerabile), in acciaio inox	Z52JCC0N0
Modulo a ricircolo d'aria CleanAir con filtro (rigenerabile), in acciaio inox	Z52JCD0N0
Modulo a ricircolo d'aria CleanAir con filtro di sostituzione (non rigenerabile), bianco	Z52JCC0W0
Modulo a ricircolo d'aria CleanAir con filtro (rigenerabile), bianco	Z52JCD0W0
Filtro di sostituzione per funzionamento a ricircolo d'aria (non rigenerabile)	Z5170X1
Filtro per modulo a ricircolo d'aria (rigenerabile)	Z50XXP0X0

ISTRUZIONI PER IL MONTAGGIO

- Questo apparecchio viene installato al soffitto della cucina o a un controsoffitto resistente.
- Le superfici dell'apparecchio sono delicate. Evitare danni durante l'installazione.

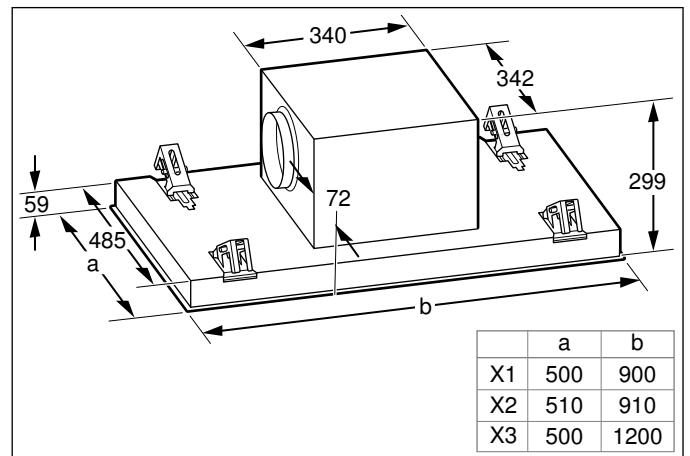
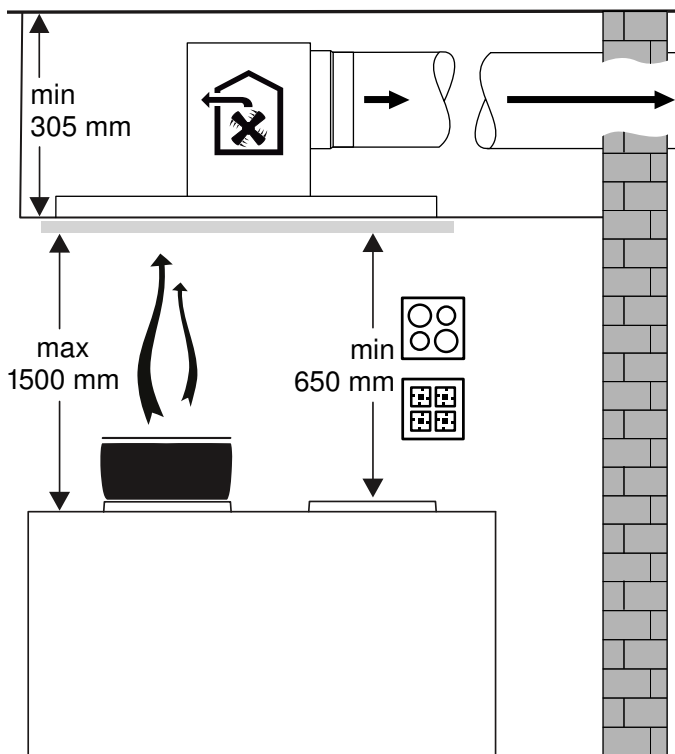
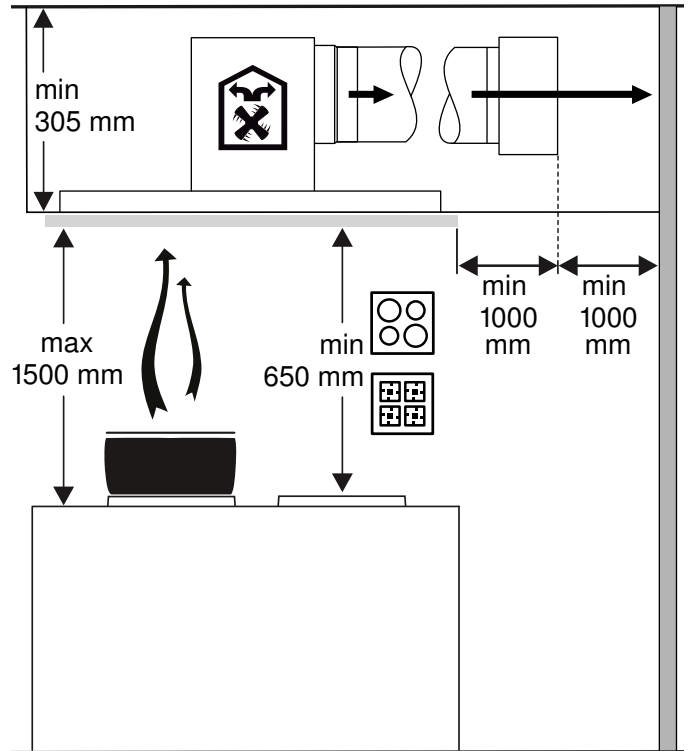
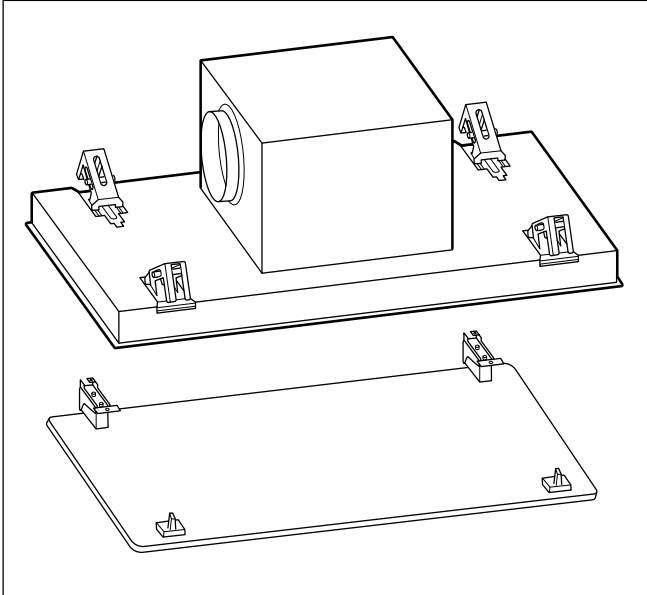

Importanti avvertenze di sicurezza

Leggere attentamente le presenti istruzioni per l'uso. Solo così è possibile utilizzare l'apparecchio in modo sicuro e corretto. Custodire con la massima cura le presenti istruzioni per l'uso e il montaggio in caso di un utilizzo futuro o cessione a terzi.

Controllare l'apparecchio dopo averlo disimballato. Qualora si fossero verificati danni da trasporto, non collegare l'apparecchio.

La sicurezza di utilizzo è garantita solo in caso di installazione secondo le regole di buona tecnica riportate nelle istruzioni di montaggio. L'installatore è responsabile del corretto funzionamento nel luogo di installazione.

L'allacciamento senza spina dell'apparecchio può essere effettuato solo da un tecnico autorizzato. In caso di danni causati da un allacciamento non corretto, decade il diritto di garanzia.

Le superfici dell'apparecchio sono delicate. Evitare danni durante l'installazione.

Per l'installazione è necessario rispettare le disposizioni in materia di edilizia attualmente in vigore e le norme del fornitore locale di elettricità e gas.

Avviso – Pericolo di morte!

- I gas di combustione riaspirati possono causare avvelenamento. L'aria esausta non deve essere immessa in un camino per il fumo o per i gas di scarico funzionante, né in un pozzo di aerazione dei locali di installazione di focolari. Nel caso in cui l'aria esausta debba essere immessa in un camino per fumo o gas di scarico non in funzione, è necessario ottenere l'autorizzazione di un tecnico specializzato.
- I gas di combustione riaspirati possono causare avvelenamento. È necessario assicurare sempre un'alimentazione di aria sufficiente quando l'apparecchio in modalità aspirazione viene utilizzato contemporaneamente a un focolare dipendente dall'aria ambiente.

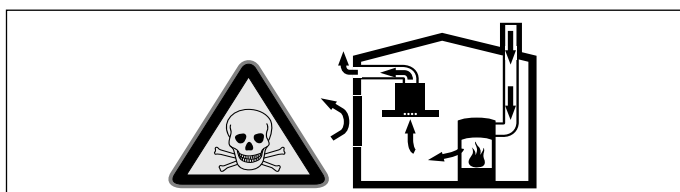

I focolari che dipendono dall'aria ambiente (peres. a gas, olio, legna o carbone, scaldabagno, caldaie elettriche) ricavano l'aria per la combustione dalla stanza ed eliminano i gas di scarico all'esterno attraverso un impianto (peres. camino). In concomitanza della cappa accesa, dalla cucina e dalle stanze adiacenti viene sottratta dell'aria: senza un'alimentazione sufficiente di aria si crea depressione. I gas velenosi dal camino o dalla cappa di aspirazione vengono riaspirati nelle stanze.

- Assicurare sempre un'alimentazione di aria sufficiente.
- Un'apertura nel muro per alimentazione/scarico aria non garantisce il rispetto del valore limite.

Un esercizio sicuro è possibile solo se la depressione nella stanza in cui è installato il focolare non supera i 4 Pa (0,04 mbar). Questo è garantito se l'aria necessaria alla combustione può affluire nella stanza attraverso aperture non fisse, peres. porte, finestre in combinazione con un canale di adduzione/scarico aria o altre misure tecniche.

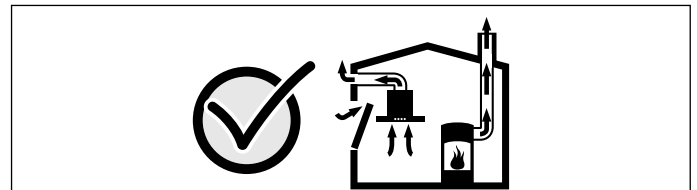

Consultate in ogni caso lo spazzacamino responsabile che è in grado di giudicare la ventilazione complessiva in casa e proporre misure adeguate.

Se la cappa è usata solo nella modalità a ricircolo d'aria, il suo esercizio è possibile senza limitazioni.

- I gas di combustione riaspirati possono causare avvelenamento. In caso di installazione di un sistema di aspirazione contemporaneamente a un focolare collegato al camino l'alimentazione della cappa deve essere provvista di un adeguato comando di sicurezza.

⚠️ Avviso – Pericolo di incendio!

- I depositi di grasso presenti nel filtro per grassi possono incendiarsi. Le distanze di sicurezza prescritte devono essere mantenute per evitare un accumulo di calore. Attenersi alle indicazioni relative al proprio piano di cottura. Se vengono installate zone di cottura a gas ed elettriche insieme, è necessario rispettare la distanza massima indicata.
- I depositi di grasso presenti nel filtro per grassi possono incendiarsi. Non lavorare mai nelle vicinanze dell'apparecchio con fiamme libere (ad es. fiammeggiare). L'installazione dell'apparecchio nelle vicinanze di un focolare per combustibili solidi (ad es. legno o carbone), è consentita solo se questo è dotato di copertura chiusa e non estraibile. Non deve esserci produzione di scintille.

Per quanto concerne la conduzione dell'aria esausta è necessario rispettare le normative di legge ufficiali (ad es. normative urbanistiche provinciali).

⚠️ Avviso – Pericolo di lesioni!

- Alcuni componenti all'interno dell'apparecchio possono essere affilati. Indossare guanti protettivi.
- Se l'apparecchio non viene fissato correttamente può cadere. Tutti gli elementi di fissaggio devono essere montati in modo saldo e sicuro.
- L'apparecchio è pesante. Per spostarlo occorrono 2 persone. Utilizzare esclusivamente ausili adeguati.
- L'apparecchio è molto pesante. Non montare l'apparecchio direttamente nelle piastre di cartongesso o in un materiale edile leggero simile. Per il corretto montaggio utilizzare un materiale sufficiente stabile adatto alle condizioni costruttive e al peso dell'apparecchio.
- Modifiche all'impianto elettrico o meccanico sono pericolose e possono causare anomalie nel funzionamento. Non apportare modifiche all'impianto elettrico o meccanico.
- Pericolo di cadute durante i lavori sull'apparecchio. Utilizzare una scala doppia stabile.

- Pericolo di incastramento durante l'apertura e la chiusura delle cerniere. Non toccare mai la zona mobile delle cerniere.
- La copertura filtro può oscillare. Aprire e chiudere lentamente la copertura filtro. Accertarsi che, una volta rilasciata, la copertura filtro non si apra completamente.

⚠️ Avviso – Pericolo di scossa elettrica!

- Alcuni componenti all'interno dell'apparecchio possono essere affilati. Potrebbe venire danneggiato il cavo di collegamento. Durante l'installazione, fare attenzione a non piegare o serrare il cavo di collegamento.
- Si deve poter sempre separare l'apparecchio dalla rete elettrica. L'apparecchio può essere collegato solamente a una presa con messa a terra installata secondo le istruzioni. Dopo il montaggio dell'apparecchio, la spina di alimentazione del collegamento alla rete deve essere liberamente accessibile. Se ciò non fosse possibile, durante la posa fissa dell'installazione elettrica deve essere montato un dispositivo di separazione su tutti i poli conforme alle condizioni della categoria di sovratensione III e alle disposizioni dell'allestimento. Soltanto un elettricista appositamente formato può eseguire la posa fissa dell'installazione elettrica. Si consiglia di installare un interruttore differenziale (differenziale) nel circuito elettrico dell'alimentazione dell'apparecchio.
- Gli interventi di riparazione effettuati in modo non conforme rappresentano una fonte di pericolo. Le riparazioni e le sostituzioni di cavi danneggiati devono essere effettuate esclusivamente da personale tecnico adeguatamente istruito dal servizio di assistenza tecnica. Se l'apparecchio è difettoso, staccare la spina o il fusibile nella scatola dei fusibili. Rivolgersi al servizio di assistenza clienti.

⚠️ Avviso – Pericolo di soffocamento!

Il materiale d'imballaggio è pericoloso per i bambini. Non lasciare mai che i bambini giochino con il materiale di imballaggio.



Indicazioni generali

Le superfici dell'apparecchio sono delicate. Evitare danni durante l'installazione.

Scarico dell'aria

Avvertenza: Il produttore dell'apparecchio non si assume alcuna responsabilità per le contestazioni relative al condotto.

- L'apparecchio raggiunge la massima prestazione con un tubo di scarico corto e dritto, che ha un diametro possibilmente grande.
- In presenza di tubi d'espulsione aria lunghi, molte curve o con un diametro inferiore a 150 mm non si raggiunge la prestazione ottimale di aspirazione e il rumore della ventola aumenta.
- I tubi o i tubi flessibili per il condotto di scarico dell'aria devono essere in materiale ignifugo.

Pericolo di danni dovuti al ritorno della condensa. Installare il canale di espulsione in posizione leggermente spiovente rispetto all'apparecchio (1° di dislivello).

Tubi rotondi

Si consiglia un diametro interno di 150 mm.

Canali piatti

La sezione interna deve corrispondere al diametro dei tubi rotondi.

Ø 150 mm ca. 177 cm²

- I canali piatti non devono presentare rinvii taglienti.
- Nel caso di diametri diversi del tubo utilizzare strisce di tenuta.

Collegamento elettrico

Avviso – Pericolo di scossa elettrica!

Si deve poter sempre separare l'apparecchio dalla rete elettrica. L'apparecchio può essere collegato solamente a una presa con messa a terra installata secondo le istruzioni.

Dopo il montaggio dell'apparecchio, la spina di alimentazione del collegamento alla rete deve essere liberamente accessibile. Se ciò non fosse possibile, durante la posa fissa dell'installazione elettrica deve essere montato un dispositivo di separazione su tutti i poli conforme alle condizioni della categoria di sovratensione III e alle disposizioni dell'allestimento. Soltanto un elettricista appositamente formato può eseguire la posa fissa dell'installazione elettrica. Si consiglia di installare un interruttore differenziale (differenziale) nel circuito elettrico dell'alimentazione dell'apparecchio.

Avviso – Pericolo di scossa elettrica!

Alcuni componenti all'interno dell'apparecchio possono essere affilati. Potrebbe venire danneggiato il cavo di collegamento. Durante l'installazione, fare attenzione a non piegare o serrare il cavo di collegamento.

I dati di collegamento necessari sono sulla targhetta identificativa nella parte interna dell'apparecchio, a tale scopo rimuovere il filtro a carboni attivi.

Lunghezza del cavo di collegamento: circa 1,30 m

Questo apparecchio è conforme ai requisiti di protezione RFI dell'Unione Europea.

Durante tutte le operazioni di montaggio l'apparecchio deve essere senza tensione.

Installazione

Preparazione dell'installazione

- Si consiglia una distanza minima di 700 mm e massima di 1300. Il vapore di cottura viene rilevato più difficilmente con una distanza maggiore rispetto alla zona cottura.
- Affinché il vapore di cottura venga rilevato in maniera ottimale, montare la cappa di aspirazione al centro sul piano cottura.
- Il luogo di montaggio deve essere accessibile senza problemi in modo tale che, in caso di necessità, possa essere raggiunto senza impedimenti.

Controllare il soffitto

- Il soffitto deve essere piano, orizzontale e sufficientemente solido e resistente.
- Il peso max. dell'apparecchio è pari a **40 kg**.

Avvertenze

- Controllare l'apertura destinata alla posa dei cavi presenti di altri apparecchi.
- Per il fissaggio della cappa di aspirazione è necessaria una struttura in basso adatta, ben salda nel soffitto in calcestruzzo.
- Non montare l'apparecchio direttamente nelle piastre di cartongesso (o in un materiale edile leggero simile) del controsoffitto.
- Per il corretto montaggio utilizzare un materiale sufficiente stabile adatto alle condizioni costruttive e al peso dell'apparecchio.

Preparazione del soffitto

La stabilità del soffitto deve essere garantita anche dopo i lavori di taglio.

1. Coprire il piano di cottura per evitare di danneggiarlo.
2. Realizzare un'apertura sul soffitto.

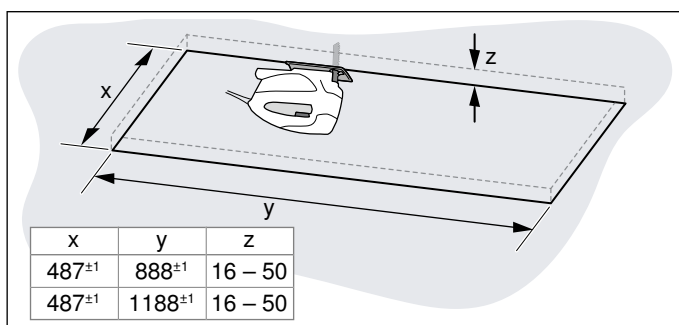

3. Rimuovere i trucioli dopo i lavori di taglio.

Montaggio dell'apparecchio

Avviso – Pericolo di lesioni!

Alcuni componenti all'interno dell'apparecchio possono essere affilati. Indossare guanti protettivi.

Avviso – Pericolo di lesioni!

Pericolo di incastramento durante l'apertura e la chiusura delle cerniere. Non toccare mai la zona mobile delle cerniere.

1. Tirare leggermente verso l'alto i dispositivi di protezione per il trasporto e, con cura, rimuovere di traverso verso l'alto.

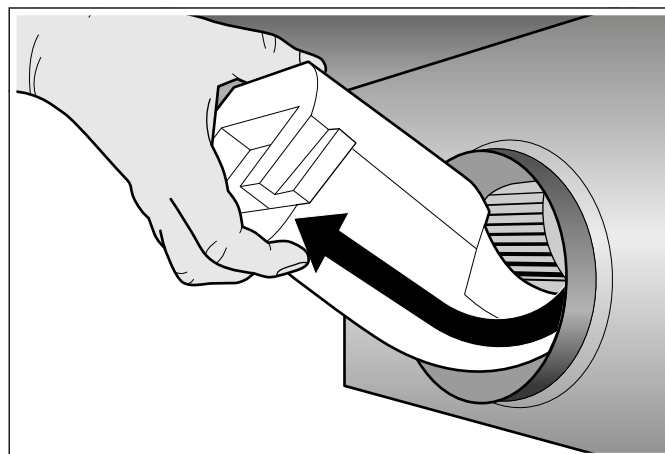

2. Rimuovere i residui di polistirolo espanso dall'interno dell'apparecchio.
3. Rimuovere il filtro per grassi.
4. Inserire l'apparecchio all'interno dell'apertura, finché le sospensioni non si incastrano con uno scatto.

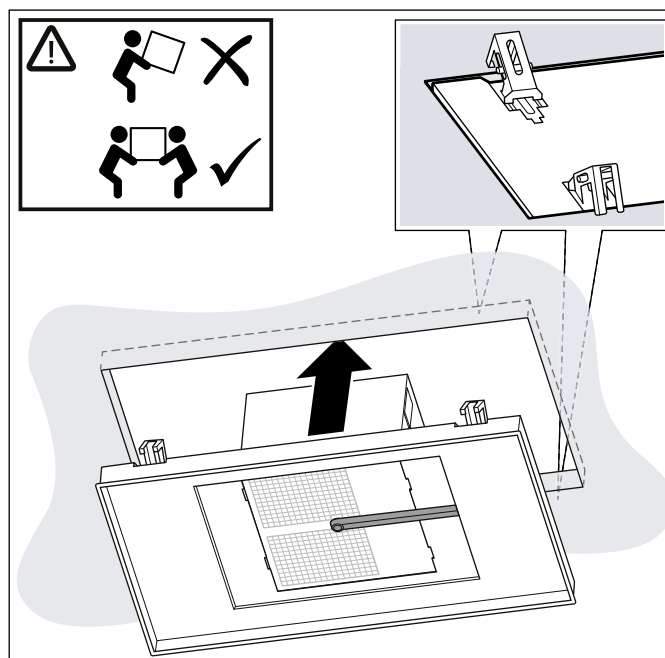

5. Avvitare attentamente le viti diagonalmente opposte.
Avvertenza: Serrare le viti a poco a poco, in modo tale che l'apparecchio non sia storto all'interno dell'apposita apertura.

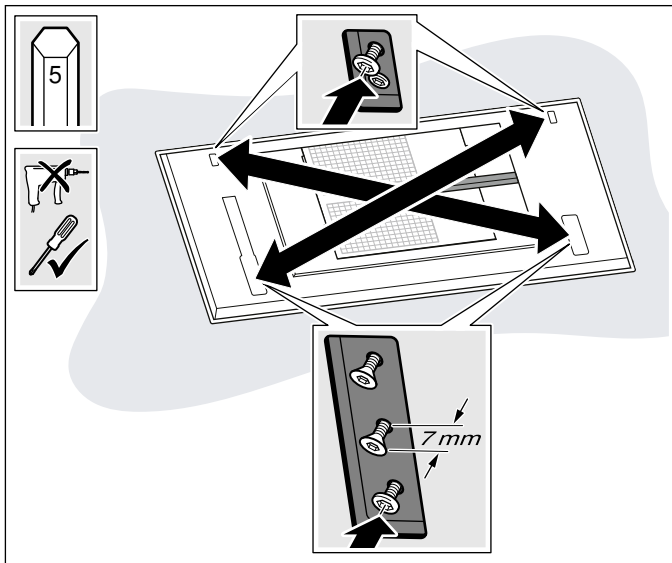

6. Serrare attentamente le viti una dopo l'altra finché l'apparecchio non si trova a filo del soffitto.
Avvertenza: Non serrare troppo le viti per non danneggiare l'apparecchio.

Collegare l'apparecchio

1. Premere contemporaneamente e rimuovere lateralmente la canalina dei cavi.

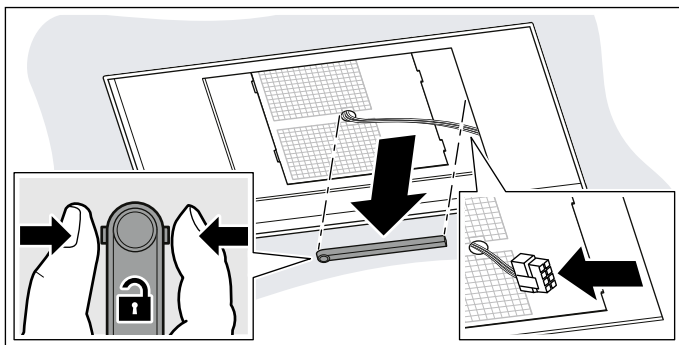

2. Staccare i cavi nel punto appositamente previsto.
 3. Allentare le viti dalla parte opposta per rimuovere la scatola della ventola.

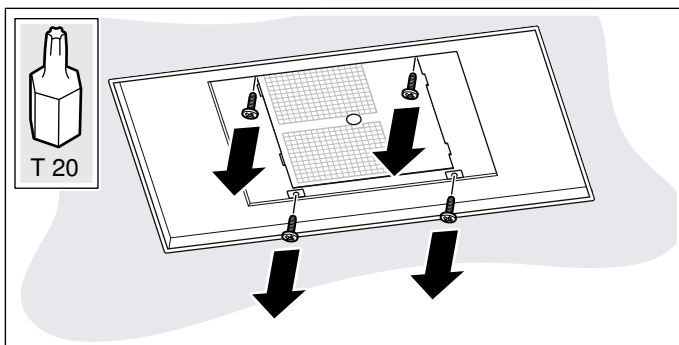

4. Ruotare la scatola della ventola nella posizione corretta a seconda della collocazione dei mobili.

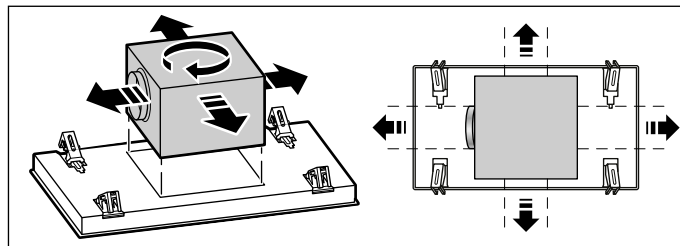

5. Spostare a lato la scatola della ventola e realizzare il collegamento elettrico.

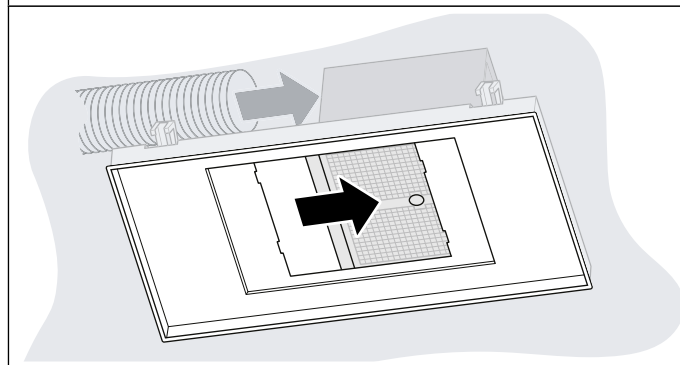
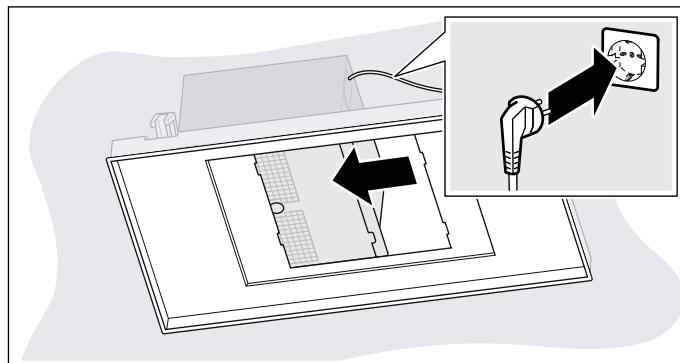

6. Spostare la scatola della ventola dall'altro lato e realizzare l'apertura.
 7. Posizionare al centro e serrare la scatola della ventola.
 8. Collegare i cavi.

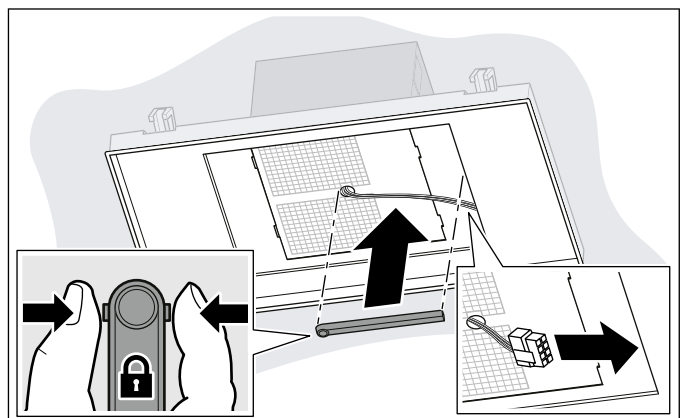

9. Premere lateralmente, applicare e innestare la canalina dei cavi.

Montaggio della copertura filtro

⚠️ Avviso – Pericolo di lesioni!

Alcuni componenti all'interno dell'apparecchio possono essere affilati. Indossare guanti protettivi.

⚠️ Avviso – Pericolo di lesioni!

Pericolo di incastramento durante l'apertura e la chiusura delle cerniere. Non toccare mai la zona mobile delle cerniere.

1. Aprire le cerniere della copertura filtro.
2. Agganciare la copertura filtro alle viti previste e a seconda dell'apertura spingere indietro o avanti nel punto stretto.
3. Serrare le viti di serraggio delle cerniere.

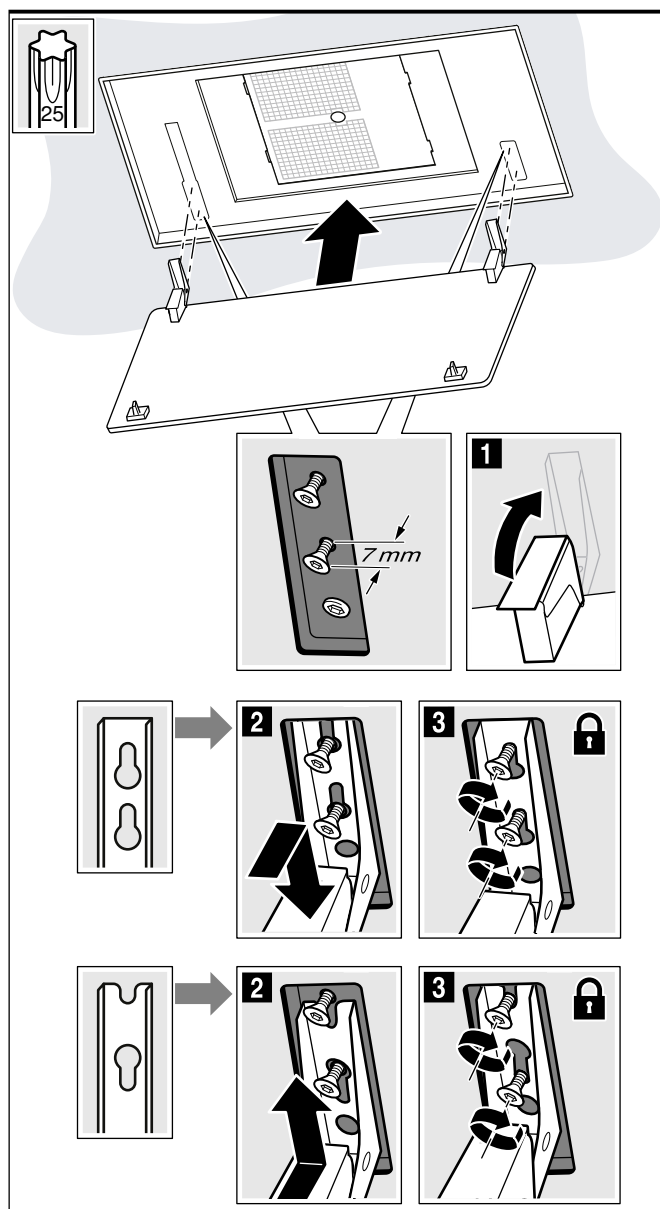

4. Inserire il filtro grassi metallico.
5. Sollevare la copertura del filtro e innestare la chiusura.

Smontaggio dell'apparecchio

⚠️ Avviso – Pericolo di lesioni!

Alcuni componenti all'interno dell'apparecchio possono essere affilati. Indossare guanti protettivi.

⚠️ Avviso – Pericolo di lesioni!

Pericolo di incastramento durante l'apertura e la chiusura delle cerniere. Non toccare mai la zona mobile delle cerniere.

1. Staccare l'apparecchio dalla rete elettrica.
2. Rovesciare la copertura filtro.
3. Rimuovere il filtro grassi metallico.
4. Premere contemporaneamente e rimuovere lateralmente la canalina dei cavi.
5. Svitare le viti delle cerniere fino a circa 7 mm.
Avvertenza: Non allentare completamente le viti!
6. Sganciare e rimuovere la copertura filtro.
7. Allentare le viti della scatola della ventola, rimuovere la condotta e togliere la spina. Poi serrare nuovamente la scatola della ventola.

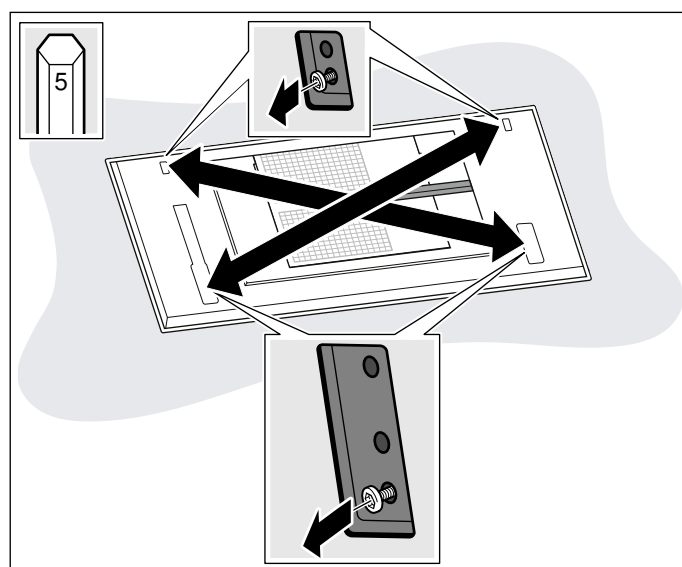

8. Spingere verso l'interno la guida di smontaggio per allentare le sospensioni.

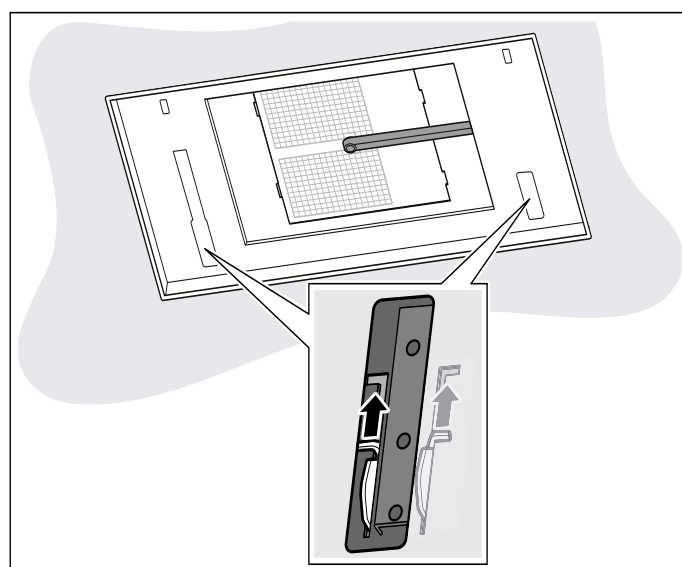

9. Fare scendere lentamente in diagonale l'apparecchio.



REGISTER YOUR PRODUCT
ONLINE NEFF-HOME.COM



Constructa NEFF Vertriebs-GmbH |
Carl-Wery-Straße 34 | 81739 Munich | Germany

9001371627
980613
it