

TROUBLESHOOTING TIPS • DÉPANNAGE • SOLUCIÓN DE PROBLEMAS • DICAS PARA RESOLUÇÃO DE PROBLEMAS



If slide seems stuck:

- Try pressing the trigger first.
- If it's still stuck, press and hold reset button, and move slide back.

Si la glissière semble coincée :

- Essaie d'abord d'appuyer sur la détente.
- Si elle est toujours coincée, maintiens le bouton de réinitialisation enfoncé, puis tire la glissière vers l'arrière.

Si el deslizador parece trabado:

- Primero intenta apretar el gatillo.
- Si sigue trabado, empuja y mantén presionado el botón de reinicio, luego hala el deslizador.

Se o carregador estiver travado:

- Apertar a alavanca de disparo primeiro.
- Se ainda estiver travado, manter pressionado o botão de reinício e puxar o carregador.

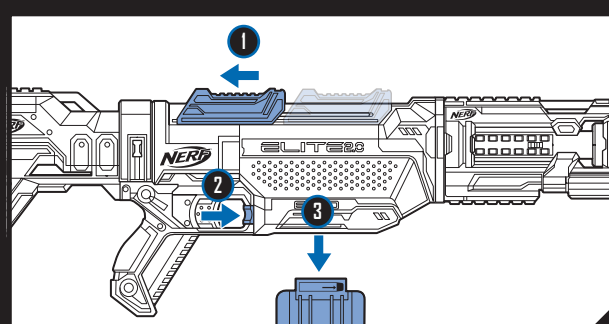

Check clip area for a jammed dart:

- Pull slide all the way back.
- Push clip release and remove clip.
- Remove any jammed darts.
- Replace clip and push slide all the way forward. This should load another dart.

Vérifie qu'aucune fléchette n'est coincée au niveau du chargeur :

- Tire la glissière complètement vers l'arrière.
- Appuie sur le verrou pour retirer le chargeur.
- Retire toute fléchette coincée.
- Remplace le chargeur et pousse la glissière complètement vers l'avant. Cela devrait charger une autre fléchette.

Revisa la zona del clip para comprobar si hay dardos trabados:

- Hala el deslizador hasta el fondo.
- Presiona el botón de liberación y retira el clip.
- Retira los dardos trabados.
- Vuelve a colocar el clip y empuja el deslizador completamente hacia adelante. Así cargará un nuevo dardo.

Procurar o dardo travado no clip:

- Mover o carregador completamente para trás.
- Acionar a trava do clip e remover-lo.
- Remover os dardos travados.
- Recolocar o clip e empurrar o carregador completamente para frente para carregar outro dardo.

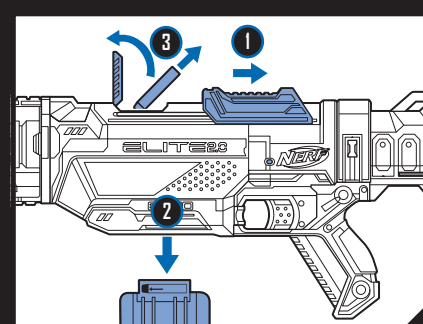

Check barrel area for jammed dart:

- Pull slide all the way back and remove clip.
- Open access door and remove any jammed darts.
- Close access door.

Vérifie qu'aucune fléchette n'est coincée dans le canon :

- Tire la glissière complètement vers l'arrière et retire le chargeur.
- Ouvre la porte d'accès et retire toute fléchette coincée.
- Ferme la porte d'accès.

Revisa la zona del cañón para comprobar si hay dardos atascados:

- Hala el deslizador hasta el fondo y retira el clip.
- Abre la puerta de acceso para retirar los dardos atascados.
- Cierra la puerta de acceso.

Procurar o dardo travado no tubo frontal:

- Mover o carregador completamente para trás e remover o clip.
- Abrir a porta de acesso e remover os dardos travados.
- Fechar a porta de acesso.



8+

TO AVOID EYE INJURY:

WARNING: Do not aim at eyes or face. Use of eyewear recommended for players and people within range. Use only official NERF darts. Other darts may not meet safety standards. Do not modify darts or blaster.

POUR ÉVITER TOUTE BLESSURE AUX YEUX :

ATTENTION : Ne pas viser les yeux ni le visage. Le port de lunettes est recommandé pour les joueurs et les gens à portée de tir. N'utiliser que les fléchettes NERF officielles. Les autres fléchettes pourraient ne pas répondre aux normes de sécurité. Ne pas modifier les fléchettes ni le blaster.

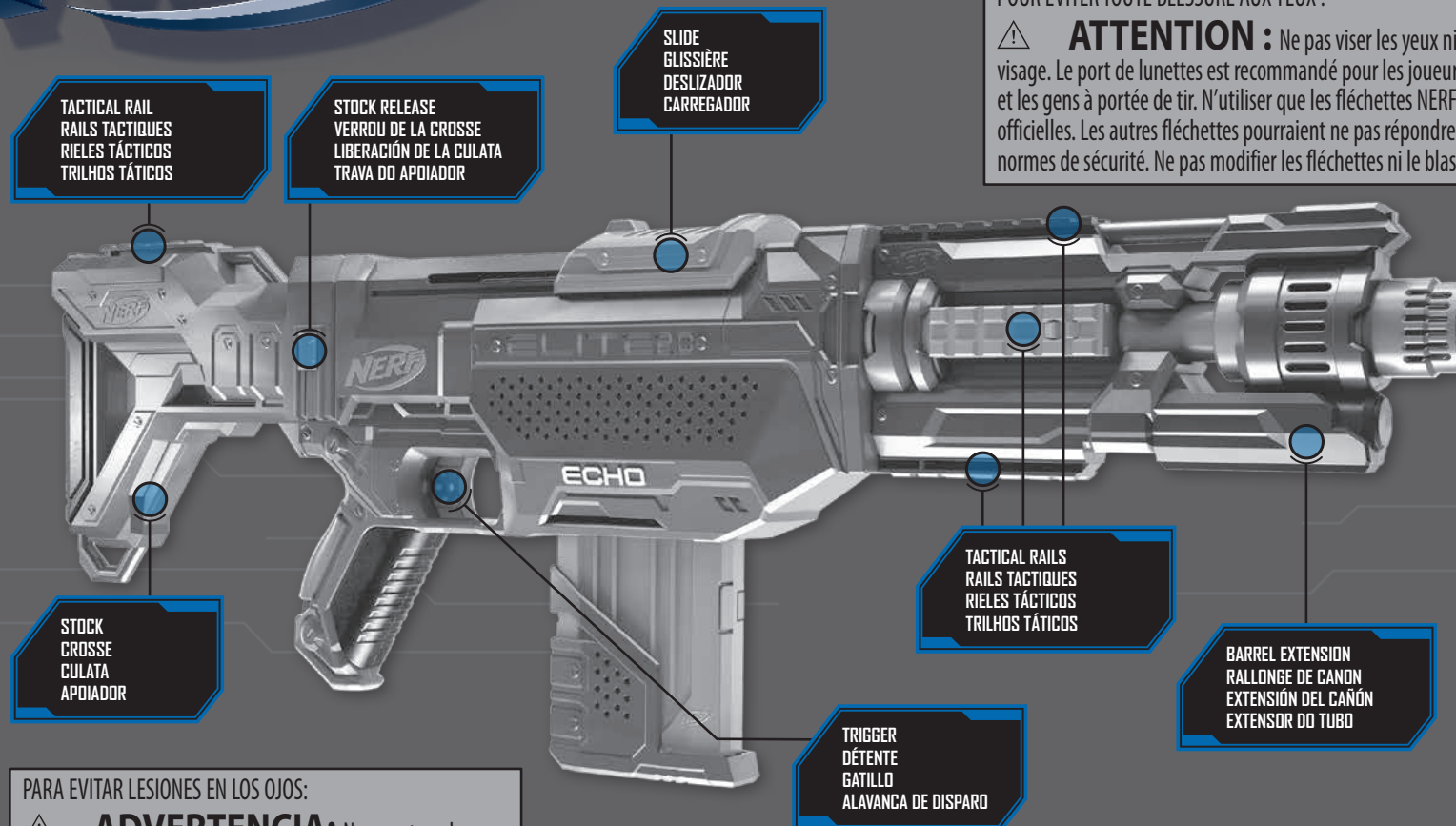

PARA EVITAR LESIONES EN LOS OJOS:

ADVERTENCIA: No apuntes a los ojos ni a la cara. Se recomienda el uso de lentes/gafas para jugadores y personas en las cercanías. Utilizar únicamente los dardos NERF oficiales. Otros dardos pueden no cumplir las normas de seguridad. No modifiques los dardos ni el lanzador.

PARA EVITAR LESÕES OCULARES:

ATENÇÃO: Não apontar para os olhos ou rosto. Recomenda-se aos jogadores e pessoas próximas o uso de óculos. Usar somente dardos oficiais NERF. Outros dardos podem não seguir os padrões de segurança. Não modificar os dardos ou o lançador.

CAUTION: Do not aim or shoot at eyes or face of people or animals. Use only the projectiles designed for this product. Do not modify projectiles or projectile blaster. ATTENTION: Ne pas viser ni tirer en direction des yeux ou du visage de personnes ou d'animaux. N'utiliser que les projectiles conçus pour ce produit. Ne pas modifier les projectiles ni le lance-projectiles. • PRECAUCIÓN: No apuntes o dispare a los ojos o cara de personas ni animales. Utiliza sólo los proyectiles diseñados para este producto. No modifiques los proyectiles ni el lanzaproyectiles. • CUIDADO: Não aponte ou dispare para os olhos nem para a face de pessoas ou animais. Use somente os projéteis criados para este produto. Não modifique os projéteis ou o lançador. NERF and Hasbro and all related trademarks and logos are trademarks of Hasbro, Inc. ©2020 Hasbro, Pawtucket, RI 02861-1059 USA. HASBRO CANADA, LONGUEUIL, QC, CANADA J4G 1G2. US/CANADA TEL. 1-800-255-5516. Retain this information for future reference. Conservez cette information pour référence ultérieure. Conserve esta información para futuras referencias. Centro de Serviço para México: TEL. 5876-2998 y para el interior de la República TEL. 01-800-7-12-62-25. centrodoserviociomexico@hasbro.com. Guardar para eventuais consultas. Em caso de dúvidas sobre o produto, acesse www.hasbro.com, seção "Atendimento ao consumidor". U.S. Pat. Pend.



Ask a parent before going online. Demander à un parent avant d'aller sur Internet. Pide permiso a tus padres antes de ir en línea. Peça aos seus pais antes de acessar a internet.

Hey NERF Nation! Join us online and keep up with the latest and greatest NERF news! Hey, nation NERF! Joins-toi à nous en ligne pour te tenir au courant des nouveautés NERF! ¡Nación NERF! ¡Visítennos en línea para estar al día con las últimas novedades de NERF! Hey, Nação NERF! O website traz todas as notícias e novidades de NERF!



STOCK • CROSSE • CULATA • APOIADOR

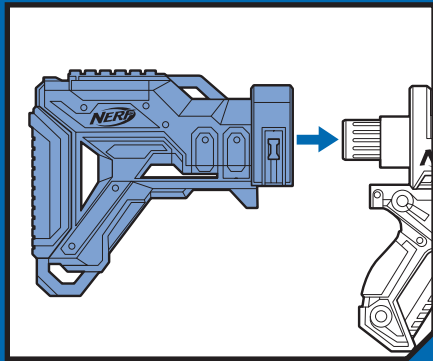

Attach • Ajouter • Fijar • Encaixar

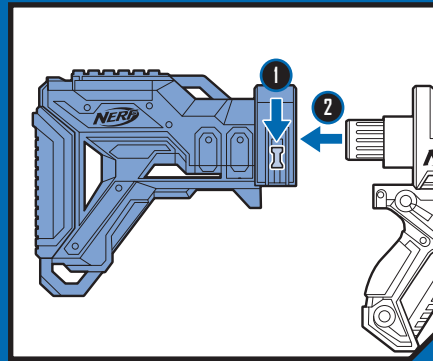

Remove • Retirer • Quitar • Retirar

BARREL EXTENSION • RALLONGE DE CANON
EXTENSIÓN DEL CAÑÓN • EXTENSOR DO TUBO

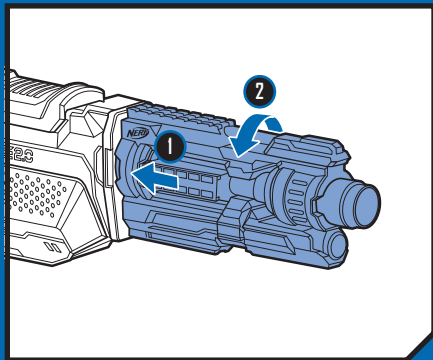

Attach • Ajouter • Fijar • Encaixar

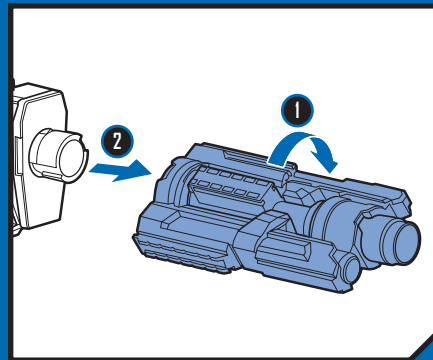

Remove • Retirer • Quitar • Retirar

LOAD • CHARGER
CARGAR • CARREGAR

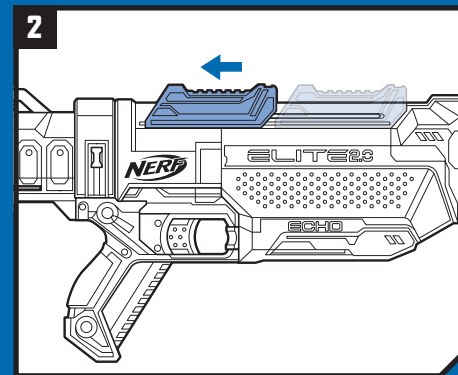
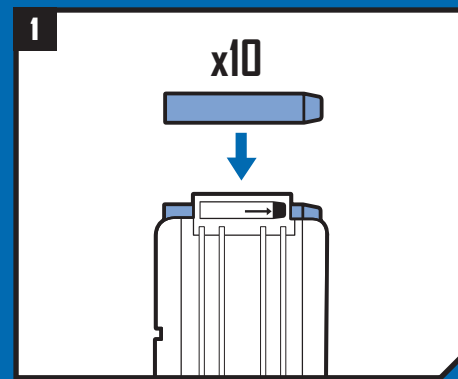

Pull slide all the way back.
Tire la glissière complètement vers l'arrière.
Hala el deslizador hasta el fondo.
Mover o carregador totalmente para trás.

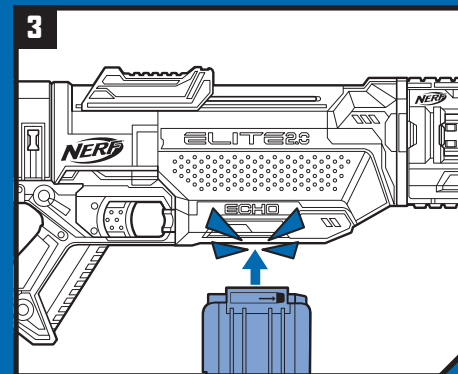

SINGLE FIRE • TIR SIMPLE • MODO SIMPLE • LANÇAMENTO ÚNICO

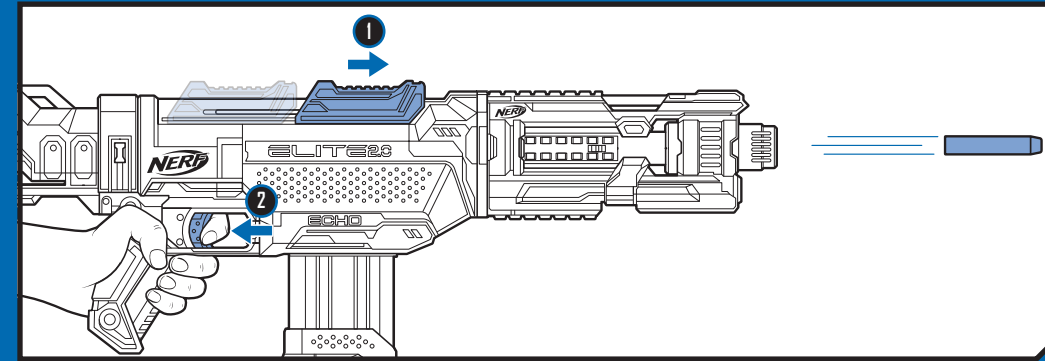

Push slide all the way forward. Press trigger to fire 1 dart. To fire another dart: Move slide all the way back and all the way forward, then press the trigger.

Pousse la glissière complètement vers l'avant. Appuie sur la détente pour tirer 1 fléchette. Pour tirer une autre fléchette, déplace la glissière complètement vers l'arrière, puis complètement vers l'avant. Appuie ensuite sur la détente.

Empuja el deslizador completamente hacia adelante. Aprieta el gatillo para lanzar 1 dardo. Para lanzar otro dardo, mueve el deslizador completamente hacia atrás y hacia adelante, y luego aprieta el gatillo. Mover o carregador totalmente para frente. Apertar a alavanca de disparo para lançar 1 dardo. Para lançar outro dardo: Mover o carregador completamente para trás e para frente, e acionar a alavanca de disparo.

SLAM FIRE • TIR À POMPE • MODO RÁFAGA • LANÇAMENTO RÁPIDO

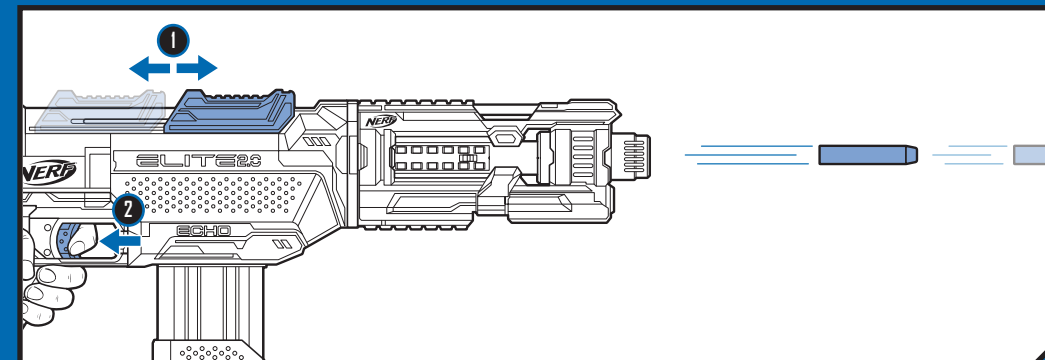

Hold down trigger and keep moving slide all the way back and all the way forward to fire all 10 darts rapidly.

Maintiens la détente enfoncée et déplace la glissière d'avant en arrière à répétition pour tirer rapidement les 10 fléchettes.

Mantén presionado el gatillo mientras mueves el deslizador repetidamente hacia atrás y adelante para lanzar los 10 dardos con rapidez.

Mantem a alavanca de disparo pressionada e mover o carregador totalmente para trás e para frente repetidamente para lançar 10 dardos seguidos.

RELOAD • RECHARGER
RECARGAR • RECARREGAR

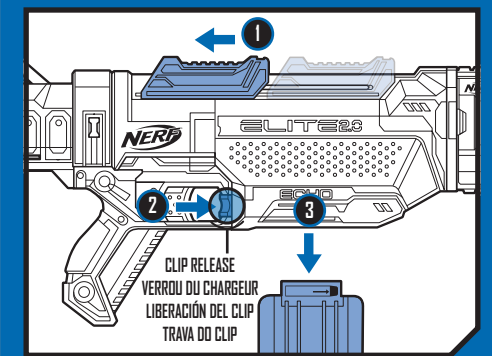

Pull slide all the way back. Push clip release and remove clip.

Tire la glissière complètement vers l'arrière. Pousse le verrou du chargeur et retire le chargeur.

Hala el deslizador hasta el fondo. Presiona el botón de liberación y retira el clip.

Mover o carregador completamente para trás. Pressionar a trava e remover o clip.

STORING YOUR BLASTER
RANGER LE BLASTER
GUARDAR EL LANZADOR
GUARDAR O LANÇADOR

Do not store blaster primed and ready to fire. For best performance, do not store darts in clip.

Ne range pas le blaster chargé et prêt à tirer. Pour de meilleurs résultats, ne range pas les fléchettes dans le chargeur.

No guardes el lanzador cargado y listo para lanzar. Para un óptimo funcionamiento, no guardes dardos en el clip.

Não guardar o lançador carregado e pronto para lançar. Para melhores resultados, não guardar os dardos no clip.