

MANUALE UTENTE

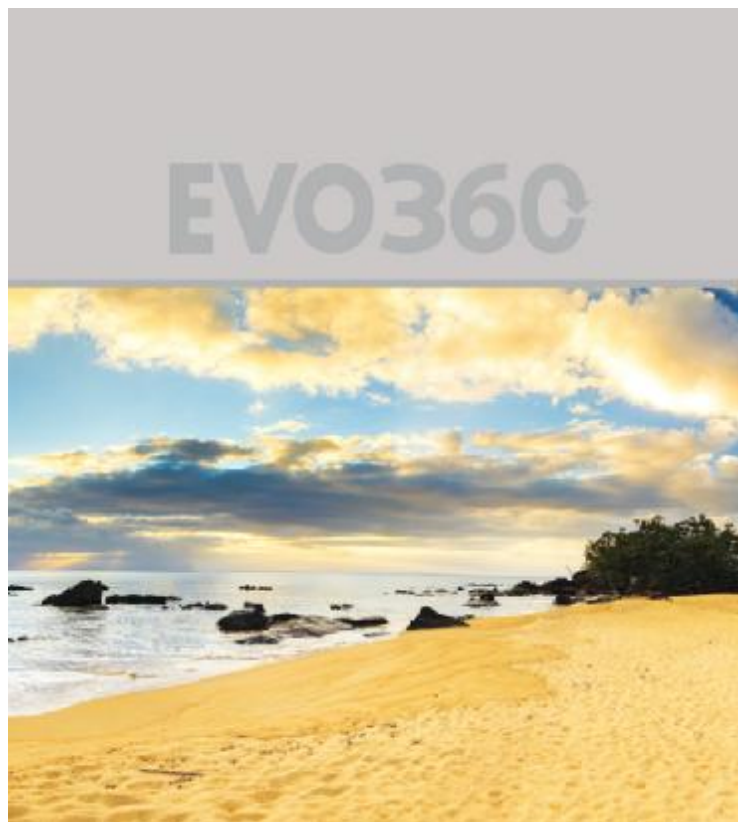

SOMMARIO

PREFAZIONE E INFORMAZIONI LEGALI	4
STRUTTURA.....	6
PER INIZIARE	6
ACCENSIONE E SPEGNIMENTO	6
RICARICA	7
FUNZIONALITA'	7
REGISTRAZIONE.....	7
MODALITÀ CAR-CARRYING O DASH-CAM	7
FOTO	7
IMPOSTAZIONE PARAMETRI EVO 360.....	8
IMPOSTAZIONE PARAMETRI COMUNI	8
RISPARMIO ENERGETICO.....	8
DATA E ORA	8
VISUALIZZA DATA.....	8
LINGUA.....	9
TIMELAPSE	9
DURATA TIMELAPSE.....	9
SISTEMA.....	10
FORMATTAZIONE	10
IMPOSTAZIONE PARAMETRI VIDEO	11
RISOLUZIONE VIDEO	11
SLOW MOTION	11
BILANCIAMENTO DEL BIANCO	11
IMPOSTAZIONE PARAMETRI FOTO (CAM)	12
RISOLUZIONE.....	12
AUTOSCATTO	12
SCATTO CONTINUO	12
UTILIZZO DELLA APP	13
ACCOPIAMENTO SMARTPHONE VIDEOCAMERA.....	13
APP E FUNZIONALITA' ANDROID E iOS.....	14
MODALITÀ DI VISUALIZZAZIONE.....	14
IMPOSTAZIONI.....	15

RISOLUZIONE FOTO	15
RISOLUZIONE VIDEO	15
BILANCIAMENTO BIANCO	15
FORMATTAZIONE	16
PUBBLICAZIONE FOTO E FILMATI SUI SOCIAL NETWORK	16
SCARICARE VIDEO E FOTO.....	16
GALLERIA.....	16
CONVERSIONE E CONDIVISIONE	17
CONNETTIVITA'	18
CONNESSIONE AL COMPUTER.....	18
CONNESSIONE AD UN VIDEO O A UN TELEVISORE	18
CONTENUTO DELLA CONFEZIONE.....	19
SPECIFICHE TECNICHE.....	19
AVVERTENZE E PRECAUZIONI	20

PREFAZIONE E INFORMAZIONI LEGALI

Grazie per aver scelto di acquistare EVO 360, la videocamera digitale ad alta definizione.

Facile da utilizzare, di dimensioni ridottissime e design compatto.

Dotata di tecnologia ad alta definizione per catturare anche le immagini in movimento, consente di registrare le vostre attività quotidiane ovunque e in ogni momento. Il manuale in forma elettronica di EVO 360 può essere scaricato dal sito Nilox all'indirizzo:

<http://www.nilox.it/it/manuali-e-download>

Inserire nel campo "CODICE PRODOTTO O MODELLO" il codice di EVO 360: 13NXAK1800001, cercare la scheda tecnica e quindi scaricare il manuale completo. Tale manuale, in forma cartacea, lo troverete anche nelle pagine successive.

SUPPORTO TECNICO

Il presente prodotto è coperto da garanzia ai sensi della normativa vigente; pertanto per necessità di assistenza tecnica e/o garanzia, rivolgersi al proprio rivenditore.

INFORMAZIONI AMBIENTALI



Questo prodotto può contenere sostanze che possono essere dannose per l'ambiente e per la salute umana se non viene smaltito in modo opportuno. Vi forniamo pertanto le seguenti informazioni per evitare il rilascio di queste sostanze e per migliorare l'uso delle risorse naturali. Le apparecchiature elettriche ed elettroniche non devono essere smaltite tra i normali rifiuti urbani ma devono essere inviate alla raccolta differenziata per il loro corretto trattamento. Il simbolo del bidone barrato, apposto sul prodotto e in questa pagina, ricorda la necessità di smaltire adeguatamente il prodotto al termine della sua vita. In tal modo è possibile evitare che un trattamento non specifico delle sostanze contenute in questi prodotti, o un uso improprio di parti di essi, possano portare a conseguenze dannose per l'ambiente e per la salute umana. Inoltre si contribuisce al recupero, riciclo e riutilizzo di molti dei materiali contenuti in questi prodotti. A tale scopo i produttori e distributori delle apparecchiature elettriche ed elettroniche organizzano opportuni sistemi di raccolta e smaltimento delle apparecchiature stesse. Alla fine della vita del prodotto rivolgetevi al vostro distributore per avere informazioni sulle modalità di raccolta. Al momento dell'acquisto di questo prodotto il vostro distributore vi informerà inoltre della possibilità di rendere gratuitamente un altro apparecchio a fine vita a condizione che sia di tipo equivalente e abbia svolto le stesse funzioni del prodotto acquistato o, se le dimensioni sono non superiori a 25 cm, le AEE (Apparecchiature Elettriche ed Elettroniche) possono essere rese senza obbligo di acquisto del prodotto equivalente. Uno smaltimento del prodotto in modo diverso da quanto sopra descritto sarà passibile delle sanzioni previste dalla normativa nazionale vigente nel paese dove il prodotto viene smaltito. Vi raccomandiamo inoltre di adottare altri provvedimenti favorevoli all'ambiente: riciclare l'imballo interno ed esterno con cui il prodotto è fornito e smaltire in modo adeguato le batterie usate (solo se contenute nel prodotto). Con il vostro aiuto si può ridurre la quantità di risorse naturali impiegate per la realizzazione di apparecchiature elettriche ed elettroniche, minimizzare l'uso delle discariche per lo smaltimento dei prodotti e migliorare la qualità della vita evitando che sostanze potenzialmente pericolose vengano rilasciate nell'ambiente.

INSTALLAZIONE E SOSTITUZIONE DELLE BATTERIE



Il prodotto contiene una batteria che potrebbe essere sostituita nel corso della vita utile del prodotto medesimo. A fine vita delle batterie (non eseguono la ricarica) contenute nel prodotto, queste devono essere smaltite separatamente dai rifiuti generici indifferenziati. Gettare negli appositi contenitori per lo smaltimento batterie. La raccolta e il riciclaggio delle batterie contribuiscono alla tutela dell'ambiente e alla conservazione delle risorse materiali, e permettono il recupero di materiali preziosi.

INFORMAZIONI SULLA GARANZIA

- Un anno, se fatturato a impresa o professionista (soggetto IVA).
- Due anni, se descritto fiscalmente come ceduto a privato.
- 6 mesi sulla batteria, a prescindere dalla qualità dell'acquirente del prodotto.
- Tale garanzia è riferita al caso in cui si manifesti un difetto di conformità, riferito alle caratteristiche del prodotto.
- Supporto al prodotto e garanzia. Maggiori dettagli sono disponibili sul sito www.nilox.com

LIMITAZIONI DI GARANZIA:

La suddetta garanzia non si applica in presenza di:

- Mancanza della prova di acquisto (fattura o scontrino fiscale).
- Manomissione, forzature e danno, su parti hardware e display, creati per qualsiasi motivo.
- Altri difetti derivanti da: uso improprio; modifiche non autorizzate hardware/software; operazioni o archiviazioni al di fuori delle specifiche tecniche del prodotto; manutenzione non corretta; difetti derivanti da uso di software diverso da quello in dotazione e da tutti quegli elementi (hardware e software) non progettati per essere utilizzati con il prodotto.

Quanto sopra scritto fa riferimento al decreto legislativo del 24 febbraio 2002. In attuazione della direttiva 1999/44/CE.

DICHIARAZIONE DI CONFORMITÀ SINTETICA





Questo dispositivo è conforme alla direttiva 2014/53/CE del parlamento Europeo e della Commissione Europea, a proposito di apparecchiature radio e periferiche per telecomunicazioni e loro mutuo riconoscimento. La dichiarazione di conformità è disponibile on-line al link: <ftp://ftp.hellatron.it> (username: declaration@hellatron - password: hellatron). Questa apparecchiatura può essere utilizzata in tutti i paesi della Comunità Economica Europea e in tutti i paesi dove viene applicata la Direttiva 2014/53/CE, senza restrizioni eccezion fatta per:

- Italia (IT)

questa periferica è conforme con l'Interfaccia Radio Nazionale e rispetta i requisiti sulla Assegnazione delle Frequenze. L'utilizzo di questa apparecchiatura al di fuori di ambienti in cui opera il proprietario, richiede un'autorizzazione generale.

- Norvegia (NO)

apparecchiatura da non utilizzare in un area geografica di 20 km di raggio nei pressi di Ny Alesund.

La marcatura CE () e/o il logo WEEE () posti sull'etichetta di prodotto potrebbero non rispettare le dimensioni minime stabilite dalla normativa a causa delle ridotte dimensioni di quest'ultima.

Tenere la confezione d'imballo per future referenze.

STRUTTURA

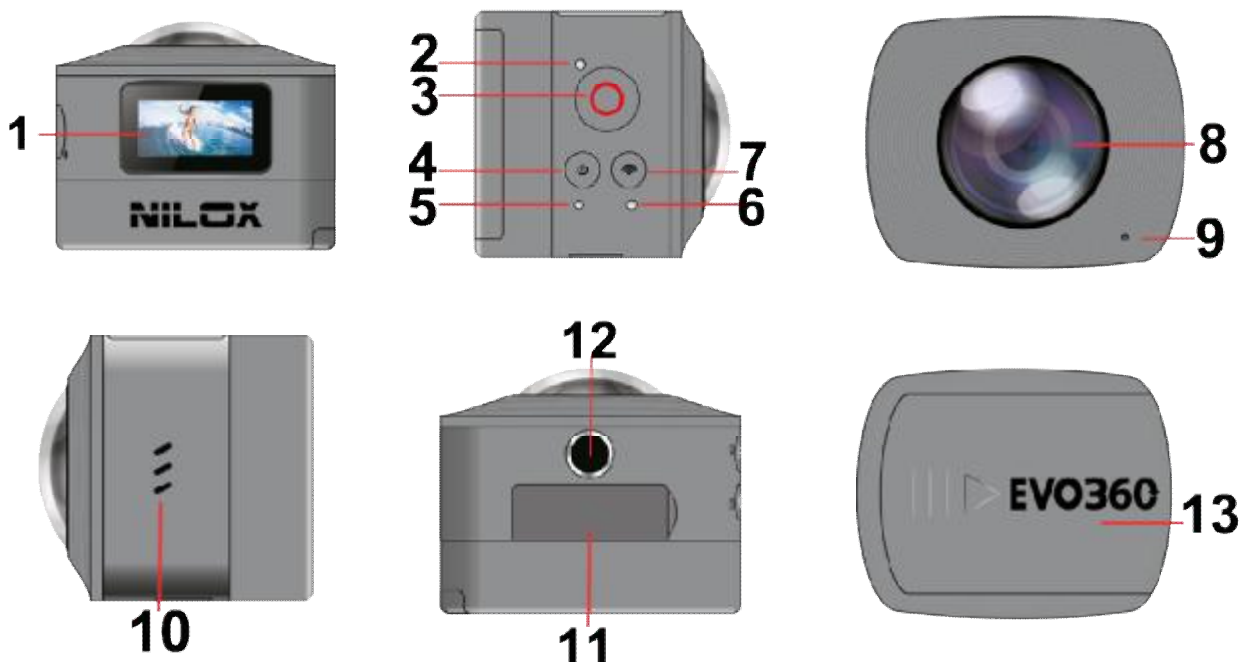

- | | |
|------------------------------------|--------------------------------------|
| 1) Display | 7) Tasto attivazione Wi-Fi/setup |
| 2) Led di utilizzo (rosso) | 8) Gruppo lenti |
| 3) Tasto di scatto e registrazione | 9) Microfono |
| 4) Accensione | 10) Speaker |
| 5) Led di carica (blu) | 11) Alloggiamento microSD, HDMI, USB |
| 6) Led attivazione Wi-Fi | 12) Attacco treppiede |
| | 13) Vano batteria estraibile |

PER INIZIARE

Inserire la scheda microSD nel suo alloggiamento, aprendo l'apposito sportellino (11) ed inserendo la card con i contatti verso l'alto.

Per il corretto funzionamento della 360 è necessaria una scheda microSD ad alta velocità almeno classe 6 o, preferibilmente, una classe 10. Spegnerne sempre la fotocamera prima di inserire o estrarre la microSD.

ACCENSIONE E SPEGNIMENTO



Tenere premuto il pulsante di accensione  per circa 2 secondi e rilasciare, fino a quando non viene emesso un segnale acustico.

Comparirà un breve messaggio di benvenuto e a seguire il display indicherà l'operatività della EVO 360; la modalità di lavoro di default, dopo l'accensione, è quella di registrazione video.

La pressione dello stesso tasto per circa 3 secondi porta allo spegnimento della cam.

Se non viene eseguita nessuna operazione sulla cam per circa 3 minuti (valore preimpostato) la EVO 360 si spegnerà automaticamente.

RICARICA

Utilizzare il cavo contenuto nella confezione per la ricarica della batteria della vostra EVO 360. Durante la carica, si accenderà il led blu posto nella parte superiore della cam.

Quando la carica è completata, la spia blu si spegne.

IMPORTANTE:

La EVO 360 viene caricata normalmente mediante la presa USB di un PC; se viene utilizzato un caricatore, controllare la potenza di uscita prima dell'uso.

Assicurarsi che il suo valore sia di 5V e fra 0,5 e 2 Ampere massimo.

FUNZIONALITA'

EVO 360 può funzionare in modalità Videocamera o in modalità Fotocamera.

Dopo l'accensione, premere  per passare da una modalità all'altra, e l'icona della modalità corrispondente verrà visualizzata sullo schermo.

REGISTRAZIONE



In modalità di registrazione, premere il pulsante di scatto .

La cam comincia a registrare emettendo un segnale acustico.

Il display visualizza il tempo di registrazione video.

Una ulteriore pressione del tasto  interromperà la registrazione.

Il video verrà automaticamente salvato nella scheda di memoria della fotocamera. Il display mostrerà il tempo rimanente disponibile per la registrazione.

MODALITÀ CAR-CARRYING O DASH-CAM

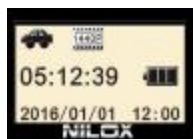

Una breve pressione del tasto  porta la EVO 360 in modalità Dash-cam.

Premere quindi  per far partire la registrazione.

In questa modalità la durata di ogni singola registrazione è di 3 minuti. Al riempimento della scheda di memoria verrà cancellata la prima registrazione e a seguire i video meno recenti in modo circolare.

FOTO







Una breve pressione del tasto  porta la EVO 360 in modalità fotografica.



Premere quindi  per scattare una foto.

Il display visualizzerà il numero (valore stimato) di immagini che possono essere ancora memorizzate dalla EVO 360.

IMPOSTAZIONE PARAMETRI EVO 360

Per impostare i parametri della videocamera tenere premuto per alcuni secondi il tasto , muoversi all'interno del menù che compare sempre con lo stesso tasto , quindi confermare le scelte effettuate col tasto .

Per tornare al livello precedente tenere premuto per alcuni secondi il tasto . Se ci si trova in modalità video compariranno voci relative ai parametri video, se ci si trova in modalità fotografica viceversa compariranno menù associati alla modalità fotografica. Alcuni parametri invece sono comuni ad entrambi gli ambienti.

La prima pressione del tasto  propone esclusivamente i parametri relativi all'ambiente in cui si sta operando, se a seguire si preme il tasto  si accede ai parametri comuni.

IMPOSTAZIONE PARAMETRI COMUNI

Da qualsiasi ambiente.

Tasto  per alcuni secondi e a seguire tasto .

RISPARMIO ENERGETICO

Permette di definire dopo quanti minuti la EVO 360 si spenga per consentire di risparmiare la batteria.

Raggiungere la voce:

Risparmio En.

Confermare l'ingresso con il tasto .

Effettuare la scelta col tasto  e confermare con il tasto .

Le scelte per la risoluzione video sono le seguenti:

- 1 min, 3 min, 5 min, Off



DATA E ORA

Permette di impostare la data e l'ora che compariranno su foto e filmati.

Raggiungere la voce:

Data e ora

Confermare l'ingresso con il tasto .

Passare da un campo al successivo col tasto , modificare i campi col tasto  e confermare con il tasto .

VISUALIZZA DATA

Una volta impostate data e ora consente che vengano visualizzate sulle foto o sui video.

Raggiungere la voce:

Visualizza data

Confermare l'ingresso con il tasto .

Effettuare la scelta col tasto  e confermare con il tasto .

Le scelte sono le seguenti:

- Si, No

LINGUA

Consente di modificare la lingua del menù sulla cam.

Raggiungere la voce:

Lingua

Confermare l'ingresso con il tasto .

Effettuare la scelta col tasto  e confermare con il tasto .

Le scelte per la lingua sono le seguenti:

- Italiano, Portoghese, Tedesco, Ceco, Slovacco, Greco, Inglese, Francese, Spagnolo

TIMELAPSE

Permette di effettuare filmati in modalità timelapse.

Raggiungere la voce:

Timelapse

Confermare l'ingresso con il tasto .

Effettuare la scelta col tasto  e confermare con il tasto .

Le scelte possibili sono:

- Off, 3 secondi, 5 secondi, 10 secondi, 30 secondi, 1 minuto.

Il video che si otterrà sarà un video accelerato in funzione del parametro di configurazione utilizzato.

Un video normale ha una riproduzione di 30 o 60 fotogrammi al secondo.

Se ad esempio si configura il parametro a 10 secondi, si arrivano ad avere in 1 minuto di registrazione 6 fotogrammi ed in 5 minuti 30 fotogrammi.

Il video finale ottenuto avrà quindi, supponendo di visualizzare a 30 fotogrammi al secondo, la durata di un secondo; un video di 5 ore, durerà circa 60 secondi in riproduzione.

Ovviamente in tale modalità la fotocamera deve essere stabilizzata con un treppiede o appoggiata su supporto.

Nota: questa funzione si utilizza principalmente per mostrare eventi lunghi in rapida sequenza (fiore che sboccia, sole che sorge, nuvole in movimento, ecc...)

DURATA TIMELAPSE

Questa voce è strettamente collegata a quella vista sopra.

Una volta definito il numero di fotogrammi da scattare, bisogna infine definire per quanto tempo la EVO 360 debba registrare in tale modalità.

Raggiungere la voce

Durata timelapse

Confermare l'ingresso con il tasto .

Effettuare la scelta col tasto  e confermare con il tasto .

Le scelte possibili sono:

- Illimitato (stop dato dall'utente), 5 minuti, 10 minuti, 15 minuti, 20 minuti, 30 minuti, 60 minuti.

SISTEMA

Fornisce informazioni sulle caratteristiche del sistema in uso e della scheda microSD presente nella EVO 360 Ripristina i valori iniziali della EVO 360

Raggiungere la voce:

Sistema

Confermare l'ingresso con il tasto .

Effettuare la scelta col tasto  e confermare con il tasto .

Le scelte sono le seguenti:

- Info sistema. (mostrerà la release software a bordo della cam)
- Info microSD (mostrerà lo spazio disponibile e lo spazio occupato sulla memoria)
- Reimposta tutto (Ripristina i valori iniziali della EVO 360)

FORMATTAZIONE

Permette di formattare la microSD all'interno della EVO 360

Raggiungere la voce:

Formatta.

Confermare l'ingresso con il tasto .



Effettuare la scelta col tasto  e confermare con il tasto .

Le scelte sono le seguenti:

- Si, No

ATTENZIONE: la cam non chiede conferma; la formattazione della scheda comporta la perdita di tutti i dati.

IMPOSTAZIONE PARAMETRI VIDEO

EVO 360 in ambiente video (simbolo  in alto a sinistra) premere per alcuni secondi il tasto .

RISOLUZIONE VIDEO

Permette di selezionare la risoluzione desiderata per la registrazione video.

Raggiungere la voce:

Dimensione Filmato

Confermare l'ingresso con il tasto .

Effettuare la scelta col tasto  e confermare con il tasto .

Le scelte per la risoluzione video sono le seguenti:

- 1440p (30fps)
- 1080p (30fps)

SLOW MOTION

Consente di registrare filmati a velocità rallentata.

Raggiungere la voce:

Slow motion

Confermare l'ingresso con il tasto .

Effettuare la scelta col tasto  e confermare con il tasto .

Le scelte per lo stabilizzatore sono le seguenti:

- Spento
- Acceso

BILANCIAMENTO DEL BIANCO

Permette di ottenere la migliore luminosità e saturazione dei colori, in funzione della situazione climatica e ambientale.

Raggiungere la voce:

Bilanciamento del bianco

Confermare l'ingresso con il tasto .

Effettuare la scelta col tasto  e confermare con il tasto .

Le scelte possibili sono:

- Automatico
- Daylight (Luce solare)
- Cloudy (Nuvoloso)
- Fluor (Neon e simili)
- Tungsten (Interno con lampadine tradizionali incandescenti)

IMPOSTAZIONE PARAMETRI FOTO (CAM)

RISOLUZIONE

Permette di impostare la risoluzione delle immagini.

Raggiungere la voce:

Risoluzione

Confermare l'ingresso con il tasto .

Effettuare la scelta col tasto  e confermare con il tasto .

Le scelte possibili sono:

- 8 M (3264x2448)
- 5M (2592x1944)
- 4M (2304X1728)

AUTOSCATTO

Raggiungere la voce:

Autoscatto

Confermare l'ingresso con il tasto .

Effettuare la scelta col tasto  e confermare con il tasto .

Le scelte possibili sono:

- Off, 2s, 10s, Doppio

SCATTO CONTINUO

Raggiungere la voce:

Tipo di scatto

Confermare l'ingresso con il tasto .

Effettuare la scelta col tasto  e confermare con il tasto .

Le scelte possibili sono:

- Off,
- 3 foto
- 5 foto
- 10 foto
- Scatto continuo

UTILIZZO DELLA APP

Grazie al modulo Wi-Fi integrato la EVO 360 può essere connessa a Smartphone e Tablet Apple o Android e controllata da remoto.

E' sufficiente scaricare la App gratuita EVO 360 per usare il dispositivo in collegamento Wi-Fi.

Accedere ad App-Store o a Google-Play Store, cercare la Applicazione NILOX EVO 360 e scaricarla; l'icona della app è la seguente:



ACCOPIAMENTO SMARTPHONE VIDEOCAMERA

- Premere il pulsante  sulla parte superiore della cam
- Simultaneamente sul display comparirà "Wi-Fi ON"
- A seguire, sempre sul display, comparirà il nome della rete da cercare e la password
- Il nome della rete (SSID) è EVO 360
- La password di default è *Nilox1234*
- Connettete la cam allo smartphone
- Lanciate, a questo punto, l'applicazione che avrete scaricato in precedenza sul vostro dispositivo.

ATTENZIONE:

Per l'utilizzo della cam non è necessario abbinare la EVO 360 alla APP.

Viceversa la visualizzazione di foto e filmati si ottiene solo in combinazione con la sua APP specifica.



I filmati e le foto, ottenuti visualizzati mediante tradizionale lettore multimediale risultano non corretti in quanto visualizzati come all'interno di una sfera.

Per la loro corretta visualizzazione e riproduzione utilizzare sempre la specifica APP.

APP E FUNZIONALITA' ANDROID E iOS

Una volta avvenuta la connessione fra la vostra EVO 360 e lo Smartphone e lanciata l'applicazione La cam potrà essere completamente gestita mediante il proprio smartphone o tablet.

Le 2 modalità di visualizzazione per Android e iOS sono sostanzialmente simili.

Riportiamo la visualizzazione per Android.

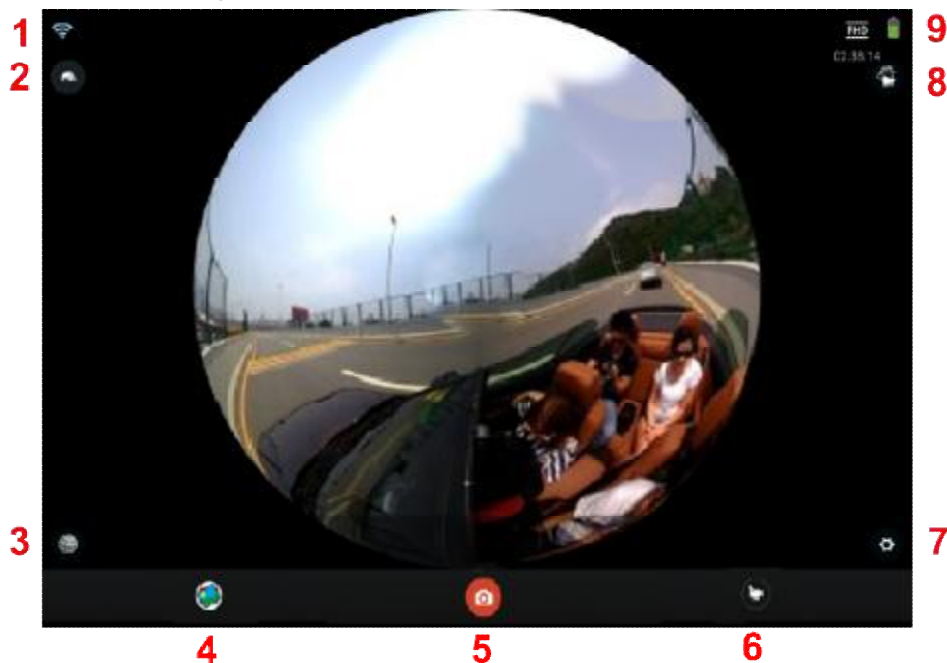

- | | |
|--|---|
| 1)Potenza segnale Wi-Fi | 6)Passaggio da foto a video e viceversa |
| 2)Capovolgimento immagine | 7)Impostazioni |
| 3)Modalità di visualizzazione | 8)Non disponibile |
| 4)Visualizzazione foto e video | 9)Livello batteria |
| 5)Pulsante di scatto/registrazione video | |

MODALITÀ DI VISUALIZZAZIONE

Compito primario della APP è quello di rendere usufruibile, sia al momento della registrazione che al momento della visualizzazione, una anteprima artefatta, ottenuta modificando l'immagine o il video.

Premendo sull'icona 3 verranno proposte le differenti modalità.



Modalità "plane"

L'immagine viene resa piana; simile ad una classica ripresa video o fotografica.



Modalità "planet"

L'immagine viene presentata all'interno di una sfera; tale sfera può poi essere modificata con i classici movimenti delle dita per ottenere zoom d'immagini.



Modalità "VR"

L'immagine viene visualizzata e riprodotta in modalità realtà virtuale. Per la loro visualizzazione è necessario disporre di apposito visore.



IMPOSTAZIONI

Toccare il simbolo  in alto a sinistra sulla Applicazione:

RISOLUZIONE FOTO

- 8M (3264x2448)
- 5M (2592x1944)
- 4M (2304x1728)

RISOLUZIONE VIDEO

- 1440p (30fps)
- 1080p (30fps)

BILANCIAMENTO BIANCO

Permette di selezionare il miglior tono di bianco in funzione della situazione.

Le scelte sono le seguenti:

- Automatico
- Luce diurna
- Nuvoloso
- Fluorescente

- Incandescente

FORMATTAZIONE

Permette di formattare la microSD all'interno della EVO 360

Foto e registrazione video.

PUBBLICAZIONE FOTO E FILMATI SUI SOCIAL NETWORK

Come visto in precedenza, i filmati ottenuti con la EVO 360 non possono essere correttamente visualizzati mediante i più comuni visualizzatori di video e immagini (Media player, VLC, Picasa, ecc).

Per poterli visualizzare correttamente e sfruttare quindi il potenziale della vostra EVO 360 i video e le foto devono essere pubblicati ed eventualmente condivisi sui social network abilitati alla visione.

YouTube e Facebook, ad esempio, dispongono di player per la visualizzazione corretta dei video a 360 gradi.

SCARICARE VIDEO E FOTO

Mediante la APP è possibile governare la cam, scattare foto e produrre foto e video.



Foto e video ottenuti andranno poi scaricati localmente sul vostro Smartphone o Tablet mediante l'icona indicata in figura.

In tal modo verranno memorizzati in locale sul dispositivo e verranno visualizzati nella prima schermata della APP.

Per elaborare e pubblicare i propri filmati è necessario quindi uscire dalla APP e disconnettere la cam dallo Smartphone o

Tablet, in modo che lo stesso riacquisisca la normale connettività Wi-Fi o 3G.

Rilanciare nuovamente la APP ed accedere alla galleria di video e foto.

GALLERIA

Al lancio della App i video e le foto scaricati in precedenza saranno disponibili nella Galleria.

A questo punto è possibile scegliere quali video o foto pubblicare sui social preferiti.

ATTUALMENTE LA FUNZIONE DI VISUALIZZAZIONE VIDEO A 360 GRADI VIENE OFFERTA DA YOUTUBE E FACEBOOK.

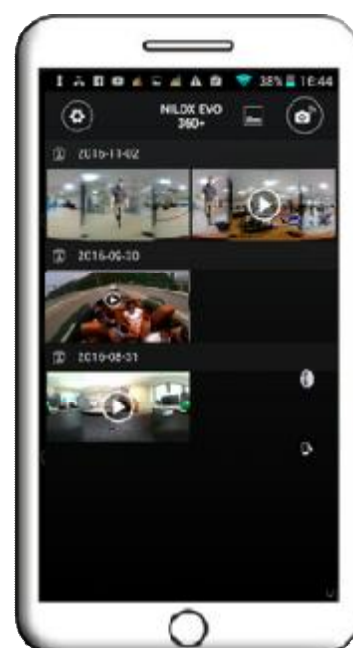

CONVERSIONE E CONDIVISIONE



Individuato il file da pubblicare dovrà poi essere selezionato dalla galleria.

La foto o il video verrà riproposto a pieno schermo come in figura.

Selezionando l'icona cerchiata si attiverà la procedura di conversione.

Al punto 1 e al punto 2 della figura a destra sono disponibili i 2 parametri configurabili.

- 1) Rotazione: consente di definire di quanto ruotare il video iniziale. I valori selezionabili sono: 0,90,180,270 gradi.
- 2) Qualità: consente di definire la qualità del video. I valori selezionabili sono: Medio e Alto.
- 3) INIZIA A CONDIVIDERE: Il video viene processato.



Al termine della operazione verranno proposte le APP o i servizi associati al proprio Smartphone dove pubblicare la foto o il filmato. Ovviamente per condividere su YouTube o Facebook è indispensabile avere un account valido ed abilitato sul proprio dispositivo. Come già specificato in precedenza al momento solo YouTube e Facebook consentono la visualizzazione a 360 gradi. Se si condivide su un altro servizio (ad esempio WhatsApp) si invierà un filmato non adeguato.

CONNETTIVITA'

CONNESSIONE AL COMPUTER



La fotocamera EVO 360 dispone di 1 uscita micro USB.

Mediante tale porta è possibile connettere la cam al computer per la ricarica della stessa e per scaricare le foto ed i filmati contenuti sulla scheda di memoria.

Sul display compare la scritta MSDC ad indicare la connessione col computer.

La scheda interna della EVO 360 viene vista come un disco esterno.

NOTA: l'uscita USB funziona solo in modalità unidirezionale.

E' possibile scaricare video ed immagini dalla cam al computer, ma non è possibile effettuare l'operazione opposta.

CONNESSIONE AD UN VIDEO O A UN TELEVISORE



La fotocamera EVO 360 dispone di 1 uscita HDMI.

Mediante tale porta è possibile connettere la cam, con apposito cavo (non incluso) ad un televisore o ad un video.

I segnali della cam vengono visualizzati automaticamente, consentendo quindi la visione in Full HD delle vostre foto o video.

CONTENUTO DELLA CONFEZIONE

All'interno della confezione troverete:

1 EVO 360



1 case aperto per aggancio accessori



1 case chiuso a ventosa



1 supporto per bici.



1 staffa di supporto con placca adesiva



1 supporto di rotazione



1 batteria



1 Cavo Usb di caricamento e trasferimento dati in modalità MONODIREZIONALE



1 guida rapida. Il manuale completo può essere scaricato dal sito Nilox.



SPECIFICHE TECNICHE

La videocamera EVO 360 presenta le seguenti caratteristiche:

- Sensore immagine: 8.0 mega-pixel CMOS
- Funzionalità: registrazioni video, foto
- Gruppo lenti F2.0 f=1.1 mm
- Risoluzione foto: 8M (3264x2448), 5M (2592x1944), 4M (2304x1728)
- Risoluzione video: 1440p (30fps), 1080p (30fps)
- Memoria esterna: TF card (Massimo 32GB)
- Formato file: JPEG, MOV H.264
- Porta USB: USB 2.0 monodirezionale.
- Batteria: Interna 3,7V 1000 mAh ricaricabile al litio
- Menu: Inglese, Italiano, Spagnolo, Portoghese, Francese, Tedesco, Ceco, Slovacco, Greco,
- Sistemi operativi supportati Windows XP/Vista/7/8, o superiori, Mac 10.2
- Dimensioni: 53x42x44 mm
- Peso con batteria : 84 gr

AVVERTENZE E PRECAUZIONI

- Durante l'uso continuato la temperatura della videocamera EVO 360 aumenta; questo è normale. La superficie della camera può riscaldarsi dopo lungo utilizzo.
- L'angolazione dell'obiettivo può variare lievemente in funzione dei modelli.
- La registrazione continua e le frequenti operazioni di registrazione-cancellazione potrebbero lasciare frammenti nella scheda SD, causando errate registrazioni o mancato salvataggio dei file. Per risolvere questo problema eseguire semplicemente un backup dei dati su una memoria esterna e formattare la scheda microSD.

Rispettare le seguenti precauzioni durante l'utilizzo della videocamera:

- Non far cadere, sbattere o scuotere la videocamera.
- Tenere l'apparecchio lontano da fonti elettromagnetiche, quali calamite o motori elettrici, o da qualsiasi oggetto che emetta onde radio a elevata intensità, come antenne. Campi magnetici possono causare malfunzionamenti alla videocamera o danni a immagini e suoni.
- Non esporre la videocamera ad alte temperature o alla luce diretta del sole.
- Tenere la scheda di memoria lontano da fonti elettromagnetiche quali TV, casse o calamite.
- Non riporla in alcun luogo con carica statica per evitare il rischio di perdita dei dati.
- Se l'apparecchio dovesse surriscaldarsi, emettere fumo o odori durante la carica, scollegare immediatamente l'alimentazione.
- Tenere la videocamera lontano dalla portata dei bambini durante la carica, in quanto il cavo di alimentazione può essere causa accidentale di soffocamento o di shock elettrico.
- Conservare la videocamera in un posto fresco, asciutto e pulito.
- Utilizzare una protezione per lenti e display per evitare graffi o danni permanenti.
- Utilizzare un panno e prodotti specifici per la pulizia di lenti e display; non utilizzare alcun solvente organico.

EVO 360 è dotata di una batteria in polimero di ioni di litio ricaricabile. Per ridurre i rischi di incendio si prega di evitare manomissioni, cadute, il contatto con acqua o fuoco.

Per evitare danni personali, scariche elettriche, incendio o danni alle varie parti del prodotto, si prega di seguire quindi di **non immergere il prodotto privo della custodia subacquea in acqua.**

Sicurezza Personale.

Non aprire, riparare, manomettere o modificare la guarnizione di nessuna parte del prodotto. Evitare di toccare il prodotto con oggetti metallici o sostanze chimiche.

L'inosservanza di quanto esposto sopra potrebbe comportare rischi per se stessi e terze persone.

Qualora il prodotto presenti dei malfunzionamenti, si prega di contattare il servizio tecnico o un fornitore qualificato.

Supporto tecnico.

Il presente prodotto è coperto da garanzia ai sensi della normativa vigente; pertanto per necessità di assistenza tecnica e/o garanzia, rivolgersi al proprio rivenditore.

SUMMARY

PREFACE AND LEGAL INFORMATION	4
STRUCTURE	6
STARTING STEPS.....	6
POWER ON AND OFF	6
CHARGE	7
FUNCTIONS.....	7
RECORDING.....	7
CAR-CARRYING OR DASH-CAM MODE	7
PHOTO	7
EVO 360 SETTINGS.....	8
SETTING SHARED PARAMETERS.....	8
POWER SAVE.....	8
DATE AND TIME	8
DISPLAY DATE	8
LANGUAGE.....	9
TIMELAPSE	9
TIMELAPSE DURATION	9
SYSTEM	10
FORMAT	10
VIDEO PARAMETERS SETTING	11
VIDEO RESOLUTION.....	11
SLOW MOTION	11
WHITE BALANCE	11
PHOTO PARAMETER SETTINGS (CAM	12
RESOLUTION	12
SELF TIMER	12
CONTINUOUS CAPTURE.....	12
APP USE	13
CONNECTING YOUR SMARTPHONE AND VIDEOCAMERA	13
APP AND ANDROID AND iOS FUNCTIONS.....	14
VIEWING MODE.....	14
SETTINGS.....	15

PHOTO RESOLUTION	15
VIDEO RESOLUTION.....	15
WHITE BALANCE	15
FORMAT.....	16
PUBLISHING PHOTOS AND VIDEOS ON SOCIAL NETWORKS.....	16
DOWNLOADING VIDEOS AND PHOTOS.....	16
GALLERY	16
CONVERTING AND SHARING.....	17
CONNECTIVITY	18
COMPUTER CONNECTION	18
CONNECTION WITH A VIDEO OR TELEVISION	18
INCLUDED IN THE PACK	19
TECHNICAL SPECIFICATIONS	19
WARNINGS AND PRECAUTIONS	20

PREFACE AND LEGAL INFORMATION

Thanks for choosing EVO 360, the high-definition digital camera.

Easy to use, manageable and with a compact design.

With its high-definition and dynamic image capturing technology it can record your daily activities, anytime, anywhere. The complete EVO 360 manual can be downloaded from the Nilox website at:

<http://www.nilox.it/it/manuali-e-download>

Enter the EVO 360 code in the "PRODUCT OR MODEL CODE" field: 13NXAK1800001, search for the technical sheet and download the complete manual. This manual, in hard copy format, is also found in the following pages.

TECHNICAL SUPPORT

This product is warranted in accordance with current legislation; please contact your dealer if you require technical assistance and / or warranty service.

INSTRUCTIONS FOR THE ENVIRONMENT

This product may contain substances that can be harmful to the environment and to the human health, if not disposed of properly. We therefore provide you the following information in order to prevent the release of such substances and to optimize use of natural resources. The electrical and electronic products should not be disposed of in the normal household waste, but should be properly collected in order to be correctly treated. The crossed bin symbol shown on the product and on this page is a reminder of the need to dispose of the product properly at the end of its useful life. In this way you can prevent non-specific treatment of the substances contained in these products or improper use of parts from producing harmful consequences for the environment and human health. Moreover, you can contribute to the recovery, recycling and reuse of many of the materials composing these products. This is why the manufacturers and distributors of electrical and electronic systems organize proper collection and disposal of the equipment themselves. At the end of the product's lifespan, please contact your dealer for instructions regarding disposal. When purchasing this product your distributor will inform you of the possibility to replace your old device with a new one, on condition that the type of product and its functions are the same or, If the dimensions are not over 25 cm, the EEE (Electrical and Electronic Equipment) can be returned without any equivalent product purchase obligation. Disposal of the product in any other way will be liable to the penalties foreseen by the laws in force in the country where the product is disposed of. Moreover, we suggest adoption of additional measures favourable to the environment: recycling the inner and outer packaging and disposing of any used batteries correctly. With your help, we can reduce the amount of natural resources used in the manufacture of electrical and electronic equipment, minimize use of landfills for product disposal and improve quality of life by preventing the release into the environment of potentially dangerous substances.



INSTALLING AND REPLACING BATTERIES



The product contains a battery that could be replaced during the lifetime of the product itself. At the end of life of the batteries contained in the product, they must be disposed of separately. Throw them in the appropriate containers for the disposal of batteries. Collection and recycling of batteries helps protect the environment and preserve material resources, allowing recovery of valuable materials.

WARRANTY INFORMATION

- One year, if invoiced to a company or professional (with VAT number).
- Two years, if fiscal documents indicate that it was sold to a private citizen.
- Six month on the battery, regardless of the occupation of the product purchaser.
- This warranty applies in the event of a defect in conformity of product features.
- Product support and warranty. Visit www.nilox.com to learn more.

WARRANTY RESTRICTIONS:

This warranty does not apply in the following cases:

- No proof of purchase (invoice or receipt).
- Tampering, forcing and damages on the hardware and screen, created for any reason.
- Other defects due to: inappropriate use, unauthorised hardware/software changes, operations or storage beyond technical product specifications; incorrect maintenance; defects due to the use of software other than that supplied and all those elements (hardware and software) not designed to be used with the product.

The above refers to legislative decree dated February 24, 2002. Implementing the 1999/44/CE Directive.

BRIEF DECLARATION OF CONFORMITY



 This device complies with European Parliament and European Commission Directive 2014/53/EC concerning radio equipment and peripheral devices for telecommunications and their mutual recognition. The declaration of conformity is available on line at <ftp://ftp.hellatron.it> (user name: declaration@hellatron - password: hellatron). This device can thus be used in all EEC countries and in all countries where Directive 2014/53/EC applies, without restrictions, except for:

- Italy (IT)

This peripheral complies with the National Radio Interface and meets requirements on Frequency Assignment. The use of this device beyond the areas where the owner works requires general authorisation.

- Norway (NO)

device not to be used within 20 km of Ny Alesund.

CE  logo and/or WEEE  logo, in some devices, isn't fully compliant with minimum dimensions requirement to European Directive due to limited sticker area.

Keep the packaging for future references.

STRUCTURE

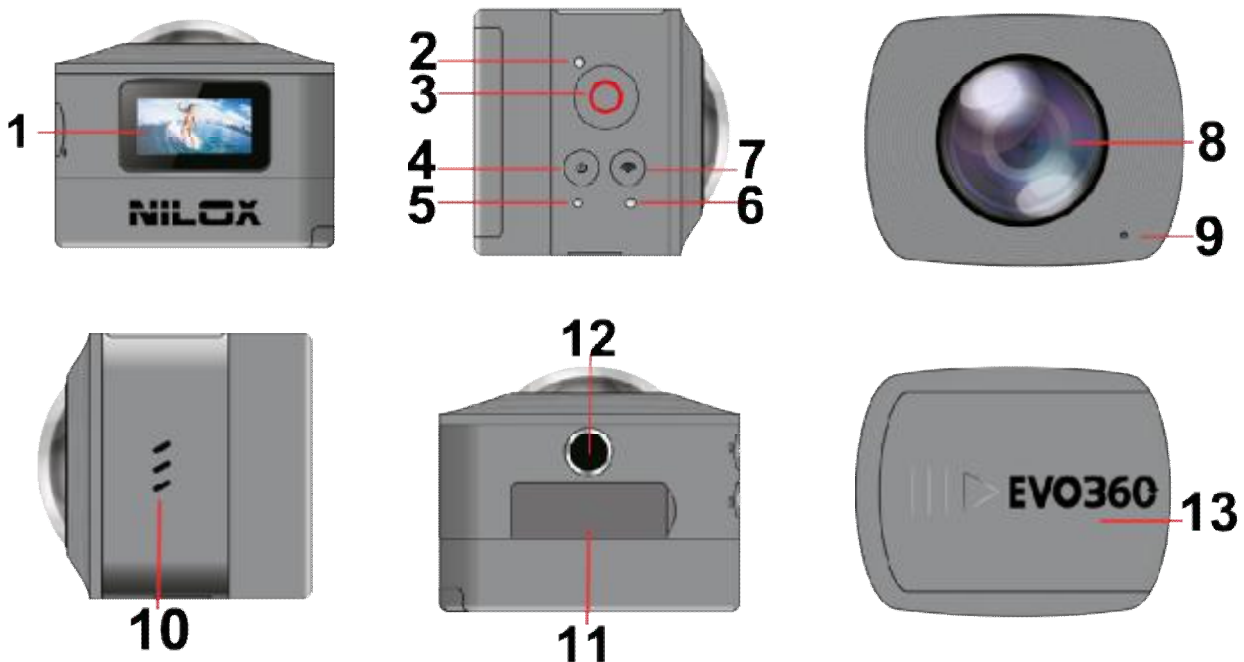

- | | |
|------------------------|-----------------------------------|
| 1) Display | 7)Wi-Fi key |
| 2)On LED (red) | 8) Lens unit |
| 3)Shoot and record key | 9) Microphone |
| 4) Power on | 10) Speaker |
| 5)Charge LED (blue) | 11) MicroSD, HDMI, USB slot |
| 6)Wi-Fi on LED | 12)Tripod interface |
| | 13) Removable battery compartment |

STARTING STEPS

Insert the microSD card in the slot, opening the slot cover flap (11) and inserting the card with the contacts facing up.

At least a class 6 or, preferably, class 10 high speed microSD card is required to make the 360+ function properly. Always turn off the camera before inserting or removing the microSD card.

POWER ON AND OFF

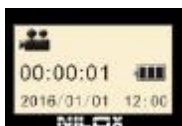

Hold down the start button  for about 2 seconds and release until the buzzer sounds.

A brief welcome message appears and next the display indicates the EVO 360 operating mode; the default operating mode, when turned on, is video recording mode.

Press and hold down the same button for about 3 seconds to turn off the cam.

If the cam is not used for about 3 minutes (default value) the EVO 360 automatically turns off.

CHARGE

Use the cable in the packaging to charge your EVO 360 batteries. The blue LED on the top of the cam will turn on when charging.

The blue light turns off when the batteries are fully charged.

IMPORTANT:

The EVO 360 is normally charged via PC USB slot: if a charger is used, check the output voltage before use.

Make sure it is 5V and between maximum 0.5 and 2 Ampere.

FUNCTIONS

The EVO 360 can work in both video camera and photo camera modes.

When on, press  to switch from one mode to the other and the corresponding mode icon will be displayed on the screen.

RECORDING



In recording mode, press the record button .

The cam starts recording and the buzzer sounds.

The video recording time will be displayed on the screen.

Press the button again  to stop recording.

The video will be automatically saved in the camera memory card. The remaining available recording time will be displayed.

CAR-CARRYING OR DASH-CAM MODE

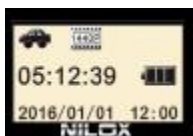

Press the  key to switch EVO 360 to Dash-cam mode.

Press  to start recording.

In this mode, every recorded file will last 3 minutes. When the memory card is full, the first recording will be deleted followed cyclically by the least recent videos.

PHOTO







Press the  key to switch EVO 360 to camera mode.



Press  to take a picture.

The number of images that can still be saved by EVO 360 (estimate) will be displayed.

EVO 360 SETTINGS



To set video camera parameters, hold down key  for several seconds and navigate the menu that appears with the same key , then confirm selections by pressing key .

To return to the previous level, hold down key  for several seconds. Video settings appear in video mode while, vice versa, camera menus appear in camera mode. Some settings are shared by both modes.

Only the settings for the current mode are displayed the first time you press the key , shared settings are displayed if you press the  key.

SETTING SHARED PARAMETERS

From any mode.

Hold down key  for several seconds and then press key .



POWER SAVE

This sets when EVO 360 turns off to save the batteries.

Go to:

Power save

Press  key to confirm

Select with  and confirm with 

The choices for the video resolution are the following:

- 1 min, 3 min, 5 min, Off



DATE AND TIME

This sets the data and time that will appear on pictures and videos.

Go to:

Date and time

Press  key to confirm

Switch from one field to the next with key , edit fields with key  and confirm with key .



DISPLAY DATE

Once the date and time are set, you can display them on pictures and videos.

Go to:

Display date

Press  key to confirm

Select with  and confirm with 

The choices are as follows:

- Yes, No



LANGUAGE

It lets you change the cam menu language.

Go to:

Language

Press  key to confirm

Select with  and confirm with 

The choices for the language as are follows:

- Italian, Portuguese, German, Czech, Slovak, Greek, English, French, Spanish.



TIMELAPSE

Lets you record in timelapse mode.

Go to:

Timelapse

Press  key to confirm

Select with  and confirm with 

Possible choices are:

- Off, 3 seconds, 5 seconds, 10 seconds, 30 seconds, 1 minute.

The resulting video will be a more or less accelerated video depending on the setting parameter used.

A normal video has a reproduction of 30 or 60 frames per second.

For example, if you set the parameter at 10 seconds, the result is 6 frames in one recording minute and 30 frames in 5 minutes.

If set to display 30 frames per second, the final video will last one second; a five-hour video will last about 60 seconds in play mode.

Obviously during this mode the camera must be fixed on a tripod or be positioned on a stable support.

Note: this function is mostly used to display long events in quick sequence (blossoming flower, rising sun, moving clouds, etc.)

TIMELAPSE DURATION



See the operation described above.

Once you have decided on the number of photos to shoot, you then need to define the time that the EVO 360 will record in that mode.

Go to:

Timelapse duration

Press  key to confirm

Select with  and confirm with 

Possible choices are:

- Unlimited (stopped by user), 5 minutes, 10 minutes, 15 minutes, 20 minutes, 30 minutes, 60 minutes.



SYSTEM

It provides information on system features in use and the microSD card in the EVO 360. Restores default EVO 360 values.

Go to:

System

Press  key to confirm

Select with  and confirm with 

The choices are as follows:

- System info. (shows the cam software release)
- MicroSD info (shows available and occupied memory space)
- Reset all (Restores default EVO 360 values)



FORMAT

This lets you format the EVO 360 MicroSD card

Go to:

Format.

Press  key to confirm



Select with  and confirm with 

The choices are as follows:

- Yes, No

WARNING: the cam does not request confirmation; all data is lost when the card is formatted.

VIDEO PARAMETERS SETTING

EVO 360 in video mode (symbol  at the top left) press and hold down the  key for several seconds.



VIDEO RESOLUTION

It allows to select the desired resolution for the video recording.

Go to:

Movie size

Press  key to confirm

Select with  and confirm with 

The choices for the video resolution are the following:

- 1440p (30fps)
- 1080p (30fps)



SLOW MOTION

Lets you record videos in slow motion

Go to:

Slow motion

Press  key to confirm

Select with  and confirm with 

The choices for the stabiliser as are follows:

- OFF
- ON



WHITE BALANCE

This lets you achieve higher brightness and colour saturation according to the weather and lighting conditions.

Go to:

White balance:

Press  key to confirm

Select with  and confirm with 

Possible choices are:

- Automatic
- Daylight
- Cloudy
- Fluor
- Tungsten (internal traditional incandescent bulb)

PHOTO PARAMETER SETTINGS (CAM)



RESOLUTION

It lets you set photo resolution.

Go to:

Resolution

Press  key to confirm

Select with  and confirm with 

Possible choices are:



- 8 M (3264x2448)
- 5M (2592x1944)
- 4M (2304X1728)

SELF TIMER

Go to:

Self timer

Press  key to confirm

Select with  and confirm with 

Possible choices are:



- OFF, 2s, 10s, Double

CONTINUOUS CAPTURE

Go to:

Type of shot:

Press  key to confirm

Select with  and confirm with 

Possible choices are:

- Off,
- 3 photos
- 5 photos
- 10 photos
- Continuous shooting

APP USE

Thanks to the built-in Wi-Fi module, EVO 360 can be connected to Apple or Android Smartphones and Tablets and remotely controlled.

Just download the free EVO 360 App to connect the device in Wi-Fi.

Open the App-Store or Google-Play Store, search for the NILOX EVO 360 App and download it; the following icon will be displayed:



CONNECTING YOUR SMARTPHONE AND VIDEOCAMERA

- Press  key on top of the cam
- "Wi-Fi ON" will appear at the same time
- The name of the network and the password will appear next
- The network (SSID) is EVO 360
- The default password is *Nilox1234*
- Connect the cam and smartphone
- At this point, start the App you previously downloaded on your phone.

ATTENTION:

The EVO 360 need not be linked to the APP to be used.

Vice versa, pictures and videos are only displayed in combination with its specific APP.



Videos and pictures viewed on a traditional multimedia reader are not correct since displayed in a sphere. Always use the specific APP to view them correctly.

APP AND ANDROID AND iOS FUNCTIONS

Once the EVO 360 and Smartphone are connected and you have started the application, you can manage the cam from your smartphone or tablet.

The display modes for Android and iOS are very similar.

Display mode for Android.



1)Wi-Fi signal strength

2)Rotating the image

3)Viewing mode

4)Viewing photos and videos

5)Photo/video recording button

6)Switching from photo to video and vice versa

7)Settings

8)Not available

9)Battery level

VIEWING MODE

The APP's primary task is to provide a stylised preview, obtained by combining the 2 different pictures or videos, when recording and when viewing.

Press icon 3 to view the different modes.



"Plane" mode

The image is flattened; similar to a classic video recording or picture.



"Planet" mode

The image is presented in a sphere; this sphere can be changed by touching it to zoom.



"VR" MODE

The image is displayed in virtual reality mode. The specific viewer is required to view them.



SETTINGS

Touch the symbol  at the top left of the application:

PHOTO RESOLUTION

- 8M (3264x2448)
- 5M (2592x1944)
- 4M (2304x1728)

VIDEO RESOLUTION

- 1440p (30fps)
- 1080p (30fps)

WHITE BALANCE

Lets you select the best white balance according to the situation.

The choices are as follows:

- Automatic
- Day light
- Cloudy
- Fluorescent

- Incandescent

FORMAT

This lets you format the EVO 360 MicroSD card
Photo and video recording.

PUBLISHING PHOTOS AND VIDEOS ON SOCIAL NETWORKS

As previously seen, videos taken with EVO 360 cannot be correctly viewed using the most popular video and image players (Media player, VLC, Picasa, etc.).

To correctly view them and thus exploit the fully potential of your EVO 360, videos and photos can be published and then shared on social networks enabled for their viewing.

YouTube and Facebook, for example, have players to let you correctly view 360 degree videos.

DOWNLOADING VIDEOS AND PHOTOS

Use the APP to control the cam, take pictures and produce photos and videos.



Obtained photos and videos can then be locally downloaded to your Smartphone or Tablet using the depicted icon.

This way they will be locally saved on your device and viewed in the first APP screen.

To process and publish your videos, exit the APP and disconnect the cam from the Smartphone or Tablet so that it resumes normal Wi-Fi or 3G connection.

Restart the APP and open the video and photo gallery.

GALLERY

When the APP opens, previously downloaded videos and photos will be available in the Gallery.

At this point you can select which videos and photos you want to publish on your favourite social networks.

THE 360 DEGREE VIDEO PLAYER FUNCTION IS CURRENTLY AVAILABLE ON YOUTUBE AND FACEBOOK.



CONVERTING AND SHARING



Select the file to be published from the gallery. Photos and videos will be displayed in full screen as illustrated.

Select the circled icon to start the conversion procedure.

2 settable parameters are available in points 1 and 2 in the illustration on the right.

- 1) Rotation: lets you set how much the initial video is rotated. Selectable values are: 0,90 180,270 degrees.
- 2) Quality: lets you set video quality. Selectable values are: Average and High.
- 3) START SHARING: The video is processed.



When finished, the APPs or services associated with your Smartphone will appear to publish the photo or video. Obviously, you must have a valid account enabled on your device to share on YouTube or Facebook. As already previously indicated, only YouTube and Facebook currently permit 360 degree viewing. If you share with another service (for example WhatsApp) an inadequate video will be sent.

CONNECTIVITY

COMPUTER CONNECTION



The EVO 360 camera has 1 USB micro port.

Use this port to connect the camera to a computer to charge or download photos and videos from the memory card.

MSDC appears on the screen when connected to the computer.

The internal EVO 360 card is displayed as an external disk drive.

NOTE: the USB outlet is unidirectional.

You can download photos and videos from cam to computer but not the other way round.

CONNECTION WITH A VIDEO OR TELEVISION



EVO 360 photo camera has 1 HDMI output.

You can use the HDMI port to connect the camera to a television or video using a suitable cable (not provided).

The signals from the cam are automatically displayed and show your photos and videos in Full HD.

INCLUDED IN THE PACK

The articles included in the pack are the following:

1 EVO 360		1 open case for accessories	
1 suction closed case		1 bike mounting bracket.	
1 support bracket with sticker		1 rotation bracket	
1 battery		1 Usb ONE WAY data load and transfer cable	
1 Quick guide. The complete manual can be downloaded from the Nilox website.			

TECHNICAL SPECIFICATIONS

EVO 360 camera has the following specifications:

- Image sensor: 8.0 mega-pixel CMOS
- Functions: video recording, photos
- Lenses F2.0 f=1.1 mm
- Photo resolution: 8M (3264x2448), 5M (2592x1944), 4M (2304x1728)
- Video resolution: 1440p (30fps), 1080p (30fps)
- External memory: TF card (Maximum 32GB)
- File format: JPEG, MOV H.264
- USB Port: One way USB 2.0
- Battery: Internal 3.7V 1000 mAh rechargeable lithium battery
- Menu: English, Italian, Spanish, Portuguese, French, German, Czech, Slovak, Greek
- Supported operating systems Windows XP/Vista/7/8, or higher, Mac 10.2
- Dimensions: 53x42x44 mm
- Weight with battery: 84 gr.

WARNINGS AND PRECAUTIONS

- During continuous use, the body temperature of EVO 360 video camera increases. The situation is normal. The camera surface may be hot after prolonged use.
- Shooting view angles are slightly different in different working modes of the video camera.
- Cyclic recording and frequent recording/deleting operations may leave data fragments in the SD card, causing file recording or saving to fail. To solve this problem, just backup the data on an external storage and format the MicroSD card.

Please observe the following points when using the cam:

- Do not drop, hit or shake the camera.
- Keep the device away from any electromagnetic source, such as magnets or electro motors, or from any other object emitting strong radio waves, like antennas. Strong magnetic fields may cause failures to the camera or damages to image and audio.
- Do not expose the camera to high temperatures or to sunlight directly.
- Keep the memory card away from electromagnetic sources, such as TVs, speakers or magnets.
- Do not put it in any place with potential static, as the data stored may be lost.
- If the device overheats, smokes or smells in charging, please disconnect the power supply immediately.
- Keep the camera out of the reach of children in charging, as the power cord may cause accidental suffocation or electric shock.
- Keep the camera in a cool, dry and dust-free place.
- Use a lens and screen guard to prevent scratching or permanent damages.
- Use a cloth and specific products to clean the lens and screen; do not use any organic solvent.

EVO 360 is equipped with a rechargeable lithium ion polymer battery. To reduce the risk of fire, please do not tamper with it and avoid falls, contact with water and fire

To avoid personal injury, electric shock, fire or damage to various parts of the product, please follow the following instructions: **Do not immerse the product in water without its waterproof case.**

Personal Safety.

Do not disassemble, repair, alter or modify the O-ring on any part of the product. Do not touch the product with metal objects or chemicals.

Any failure to comply with what above can cause risks to the person and other people.

In case of malfunctioning of the product, please contact the technical service or a qualified supplier.

Technical support.

This product is warranted in accordance with current legislation; please contact your dealer if you require technical assistance and / or warranty service.

ÍNDICE

INTRODUCCIÓN E INFORMACIÓN LEGAL.....	4
ESTRUCTURA.....	7
PARA EMPEZAR	7
ENCENDIDO Y APAGADO	7
CARGA	8
FUNCIONES.....	8
GRABACIÓN	8
MODO CAR-CARRYING O DASH-CAM.....	8
FOTO	8
CONFIGURACIÓN PARÁMETROS EVO 360.....	9
CONFIGURACIÓN DE LOS PARÁMETROS COMUNES	9
AHORRO ENERGÉTICO.....	9
FECHA Y HORA.....	9
VER DATOS.....	10
IDIOMA.....	10
TIMELAPSE	10
DURACIÓN TIMELAPSE.....	11
SISTEMA.....	11
FORMATEO.....	11
CONFIGURACIÓN DE LOS PARÁMETROS VIDEO.....	12
RESOLUCIÓN VÍDEO	12
SLOW MOTION	12
BALANCE DE BLANCOS	12
CONFIGURACIÓN DE LOS PARÁMETROS FOTOGRÁFICOS (CAM)	13
RESOLUCIÓN.....	13
AUTODISPARO.....	13
CAPTURA CONTINUA	13
USO DE LA APLICACIÓN.....	14
ACOPLAMIENTO SMARTPHON - CÁMARA	14
APP Y FUNCIONES ANDROID E IOS.....	15
MODO DE VISUALIZACIÓN	15
AJUSTES	16

RESOLUCIÓN FOTO:	16
RESOLUCIÓN VÍDEO	16
BALANCE DE BLANCOS	16
FORMATEO.....	17
PUBLICACIÓN DE FOTOS Y VÍDEOS EN LAS REDES SOCIALES	17
DESCARGA DE VÍDEOS Y FOTOS	17
GALERÍA.....	17
CONVERTIR Y COMPARTIR	18
CONECTIVIDAD	19
CONEXIÓN AL ORDENADOR.....	19
CONEXIÓN A UN MONITOR O A UN TELEVISOR.....	19
CONTENIDO DE LA CAJA	20
DATOS TÉCNICOS.....	20
ADVERTENCIAS Y PRECAUCIONES.....	21

INTRODUCCIÓN E INFORMACIÓN LEGAL

Muchas gracias por haber elegido y comprado la EVO 360, la videocámara digital de alta definición. Es fácil de usar, su tamaño es muy pequeño y su diseño es compacto.

Incorpora tecnología de alta definición para capturar también las imágenes mientras se está en movimiento, permite grabar tus actividades cotidianas en todas partes y en cualquier momento. El manual completo de EVO 360 se puede descargar del sitio web Nilox en la dirección:

<http://www.nilox.it/it/manuali-e-download>

En el campo "CÓDIGO PRODUCTO O MODELO", introducir el código de EVO 360: 13NXAK1800001, buscar la ficha técnica y seguidamente descargar el manual completo. Este mismo manual, impreso, es el que figura en las páginas siguientes.

ASISTENCIA TÉCNICA

Este aparato está amparado por garantía con arreglo a las normas vigentes; por lo tanto para necesidades de asistencia técnica y/o garantía, acuda a su revendedor.

INFORMACIÓN AMBIENTAL



Este producto puede contener sustancias que pueden ser perjudiciales para el medio ambiente y para la salud humana si no es eliminado adecuadamente. Por lo tanto le proporcionamos la siguiente información para evitar el vertido de estas sustancias y para mejorar el uso de los recursos naturales. Los aparatos eléctricos y electrónicos no se tienen que eliminar con las basuras urbanas normales, se tienen que recoger selectivamente a fin de tratarlos correctamente. El símbolo del bidón tachado, colocado sobre el producto y en esta página, destaca la necesidad de eliminar adecuadamente el producto al final de su vida útil. De esta manera es posible evitar que un trato no específico de las sustancias contenidas en estos productos, o un empleo inapropiado de los mismos pueda tener consecuencias perjudiciales para el medio ambiente y para la salud humana. Se contribuye además en la recuperación, el reciclaje y la reutilización de muchos de los materiales con los cuales se han fabricado estos productos. Con este objetivo los fabricantes y los distribuidores de los aparatos eléctricos y electrónicos organizan unos sistemas adecuados de recogida y de eliminación de estos productos. Al final de la vida útil del producto contacte con su distribuidor para obtener información acerca de las modalidades de recogida. En el momento de comprar este producto su distribuidor le informará también sobre la posibilidad de devolver gratis otro producto con vida finalizada siempre y cuando sea de tipo equivalente y haya desempeñado las mismas funciones que el producto que se está comprando o bien, si las medidas no superan los 25 cm, los AEE (Aparatos Eléctricos y Electrónicos) se pueden entregar sin obligación de comprar un producto equivalente. La eliminación del producto de un modo diferente al descrito anteriormente, será sancionable con arreglo a la normativa nacional vigente en el país donde se elimine el producto. Le recomendamos también que tome todas las otras medidas a favor del medio ambiente: recicle los embalajes interiores y exteriores con los cuales se suministra el producto y elimine de la manera adecuada las baterías usadas (sólo si están contenidas en el producto). Con su ayuda se puede reducir la cantidad de recursos naturales empleados para fabricar aparatos eléctricos y electrónicos, reducir al mínimo el empleo de los vertederos para la eliminación de los productos y mejorar la calidad de la vida, evitando que sustancias potencialmente peligrosas sean vertidas en el medio ambiente.

MONTAJE Y SUSTITUCIÓN DE LAS BATERÍAS



El producto contiene una batería que podría ser necesario sustituir en el curso de la vida útil del propio aparato. Al final de la vida útil de las baterías (ya no logran recargarse) contenidas en el aparato, es necesario eliminarlas por separado con respecto a las basuras genéricas. Tire las baterías en los correspondientes contenedores para que sean eliminadas correctamente. La recogida y el reciclaje de las baterías contribuyen en proteger el medio ambiente y en la conservación de los recursos materiales, así como permiten recuperar materiales de valor.

INFORMACIÓN SOBRE LA GARANTÍA

- Garantía por un año, si el aparato ha sido facturado a una empresa o a un profesional (persona o entidad jurídica con NIF).
- Garantía por dos años, si tributariamente consta como cedido a un particular.
- Seis meses para la batería, independientemente de la personalidad que compra el producto.
- Dicha garantía se refiere al caso de que se manifieste un defecto de conformidad, en relación con las características del producto.
- Asistencia para el producto y garantía. Puede encontrar más detalles en www.nilox.com

LIMITACIONES DE LA GARANTÍA:

la susodicha garantía no se aplica:

- Falta de la prueba de compra (factura o ticket justificante de compra).
- Alteración, forzamientos y daño, de partes hardware y pantalla, debidos a cualquier motivo
- Otros defectos causados por: uso impropio; modificaciones no autorizadas hardware/software; operaciones o almacenamientos fuera de las especificaciones técnicas del producto; mantenimiento no correcto, defectos debidos al uso de un software diferente de aquél suministrado y de todos aquellos elementos (hardware y software) no diseñados para ser utilizados con el producto.

Cuanto escrito más arriba hace referencia al Decreto Legislativo italiano del 24 de febrero del 2002. Aplicación de la Directiva 1999/44/CE.

DECLARACIÓN DE CONFORMIDAD RESUMIDA



 Este aparato es conforme con la Directiva 2014/53/CE del Parlamento Europeo y de la Comisión Europea, referentes a aparatos radio y periféricos para telecomunicaciones y su mutuo reconocimiento. La declaración de conformidad está a disposición on-line en el enlace: <ftp://ftp.hellatron.it> (user name: declaration@hellatron-pwd: hellatron). Este aparato se puede utilizar en todos los Países de la Comunidad Económica Europea y en todos los Países donde se aplica la Directiva 2014/53/CE, sin restricciones, con la excepción de:

- Italia (IT)

este periférico cumple con la Interfaz Radio Nacional italiana y cumple con los requisitos para la Asignación de Frecuencias en Italia. El uso de este aparato fuera de ambientes donde actúa su dueño, exige una autorización general.

- Noruega (NO)

equipamiento que no se puede utilizar en un área geográfica de 20 km de radio en las cercanías de Ny Alesund.

El marcado CE () y/o el logotipo WEEE () puestos en la etiqueta del producto podrían no cumplir con las medidas mínimas establecidas por las normas debido a las medidas pequeñas de dicha etiqueta.

Guarde la caja de embalaje para futuras referencias.

ESTRUCTURA

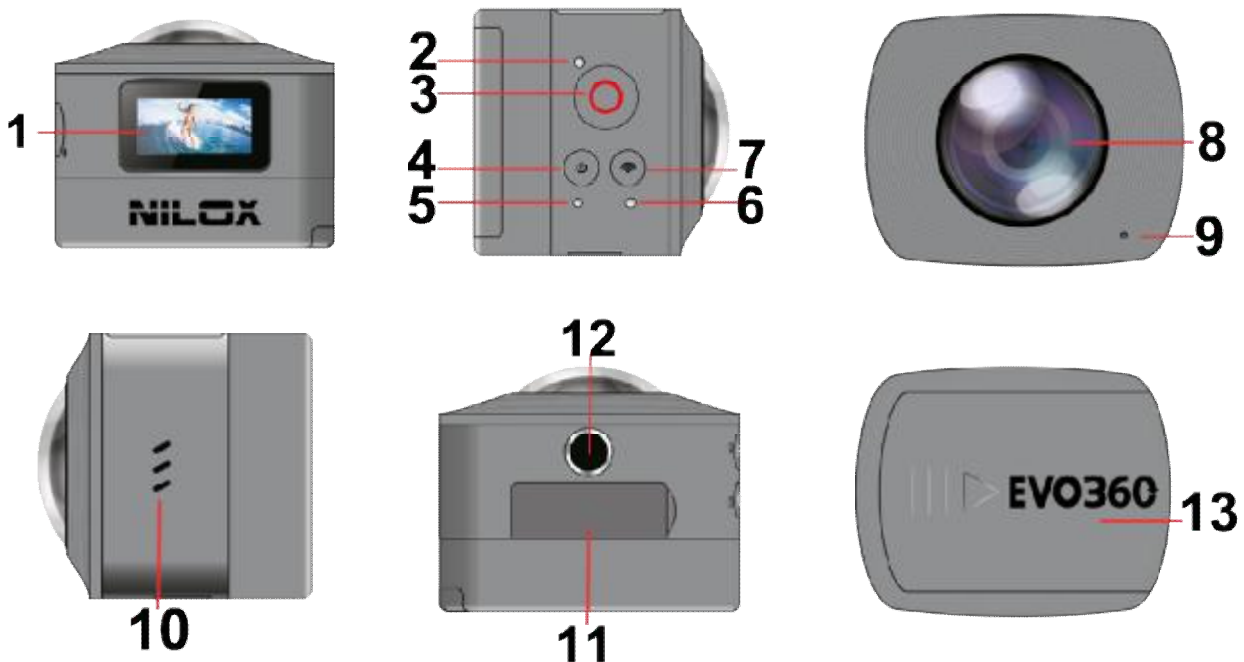

- | | |
|-----------------------------------|------------------------------------|
| 1)Pantalla | 7)Botón Wi-Fi |
| 2)Led de aparato en marcha (rojo) | 8)Grupo de lentes |
| 3)Botón para disparar y grabar | 9)Micrófono |
| 4)Encendido | 10)Altavoz |
| 5)Led de carga (azul) | 11)Alojamiento micro SD, HDMI, USB |
| 6)Led de Wi-Fi en marcha | 12)Rosca para trípode |
| | 13)Compartimento batería extraíble |

PARA EMPEZAR

Introducir la tarjeta micro SD en su compartimento abriendo la pestaña correspondiente (11) e insertando la tarjeta con los contactos hacia arriba.

Para el correcto funcionamiento de la 360 es necesaria una tarjeta micro SD de alta velocidad al menos de clase 6, aunque es preferible una de clase 10. Apagar siempre la cámara antes de introducir o extraer la micro SD.

ENCENDIDO Y APAGADO

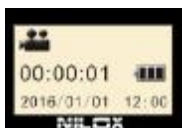

Mantener pulsado el botón de encendido  durante unos 2 segundos y soltarlo en cuanto emita una señal acústica.

Aparecerá un breve mensaje de bienvenida y, a continuación, la pantalla indicará que la EVO 360 está lista para su uso; el modo de funcionamiento predefinido tras el encendido es el de grabación de vídeo.

Si se pulsa el mismo botón durante unos 3 segundos, la cámara se apaga.

Si la cámara no se utiliza durante unos 3 minutos (valor predefinido), la EVO 360 se apagará automáticamente.

CARGA

Para cargar la batería de la EVO 360, utilizar el cable que se incluye en la caja. Durante la carga, se encenderá el LED azul situado en la parte superior de la cámara.

Cuando está totalmente cargada, la luz azul se apaga.

IMPORTANTE:

La EVO 360 se carga normalmente mediante la entrada USB de un PC; si se utiliza un cargador, comprobar la potencia de salida antes del uso.

Asegurarse de que su valor sea, como máximo, de 5 V y entre 0,5 y 2 Amperios.

FUNCIONES

EVO 360 puede funcionar con modo Cámara de vídeo o en modo Cámara de fotos.

Tras encenderla, pulsar  para pasar de un modo a otro, y el icono del modo correspondiente aparecerá en la pantalla.

GRABACIÓN



En modo de grabación, pulsar el botón de disparo .

La cámara comienza a grabar emitiendo una señal acústica.

En la pantalla aparece el tiempo de grabación del vídeo.

Si se vuelve a pulsar el botón , se interrumpirá la grabación.

El vídeo se guardará automáticamente en la tarjeta de memoria de la cámara. En pantalla aparecerá el tiempo restante disponible para la grabación.

MODO CAR-CARRYING O DASH-CAM

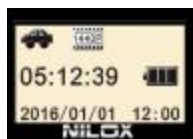

Al pulsar brevemente el botón , la EVO 360 pasa al modo Dash-cam.

A continuación, pulsar  para iniciar la grabación.

En este modo, la duración de cada filmación es de 3 minutos. Al llenarse la tarjeta de memoria se borrará la primera filmación y en lo sucesivo el vídeo menos reciente.

FOTO







Al pulsar brevemente el botón , la EVO 360 pasa al modo fotográfico.

A continuación, pulsar  para hacer una foto.



En la pantalla aparecerá el número (valor estimado) de imágenes que todavía pueden memorizarse en la EVO 360.

CONFIGURACIÓN PARÁMETROS EVO 360

Para configurar los parámetros de la videocámara, mantener pulsado durante unos segundos el botón  y desplazarse por el menú también con el botón ; por último, confirmar la selección con el botón .



Para volver al nivel anterior, mantener pulsado durante algunos segundos el botón . Si nos encontramos en modo vídeo, aparecerán opciones relativas a los parámetros de vídeo y, por el contrario, si nos encontramos en modo fotográfico, aparecerán los menús asociados al modo de fotografía.

No obstante, algunos parámetros son comunes a ambos modos.

La primera vez que se pulsa el botón , solo aparecen los parámetros relativos al entorno en el que se está trabajando y, si a continuación se pulsa el botón , se accede a los parámetros comunes.

CONFIGURACIÓN DE LOS PARÁMETROS COMUNES

Desde cualquier modo.

Pulsar el botón  durante unos segundos, seguido del botón .

AHORRO ENERGÉTICO

Permite definir tras cuántos minutos la EVO 360 se apagará para ahorrar batería.

Seleccionar el elemento:

Ahorro en.

Confirmar con el botón .

Seleccionar con el botón  y confirmar con el botón .

Las selecciones para la resolución vídeo son las siguientes:

- 1 min, 3 min, 5 min, Off



FECHA Y HORA

Permite configurar la fecha y la hora que aparecerán en las fotos y en los vídeos.

Seleccionar el elemento:

Fecha y hora

Confirmar con el botón .

Pasar de un campo al siguiente con el botón , modificar los campos con el botón  y confirmar con el botón .

VER DATOS

Una vez configuradas la fecha y la hora, permite que se visualicen en las fotos y en los vídeos.
Seleccionar el elemento:

Ver datos

Confirmar con el botón .

Seleccionar con el botón  y confirmar con el botón .

Las selecciones posibles son las siguientes:

- Sí, No

IDIOMA

Permite modificar el idioma del menú en la cámara.

Seleccionar el elemento:

Idioma

Confirmar con el botón .

Seleccionar con el botón  y confirmar con el botón .

Las selecciones para el idioma son las siguientes:

- Italiano, Portugués, Alemán, Checo, Eslovaco, Griego, Inglés, Francés, Español

TIMELAPSE

Permite grabar vídeos en modo timelapse.

Seleccionar el elemento:

Timelapse

Confirmar con el botón .

Seleccionar con el botón  y confirmar con el botón .

Las selecciones posibles son:

- Off, 3 segundos., 5 segundos, 10 segundos, 30 segundos, 1 minuto.

El vídeo que se obtiene será un vídeo acelerado en función del parámetro de configuración utilizado.

Un vídeo normal ofrece una reproducción de 30 ó 60 fotogramas por segundo.

Si por ejemplo configuramos el parámetro en 10 segundos, en 1 minuto de filmación tendremos 6 fotogramas y en 5 minutos 30 fotogramas.

El vídeo final tendrá, suponiendo que visualicemos 30 fotogramas por segundo, una duración de un segundo; un vídeo de 5 horas durará aproximadamente 60 segundos en reproducción.

Naturalmente, con este modo la cámara tendrá que estar muy estable sobre un trípode o un apoyo firme.

Nota: esta función se utiliza principalmente para mostrar eventos largos en rápida secuencia (flor que se abre, sol naciente, nubes en movimiento, etc.)

DURACIÓN TIMELAPSE

Esta función está estrechamente vinculada a la anterior.

Una vez definido el número de fotografías a disparar, hay que definir durante cuánto tiempo la EVO 360 debe filmar en ese modo.

Seleccionar el elemento

Duración Timelapse

Confirmar con el botón .

Seleccionar con el botón  y confirmar con el botón .

Las selecciones posibles son:

- Ilimitado (lo detiene el usuario), 5 minutos, 10 minutos, 15 minutos, 20 minutos, 30 minutos, 60 minutos.

SISTEMA

Muestra información acerca de las características del sistema que se está utilizando y de la tarjeta micro SD que se ha introducido en la EVO 360. Restablece los valores iniciales de la EVO 360.

Seleccionar el elemento:

Sistema

Confirmar con el botón .

Seleccionar con el botón  y confirmar con el botón .

Las selecciones posibles son las siguientes:

- Info. sistema (mostrará la versión del software instalada en la cámara)
- Info. Micro SD (mostrará el espacio disponible y el espacio ocupado en la memoria)
- Restablecer todo (restablece los valores iniciales de la EVO 360)

FORMATEO

Permite formatear la microSD contenida en la EVO 360

Seleccionar el elemento:

Formatear.

Confirmar con el botón .

Seleccionar con el botón  y confirmar con el botón .

Las selecciones posibles son las siguientes:

- Sí, No

ATENCIÓN: La cámara no solicita confirmación; si se formatea la tarjeta se perderán todos los datos.

CONFIGURACIÓN DE LOS PARÁMETROS VIDEO

Con la EVO 360 en modo vídeo (símbolo  arriba a la izquierda), pulsar durante unos segundos el botón .

RESOLUCIÓN VIDEO

Permite seleccionar la resolución deseada para la grabación vídeo.

Seleccionar el elemento:

Tamaño del vídeo

Confirmar con el botón .

Seleccionar con el botón  y confirmar con el botón .

Las selecciones para la resolución vídeo son las siguientes:

- 1440 p (30 fps)
- 1080 p (30 fps)

SLOW MOTION

Permite filmar en cámara lenta.

Seleccionar el elemento:

Slow motion

Confirmar con el botón .

Seleccionar con el botón  y confirmar con el botón .

Las selecciones para el estabilizador de imagen son las siguientes:

- Apagado
- Encendido

BALANCE DE BLANCOS

Permite obtener la mejor luminosidad y saturación de los colores, en función de la situación climática y ambiental.

Seleccionar el elemento:

Balance de blancos

Confirmar con el botón .

Seleccionar con el botón  y confirmar con el botón .

Las selecciones posibles son:

- Automático
- Daylight (Luz diurna)
- Cloudy (Nublado)
- Fluor (Neón y similares)
- Tungsten (interior con bombillas tradicionales incandescentes)

CONFIGURACIÓN DE LOS PARÁMETROS FOTOGRÁFICOS (CAM)

RESOLUCIÓN

Permite configurar la resolución de las imágenes.

Seleccionar el elemento:

Resolución

Confirmar con el botón .

Seleccionar con el botón  y confirmar con el botón .

Las selecciones posibles son:

- 8 M (3264x2448)
- 5M (2592x1944)
- 4M (2304X1728)

AUTODISPARO

Seleccionar el elemento:

Autodisparo

Confirmar con el botón .

Seleccionar con el botón  y confirmar con el botón .

Las selecciones posibles son:

- Off, 2s, 10s, Doble

CAPTURA CONTINUA

Seleccionar el elemento:

Tipo de disparo

Confirmar con el botón .

Seleccionar con el botón  y confirmar con el botón .

Las selecciones posibles son:

- Off,
- 3 fotos
- 5 fotos
- 10 fotos
- Captura continua

USO DE LA APLICACIÓN

Gracias al módulo Wi-Fi incorporado, la EVO 360 se puede conectar con Smartphone y Tablet Apple o Android y mediante estos dispositivos controlarla a distancia.

Basta descargar la App gratuita EVO 360 para usar el aparato en conexión Wi-Fi.

Acceder a App-Store o a Google-Play, buscar la aplicación NILOX EVO 360 y descargarla; el icono de la app es el siguiente:



ACOPLAMIENTO SMARTPHON - CÁMARA

- Pulsar el botón  del lado derecho de la cámara
- Simultáneamente aparece en pantalla "Wi-Fi ON"
- Luego aparece el nombre de la red a buscar y la contraseña.
- El nombre de la red (SSID) es EVO 360
- La contraseña predeterminada es *Nilox1234*
- Conectar la cámara al smartphone
- Lanzar la aplicación que se ha descargado anteriormente en el dispositivo.

ATENCIÓN:

Para utilizar la cámara, no es necesario vincular la EVO 360 con la aplicación.

No obstante, las fotos y los vídeos solo se pueden ver con su aplicación específica.



Los vídeos y las fotografías, obtenidos y visualizados mediante un lector multimedia tradicional no son adecuados, puesto que se ven como en el interior de una esfera.

Para su correcta visualización y reproducción debe utilizarse siempre la aplicación correspondiente.

APP Y FUNCIONES ANDROID E iOS

Una vez efectuada la conexión entre EVO 360 y el smartphone, al lanzar la aplicación la cámara se podrá gestionar con el smartphone o la tablet.

Los modos de visualización en Android e iOS son sustancialmente similares.

Indicamos la visualización para Android.



1)Potencia de señal Wi-Fi

2)Inversión de la imagen

3)Modo de visualización

4)Visualización de fotos y vídeos

5)Botón para realizar una foto o filmar un vídeo

6)Conversión de foto a vídeo y viceversa

7)Ajustes

8)No disponible

9)Nivel de la batería

MODO DE VISUALIZACIÓN

La función principal de la app es que el usuario pueda utilizar, tanto en el momento de la grabación como en el momento de la visualización, una vista previa artificial, obtenida modificando la imagen o el vídeo.

Al pulsar el icono 3 se pondrán los distintos modos.



Modo «plano»

La imagen pasa a ser plana, como un vídeo o una fotografía clásicos.



Modo «planeta»

La imagen aparece en el interior de una esfera; esa esfera puede modificarse con los clásicos movimientos de los dedos para ampliar imágenes.



Modo «VR»

La imagen se visualiza y se reproduce en modo realidad virtual. Para verla, es necesario disponer del dispositivo adecuado.



AJUSTES

Tocar el símbolo  arriba a la izquierda en la aplicación:

RESOLUCIÓN FOTO:

- 8M (3264x2448)
- 5M (2592x1944)
- 4M (2304x1728)

RESOLUCIÓN VÍDEO

- 1440 p (30 fps)
- 1080 p (30 fps)

BALANCE DE BLANCOS

Permitir seleccionar el mejor tono de blanco en función de la situación.

Las selecciones posibles son las siguientes:

- Automático
- Luz diurna
- Nublado
- Fluorescente

- Incandescente

FORMATEO

Permite formatear la microSD contenida en la EVO 360

Foto y grabación de vídeo.

PUBLICACIÓN DE FOTOS Y VÍDEOS EN LAS REDES SOCIALES

Como vimos anteriormente, los vídeos realizados con EVO 360 no se pueden visualizar correctamente con los programas más comunes (Media player, VLC, Picasa, etc.).

Para poder visualizar correctamente y aprovechar bien el potencial de EVO 360 los vídeos y las fotos se deben publicar y eventualmente compartir en las redes sociales habilitadas para la visualización.

YouTube y Facebook, por ejemplo, disponen de reproductores para la visualización correcta de los vídeos a 360 grados.

DESCARGA DE VÍDEOS Y FOTOS

Mediante la APP es posible gobernar la cam, realizar fotos y producir fotos y vídeos.



Las fotos y los vídeos realizados se pueden descargar localmente en el Smartphone o Tablet mediante el icono indicado en la figura.

De esta manera se guardan localmente en el dispositivo y se visualizan en la primera pantalla de la APP.

Para elaborar y publicar vídeos es necesario salir de la APP y desconectar la cam del Smartphone o Tablet, de manera que éstos

requieran la conectividad Wi-Fi o 3G.

Relanzar nuevamente la APP y entrar en la galería de vídeos y fotos.

GALERÍA

Al lanzar la App, los vídeos y las fotos descargados anteriormente estarán disponibles en la Galería.

Será posible entonces elegir los vídeos y las fotos que se deseen publicar en las redes sociales.

ACTUALMENTE LA FUNCIÓN DE VISUALIZACIÓN DE VÍDEOS A 360 GRADOS ESTÁ DISPONIBLE EN YOUTUBE Y EN FACEBOOK.



CONVERTIR Y COMPARTIR



Una vez elegido el archivo que se desea publicar, seleccionarlo en la galería. La foto o el vídeo se abrirá en pantalla completa como en la figura. Seleccionando el icono indicado, se activará el procedimiento de conversión.

En el punto 1 y en el punto 2 de la figura a la derecha están disponibles los 2 parámetros configurables.

- 1) Rotación: permite definir cuánto girar el vídeo inicial. Los valores seleccionables son: 0,90,180,270 grados.
- 2) Calidad: permite definir la calidad del vídeo. Los valores seleccionables son: Medio y Alto.
- 3) COMIENZA A COMPARTIR: el vídeo se procesa.



Al finalizar la operación, se proponen las APP o los servicios asociados al Smartphone donde publicar la foto o el vídeo. Naturalmente, para compartir en YouTube o en Facebook es indispensable tener una cuenta válida y habilitada en el dispositivo. Como dijimos anteriormente, por ahora sólo YouTube y Facebook permiten la visualización a 360 grados. Si se comparte en otro servicio (por ejemplo, WhatsApp), se estará enviando un vídeo no adecuado.

CONECTIVIDAD

CONEXIÓN AL ORDENADOR



La cámara EVO 360 dispone de 1 salida microUSB.

Mediante dicho puerto se puede conectar la cámara al ordenador para recargar su batería y para bajar las fotos y los vídeos guardados en la tarjeta de memoria.

En la pantalla se muestra MSDC para indicar la conexión con el ordenador.

El ordenador ve la tarjeta interna de la EVO 360 como disco externo.

NOTA: la salida USB funciona de manera unidireccional.

Es posible descargar vídeos e imágenes de la cam al ordenador, pero no es posible efectuar la operación opuesta.

CONEXIÓN A UN MONITOR O A UN TELEVISOR



La cámara EVO 360 dispone de 1 salida HDMI.

Con esta salida es posible conectar la cámara a un monitor o a un televisor utilizando un cable específico (no suministrado).

Las señales de la cámara se visualizan automáticamente, permitiendo la visión en Full HD de las fotos y los vídeos.

CONTENIDO DE LA CAJA

Dentro de la caja encontrará:

1 EVO 360



1 carcasa abierta para enganchar accesorios



1 carcasa cerrada con ventosa



1 soporte para bici.



1 estribo de soporte con placa adhesiva



1 soporte de rotación



1 batería



1 cable USB de carga y transferencia de datos en modo UNIDIRECCIONAL



1 guía rápida. El manual completo de ERNEST se puede descargar del sitio web Nilox.



DATOS TÉCNICOS

La videocámara EVO 360 tiene las siguientes características:

- Sensor de imagen: 8.0 mega-pixel CMOS
- Funciones: grabaciones vídeo, foto
- Grupo lentes F2.0 f=1.1 mm
- Resolución foto: 8M (3264x2448), 5M (2592x1944), 4M (2304x1728)
- Resolución vídeo: 1440p (30fps), 1080p (30fps)
- Memoria externa: TF card (Máximo 32GB)
- Formado de fichero: JPEG, MOV H.264
- Puerto USB: USB 2.0 unidireccional.
- Batería: interna de 3,7V 1000 mAh recargable de Litio
- Menú: Inglés, Italiano, Español, Portugués, Francés, Alemán, Checo, Eslovaco, Griego,
- Sistemas operativos compatibles: Windows XP/Vista/7/8 o posteriores, Mac 10.2
- Medidas: 53x42x44 mm
- Peso con batería: 84 gr

ADVERTENCIAS Y PRECAUCIONES

- Cuando se utiliza la videocámara EVO 360 continuamente, su temperatura aumenta; esto es normal. La superficie de la cámara puede calentarse al cabo de un uso prolongado.
- El ángulo de inclinación del objetivo puede cambiar ligeramente en función de los modelos.
- La grabación continua y las operaciones frecuentes de grabación-borrado pueden dejar fragmentos en la tarjeta SD, causando fallos de grabación o de almacenamiento de los archivos. Para solucionar este problema basta simplemente hacer una copia de seguridad (backup) de los datos en una memoria externa y formatear la tarjeta MicroSD.

Cuando utilice la videocámara ajústese a las siguientes precauciones:

- No deje caer, golpee ni sacuda la videocámara.
- Mantenga el aparato alejado de fuentes electromagnéticas, como pueden ser los imanes o los motores eléctricos, así como de cualquier objeto que emita ondas radio de alta intensidad, como pueden ser las antenas. Los campos magnéticos pueden causar funcionamientos anómalos de la videocámara o dañar las imágenes y los sonidos.
- No exponga la videocámara a altas temperaturas ni a la luz directa del sol.
- Mantenga la tarjeta de memoria alejada de fuentes electromagnéticas como televisores, altavoces o imanes.
- No las guarde en sitios con cargas electrostáticas a fin de precaver el riesgo de pérdida de datos.
- Si el aparato se recalienta, emitiera humo u olores durante la carga, desenchufe inmediatamente la alimentación eléctrica.
- Mantenga la videocámara lejos del alcance de los niños durante la recarga, ya que el cable de alimentación puede ser causa accidental de asfixia o de sacudida eléctrica.
- Guarde la videocámara en un sitio fresco, seco y limpio.
- Utilice una protección para lentes y para pantalla para evitar arañazos o daños permanentes.
- Utilice un paño y productos específicos para limpiar las lentes y la pantalla; no utilice ninguna clase de solvente orgánico.

La videocámara EVO 360 lleva una batería recargable de polímero de iones de litio. Para reducir los riesgos de incendio le rogamos que se abstenga de manipular indebidamente el aparato y que evite que el aparato sufra caídas y que entre en contacto con el agua o con el fuego.

Para evitar lesiones personales, sacudidas eléctricas, incendio o daños a las varias partes del aparato, le rogamos que se ajuste a las instrucciones presentadas a continuación: **No sumerja el aparato en el agua sin la carcasa submarina.**

Seguridad personal.

No abra, repare, forcejee ni modifique la junta tórica del aparato. Evite tocar el aparato con objetos metálicos o sustancias químicas.

El incumplimiento de cuanto susodicho podría conllevar riesgos para sí mismos y para terceras personas.

Si el aparato presentara mal funcionamiento, le rogamos que contacte con el servicio técnico o con un proveedor cualificado.

Asistencia técnica.

Este aparato está amparado por garantía con arreglo a las normas vigentes; por lo tanto para necesidades de asistencia técnica y/o garantía, acuda a su revendedor.

INHALT

VORWORT UND RECHTLICHE INFORMATIONEN	4
AUFBAU.....	8
ERSTE SCHRITTE	8
EIN-UND AUSSCHALTEN	8
AUFLADEN.....	9
FUNKTIONSWEISE	9
AUFNAHME.....	9
CAR-CARRYING ODER DASH-CAM-MODUS	9
FOTO	9
PARAMETEREINSTELLUNG EVO 360	10
EINSTELLUNG DER GEMEINSAMEN PARAMETER.....	10
AKTIVIERUNG DES ENERGIESPARMODUS.....	10
DATUM U. UHRZEIT	10
DATUM U. UHRZEIT	11
SPRACHE.....	11
TIMELAPSE	11
TIMELAPSE-DAUER.....	12
SYSTEM	12
FORMATIERUNG	12
EINSTELLUNG DER VIDEOPARAMETER	13
VIDEOAUFLÖSUNG	13
SLOW MOTION	13
WEIßABGLEICH	13
EINSTELLUNG DER FOTOPARAMETER (CAM)	14
AUFLÖSUNG	14
SELBSTAUSLÖSER	14
SERIENAUSLÖSUNG	14
VERWENDUNG DER APP	15
VERBINDUNG ZWISCHEN SMARTPHONE UND VIDEOKAMERA	15
APP UND FUNKTIONEN FÜR ANDROID UND iOS.....	16
AUFNAHMEMODUS.....	16
EINSTELLUNGEN	17

BILDAUFLÖSUNG.....	17
VIDEOAUFLÖSUNG.....	17
WEIßABGLEICH.....	17
FORMATIERUNG.....	18
POSTEN VON FOTOS UND VIDEOS IN SOZIALEN NETZWERKEN.....	18
HERUNTERLADEN VON VIDEOS UND FOTOS.....	18
GALERIE.....	18
KONVERTIEREN UND TEILEN.....	19
KONNEKTIVITÄT.....	20
VERBINDUNG DER KAMERA MIT EINEM COMPUTER.....	20
ANSCHLUSS AN EINEN BILDSCHIRM ODER FERNSEHER.....	20
INHALT DER VERPACKUNG.....	21
TECHNISCHEN DATEN.....	21
WARNHINWEISE UND VORSICHTSMASSNAHMEN.....	22

VORWORT UND RECHTLICHE INFORMATIONEN

Danke, dass Sie sich zum Kauf einer EVO 360 entschlossen haben, der digitalen Videokamera mit hoher Auflösung.

Einfache Bedienung, handliche und kompakte Abmessungen.

Ausgestattet mit HD-Technologie, damit Sie auch in Aktion rund um die Uhr Bilder all Ihrer Aktivitäten aufzeichnen können. Das elektronische Handbuch für EVO 360 steht auf der Webseite von Nilox unter der Adresse www.nilox.com zum Download bereit.

<http://www.nilox.it/it/manuali-e-download>

Geben Sie in das Suchfeld „ARTIKELNUMMER ODER MODELL“ den Code EVO 360: 13NXAK1800001 ein, suchen Sie das technische Datenblatt und laden Sie dann das vollständige Handbuch herunter. Auf den folgenden Seiten finden Sie dieses Handbuch in Papierform.

TECHNISCHER KUNDENDIENST

Für dieses Produkt besteht gemäß der geltenden Bestimmungen eine Garantie, daher wenden Sie sich bitte wegen des technischen Kundendienstes und/oder der Garantie an Ihren Händler.



INFORMATIONEN ZUM UMWELTSCHUTZ

Dieses Produkt kann Substanzen enthalten, die für die Umwelt und die Gesundheit des Menschen schädlich sein können, wenn es nicht auf angemessene Weise entsorgt wird.

Die folgenden Informationen dienen dazu, das Freisetzen dieser Substanzen zu vermeiden und den Umgang mit den natürlichen Ressourcen zu verbessern. Elektrische und elektronische Geräte dürfen nicht zusammen mit dem normalen Hausmüll entsorgt werden, sondern müssen für ihre korrekte Behandlung einer entsprechenden Sammelstelle zugeführt werden. Das Symbol der durchgestrichenen Mülltonne auf dem Produkt und auf dieser Seite weist auf die Notwendigkeit hin, das Produkt am Ende seiner Lebensdauer angemessen zu entsorgen. Auf diese Weise ist es möglich zu vermeiden, dass eine unspezifische Behandlung der in diesen Produkten enthaltenen Substanzen oder eine unsachgemäße Verwendung von Teilen davon zu schädlichen Auswirkungen auf die Umwelt und die Gesundheit des Menschen führen können. Außerdem wird so zur Wiedergewinnung, zum Recycling und zur Wiederverwendung vieler in diesen Produkten enthaltenen Materialien beigetragen. Zu diesem Zweck organisieren die Hersteller und Händler von elektrischen und elektronischen Geräte entsprechende Systeme zur Sammlung und Entsorgung dieser Geräte. Wenden Sie sich am Ende der Lebensdauer des Produkts wegen Informationen zu Sammelstellen an Ihren Händler. Zum Zeitpunkt des Kaufs dieses Produkts wird Ihr Händler Sie außerdem über die Möglichkeit informieren, ein anderes nicht mehr benutztes Gerät kostenlos zurückzugeben, vorausgesetzt, es entspricht dem gleichen Typ und hat die gleichen Funktionen erfüllt wie das erworbene Produkt. AEE (Elektrische und elektronische Geräte) mit Maßen bis 25 cm können ohne Verpflichtung zum Erwerb eines gleichwertigen Produkts ebenfalls zurückgegeben werden. Eine Entsorgung des Produkts auf andere als die oben beschriebene Weise unterliegt den von den geltenden Bestimmungen vorgesehenen Sanktionen, die in dem Land gelten, in dem das Produkt entsorgt wird. Wir empfehlen außerdem weitere Maßnahmen zum Umweltschutz zu ergreifen: Recyceln der Innen- und Außenverpackung, mit denen das Produkt geliefert wird und angemessene Entsorgung der Altbatterien (nur, wenn diese im Produkt enthalten sind). Mit Ihrer Hilfe kann die Menge der zur Herstellung von elektrischen und elektronischen Geräte eingesetzten natürlichen Ressourcen verringert, die Inanspruchnahme

von Müllhalden zur Entsorgung der Produkte minimiert und die Lebensqualität verbessert werden, indem vermieden wird, dass potentiell gefährliche Substanzen in die Umwelt gelangen.

INSTALLATION UND ERSETZEN DES AKKUS



Das Produkt enthält einen Akku, der im Laufe der Lebensdauer des Produkts eventuell ersetzt werden muss. Am Ende der Lebensdauer des im Produkt enthaltenen Akkus muss dieser getrennt vom Hausmüll entsorgt werden. Werfen Sie ihn in die dafür vorgesehenen Batteriesammelbehälter. Die Sammlung und das Recycling der Akkus tragen zum Umweltschutz und dem Erhalt von Ressourcen bei und gestatten die Wiedergewinnung wertvoller Materialien.

GARANTIEINFORMATIONEN

- Die Garantie beträgt ein Jahr, wenn sie einer Firma oder einem Fachmann (mit MwSt) in Rechnung gestellt wurde.
- Zwei Jahre, wenn sie steuerrechtlich als an Privatleute verkauft beschrieben wurde.
- Sechs Monate auf die Batterie, unabhängig davon, von welcher Art Käufer das Produkt erworben wird.
- Diese Garantie bezieht sich auf den Fall, in dem ein Konformitätsfehler auftreten sollte, der sich auf die Produkteigenschaften bezieht.
- Produktsupport und Garantie. Weitere Details finden Sie auf der Website www.nilox.com

GARANTIEBESCHRÄNKUNG:

Die oben genannte Garantie findet in den folgenden Fällen keine Anwendung:

- Nichtvorlage des Kaufbelegs (Rechnung oder Kassenbeleg);
- Manipulierung, Gewalteinwirkung und Schaden auf Hardware-Teilen und Display gleich aus welchem Grund.
- Anderen Defekten durch unsachgemäßen Gebrauch, unzulässige Änderungen an Hard-/Software, Maßnahmen oder Archivierungen außerhalb der technischen Produktspezifikationen, unsachgemäße Instandhaltung, Defekte durch Verwendung einer anderen als der mitgelieferten Software und Verwendung von Komponenten (Hardware und Software), die nicht für eine Verwendung mit dem Produkt ausgelegt sind.

Diese Angaben beziehen sich auf die italienische Rechtsverordnung [Decreto Legislativo] vom Sonntag, 24. Februar 2002 in Umsetzung der Richtlinie 1999/44/EG.

ZUSAMMENFASSENDER KONFORMITÄTSERKLÄRUNG

 Dieses Gerät entspricht der Richtlinie 2014/53/EG des europäischen Parlaments und der europäischen Kommission in Bezug auf Radio- und Peripheriegeräte für die Telekommunikation und ihre gegenseitige Anerkennung. Die Konformitätserklärung ist erhältlich online unter dem Link: <ftp://ftp.hellatron.it> (user name: declaration@hellatron-pwd: hellatron). Dieses Gerät darf in allen Ländern der EWG und in allen Ländern verwendet werden, in denen die Richtlinie 2014/53/EG ohne Einschränkung verwendet werden, mit Ausnahme von:

- Italien (IT)

Dieses Peripheriegerät entspricht der nationalen Funkschnittstelle und erfüllt die Voraussetzungen hinsichtlich der Zuweisung von Frequenzen. Die Verwendung dieses Geräts außerhalb der Bereiche, in denen der Eigentümer beschäftigt ist, erfordert eine allgemeine Genehmigung.

- Norwegen (NO)

Dieses Gerät darf in einem geographischen Raum von 20 km Radius bei Ny Alesund nicht verwendet werden.

Das CE-Zeichen (CE) und/oder das Logo WEEE (WEEE) auf dem Produktetikett könnten aufgrund der geringen Abmessungen des Etiketts möglicherweise die von der Richtlinie vorgesehenen Mindestabmessungen nicht erfüllen.

Heben Sie die Verpackung für spätere Bezugnahme auf.

AUFBAU

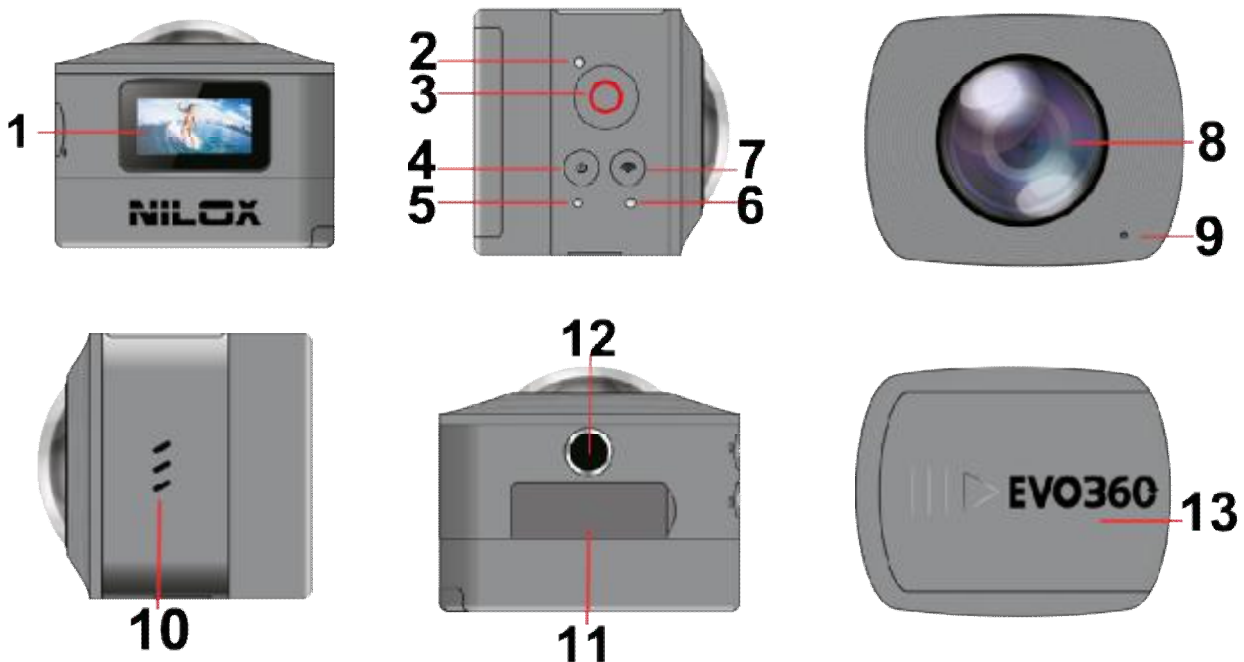

- | | |
|---------------------------------------|-----------------------------------|
| 1) Display | 7) WiFi-Aktivierungstaste |
| 2) Betriebs-LED (rot) | 8) Linsengruppe |
| 3) Auslösungs- und Aufzeichnungstaste | 9) Mikrofon: |
| 4) Einschalten | 10) Lautsprecher |
| 5) Ladekontrolle-LED (blau) | 11) Steckplatz microSD, HDMI, USB |
| 6) LED-Anzeige der WiFi-Aktivierung | 12) Stativanschluss |
| | 13) Ausziehbares Batteriefach |

ERSTE SCHRITTE

Die microSD-Speicherkarte in den Steckplatz einsetzen, dazu die entsprechende Klappe (11) öffnen und die Karte mit den Kontakten nach oben einlegen.

Für den korrekten Betrieb der 360 ist eine High-Speed-microSD-Speicherkarte mindestens Klasse 6 oder vorzugsweise Klasse 10 erforderlich. Die Kamera vor dem Einsetzen oder Herausnehmen der microSD immer ausschalten.

EIN-UND AUSSCHALTEN



Die Einschalttaste  mindestens 2 Sekunden lang gedrückt halten und loslassen, sobald ein Signalton erzeugt wird.

Es wird eine kurze Begrüßung eingeblendet, anschließend wird auf Display die Betriebsbereitschaft der EVO 360 angezeigt; standardmäßig befindet sich das Gerät nach dem Einschalten im Betriebsmodus Video-Aufzeichnung.

Wenn die gleiche Taste ein weiteres Mal etwa 3 Sekunden lang gedrückt wird, wird die Cam ausgeschaltet.

Wenn die Cam etwa 3 Minuten lang (voreingestellter Wert) unbenutzt bleibt, schaltet sich die EVO 360 automatisch aus.

AUFLADEN

Verwenden Sie das im Lieferumfang enthaltene Kabel, um die Batterie Ihrer EVO 360 aufzuladen. Während des Ladevorgangs schaltet sich die blaue LED oben auf der Cam ein.

Wenn der Ladevorgang abgeschlossen ist, schaltet sich die blaue Kontrollleuchte aus.

WICHTIG:

Die EVO 360 wird normalerweise über den USB-Anschluss eines PCs aufgeladen. Wenn ein Ladegerät verwendet wird, überprüfen Sie vorher dessen Ausgangsleistung.

Vergewissern Sie sich, dass die Leistung 5V und 0,5 bis maximal 2 Ampere beträgt.

FUNKTIONSWEISE

Die EVO 360 kann als Videokamera oder Fotokamera eingesetzt werden.

Nach dem Einschalten  drücken, um von einem Betriebsmodus in den anderen zu wechseln. Das Symbol für den entsprechenden Betriebsmodus wird auf dem Bildschirm angezeigt.

AUFNAHME





Im Aufnahme-Modus auf die Auslösetaste  drücken.
Wenn die Cam die Aufnahme startet, ertönt ein Signalton.
Auf Display wird die Video-Aufnahmezeit angezeigt.

Wenn die Taste  ein weiteres Mal gedrückt wird, wird die Aufnahme beendet.
Das Video wird automatisch auf der Speicherkarte der Kamera gespeichert. Auf dem Display wird die verbleibende Zeit angezeigt, die für die Aufnahme zur Verfügung steht.

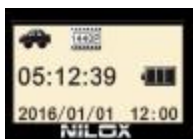
CAR-CARRYING ODER DASH-CAM-MODUS





Bei kurzem Betätigen der Taste  wechselt die EVO 360 in den Dash-cam-Modus.
 drücken, um die Aufnahme zu starten.

In diesem Modus werden Aufzeichnungen von je 3 Minuten Dauer erstellt. Ist die Speicherkarte voll, wird das erste Video und anschließend stets das älteste Video gelöscht.



FOTO





Bei kurzem Betätigen der Taste  wechselt die EVO 360 in den Fotografie-Modus.
Dann  drücken, um ein Foto aufzunehmen.

Auf dem Display wird die Anzahl an Bildern (geschätzter Wert) angezeigt, die noch auf der EVO 360 gespeichert werden können.

PARAMETEREINSTELLUNG EVO 360



Drücken Sie zum Einstellen der Videoparameter einige Sekunden lang die Taste . Navigieren Sie durch das Menü, das immer mit der gleichen Taste  angezeigt wird und bestätigen Sie Ihre Einstellungen mit der Taste .

Um auf die vorherige Ebene zurückzugelangen, drücken Sie ein paar Sekunden lang die Taste . Im Video-Modus werden die Menüpunkte für die Videoparameter angezeigt, im Foto-Modus dagegen werden die Menüs für den Foto-Modus angezeigt. Einige Parameter dagegen sind für beide Umgebungen gleich.

Beim ersten Drücken der Taste  werden ausschließlich die Parameter für die ausgewählte Umgebung angezeigt, wenn anschließend die Taste  gedrückt wird, erhält man Zugriff auf die gemeinsamen Parameter.

EINSTELLUNG DER GEMEINSAMEN PARAMETER

Aus jeder Umgebung.

Die Taste  ein paar Sekunden gedrückt halten, anschließend die Taste  betätigen.

AKTIVIERUNG DES ENERGIESPARMODUS

Diese Einstellung ermöglicht es festzulegen, nach wie viel Minuten sich die EVO 360 ausschaltet, um die Batterie zu schonen.

Gehen Sie zum Menüpunkt:

Energiesparmodus

Die Eingabe mit der Taste  bestätigen.

Den gewünschten Menüpunkt mit der Taste  auswählen und mit der Taste  bestätigen. Die Auswahlen für die Videoauflösung sind folgende:

- 1 Min., 3 Min., 5 Min., Off



DATUM U. UHRZEIT

Gestattet die Einstellung von Datum und Uhrzeit, die auf Fotos und Videos angezeigt werden.

Gehen Sie zum Menüpunkt:

Datum u. Uhrzeit

Die Eingabe mit der Taste  bestätigen.

Mit der Taste  von einem Feld zum nächsten wechseln, die Felder mit der Taste  bearbeiten und mit der Taste  bestätigen.

DATUM U. UHRZEIT

Nach der Einstellung von Datum und Uhrzeit können diese auf Fotos und Videos angezeigt werden.

Gehen Sie zum Menüpunkt:

Datumsanzeige

Die Eingabe mit der Taste  bestätigen.

Den gewünschten Menüpunkt mit der Taste  auswählen und mit der Taste  bestätigen.

Zur Auswahl stehen:

- Ja, Nein

SPRACHE

Diese Einstellung ermöglicht es, die Menüsprache der Cam zu ändern.

Gehen Sie zum Menüpunkt:

Sprache

Die Eingabe mit der Taste  bestätigen.

Den gewünschten Menüpunkt mit der Taste  auswählen und mit der Taste  bestätigen.

Für die Sprachen gibt es folgende Auswahlmöglichkeiten:

- Italienisch, Portugiesisch, Deutsch, Tschechisch, Slowakisch, Griechisch, Englisch, Französisch, Spanisch

TIMELAPSE

Gestattet die Aufzeichnung eines Videos im Timelapse-Modus.

Gehen Sie zum Menüpunkt:

Timelapse

Die Eingabe mit der Taste  bestätigen.

Den gewünschten Menüpunkt mit der Taste  auswählen und mit der Taste  bestätigen.

Verfügbare Optionen:

- Off, 3 Sekunden, 5 Sekunden, 10 Sekunden, 30 Sekunden, 1 Minute.

Bei dem erhaltenen Video handelt es sich je nach verwendetem Konfigurationsparameter um ein beschleunigtes Video.

Ein normales Video hat eine Wiedergabe von 30 bis 60 Einzelbildern pro Sekunde.

Wird der Parameter z. B. auf 10 Sekunden konfiguriert, erhält man in einer Aufnahmeminute 6, in fünf Minuten 30 Einzelbilder.

Das endgültige Video dauert daher, wenn man von einer Anzeige von 30 Einzelbildern pro Sekunde ausgeht, eine Sekunde. Ein Video von 5 Stunden dauert bei der Wiedergabe ca. 60 Sekunden.

Natürlich muss bei dieser Betriebsart die Kamera mit einem Stativ stabilisiert oder anderweitig abgestützt werden.

Hinweis: Diese Funktion wird vorrangig dazu eingesetzt, lange Ereignisse in schneller Folge zu zeigen (aufblühende Knospe, aufgehende Sonne, vorüberziehende Wolken, etc.)

TIMELAPSE-DAUER

Dieser Menüpunkt ist eng mit dem oben genannten verbunden.

Nach der Festlegung der Anzahl der Fotogramme muss eingestellt werden, wie lange EVO 360 in diesem Modus aufzeichnen soll.

Gehen Sie zum Menüpunkt

Timelapse-Dauer

Die Eingabe mit der Taste  bestätigen.

Den gewünschten Menüpunkt mit der Taste  auswählen und mit der Taste  bestätigen.

Verfügbare Optionen:

- Unbegrenzt (Stopp durch den Nutzer), 5 Minuten, 10 Minuten, 15 Minuten, 20 Minuten, 30 Minuten, 60 Minuten.

SYSTEM

Stellt Informationen über die Eigenschaften des verwendeten Systems und die microSD-Speicherkarte in der EVO 360 bereit. Setzt die EVO 360 auf die werksseitigen Einstellungen zurück.

Gehen Sie zum Menüpunkt:

System

Die Eingabe mit der Taste  bestätigen.

Den gewünschten Menüpunkt mit der Taste  auswählen und mit der Taste  bestätigen.

Zur Auswahl stehen:

- Systeminformationen. (Zeigt die Software-Release der Cam an)
- Info microSD (zeigt den freien und belegten Speicherplatz an)
- Alles zurücksetzen (Setzt die EVO 360 auf die werksseitigen Einstellungen zurück.)

FORMATIERUNG

Ermöglicht die Formatierung der Micro SD-Speicherkarte der EVO 360

Gehen Sie zum Menüpunkt:

Formatieren.

Die Eingabe mit der Taste  bestätigen.



Den gewünschten Menüpunkt mit der Taste  auswählen und mit der Taste  bestätigen.

Zur Auswahl stehen:

- Ja, Nein

ACHTUNG: Die Cam verlangt keine Bestätigung; die Formatierung der Karte führt zum Verlust aller Daten.

EINSTELLUNG DER VIDEOPARAMETER

EVO 360 in Video-Umgebung (Symbol  oben links) ein paar Sekunden lang die Taste  drücken.

VIDEOAUFLÖSUNG

Gestattet die Auswahl der gewünschten Auflösung für die Videoaufzeichnung.

Gehen Sie zum Menüpunkt:

Videoauflösung

Die Eingabe mit der Taste  bestätigen.

Den gewünschten Menüpunkt mit der Taste  auswählen und mit der Taste  bestätigen.

Die Auswahlen für die Videoauflösung sind folgende:

- 1440p (30fps)
- 1080p (30fps)

SLOW MOTION

Ermöglicht die Aufnahme von Videos in Slow Motion (Zeitlupe).

Gehen Sie zum Menüpunkt:

Slow Motion

Die Eingabe mit der Taste  bestätigen.

Den gewünschten Menüpunkt mit der Taste  auswählen und mit der Taste  bestätigen.

Für den Stabilisator gibt es folgende Auswahlmöglichkeiten:

- Aus
- An

WEIßABGLEICH

Einstellung der optimalen Helligkeit und Farbsättigung in Abhängigkeit von den Lichtverhältnissen der Umgebung.

Gehen Sie zum Menüpunkt:

Weißabgleich

Die Eingabe mit der Taste  bestätigen.

Den gewünschten Menüpunkt mit der Taste  auswählen und mit der Taste  bestätigen.

Verfügbare Optionen:

- Automatik
- Daylight (Sonne)
- Cloudy (bedeckt)
- Fluor (Neon u.ä.)
- Tungsten (künstliche Beleuchtung mit traditionellen Glühlampen)

EINSTELLUNG DER FOTOPARAMETER (CAM)

AUFLÖSUNG

Einstellung der Bildauflösung

Gehen Sie zum Menüpunkt:

Auflösung

Die Eingabe mit der Taste  bestätigen.

Den gewünschten Menüpunkt mit der Taste  auswählen und mit der Taste  bestätigen.

Verfügbare Optionen:

- 8 M (3264x2448)
- 5M (2592x1944)
- 4M (2304X1728)

SELBSTAUSLÖSER

Gehen Sie zum Menüpunkt:

Selbstausröser

Die Eingabe mit der Taste  bestätigen.

Den gewünschten Menüpunkt mit der Taste  auswählen und mit der Taste  bestätigen.

Verfügbare Optionen:

- Off, 2s, 10s, Zweifach

SERIENAUSLÖSUNG

Gehen Sie zum Menüpunkt:

Auslösetyp

Die Eingabe mit der Taste  bestätigen.

Den gewünschten Menüpunkt mit der Taste  auswählen und mit der Taste  bestätigen.

Verfügbare Optionen:

- Off,
- 3 Bilder
- 5 Bilder
- 10 Bilder
- Serienauslösung

VERWENDUNG DER APP

Mit dem Wi-Fi-Modul kann die EVO 360 mit einem Smartphone oder Tablet (Apple oder Android) verbunden und ferngesteuert werden.

Hierfür müssen Sie lediglich die Applikation EVO 360 herunterladen, um das Gerät über Wi-Fi-Verbindung zu verwenden.

Gehen Sie in den App-Store oder den Google-Play Store, suchen Sie die Applikation NILOX EVO 360 und laden Sie sie herunter; folgendes App Symbol wird eingeblendet:



VERBINDUNG ZWISCHEN SMARTPHONE UND VIDEOKAMERA

- Drücken Sie die Taste  an der oberen Seite der Cam
- Gleichzeitig erscheint auf dem Display "Wi-Fi ON"
- Anschließend wird ebenfalls auf dem Display der Name der Netzwerks und das Passwort eingeblendet
- Der Name der Netzwerks (SSID) lautet EVO 360
- Das Standard-Passwort lautet *Nilox1234*
- Verbinden Sie die Cam mit dem Smartphone
- Starten Sie nun die Applikation, die Sie zuvor auf Ihr Gerät heruntergeladen haben.

ACHTUNG:

Für die Verwendung der Cam ist es nicht erforderlich, die EVO 360 mit der APP zu koppeln:

Umgekehrt ist die Anzeige von Fotos und Videoaufzeichnungen nur in Kombination mit Ihrer speziellen App möglich.



Die Videoaufnahmen und Fotos, die mit einem herkömmlichen multimedialen Gerät angezeigt werden, können nicht korrekt wiedergegeben werden, da sie wie in einer Kugel dargestellt werden.

Verwenden Sie für eine korrekte Anzeige und Wiedergabe immer die spezielle APP.

APP UND FUNKTIONEN FÜR ANDROID UND iOS

Sobald die Verbindung zwischen Ihrer EVO 360 und dem Smartphone hergestellt und die Applikation gestartet ist, kann die Cam durch das eigene Smartphone oder Tablet gesteuert werden.

Die beiden Ansichten für Android und iOS ähneln sich im Wesentlichen.

Nachstehend die Ansicht für Android.



- | | |
|-------------------------------|--|
| 1)Wi-Fi Signalstärke | 6)Wechsel von Foto auf Video und umgekehrt |
| 2)Umkippen des Bildes | 7)Einstellungen |
| 3)Aufnahmemodus | 8)Nicht verfügbar |
| 4)Bild-/Videoanzeige | 9)Akku-Ladestatus |
| 5)Auslöse-/Videoaufnahmetaste | |

AUFNAHMEMODUS

Die Hauptaufgabe der APP besteht darin, bei der Aufnahme und Anzeige eine bearbeitete Vorschau zur Verfügung zu stellen, die durch die Bearbeitung des Bildes oder der Videoaufnahme erzielt wurde.

Bei Betätigung von Symbol 3 werden die verschiedenen Modi vorgeschlagen.



„Plane“-Modus

Das Bild wird flach dargestellt, ähnlich wie eine klassische Video- oder Bildaufnahme.



„Planet“-Modus

Das Bild wird in einer Kugel dargestellt; diese Kugel kann mit den herkömmlichen Fingerbewegungen bearbeitet werden, um die Bilder zu zoomen.



„VR“-Modus

Das Bild wird im virtuellen Modus angezeigt und wiedergegeben. Für ihre Anzeige muss ein entsprechender Viewer verwendet werden.



EINSTELLUNGEN

Das Symbol  oben links auf der Anwendung berühren:

BILDAUFLÖSUNG

- 8M (3264x2448)
- 5M (2592x1944)
- 4M (2304x1728)

VIDEOAUFLÖSUNG

- 1440p (30fps)
- 1080p (30fps)

WEIßABGLEICH

Gestattet die Auswahl des besten Weißabgleichs in Abhängigkeit der Lichtverhältnisse der Umgebung

Zur Auswahl stehen:

- Automatik
- Tageslicht
- Bewölkt

- Fluoreszierend
- Glühlicht

FORMATIERUNG

Ermöglicht die Formatierung der Micro SD-Speicherkarte der EVO 360
Fotos und Videoaufzeichnungen.

POSTEN VON FOTOS UND VIDEOS IN SOZIALEN NETZWERKEN

Wie bereits gezeigt, können die mit der EVO 360 erhaltenen Videos mit den gängigsten Video- und Bildanzeigegeräten (Mediaplayer, VLC, Picasa, etc.) nicht korrekt angezeigt werden.

Um das Material korrekt anzuzeigen und das Potential ihrer EVO 360 voll auszuschöpfen, müssen die Videos und Fotos in sozialen Netzwerken, die für die Anzeige befähigt sind, veröffentlicht und eventuell geteilt werden.

YouTube und Facebook verfügen beispielsweise über Player für die korrekte Anzeige der 360-Grad-Videos.

HERUNTERLADEN VON VIDEOS UND FOTOS

Über die APP können die Kamera gesteuert, Fotos aufgenommen und Fotos und Videos hergestellt werden.



Die erhaltenen Fotos und Videos werden dann über das in der Abbildung gezeigte Symbol, lokal auf Ihr Smartphone oder Tablet heruntergeladen.

Auf diese Weise werden sie lokal auf dem Gerät gespeichert und auf dem ersten APP-Bildschirm angezeigt.

Um Ihre Videos zu bearbeiten und zu veröffentlichen ist es erforderlich, die APP zu verlassen und die Kamera vom Smartphone oder Tablet zu trennen, damit die normale Wi-Fi- oder 3G-Verbindung wiederhergestellt werden kann. Erneut die APP starten und die Video- und Foto-Galerie aufrufen.

GALERIE

Beim Starten der App sind die zuvor heruntergeladenen Videos und Fotos in der Galerie verfügbar.

An dieser Stelle können Sie entscheiden, welche Videos oder Fotos Sie in den bevorzugten sozialen Netzwerken veröffentlichen möchten.

DERZEIT WIRD DIE ANZEIGEFUNKTION DER 360-GRAD-VIDEOS VON YOUTUBE UND FACEBOOK ANGEBOTEN.



KONVERTIEREN UND TEILEN



Nachdem entschieden wurde, welche Datei veröffentlicht werden soll, muss sie in der Galerie ausgewählt werden.

Das Foto oder das Video wird im Vollbildmodus angezeigt, wie in der Abbildung dargestellt.

Bei Betätigung des eingekreisten Symbols wird das Konvertierungsverfahren gestartet.

Unter Punkt 1 und Punkt 2 der Abbildung rechts sind die 2 konfigurierbaren Parameter verfügbar.

- 1) Drehung: legt fest, um wie viel Grad das Anfangsvideo gedreht werden soll. Auswählbare Werte: 0,90,180,270 Grad.
- 2) Qualität: ermöglicht die Definition der Videoqualität. Auswählbare Werte: Mittel und hoch.
- 3) TEILEN STARTEN: Das Video wird verarbeitet.



Am Ende des Vorgangs werden die für Ihr Smartphone verfügbaren APPs oder Serviceleistungen angezeigt, wo Sie das Foto oder Video veröffentlichen können. Um das Video oder Foto auf YouTube oder Facebook zu teilen, ist es natürlich unerlässlich, einen gültigen Account zu besitzen, der auch auf Ihrem Gerät aktiviert ist. Wie bereits erwähnt, bieten derzeit nur YouTube und Facebook die Anzeige von 360-Grad-Aufnahmen an. Wenn Sie das Material auf einem anderen Dienst (z.B. WhatsApp) teilen, versenden Sie ein nicht unterstütztes Video-Format.



KONNEKTIVITÄT

VERBINDUNG DER KAMERA MIT EINEM COMPUTER



Die Kamera EVO 360 ist mit einem Micro USB-Port ausgestattet. Über diesen Port kann sie an einen Computer angeschlossen werden, um den Akku zu laden oder um Fotos und Videos von der Speicherkarte herunterzuladen.

Auf dem Display wird die Abkürzung MSDC eingeblendet, die die Verbindung mit dem Computer anzeigt.

Die Speicherkarte der EVO 360 wird als externer Massenspeicher

gelesen.

HINWEIS: der USB-Ausgang funktioniert nur in eine Richtung.

Man kann damit Videos und Bilder von der Cam auf den Computer laden, aber nicht umgekehrt.

ANSCHLUSS AN EINEN BILDSCHIRM ODER FERNSEHER



Die Fotokamera EVO 360 verfügt über einen HDMI-Ausgang:

Über diesen Port kann die Cam mit einem speziellen (separat erhältlichen) Kabel an einen Computer oder Bildschirm angeschlossen werden.

Die Signale der Cam werden automatisch angezeigt, d.h. Bilder und Videos können in Full HD gesehen werden.

INHALT DER VERPACKUNG

Im Inneren der Verpackung finden Sie:

1 EVO 360		1 Gehäuse offen für Zubehöranschluss	
1 Gehäuse mit Saugverschluss geschlossen		1 Fahrradhalterung.	
1 Haltebügel mit Haftplatte		1 Drehbefestigung	
1 Akku		1 USB-Lade- und Datenübertragungskabel, UNIDIREKTIONAL	
1 Schnellanleitung Das vollständige Handbuch für ERNEST steht auf der Webseite von Nilox.			

TECHNISCHEN DATEN

Die Videokamera EVO 360 hat die folgenden Charakteristiken:

- Bildsensor: 8.0 Megapixel CMOS
- Funktion: Video-, Fotoaufnahme
- Linsengruppe F2.0 f=1.1 mm
- Bildauflösung: 8M (3264x2448), 5M (2592x1944), 4M (2304x1728)
- Videoauflösung: 1440p (30fps), 1080p (30fps)
- Externer Speicher: TF-Speicherkarte (max. 32 GB)
- Dateiformate: JPEG, MOV H.264
- USB-Port: USB 2.0 unidirektional.
- Akku: Intern 3,7V 1000 mAh aufladbarer Lithium-Akku
- Menüsprachen: Englisch, Italienisch, Spanisch, Portugiesisch, Französisch, Deutsch, Tschechisch, Slowakisch, Griechisch,
- Unterstützte Betriebssysteme: Windows XP/Vista/7/8; oder höher, Mac 10.2
- Abmessungen: 53x42x48 mm
- Gewicht mit Akku: 84 g

WARNHINWEISE UND VORSICHTSMASSNAHMEN

- Bei Dauergebrauch erhöht sich die Temperatur der Videokamera EVO 360. Dies ist normal. Die Oberfläche der Kamera kann sich nach langem Gebrauch erwärmen.
- Die Winkelstellung des Objektivs kann je nach Modell leicht variieren.
- Die Aufzeichnung wird fortgesetzt und häufigen Aufzeichnungs-/Löschvorgänge könnten Fragmente auf der SD-Speicherkarte hinterlassen und so zu falsche Aufzeichnungen oder nicht gespeicherten Dateien führen. Um diesem Problem abzuweichen, einfach einen Daten-Backup auf einem externen Speichermedium ausführen und die Micro SD-Speicherkarte formatieren.

Während des Gebrauchs der Videokamera bitte die folgenden Vorsichtsmaßnahmen ergreifen:

- Fallenlassen, Stöße und Schütteln der Videokamera vermeiden.
- Das Gerät von elektromagnetischen Quellen wie Magneten oder Elektromotoren oder von jeglichen Gegenständen fernhalten, die starke Funkwellen aussenden wie z. B. Antennen. Magnetfelder können Funktionsstörungen der Videokamera oder Schäden an Bild und Ton verursachen.
- Die Videokamera keinen hohen Temperaturen oder direkter Sonneneinstrahlung aussetzen.
- Die Speicherkarte von elektromagnetischen Quellen wie Fernsehgeräten, Lautsprecherboxen oder Magneten fernhalten.
- Nicht an Orten mit statischer Ladung aufbewahren, um die Gefahr des Datenverlusts zu vermeiden.
- Sollte das Gerät während des Ladens zu warm werden oder dabei Rauch- oder Geruchsbildung auftreten, unverzüglich die Stromversorgung unterbrechen.
- Die Videokamera während des Ladevorgangs für Kinder unzugänglich aufbewahren, da das Versorgungskabel Ursache von Ersticken oder elektrischen Schlägen sein kann.
- Die Videokamera kühl, trocken und in sauberer Umgebung aufbewahren.
- Die Schutzabdeckungen für das Objektiv und das Display benutzen, um Kratzer und irreparable Schäden zu vermeiden.
- Das Objektiv und das Display mit einem Tuch und einem spezifischen Produkt reinigen. Keinesfalls organische Lösungsmittel verwenden.

Die EVO 360 ist mit einem wiederaufladbaren Lithium-Polymer-Akkumulator ausgestattet. Um die Brandgefahr zu verringern, wird gebeten, Manipulationen, Fallenlassen und den Kontakt mit Wasser oder Feuer zu vermeiden.

Um Personenschäden, elektrische Entladungen, Brände oder Schäden an den verschiedenen Teilen des Produkts zu vermeiden, bitte folgende Anweisung befolgen: **Das Produkt nicht ohne das Unterwassergehäuse in Wasser tauchen.**

Persönliche Sicherheit

Die Dichtung an keiner Stelle des Produkts reparieren, beschädigen oder verändern. Vermeiden, das Produkt mit Metallteilen oder Chemikalien in Berührung zu bringen.

Die Nichtbeachtung der obigen Hinweise könnte Risiken für Sie selbst und Dritte verursachen.

Sollte das Produkt Funktionsstörungen aufweisen, wenden Sie sich bitte an den technischen Kundendienst oder einen Fachhändler.

Technischer Kundendienst

Für dieses Produkt besteht gemäß der geltenden Bestimmungen eine Garantie, daher wenden Sie sich bitte wegen des technischen Kundendienstes und/oder der Garantie an Ihren Händler.