

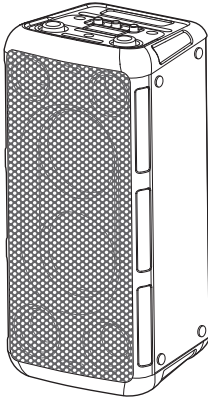

Panasonic®

SC-BMAX10



SC-BMAX5

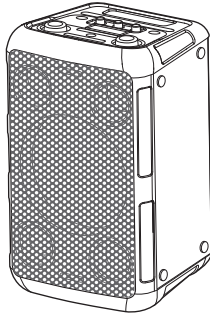

Operating Instructions
Bedienungsanleitung
Mode d'emploi
Istruzioni per l'uso
Gebruiksaanwijzing
Instrucciones de funcionamiento

Wireless Speaker System
Drahtloses Lautsprechersystem
Système d'enceinte sans fil
Sistema Speaker Wireless
Draadloos luidsprekersysteem
Sistema de altavoces

Model No. **SC-BMAX10**
SC-BMAX5

Thank you for purchasing this product.
For optimum performance and safety, please read these instructions carefully.
Please keep this manual for future reference.

Wir möchten Ihnen dafür danken, dass Sie sich für dieses Gerät entschieden haben.
Um eine optimale Leistung und Sicherheit zu gewährleisten, lesen Sie bitte diese Bedienungsanleitung sorgfältig durch.
Bewahren Sie diese Anleitung auf, um sie später zum Nachschlagen griffbereit zu haben.

Nous vous remercions pour votre achat de cet appareil.
Pour en obtenir des performances optimales et pour votre sécurité, veuillez lire attentivement le présent manuel.
Conservez ce manuel.

La ringraziamo per aver acquistato questo prodotto.
Per ottenere le prestazioni migliori e per la sicurezza, leggere attentamente queste istruzioni.
Conservare questo manuale per future consultazioni.

Dank u voor de aankoop van dit product.
Gelieve deze gebruiksaanwijzing aandachtig door te lezen voor een optimale prestatie en een veilig gebruik van het systeem.
Bewaar deze gebruiksaanwijzing.

Muchísimas gracias por haber adquirido este aparato.
Lea con atención estas instrucciones para obtener las máximas prestaciones y seguridad.
Guarde este manual para su consulta en el futuro.

E

TQBM2028

These operating instructions are applicable for model SC-BMAX10 and SC-BMAX5. Unless otherwise indicated, illustrations in these operating instructions are of SC-BMAX10. Your system and the illustrations can look differently.

The symbols on this product (including the accessories) represent the following:



	AC
	DC
	Class II equipment (The construction of the product is double-insulated.)

Table of contents

Supplied accessories	2
Safety precautions	2
Caution for AC mains lead	3
Transporting the unit	3
Power sources	4
Overview of unit	5
Bluetooth® operation	6
Using a USB device	6
External equipment	7
Using a microphone or guitar	8
Illumination effects	9
Others	9
Troubleshooting	9
Maintenance	10
References	10
Specifications	11
To remove the battery when disposing of this unit	12

Supplied accessories

Check and identify the supplied accessories.

2 AC mains lead

For the United Kingdom and Ireland
(TSXA227)

For others
(TSXA226)

1 Optical cable (TSXF231)

Note:

- Product numbers correct as of July 2024. These may be subject to change.
- Do not use any other optical cable except the supplied one.

Safety precautions

WARNING

Unit

- To reduce the risk of fire, electric shock or product damage,
 - Do not expose this unit to rain, moisture, dripping or splashing.
 - Do not place objects filled with liquids, such as vases, on this unit.
 - Use the recommended accessories.
 - Do not remove covers.
 - Do not repair this unit by yourself. Refer servicing to qualified service personnel.
 - Do not let metal objects fall inside this unit.

Battery pack (Lithium ion battery pack)

- Risk of fire, explosion and burns. Do not disassemble, heat above 60°C or incinerate.

CAUTION

Unit

- To reduce the risk of fire, electric shock or product damage,
 - Do not install or place this unit in a bookcase, built-in cabinet or in another confined space. Ensure this unit is well ventilated.
 - Do not obstruct this unit's ventilation openings with newspapers, tablecloths, curtains, and similar items.
 - Do not place sources of naked flames, such as lighted candles, on this unit.
- This unit is intended for use in moderate and tropical climates.
- This unit may receive radio interference caused by mobile telephones during use. If such interference occurs, please increase separation between this unit and the mobile telephone.
- Set the unit up on an even surface away from direct sunlight, high temperatures, high humidity, and excessive vibration.
- This system might get warm after prolonged usage. This is normal. Do not be alarmed.

AC mains lead

- The mains plug is the disconnecting device. Install this unit so that the mains plug can be unplugged from the socket outlet immediately.

Battery

- Danger of explosion if battery is incorrectly replaced. Replace only with the type recommended by the manufacturer.
- When disposing of the batteries, please contact your local authorities or dealer and ask for the correct method of disposal.
- Do not heat or expose to flame.
- Do not leave the battery(ies) in a car exposed to direct sunlight for a long period of time with doors and windows closed.
- Do not expose to low air pressure at high altitudes.
- Do not expose to extremely low air pressure, as this may result in explosions or leakage of flammable liquids and gases.

- Avoid the use in the following conditions
 - High or low extreme temperatures during use, storage or transportation.
 - Disposal of a battery into fire or a hot oven, or mechanically crushing or cutting of a battery, that can result in an explosion.
 - Extremely high temperature and/or extremely low air pressure that can result in an explosion or the leakage of flammable liquid or gas.

Caution for AC mains lead

(For the AC mains plug of three pins)

For your safety, please read the following text carefully.

This appliance is supplied with a moulded three pin mains plug for your safety and convenience.

A 5-ampere fuse is fitted in this plug.

Should the fuse need to be replaced please ensure that the replacement fuse has a rating of 5-ampere and that it is approved by ASTA or BSI to BS1362.

Check for the ASTA mark  or the BSI mark  on the body of the fuse.

If the plug contains a removable fuse cover you must ensure that it is refitted when the fuse is replaced.

If you lose the fuse cover the plug must not be used until a replacement cover is obtained.

A replacement fuse cover can be purchased from your local dealer.

Before use

Remove the connector cover.

How to replace the fuse

The location of the fuse differ according to the type of AC mains plug (figures A and B). Confirm the AC mains plug fitted and follow the instructions below.

Illustrations may differ from actual AC mains plug.

1. Open the fuse cover with a screwdriver.

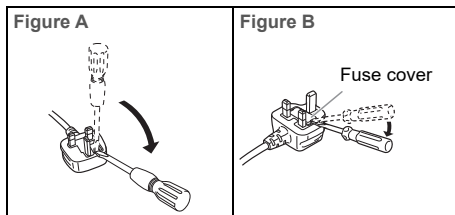

2. Replace the fuse and close or attach the fuse cover.

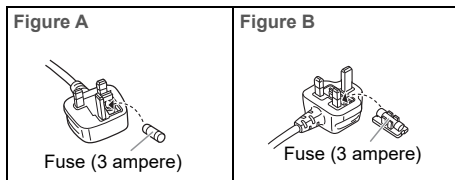

Transporting the unit

Preparation

Disconnect all connected devices and cables from the unit.

- 1 Hold the handle of the unit firmly when transporting the unit.
- 2 Place the unit on a flat, stable surface with the rubber feet facing down.

Placement

You can place this system vertically or horizontally.

Vertical placement

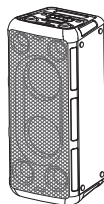

Horizontal placement

(Place the side with the rubber feet facing down.)

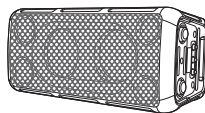

Note:

- Keep your speakers more than 10 mm from other objects for proper ventilation.
- These speakers do not have magnetic shielding. Do not put them near TVs, PCs or other equipment easily influenced by magnetism.
- When you play at high levels for a long period, it can cause damage to the speakers and decrease the life of the speakers.
- Decrease the volume in these conditions to prevent damage:
 - When the sound is distorted.
 - When you adjust the sound quality.

CAUTION!

- Improper handling or transportation manner may cause the unit to fall, etc., resulting in damage and/or personal injury.
- Do not place the unit on a sloping or unstable surface.
- Do not place your feet under the unit.
- Do not touch the speaker cone's reverberating surfaces:
 - This may damage the speaker cone.
 - The speaker cone may be hot.
- Do not put the unit on a table or any elevated surface.
- Do not allow children to climb on the unit.
- Be careful when babies or children are near.

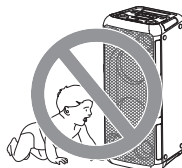

Power sources

The unit can be switched on by using AC power supply source. If AC power supply source is not available, you can use the built-in battery.

Using the household mains socket

Connect the AC mains lead only after all the other connections have been made.

Connect the AC mains lead.

Do not use any other AC mains lead except the supplied one.

(For the AC mains plug of three pins)
READ THE "Caution for AC mains lead" BEFORE CONNECTION. (⇒ 3)

Rear view

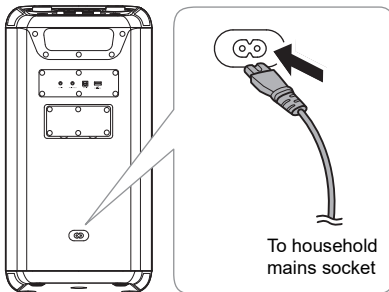

Conserving power

The system consumes a small amount of power when it is in low power mode. Disconnect the power supply if you do not use the system.

Some settings will be lost after you disconnect the system. You have to set them again.

Using the built-in battery

This unit contains lithium-ion rechargeable battery. Do not remove it except for when disposing of the product. Charge the battery before use.

The battery is charged automatically when AC mains lead is connected.

While the battery is being charged, the battery indicator bars scroll, and once fully charged, all the bars light up.



The battery indicator shows the battery levels.



Note:

- Connect to the AC mains lead for first time use to wake up the battery.
- Connect AC mains lead for charging before battery is flat.
- The unit will automatically shut down when the battery is flat.
- When this unit is not used over a long period of time, charge the built-in battery at least once every 1-2 months to prevent it from deteriorating.
- It is recommended to charge the battery in the temperature of between 10°C and 35°C. The battery indicators may flash even though AC mains lead is connected and charging may not be possible when it is out of recommended temperature range.
- The battery may not charge when the temperature surrounding the battery is high during the operation or right after the operation even when it is within the recommended temperature range. In such case, stop the usage and let it cool down.
- If the battery life is significantly reduced after a full charge, it may indicate that the battery needs replacement. Consult the store where you purchased the unit for a battery replacement. Alternatively, you can still use the unit by connecting it to an AC power source.

Overview of unit

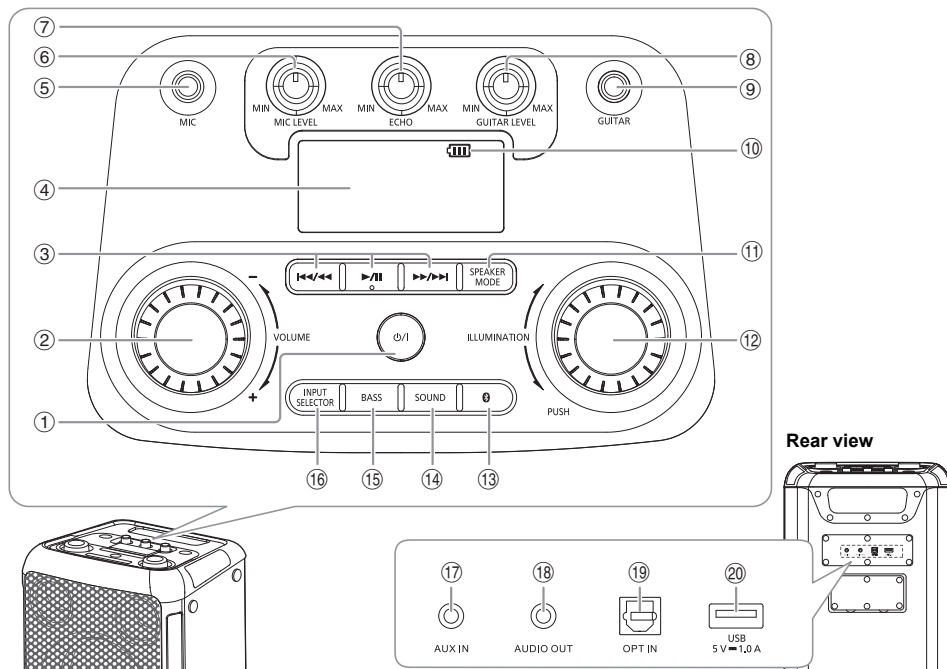

- ① **Low power mode/on switch** [⏻/⏻]
Press to turn the unit from on to low power mode or vice versa. In low power mode, the unit is still consuming a small amount of power.
- ② Adjust the volume level
- ③ Basic playback control
- ④ Display panel
- ⑤ Microphone jack
- ⑥ Adjust the microphone volume level
- ⑦ Adjust the microphone echo level
- ⑧ Adjust the guitar volume level
- ⑨ Guitar jack
- ⑩ Battery indicator
- ⑪ Select the speaker mode
- ⑫ Select the illumination effects and colours
- ⑬ Select Bluetooth® as the source

- ⑭ **Select the sound effect**
ROCK → JAZZ → SAMBA → POP → FLAT
↑
- ⑮ **Switch on or switch off the bass effect**
ON BASS ↔ OFF BASS
Note:
When you switch on the bass effect, the sound effect will switch off, and vice versa.
- ⑯ **Select the audio source**
BLUETOOTH → USB → OPT → AUX
↑
- ⑰ AUX IN jack
- ⑱ AUDIO OUT jack
- ⑲ Optical In jack
- ⑳ USB port (5 V = 1.0 A)

Bluetooth® operation

You can connect and play an audio device wirelessly through Bluetooth®.

Preparation

- Switch on the unit.
- Switch on the Bluetooth® feature of the device and put the device near the system.
- Read the operating instructions of the device for details.

Pairing a device

- 1 Press [].
“PAIRING” is shown.
- 2 Select “SC-BMAX10” or “SC-BMAX5” from the Bluetooth® menu of the device.
If prompted for a passkey, input “0000”.
The device connects with this system automatically after pairing is complete.

Note:

- If a Bluetooth® device is connected, you need to disconnect the device before pairing a new device (⇒ “Disconnecting a device”).
- You can pair up to 8 devices with this system. If a 9th device is paired, the device that has been paired for the longest time will be replaced.
- Depending on the searching functionality of the Bluetooth® device and the surrounding environment, if the product name is not shown on the Bluetooth® menu of the device, switch off and then switch on the Bluetooth® feature of the device repeatedly during the pairing process.







Connecting a device

- 1 Press [].
- 2 Select “SC-BMAX10” or “SC-BMAX5” from the Bluetooth® menu of the device.
- 3 Start playback on the device.

Note:

- A device must be paired to connect.
- When “BLUETOOTH” is selected as the source, this system will automatically try to connect to the last connected device.

Bluetooth® playback

Play	Press [].
Pause	Press []. Press again to continue playback.
Skip	Press [] or [] to skip track.
Search	Press and hold [] or [].

Note:

Depending on the Bluetooth® device, some operations may not work.

Multi Connect

This system supports Multi Connect, which can connect up to 2 devices simultaneously.

To switch between the connected devices

When one of the connected devices is playing, you can easily switch control to another connected device simply by starting a playback on that device. The previous playback will be paused automatically.

Note:

This function may not work for some apps or devices (depending on app or device specifications).

Disconnecting a device

While a Bluetooth® device is connected

Press and hold [].

“PAIRING” is shown.

Note:

- This function disconnects all connected devices.
- A device is disconnected when you:
 - Select a different source.
 - Move the device out of the maximum range.
 - Disable the Bluetooth® transmission of the device.
 - Switch off the unit or the device.

Bluetooth® standby

This function automatically switches on the system when you establish a Bluetooth® connection from a paired device.

Press and hold [] to switch on this function.

“ON BLUETOOTH STANDBY” is shown.

To cancel, press and hold the button again until “OFF BLUETOOTH STANDBY” is shown.

Note:

- Some devices may take longer to respond. If you are connected to a Bluetooth® device before switching off the system, wait for a minimum of 5 seconds before connecting to this system from your Bluetooth® device again.
- When you disconnect and connect the AC mains lead, the Bluetooth® standby function may not work even though the setting is on. In this case, switch on the unit and check the Bluetooth® standby setting.

Using a USB device

Preparation

Before you connect a USB device to the system, make sure you do a backup of the data.

Decrease the volume and connect the USB device to the USB port.

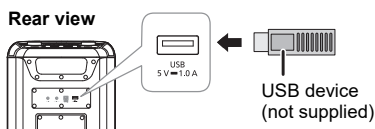

Hold the unit when connecting or disconnecting the USB device.

Note:

Do not use a USB extension cable. The system cannot recognise USB device connected through a cable.

USB playback

You can playback MP3 files in the USB device.

Press **[INPUT SELECTOR]** repeatedly to select "USB".

Play	Press [▶/] .
Pause	Press [▶/] . Press again to continue playback.
Skip	Press [◀◀/▶▶] or [▶▶/▶▶] to skip track. During pause, press and hold [▶/] to skip album.
Search	Press and hold [◀◀/▶▶] or [▶▶/▶▶] .
Repeat	During playback, press and hold [▶/] repeatedly to select a repeat mode. ONE REPEAT: Repeat a single track. ALL REPEAT: Repeat all tracks. OFF REPEAT: Cancel repeat.

Note:

- Files are defined as tracks and folders are defined as albums.
- Tracks must have the extension ".mp3" or ".MP3".
- Tracks will not necessarily be played in the order you recorded them.
- Some files can fail to work because of the sector size.

Charging a device

Charging starts when a device (rated value: 5 V/1 A) is connected to the USB port of this unit.

Preparation

Switch on the unit.

Connect a device.

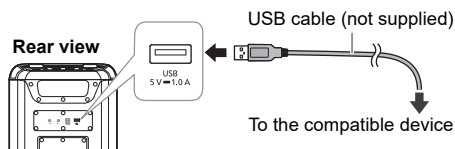

Confirm from the screen of the connected device, etc. to make sure charging has started.

Note:

- A cable compatible with your device is required. Use the cable that comes with your device.
- Even if you connect a cable compatible with the USB port of this unit, your device may not be charged. In that case, use the charger that comes with the device.
- Do not connect a device with a rated value higher than 5 V/1 A to this unit.
- To check if charging is complete, look at the screen of the connected device, etc.
- Once fully charged, remove the USB cable from the USB port.
- When the unit is powered on using the built-in battery, charging stops when the unit is turned off.

External equipment

Preparation

- Disconnect the AC mains lead.
- Switch off all equipment and read the appropriate operating instructions.

Note:

- Do not bend cables at sharp angles.
- Components and cables are sold separately.
- Switch off the equaliser or reduce the volume of the external device. High level of input signal can distort the sound.

Using the optical input

You can connect a TV, VCR, DVD player etc., and listen to the audio through this unit.

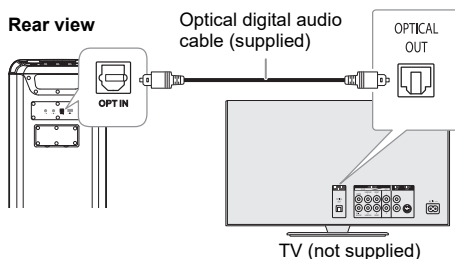

- 1 Connect an external device.
- 2 Switch on the unit.
- 3 Press **[INPUT SELECTOR]** repeatedly to select "OPT".
- 4 Play the external device.

Note:

- This system supports linear PCM signal.
- Supported Sampling frequency: 32 kHz, 44.1 kHz, 48 kHz, 88.2 kHz, up to 96 kHz
- The sound is muted or noise could occur if the signal format or frequency is not supported.
- If there are sounds coming from the TV's speakers, decrease the volume of the TV to its minimum.

Using the auxiliary input



- 1 Connect an external device.
Plug type: Ø 3.5 mm stereo
- 2 Switch on the unit.
- 3 Press **[INPUT SELECTOR]** repeatedly to select "AUX".
- 4 Play the external device.

Connecting additional units

You can connect to additional units to enjoy sound output from these units.

It is recommended to place all units vertically.

Preparation

Switch off all the units and turn [VOLUME] of each unit to reduce the volume level.

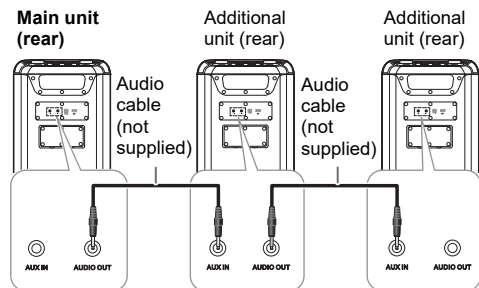

1 Connect main unit and all the additional units (SC-BMAX10 or SC-BMAX5) with audio cables (not supplied).
Plug type: Ø 3.5 mm stereo

2 Switch on all the units.

3 On the additional units:
Press [INPUT SELECTOR] repeatedly to select "AUX".

4 Press [SPEAKER MODE] repeatedly to select the desired speaker channels.

L+R	Left and right channels When all the units are to play simultaneously.
L	Left channel To achieve stereo sound effect, setting for unit place on the left side.
R	Right channel To achieve stereo sound effect, setting for unit place on the right side.

5 On main unit:
Start your desired playback.

Note:

- You can connect this unit and up to two additional units.
- The sound effect will be controlled separately by each unit. Make the same sound settings on the additional units if necessary.
- The illumination and strobe lights effects on the additional units may differ from the main unit even when same illumination pattern is selected.

Using a microphone or guitar

Preparation

Switch [MIC LEVEL] and [GUITAR LEVEL] to their minimum before you connect or disconnect a microphone/guitar.

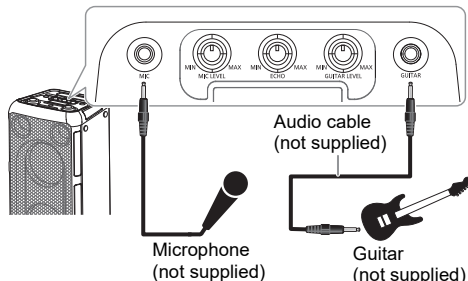

1 Connect a microphone or guitar.

Plug type: Ø 6.3 mm monaural

2 If you want to sing or play guitar along with background music, play the music source and adjust the volume of the system.

3 Adjust the volume of microphone or guitar.

For microphone: Turn [MIC LEVEL].
For guitar: Turn [GUITAR LEVEL].

Adjust echo level

Turn [ECHO] to adjust the echo level of the microphone.

Note:

- If a strange noise (howling) is emitted, move the microphone/guitar away from the speakers, or decrease the volume of the microphone/guitar.
- When you do not use the microphone/guitar, disconnect it from the microphone/guitar jack, and decrease the volume of the microphone/guitar to its minimum.

Illumination effects

You can change the illumination effect on the unit.

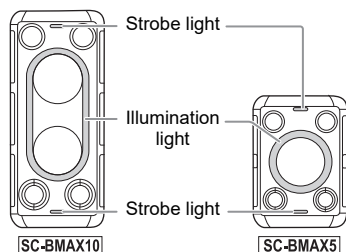

Turn **[ILLUMINATION]** to select the effect.

M-1 to M-9	Selection of 9 illumination patterns in multiple colours.
S-1 to S-3	Selection of 3 illumination patterns in single colour. Press [ILLUMINATION] repeatedly to select a colour.
OFF	Switch off illumination and strobe lights, also decrease the brightness of the display panel.

Using strobe lights

Press and hold **[ILLUMINATION]** to switch on or switch off the strobe lights.

Others

Auto off

When the equipment turns on "Bluetooth® standby function", if it has no audio playback, in Aux in, Optical, USB and Bluetooth® mode will enter networked standby mode within 20 minutes.

When the equipment turns off "Bluetooth® standby function", if it has no audio playback, in Aux in, Optical, USB and Bluetooth® mode will enter another condition (low power mode) within 20 minutes.

Note:
This function may not work when a microphone/guitar is connected.

Software update

Occasionally, Panasonic may release updated software for this unit that may add or improve the way a feature operates. These updates are available free of charge. For more details, refer to the following website.

<https://panasonic.jp/support/global/cs/audio/>
(This site is in English only.)

Troubleshooting

Before requesting service, make the following checks. If you are in doubt about some of the check points, or if the solutions indicated do not solve the problem, consult your dealer for instructions.

Common problems

The unit does not work.

- The safety device has been activated. Do the following:
 - Press and hold **[⏻/|]** to turn the unit to power off and the display turns off.
 - Press **[⏻/|]** again to turn on the unit. If the problem persists, consult your dealer.

Sound is distorted or no sound.

- Adjust the volume of the system.
- Switch off the system, determine and correct the cause, and then switch on again. It can be caused by straining of the speakers through excessive volume or power, and when using the system in a hot environment.

A humming sound can be heard during playback.

- An AC mains lead or fluorescent light is near the cables. Keep other appliances and cords away from the cables of this system.

The sound level reduces.

- The protection circuit has been activated due to the continuous use at high volume output. This is to protect the system and maintain the sound quality.

USB

The USB device or the contents in it cannot be read.

- The format of the USB device or the contents in it are not compatible with the system.
- USB devices with storage capacity of more than 32 GB cannot work.
- USB devices may not be recognised when connected to this system with a USB extension cable or USB hub.

Slow operation of the USB device.

- Large content size or large memory USB device takes longer time to read.

Bluetooth®

Pairing cannot be done.

- Check the Bluetooth® device condition.
- The device is out of the 10 m communication range. Move the device nearer to the system.

The device cannot be connected.

- The pairing of the device was unsuccessful. Do pairing again. (⇒ 6)
- The pairing of the device has been replaced. Do pairing again. (⇒ 6)
- This system might be connected to a different device. Disconnect the other device and try connecting the device again.
- The system may have a problem. Switch off the system and then switch on again.

The device is connected but audio cannot be heard through the system.

- For some built-in Bluetooth® devices, you have to set the audio output to "SC-BMAX10" or "SC-BMAX5" manually. Read the operating instructions of the device for details.

Playback during Multi Connect is not working or no sound.

- Restart the app of the device.
- The control of the device was not switched successfully. Disconnect the existing connected devices and try again.

Sound from the device is interrupted.

- The device is out of the 10 m communication range. Move the device nearer to the system.
- Remove any obstacle between the system and the device.
- Other devices that use the 2.4 GHz frequency band (wireless router, microwaves, cordless phones, etc.) are interfering. Move the device nearer to the system and distance it from the other devices.

Battery

The battery indicator blinks while connected to the AC mains lead.

- The battery temperature is either too low or too high. Adjust the room temperature accordingly, and wait for a while to confirm that the blinking stops.
If the problem persists, the battery might be deteriorated, consult your dealer.
- If the battery life is significantly reduced after a full charge, it may indicate that the battery needs replacement. Consult your dealer for a battery replacement. Alternatively, you can still use the unit by connecting it to an AC power source.

Factory reset

Reset the memory when the following situations occur:

- There is no response when buttons are pressed.
- You want to clear and reset the memory contents.

- 1 Turn [VOLUME] to set the volume to “0”.**
- 2 Press and hold [INPUT SELECTOR] and [BASS].**
Continue to press and hold the buttons until “RESET” is shown.
All the settings are set back to the factory preset.

Note:

You cannot perform factory reset when Bluetooth® standby function is switched on.

Maintenance

Disconnect the AC mains lead before maintenance. Clean this system with a soft, dry cloth.

- Never use alcohol, paint thinner or benzene to clean this system.
- Before using chemically treated cloth, read the instructions that came with the cloth carefully.

References

About Bluetooth®

Panasonic bears no responsibility for data and/or information that is compromised during a wireless transmission.

Frequency band

- This system uses the 2.4 GHz frequency band.

Certification

- This system conforms to the frequency restrictions and has received certification based on frequency laws. Thus, a wireless permit is not necessary.
- The actions below are punishable by law in some countries:
 - Taking apart or modifying the unit.
 - Removing specification indications.

Restrictions of use

- Wireless transmission and/or usage with all Bluetooth® equipped devices is not guaranteed.
- All devices must conform to standards set by the Bluetooth SIG, Inc.
- Depending on the specifications and settings of a device, it can fail to connect or some operations can be different.
- This system supports Bluetooth® security features. But depending on the operating environment and/or settings, this security is possibly not sufficient. Transmit data wirelessly to this system with caution.
- This system cannot transmit data to a Bluetooth® device.

Range of use

- Use this device at a maximum range of 10 m.
- The range can decrease depending on the environment, obstacles or interference.

Interference from other devices

- This system may not function properly and troubles such as noise and sound jumps may arise due to radio wave interference if this unit is located too close to other Bluetooth® devices or the devices that use the 2.4 GHz band.
- This system may not function properly if radio waves from a nearby broadcasting station, etc. is too strong.

Intended usage

- This system is for normal, general use only.
- Do not use this system near an equipment or in an environment that is sensitive to radio frequency interference (example: airports, hospitals, laboratories, etc.).

Licenses

The Bluetooth® word mark and logos are registered trademarks owned by Bluetooth SIG, Inc. and any use of such marks by Panasonic Holdings Corporation is under license. Other trademarks and trade names are those of their respective owners.

Specifications

General

Power supply	AC 110 V to 240 V, 50/60 Hz
Power consumption	
[SC-BMAX10]	65 W
[SC-BMAX5]	40 W
Power consumption in low power mode and networked standby	
With "OFF BLUETOOTH STANDBY" setting (low power mode)	0.5 W
With "ON BLUETOOTH STANDBY" setting (networked standby)	2.0 W
Power consumption in low power mode during charging (maximum)	
[SC-BMAX10]	17 W
[SC-BMAX5]	11 W

Dimensions (W x H x D)

[SC-BMAX10]	280 mm × 550 mm × 310 mm
[SC-BMAX5]	280 mm × 397 mm × 293 mm

Mass

[SC-BMAX10]	9.3 kg
[SC-BMAX5]	6.5 kg

Operating temperature range 0°C to +40°C

Battery charging temperature range +10°C to +35°C

Operating humidity range 35% to 80% RH (no condensation)

Amplifier section

RMS output power

[SC-BMAX10]	
L Ch (Woofer, Tweeter)	75 W (4 Ω), 1 kHz, 30% THD
R Ch (Woofer, Tweeter)	75 W (4 Ω), 1 kHz, 30% THD
Total RMS power	150 W

[SC-BMAX5]	
Woofer (mono)	45 W (4 Ω), 1 kHz, 30% THD
Tweeter (L/R Ch)	15 W per channel (6 Ω), 1 kHz, 30% THD
Total RMS power	75 W

Bluetooth® section

Version	Bluetooth® Ver. 5.0
Class	Class 1
Supported profiles	AVRCP, A2DP
Frequency band	2.4 GHz band FH-SS
Operating frequency	2402 MHz to 2480 MHz
Operation distance	10 m line of sight
Supported codec	SBC

Terminals section

USB port

USB standard	USB 2.0 full-speed
Media file format support	MP3 (*.mp3)
Sampling frequency	32 kHz, 44.1 kHz, 48 kHz
Audio word size	16 bits
Channel count	2 ch
USB device file system	FAT16, FAT32, exFAT

OPT IN

Optical digital input	Optical terminal
Sampling frequency	32 kHz, 44.1 kHz, 48 kHz, 88.2 kHz, 96 kHz
Supported bit depth	16 bits, 24 bits
Audio format	PCM (2 ch)

Microphone

Terminal	Mono, 6.3 mm jack (1 system)
----------	------------------------------

Guitar

Terminal	Mono, 6.3 mm jack (1 system)
----------	------------------------------

AUX IN

Terminal	Stereo, 3.5 mm jack (1 system)
----------	--------------------------------

AUDIO OUT

Terminal	Stereo, 3.5 mm jack (1 system)
----------	--------------------------------

Speaker section

Speaker unit(s)

[SC-BMAX10]	
Tweeter	5.7 cm cone type x 2
Woofer	14 cm cone type x 2
[SC-BMAX5]	
Tweeter	5.7 cm cone type x 2
Woofer	14 cm cone type x 1

Battery section

[SC-BMAX10]	
Built-in battery	7.2 V (Li-ion 4950 mAh)
Battery life in use	
Playback time	Approx. 15 hours*
Battery charging time (25°C)	
Unit is OFF	Approx. 4 hours
[SC-BMAX5]	
Built-in battery	7.2 V (Li-ion 2475 mAh)
Battery life in use	
Playback time	Approx. 9 hours*
Battery charging time (25°C)	
Unit is OFF	Approx. 3 hours

* This battery playtime is only a reference and may vary depending on music content and battery aging after numerous charging and discharging cycles.

It's achievable with a predefined music source, illumination light switched off, FLAT EQ mode, volume level at [SC-BMAX5] 28 or [SC-BMAX10] 29, and Bluetooth® streaming source.

Note:

- Specifications are subject to change without notice. Mass and dimensions are approximate.
- Total harmonic distortion is measured by the digital spectrum analyser.

To remove the battery when disposing of this unit

Remove the built-in battery before disposing of this unit.

Never disassemble this product, except for when disposing of it. The illustrations below are not intended for repair of this unit, but for its disposal. Once you disassemble this unit, it can never be reassembled.

Note:

- Before disassembling this unit, disconnect the AC mains lead and discharge the battery completely.
- If you have trouble removing the battery, consult your dealer or nearest service center.

1 Remove the battery cover.

Remove the screw covers (x6) from the battery cover. Use an object with sharp end (e.g. tip of a thumbtack) to lift the screw covers.

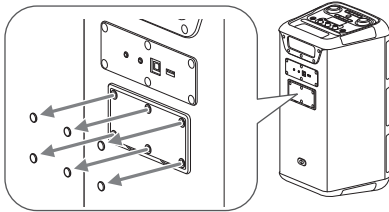

Remove the screws (x6) that secure the battery cover. Use a commercially available Phillips head screwdriver (size: No. 2) to remove the screws.

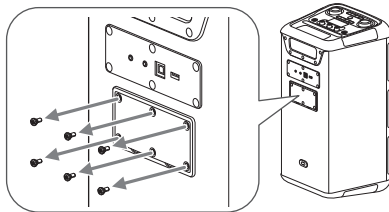

Lift up and remove the battery cover.

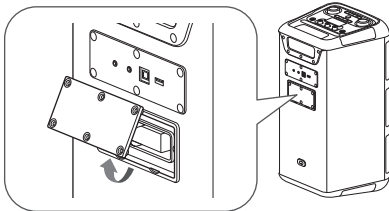

2 Remove the battery.

Pinch on to the tab and pull the battery out from the battery compartment.

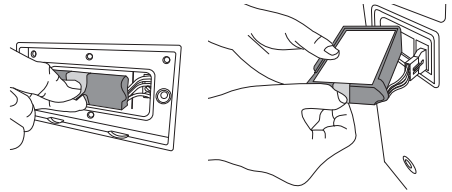

Disconnect and remove the battery from the unit.

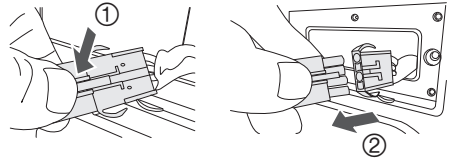

Handling of the used rechargeable battery

- Insulate the terminals with cellophane tape or similar material.
- Do not disassemble.
- When the battery becomes unusable, bring it to a facility that accepts used rechargeable batteries instead of disposing of it.

To dispose of or transfer this unit

The unit may keep the user settings information in the unit. If you discard this unit either by disposal or transfer, then follow the procedure to return all the settings to the factory defaults to delete the user settings (⇒ 10).

- The operation history may be recorded in the memory of this unit.

Disposal of Old Equipment and Batteries Only for European Union and countries with recycling systems



These symbols on the products, packaging, and/or accompanying documents mean that used electrical and electronic products and batteries must not be mixed with general household waste.

For proper treatment, recovery and recycling of old products and used batteries, please take them to applicable collection points in accordance with your national legislation. By disposing of them correctly, you will help to save valuable resources and prevent any potential negative effects on human health and the environment.

For more information about collection and recycling, please contact your local municipality.

Penalties may be applicable for incorrect disposal of this waste, in accordance with national legislation.

Note for the battery symbol (bottom symbol):

This symbol might be used in combination with a chemical symbol. In this case it complies with the requirement set by the Directive for the chemical involved.



English Declaration of Conformity (DoC)

Hereby, "Panasonic Entertainment & Communication Co., Ltd." declares that this product is in compliance with the essential requirements and other relevant provisions of Directive 2014/53/EU.

Customers can download a copy of the original DoC to our RE products from our DoC server:

<https://www.ptc.panasonic.eu/compliance-documents>
Contact to Authorised Representative:

Panasonic Marketing Europe GmbH, Panasonic Testing Centre, Winsberggring 15, 22525 Hamburg, Germany

UK Declaration of Conformity (DoC)

Hereby, "Panasonic Entertainment & Communication Co., Ltd." declares that this product is in compliance with the essential requirements and other relevant provisions of the Radio Equipment Regulations 2017 No.1206.

Customers can download a copy of the original DoC to our RE products from our DoC server:

<https://www.ptc.panasonic.eu/compliance-documents>

Contact in the UK: Panasonic Testing Centre on behalf of Panasonic UK, a branch of Panasonic Marketing Europe GmbH (Importer)

Maxis 2, Western Road, Bracknell, Berkshire, RG12 1RT

Type of wireless	Frequency band	Maximum power (dBm E.I.R.P.)
Bluetooth®	2402 – 2480 MHz	[SC-BMAX10] 9 dBm [SC-BMAX5] 4 dBm

Ελληνικά Δήλωση συμμόρφωσης (DoC)

Η "Panasonic Entertainment & Communication Co., Ltd." δηλώνει ότι το προϊόν αυτό είναι συμμορφωμένο προς τις βασικές απαιτήσεις και άλλες σχετικές διατάξεις της Οδηγίας 2014/53/ΕΕ.

Οι πελάτες μπορούν να κατεβάσουν ένα αντίγραφο του πρωτοτύπου DoC για τα RE προϊόντα μας από τον DoC server μας:

<https://www.ptc.panasonic.eu/compliance-documents>

Επικοινωνήστε με τον Εξουσιοδοτημένο Αντιπροσωπώ μας:

Panasonic Marketing Europe GmbH, Panasonic Testing Centre, Winsberggring 15, 22525 Hamburg, Γερμανία

Κατασκευάστηκε από:

Panasonic Entertainment & Communication Co., Ltd.

1-10-12, Yagumohigashi-machi, Πόλη Moriguchi Osaka, Ιαπωνία

Τύπο ασύρματης	Ζώνη συχνοτήτων	Μέγιστη ισχύς (dBm e.i.r.p.)
Bluetooth®	2402 – 2480 MHz	[SC-BMAX10] 9 dBm [SC-BMAX5] 4 dBm

Português

Declaração de Conformidade (DoC)

Com o presente documento, a "Panasonic Entertainment & Communication Co., Ltd." declara que este produto se encontra em conformidade com os requisitos específicos e demais especificações referentes à Diretiva 2014/53/UE.

Os clientes podem baixar uma cópia da declaração de conformidade (DoC) para nossos produtos RE do Server DoC: <https://www.ptc.panasonic.eu/compliance-documents>

Contacto com um Representante Autorizado:

Panasonic Marketing Europe GmbH, Panasonic Testing Centre, Winsbergring 15, 22525 Hamburg, Alemanha

Fabricado por:

Panasonic Entertainment & Communication Co., Ltd.
1-10-12, Yagumohigashi-machi, Cidade de Moriguchi, Osaka, Japão

Tipo de ligação sem fios	Banda de frequência	Potência máxima (dBm e.i.r.p.)
Bluetooth®	2402 – 2480 MHz	[SC-BMAX10] 9 dBm
		[SC-BMAX5] 4 dBm

Lietuviškai

Atitikties deklaracija (AD)

Bendrovė "Panasonic Entertainment & Communication Co., Ltd." patvirtina, kad šis gaminytis atitinka direktyvos 2014/53/ES esminius reikalavimus ir kitas taikytinas nuostatas.

Mūsų RE gaminių originalios atitikties deklaracijos kopiją klientai gali atsisiųsti iš mūsų AD serverio:

<https://www.ptc.panasonic.eu/compliance-documents>
Jgalitojo atstovo adresas:

Panasonic Marketing Europe GmbH, Panasonic Testing Centre, Winsbergring 15, 22525 Hamburg, Vokietija

Gamintojas:

Panasonic Entertainment & Communication Co., Ltd.
1-10-12, Yagumohigashi-machi, Moriguchi City, Osaka, Japonija

Bevielio ryšio tinklas	Dažnių diapazonas	Maksimali siuntimo galia (dBm e.i.r.p.)
Bluetooth®	2402 – 2480 MHz	[SC-BMAX10] 9 dBm
		[SC-BMAX5] 4 dBm

Slovensko

Izjava o skladnosti (DoC)

"Panasonic Entertainment & Communication Co., Ltd." v tem dokumentu izjavlja, da je izdelek v skladu z bistvenimi zahtevami in drugimi pomembnimi določbami Direktive 2014/53/EU.

Stranka lahko naloži izvod izvirnega DoC o naših izdelkih RE s strežnika DoC:

<https://www.ptc.panasonic.eu/compliance-documents>
Naslov pooblaščenega predstavnika:

Panasonic Marketing Europe GmbH, Panasonic Testing Centre, Winsbergring 15, 22525 Hamburg, Nemčija

Proizvajalec:

Panasonic Entertainment & Communication Co., Ltd.
1-10-12, Yagumohigashi-machi, Moriguchi City, Osaka, Japonska

Vrsta brezžične povezave	Frekvenčni pas	Največja moč (dBm EIRP)
Bluetooth®	2402 – 2480 MHz	[SC-BMAX10] 9 dBm
		[SC-BMAX5] 4 dBm

Slovensky

Vyhľadanie o zhode (DoC)

"Panasonic Entertainment & Communication Co., Ltd." týmto vyhlasuje, že tento výrobok je v súlade so základnými požiadavkami a ďalšími príslušnými ustanoveniami smernice 2014/53/EÚ.

Zákazníci si môžu stiahnuť kópiu pôvodného DoC na naše RE výrobky z nášho servera DoC:

<https://www.ptc.panasonic.eu/compliance-documents>

Kontakt na splnomocneného zástupcu:

Panasonic Marketing Europe GmbH, Panasonic Testing Centre, Winsbergring 15, 22525 Hamburg, Nemecko

Výrobca:

Panasonic Entertainment & Communication Co., Ltd.
1-10-12, Yagumohigashi-machi, Moriguchi City, Osaka, Japonsko

Typ bezdrôtového pripojenia	Frekvenčné pásmo	Maksimálny výkon (dBm e.i.r.p.)
Bluetooth®	2402 – 2480 MHz	[SC-BMAX10] 9 dBm
		[SC-BMAX5] 4 dBm

Norsk

Samsvarserklæring (DoC)

"Panasonic Entertainment & Communication Co., Ltd." erklærer herved at dette produktet samsvarer med de grunnleggende kravene og andre relevante bestemmelser i direktivet 2014/53/EU.

Kundene kan laste ned en kopi av den originale samsvarserklæringen (DoC) for vårt RE utstyr fra vår DoC server:

<https://www.ptc.panasonic.eu/compliance-documents>
Kontaktinformasjon autorisert representant:

Panasonic Marketing Europe GmbH, Panasonic Testing Centre, Winsbergring 15, 22525 Hamburg, Tyskland

Produsent av:

Panasonic Entertainment & Communication Co., Ltd.
1-10-12, Yagumohigashi-machi, Moriguchi, Osaka, Japan

Type trådløs	Frekvensbånd	Maks. effekt (dBm e.i.r.p.)
Bluetooth®	2402 – 2480 MHz	[SC-BMAX10] 9 dBm
		[SC-BMAX5] 4 dBm

Eesti keel

Vastavusdeklaratsioon (DoC)

Käesolevaga kinnitab "Panasonic Entertainment & Communication Co., Ltd.", et see toode vastab direktiivi 2014/53/EL olulistele nõuetele ja teistele asjakohastele sätetele.

Kliendil saavad koopia meie RE toodetele kehtiva originaalvastavusdeklaratsiooni koopia alla laadida meie DoC-serverist:

<https://www.ptc.panasonic.eu/compliance-documents>
Võtke ühendust volitatud esindajaga:

Panasonic Marketing Europe GmbH, Panasonic Testing Centre, Winsbergring 15, 22525 Hamburg, Saksamaa

Tootja:

Panasonic Entertainment & Communication Co., Ltd.
1-10-12, Yagumohigashi-machi, Moriguchi City, Osaka, Jaapan

Juhtmevaba seadme tüüp	Sagedusriba	Maksimaalne võimsus (dBm EIRP)
Bluetooth®	2402 – 2480 MHz	[SC-BMAX10] 9 dBm
		[SC-BMAX5] 4 dBm

Latviski**Atbilstības deklarācija (DoC)**

Ar šo "Panasonic Entertainment & Communication Co., Ltd." paziņo, ka šis izstrādājums atbilst pamatprasībām un pārējiem Direktīvas 2014/53/EU noteikumiem.

Pircēji var lejupielādēt oriģinālo DoC kopiju mūsu RE izstrādājumos no mūsu DoC servera:
<https://www.ptc.panasonic.eu/compliance-documents>
 Lūdzam sazināties ar pilnvaroto parstāvi:
 Panasonic Marketing Europe GmbH, Panasonic Testing Centre, Winsbergring 15, 22525 Hamburg, Vācijā

Ražotājs:

Panasonic Entertainment & Communication Co., Ltd.
 1-10-12, Yagumohigashi-machi, Moriguchi City, Osaka, Japāna

Bezvadu tips	Frekvenču josla	Maksimālā jauda (dBm EIRP)
Bluetooth®	2402 – 2480 MHz	[SC-BMAX10] 9 dBm [SC-BMAX5] 4 dBm

Български**Декларация за съответствие (DoC)**

С настоящото "Panasonic Entertainment & Communication Co., Ltd." декларира, че този продукт е в съответствие с основните изисквания и други съответни разпоредби на Директива 2014/53/EU.

Потребителите могат да свалят копия от оригиналните DoC към нашите продукти от типа RE от сървъра, на който се съхраняват DoC:

<https://www.ptc.panasonic.eu/compliance-documents>
 Свържете се с нашия упълномощен представител:
 Panasonic Marketing Europe GmbH, Panasonic Testing Centre, Winsbergring 15, 22525 Hamburg, Германия

Производител:

Panasonic Entertainment & Communication Co., Ltd.
 1-10-12, Yagumohigashi-machi, Moriguchi City, Osaka, Япония

Вид безжична връзка	Честотна лента	Максимална мощност (dBm e.i.r.p.)
Bluetooth®	2402 – 2480 MHz	[SC-BMAX10] 9 dBm [SC-BMAX5] 4 dBm

Român**Declarație de Conformitate (DoC)**

"Panasonic Entertainment & Communication Co., Ltd." declară prin prezenta că acest produs este conform cu cerințele esențiale și alte prevederi relevante ale Directivei 2014/53/EU.

Clienții pot descărca o copie a DoC-ului original al produselor noastre RE de la adresa noastră DoC din Internet:

<https://www.ptc.panasonic.eu/compliance-documents>
 Contactați Reprezentantul Autorizat:
 Panasonic Marketing Europe GmbH, Panasonic Testing Centre, Winsbergring 15, 22525 Hamburg, Germania
 Fabricat de:
 Panasonic Entertainment & Communication Co., Ltd.
 1-10-12, Yagumohigashi-machi, Moriguchi City, Osaka, Japonia

Tip de wireless	Interval de frecvență	Putere maximă (dBm e.i.r.p.)
Bluetooth®	2402 – 2480 MHz	[SC-BMAX10] 9 dBm [SC-BMAX5] 4 dBm

Magyar**Megfelelőségi Nyilatkozat (DoC)**

Ezennel a "Panasonic Entertainment & Communication Co., Ltd." kijelenti, hogy a jelen termék kielégíti az 2014/53/EU Irányelv létfeltételi követelményeit és más vonatkozó rendelkezéseit.

A vásárlók letölthetik az RE termékek eredeti DoC másolatát a DoC szerverünkről:

<https://www.ptc.panasonic.eu/compliance-documents>
 A hivatalos képviselő elérhetősége:
 Panasonic Marketing Europe GmbH, Panasonic Testing Centre, Winsbergring 15, 22525 Hamburg, Németország

Gyártotta:

Panasonic Entertainment & Communication Co., Ltd.
 1-10-12, Yagumohigashi-machi, Moriguchi City, Osaka, Japán

Wireless típus	Frekvenciasáv	Maximális teljesítmény (dBm e.i.r.p.)
Bluetooth®	2402 – 2480 MHz	[SC-BMAX10] 9 dBm [SC-BMAX5] 4 dBm

Hrvatski**Deklaracija o podobnosti (DoC)**

Ovime, "Panasonic Entertainment & Communication Co., Ltd." izjavljuje da ovaj proizvod udovoljava osnovnim zahtjevima i ostalim relevantnim odredbama Direktive 2014/53/EU.

Kupci mogu preuzeti kopiju originalne DoC za naše RE proizvode s našeg DoC poslužitelja:

<https://www.ptc.panasonic.eu/compliance-documents>
 Adresa ovlaštenog predstavništva:
 Panasonic Marketing Europe GmbH, Panasonic Testing Centre, Winsbergring 15, 22525 Hamburg, Njemačka

Proizvodi:

Panasonic Entertainment & Communication Co., Ltd.
 1-10-12, Yagumohigashi-machi, Moriguchi City, Osaka, Japan

Vrsta bežične mreže	Frekvencijski pojas	Maksimalna snaga (dBm e.i.r.p.)
Bluetooth®	2402 – 2480 MHz	[SC-BMAX10] 9 dBm [SC-BMAX5] 4 dBm

Türkçe**Uygunluk Beyanı (DoC)**

"Panasonic Entertainment & Communication Co., Ltd." bu belge ile bu ürünün 2014/53/EU Direkti'nin temel gerekliliklerine ve diğer ilgili hükümlerine uygun olduğunu beyan eder.

Müşterilerimiz RE ürünlerimizle ilgili orijinal DoC belgesinin bir kopyasını DoC sunucumuzdan indirebilir:



<https://www.ptc.panasonic.eu/compliance-documents>
 Yetkili Temsilci ile temasa geçin:
 Panasonic Marketing Europe GmbH, Panasonic Testing Centre, Winsbergring 15, 22525 Hamburg, Almanya
 Tarafından Üretilmiştir:

Panasonic Entertainment & Communication Co., Ltd.
 1-10-12, Yagumohigashi-machi, Moriguchi Şehri, Osaka, Japonya

Kablosuz türü	Frekans bandı	Maksimum güç (dBm e.i.r.p.)
Bluetooth®	2402 – 2480 MHz	[SC-BMAX10] 9 dBm [SC-BMAX5] 4 dBm

Diese Bedienungsanleitung bezieht sich auf die Modelle SC-BMAX10 und SC-BMAX5. Falls nicht anders angegeben, beziehen sich die Bilder in dieser Bedienungsanleitung auf das Modell SC-BMAX10. Ihr System kann sich von den Abbildungen unterscheiden.

Die Symbole auf diesem Produkt (einschließlich Zubehör) haben folgende Bedeutung:

	Wechselstrom
	Gleichstrom
	Gerät der Klasse II (Der Aufbau des Produkts ist doppelt isoliert.)

Inhaltsverzeichnis

Mitgeliefertes Zubehör	2
Sicherheitsmaßnahmen	2
Transportieren des Geräts	3
Stromquellen	4
Übersicht des Geräts	5
Bluetooth®-Betrieb	6
Verwendung eines USB-Geräts	7
Externe Geräte	8
Verwendung eines Mikrofons oder einer Gitarre	9
Beleuchtungseffekte	9
Andere	9
Fehlersuchanleitung	10
Pflege und Instandhaltung	10
Technische Daten	11
Entfernen des Akkus beim Entsorgen des Geräts	12
Referenzen	13

Mitgeliefertes Zubehör

Kontrollieren Sie bitte das mitgelieferte Zubehör.

- 2 Netzkabel**
- 1 Optisches Kabel**

Hinweis:

Verwenden Sie kein anderes optisches Kabel außer dem mitgelieferten.

Sicherheitsmaßnahmen

WARNUNG

Gerät

- Zur Reduzierung der Gefahr von Brand, elektrischem Schlag und Beschädigung:
 - Dieses Gerät sorgfältig vor Nässe, Feuchtigkeit, Spritz- und Tropfwasser schützen.
 - Blumenvasen und andere mit Flüssigkeiten gefüllte Behälter dürfen nicht auf dieses Gerät gestellt werden.
 - Das empfohlene Zubehör verwenden.
 - Auf keinen Fall die Abdeckung entfernen.
 - Versuchen Sie nie, dieses Gerät selbst zu reparieren. Reparaturarbeiten sind grundsätzlich dem Kundendienstpersonal zu überlassen.
 - Lassen Sie keine Metallgegenstände in dieses Gerät fallen.

Akku (Lithium-Ionen-Akku)

- Brand-, Explosions- und Verbrennungsgefahr! Nicht zerlegen, auf mehr als 60°C erhitzen oder in ein Feuer werfen.

VORSICHT

Gerät

- Zur Reduzierung der Gefahr von Brand, elektrischem Schlag und Beschädigung:
 - Dieses Gerät darf nicht in einem Bücherregal, Einbauschränk oder einem sonstigen engen Raum installiert oder aufgestellt werden. Stellen Sie sicher, dass dieses Gerät gut belüftet wird.
 - Achten Sie darauf, die Entlüftungsschlitze des Gerätes nicht durch Gegenstände aus Papier oder Stoff zu blockieren, z. B. Zeitungen, Tischdecken und Vorhänge.
 - Stellen Sie keine Quellen offener Flammen, z. B. brennende Kerzen, auf das Gerät.
- Dieses Gerät ist für den Betrieb in Gebieten mit gemäßigttem und tropischem Klima bestimmt.
- Dieses Gerät kann beim Betrieb Hochfrequenzstörungen auffangen, die von einem in der Nähe verwendeten Handy verursacht werden. Falls eine solche Störbeeinflussung festgestellt wird, sollte das Handy in größerer Entfernung von diesem Gerät betrieben werden.
- Stellen Sie das Gerät auf einer ebenen Fläche so auf, dass es vor direkter Sonneneinstrahlung, hoher Temperatur, hoher Luftfeuchtigkeit und starken Erschütterungen geschützt ist.
- Dieses System könnte sich nach längerem Gebrauch erwärmen. Dies ist normal. Seien Sie unbesorgt.

Netzkabel

- Der Netzstecker fungiert als Abschaltvorrichtung. Installieren Sie dieses Gerät so, dass der Netzstecker sofort aus der Steckdose gezogen werden kann.

Akku

- Explosionsgefahr bei falschem Einlegen des Akkus. Nur mit einem vom Hersteller empfohlenen Typ ersetzen.
- Was die Entsorgung der Batterien betrifft, erfragen Sie bitte bei den örtlichen Behörden oder Ihrem Händler, welches die ordnungsgemäße Entsorgungsmethode ist.
- Niemals starker Wärme oder offenen Flammen aussetzen.
- Akkus nicht über längere Zeit bei geschlossenen Türen und Fenstern in direktem Sonnenlicht im Auto liegen lassen.
- Keinem niedrigen Luftdruck in großen Höhen aussetzen.
- Keinem extrem niedrigen Luftdruck aussetzen, da dies zu einer Explosion oder dem Austreten brennbarer Flüssigkeiten oder Gase führen kann.
- Vermeiden Sie die Verwendung bei den folgenden Bedingungen
 - Hohe oder niedrige extreme Temperaturen bei Verwendung, Lagerung oder Transport.
 - Entsorgung eines Akkus in Feuer oder einen heißen Ofen oder mechanisches Zusammenpressen oder Schneiden eines Akkus, was zu einer Explosion führen kann.
 - Extrem hohe Temperatur und/oder extrem niedriger Luftdruck, der zu einer Explosion oder dem Austreten brennbarer Flüssigkeiten oder Gase führen kann.

Konformitätserklärung (DoC)

Hiermit erklärt „Panasonic Entertainment & Communication Co., Ltd.“, dass dieses Produkt den grundlegenden Anforderungen sowie den anderen relevanten Vorschriften der Richtlinie 2014/53/EU entspricht.

Kunden können eine Kopie der Original-Konformitätserklärung zu unseren RE-Produkten von unserem KE-Server herunterladen:
<https://www.ptc.panasonic.eu/compliance-documents>
 Kontaktadresse des zugelassenen Vertragsbüros:
 Panasonic Marketing Europe GmbH, Panasonic Testing Centre, Winsbergring 15, 22525 Hamburg, Deutschland

Hergestellt von:
 Panasonic Entertainment & Communication Co., Ltd.
 1-10-12, Yagumohigashi-machi, Moriguchi City, Osaka, Japan

Art des drahtlosen Betriebs	Frequenzband	Max. Leistung (dBm e.i.r.p.)
Bluetooth®	2402 – 2480 MHz	SC-BMAX10 9 dBm SC-BMAX5 4 dBm

Aufstellung

Sie können das System vertikal oder horizontal aufstellen.

Vertikale Aufstellung

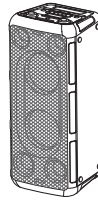

Horizontale Aufstellung

(Die Seite mit den Gummifüßen muss nach unten zeigen.)

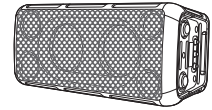

Hinweis:

- Stellen Sie die Lautsprecher in einer Entfernung von mehr als 10 mm von anderen Objekten auf, um ausreichende Luftzirkulation zu gewährleisten.
- Diese Lautsprecher sind nicht mit einer magnetischen Abschirmung ausgestattet. Sie dürfen daher nicht in der Nähe von Fernsehgeräten, PCs oder anderen Geräten, die für magnetische Einstreuungen empfindlich sind, aufgestellt werden.
- Wiedergabe mit hohem Lautstärkepegel über längere Zeiträume hinweg kann zu einer Beschädigung und einer Verkürzung der Lebensdauer den Lautsprechern führen.
- Verringern Sie die Lautstärke bei folgenden Bedingungen, um Schäden vorzubeugen:
 - Bei Wiedergabe von verzerrtem Klang.
 - Bei der Einstellung des Klangcharakters.

VORSICHT!

- **Durch unsachgemäße Handhabung oder Transportweise kann das Gerät herunterfallen usw., was zu Sachschäden und/oder Verletzungen führen kann.**
- **Stellen Sie das Gerät nicht auf eine geneigte oder instabile Oberfläche.**
- **Stellen Sie nicht Ihre Füße unter das Gerät.**
- **Berühren Sie nicht die Schalloberflächen der Lautsprechermembran:**
 - Anderenfalls kann die Lautsprechermembran beschädigt werden.
 - Die Lautsprechermembran kann sich erhitzen.
- **Stellen Sie das Gerät nicht auf einen Tisch oder eine erhöhte Fläche.**
- **Gestatten Sie Kindern nicht, auf das Gerät zu klettern.**
- **Seien Sie daher vorsichtig, wenn Babys oder Kinder in der Nähe sind.**



Transportieren des Geräts

Vorbereitung

Trennen Sie alle angeschlossenen Geräte und Kabel vom Gerät.

- 1 Halten Sie den Griff des Geräts beim Transportieren des Geräts fest.**
- 2 Stellen Sie das Gerät mit den Gummifüßen nach unten auf eine ebene, stabile Fläche.**

Stromquellen

Das Gerät kann über die Stromversorgungsquelle eingeschaltet werden. Wenn keine Stromversorgungsquelle verfügbar ist, können Sie den integrierten Akku verwenden.

Anschluss an die Netzsteckdose

Schließen Sie das Netzkabel erst an, nachdem alle anderen Anschlüsse vorgenommen wurden.

Schließen Sie das Netzkabel an.

Verwenden Sie keine anderen Netzkabel, außer dem mitgelieferten.

Rückansicht

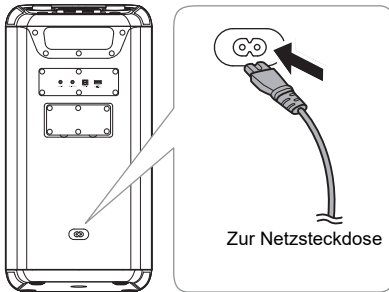

Stromsparmodus

Das System verbraucht eine geringe Menge an Strom, wenn es sich im Energiesparmodus befindet. Bei Nichtverwendung empfehlen wir, das System von der Stromversorgung zu trennen.

Einige Einstellungen werden gelöscht, wenn das System von der Stromversorgung getrennt wird. Diese müssen erneut vorgenommen werden.

Akkubetrieb (integrierter Akku)

Dieses Gerät enthält einen wiederaufladbaren Lithium-Ionen-Akku. Entfernen Sie diesen nur, wenn Sie das Produkt entsorgen.

Laden Sie den Akku vor Gebrauch auf.

Der Akku wird automatisch aufgeladen, wenn das Netzkabel angeschlossen ist.

Während der Akku geladen wird, bewegen sich die Balken der Akkuanzeige, und sobald der Akku vollständig geladen ist, leuchten alle Balken auf.



Die Akkuanzeige zeigt den Ladestand des Akkus an.

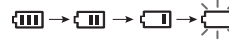

Hinweis:

- Schließen Sie das Gerät zum erstmaligen Gebrauch an das Netzkabel an, um den Akku zu aktivieren.
- Schließen Sie das Netzkabel an, um den Akku aufzuladen, bevor er leer ist.
- Das Gerät schaltet sich automatisch aus, wenn der Akku leer ist.
- Wenn das Gerät längere Zeit nicht verwendet wird, laden Sie den integrierten Akku mindestens alle 1 -2 Monate auf, um vorzeitige Alterung zu verhindern.
- Es wird empfohlen, den Akku bei einer Temperatur zwischen 10°C und 35°C aufzuladen. Die Akkuanzeige kann auch dann blinken, wenn das Netzkabel angeschlossen ist, und der Akku kann möglicherweise nicht aufgeladen werden, wenn die Temperatur nicht im empfohlenen Bereich liegt.
- Der Akku wird möglicherweise nicht aufgeladen, wenn seine Umgebungstemperatur während des Betriebs oder direkt nach dem Betrieb hoch ist, selbst wenn sie sich innerhalb des empfohlenen Temperaturbereichs befindet. Stellen Sie in diesem Fall die Verwendung ein und lassen Sie das Gerät abkühlen.
- Wenn die Akkulaufzeit nach dem vollständigen Aufladung deutlich verkürzt ist, muss der Akku möglicherweise ausgetauscht werden. Wenden Sie sich für einen Akkuwechsel an das Geschäft, in dem Sie das Gerät gekauft haben. Alternativ können Sie das Gerät auch verwenden, indem Sie es an den Netzstrom anschließen.

Übersicht des Geräts

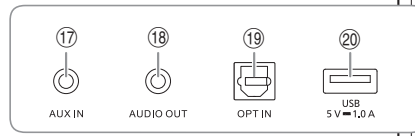
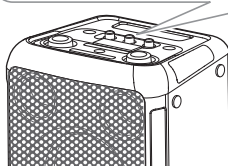
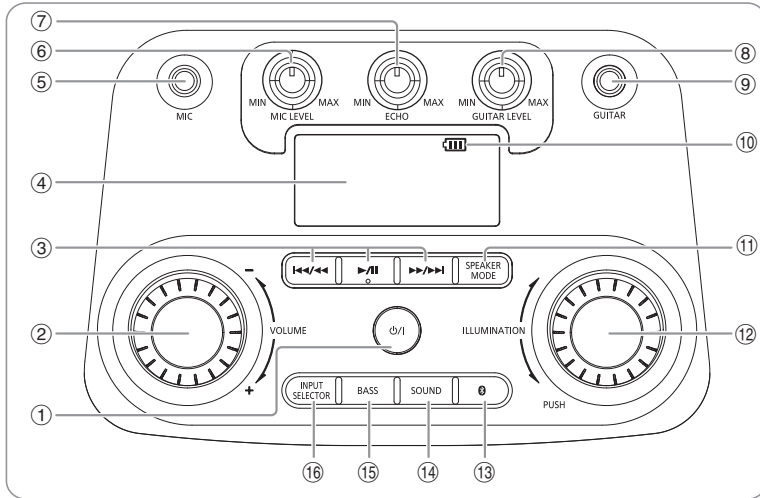

Rückansicht

- ① **Energiesparmodus-/Ein-Schalter** [⏻/⏻]
Mit diesem Schalter wird das Gerät aus dem Energiesparmodus heraus eingeschaltet. Auch im Energiesparmodus nimmt das Gerät eine geringe Menge Strom auf.
- ② Lautstärke einstellen
- ③ Einfache Wiedergabesteuerung
- ④ Anzeigebereich
- ⑤ Mikrofonbuchse
- ⑥ Lautstärke des Mikrofons einstellen
- ⑦ Echopegel des Mikrofons einstellen
- ⑧ Lautstärke der Gitarre einstellen
- ⑨ Gitarrenbuchse
- ⑩ Akkuanzeige
- ⑪ Lautsprechermodus auswählen
- ⑫ Beleuchtungseffekte und Farben auswählen
- ⑬ Bluetooth® als Quelle auswählen

- ⑭ **Soundeffekt auswählen**
ROCK → JAZZ → SAMBA → POP → FLAT
↑
- ⑮ **Basseffekt ein- oder ausschalten**
ON BASS ↔ OFF BASS

Hinweis:
Wenn Sie den Basseffekt einschalten, wird der Soundeffekt ausgeschaltet, und umgekehrt.
- ⑯ **Audioquelle auswählen**
BLUETOOTH → USB → OPT → AUX
↑
- ⑰ AUX IN-Buchse
- ⑱ AUDIO OUT-Buchse
- ⑲ Optische Eingangsbuchse
- ⑳ USB-Port (5 V = 1.0 A)

Bluetooth®-Betrieb

Mit Bluetooth® können Sie die Verbindung und Wiedergabe mit einem Audiogerät drahtlos durchführen.

Vorbereitung

- Schalten Sie das Gerät ein.
- Schalten Sie die Bluetooth®-Funktion des Geräts ein und platzieren Sie das Gerät in der Nähe des Systems.
- Für weitere Details lesen Sie die Bedienungsanleitung des Geräts.

Koppeln eines Geräts

- 1 Drücken Sie [].**
„PAIRING“ wird angezeigt.
- 2 Wählen Sie „SC-BMAX10“ oder „SC-BMAX5“ aus dem Bluetooth®-Menü des Geräts.**
Wenn Sie zur Eingabe eines Passworts aufgefordert werden, geben Sie „0000“ ein.
Nachdem das Pairing erfolgt ist, wird das Gerät einen automatischen Verbindungsaufbau mit dem System herstellen.

Hinweis:

- Wenn ein Bluetooth®-Gerät verbunden ist, müssen Sie das Gerät trennen, bevor Sie ein neues Gerät koppeln (⇒ „Trennen der Verbindung mit dem Gerät“).
- Das Pairing kann mit bis zu 8 Geräten mit diesem System ausgeführt werden. Beim Koppeln eines 9. Geräts wird das am längsten gekoppelte Gerät ersetzt.
- Abhängig von der Suchfunktionalität des Bluetooth®-Geräts und der Umgebung, wenn der Produktname nicht im Bluetooth®-Menü des Geräts angezeigt wird, schalten Sie die Bluetooth®-Funktion des Geräts während des Kopplungsprozesses aus und wieder ein.







Anschließen eines Geräts

- 1 Drücken Sie [].**
- 2 Wählen Sie „SC-BMAX10“ oder „SC-BMAX5“ aus dem Bluetooth®-Menü des Geräts.**
- 3 Starten Sie die Wiedergabe auf dem Gerät.**

Hinweis:

- Damit das Gerät verbunden wird, muss ein Pairing durchgeführt werden.
- Wenn „BLUETOOTH“ als Quelle ausgewählt ist, versucht dieses System automatisch, eine Verbindung mit dem zuletzt verbundenen Gerät herzustellen.

Bluetooth®-Wiedergabe

Wiedergabe	Drücken Sie [].
Pause	Drücken Sie []. Drücken Sie erneut, um die Wiedergabe fortzusetzen.
Überspringen	Drücken Sie [] oder [], um den Titel zu überspringen.
Suchen	Halten Sie [] oder [] gedrückt.

Hinweis:

Je nach Bluetooth®-Gerät ist es möglich, dass einige Funktionen wirkungslos sind.

Multi Connect

Dieses System unterstützt Multi Connect und kann so mit bis zu 2 Geräten gleichzeitig verbunden werden.

So wechseln Sie zwischen angeschlossenen Geräten

Wenn auf einem der angeschlossenen Geräte eine Wiedergabe läuft, können Sie die Steuerung problemlos auf ein anderes angeschlossenes Gerät übertragen, indem Sie einfach eine Wiedergabe auf diesem Gerät starten. Die vorherige Wiedergabe wird automatisch angehalten.

Hinweis:

Diese Funktion kann für einige Apps oder Geräte nicht verfügbar sein (je nach technischen Daten der App oder des Gerätes).

Trennen der Verbindung mit dem Gerät

Während ein Bluetooth®-Gerät angeschlossen ist

Halten Sie [/] gedrückt.

„PAIRING“ wird angezeigt.

Hinweis:

- Diese Funktion trennt die Verbindung mit allen verbundenen Geräten.
- Die Verbindung zum Gerät wird unterbrochen, wenn:
 - Wählen Sie eine andere Quelle.
 - Platzieren Sie das Gerät außerhalb der maximalen Reichweite.
 - Wählen Sie aus dem Bluetooth®-Menü des Geräts.
 - Schalten Sie das System oder das Gerät aus.

Bluetooth®-Standby

Diese Funktion schaltet automatisch das System ein, wenn Sie eine Bluetooth®-Verbindung von einem gekoppelten Gerät herstellen.

Halten Sie [] gedrückt, um diese Funktion einzuschalten.

„ON BLUETOOTH STANDBY“ wird angezeigt.

Um diese Funktion zu deaktivieren, halten Sie die Taste erneut gedrückt, bis „OFF BLUETOOTH STANDBY“ angezeigt wird.

Hinweis:

- Bei einigen Geräten dauert es möglicherweise länger, bis sie reagieren. Wenn Sie mit einem Bluetooth®-Gerät verbunden sind, bevor Sie das System ausschalten, warten Sie mindestens 5 Sekunden, bevor Sie eine erneute Verbindung zu diesem System von Ihrem Bluetooth®-Gerät aus herstellen.
- Wenn Sie das Netzkabel abziehen und wieder anschließen, funktioniert die Bluetooth®-Standby-Funktion möglicherweise nicht, obwohl die Einstellung aktiviert ist. Schalten Sie in diesem Fall das Gerät ein und überprüfen Sie die Bluetooth®-Standby-Einstellung.

Verwendung eines USB-Geräts

Vorbereitung

Bevor Sie ein USB-Gerät an das System anschließen, vergewissern Sie sich, dass Sie eine Sicherheitskopie Ihrer Daten angelegt haben.

Verringern Sie die Lautstärke und schließen Sie das USB-Gerät an den USB-Anschluss an.

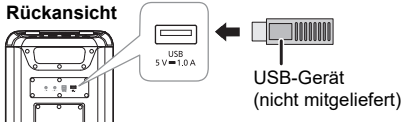

Halten Sie das Gerät fest, wenn Sie das USB-Gerät anschließen oder entfernen.

Hinweis:

Verwenden Sie keine USB-Verlängerungskabel. USB-Geräte, die über ein Kabel angeschlossen sind, werden von diesem System nicht erkannt.

USB-Wiedergabe

Sie können MP3-Dateien auf dem USB-Gerät wiedergeben.

Drücken Sie wiederholt [INPUT SELECTOR], um „USB“ auszuwählen.

Wiedergabe	Drücken Sie [▶/].
Pause	Drücken Sie [▶/]. Drücken Sie erneut, um die Wiedergabe fortzusetzen.
Überspringen	Drücken Sie [◀◀/◀◀] oder [▶▶/▶▶], um den Titel zu überspringen. Halten Sie während der Pause [▶/] gedrückt, um ein Album zu überspringen.
Suchen	Halten Sie [◀◀/◀◀] oder [▶▶/▶▶] gedrückt.
Wiederholung	Halten Sie während der Wiedergabe [▶/] wiederholt gedrückt, um den Wiederholungsmodus zu wählen. ONE REPEAT: Einen einzelnen Titel wiederholen. ALL REPEAT: Alle Titel werden wiederholt. OFF REPEAT: Wiederholung abbrechen

Hinweis:

- Dateien werden als Titel behandelt, während Ordner als Alben angesehen werden.
- Die Titel müssen die Erweiterung „.mp3“ oder „.MP3“ besitzen.
- Die Titel werden nicht unbedingt in der Reihenfolge der Aufnahme abgespielt.
- Je nach Sektorgröße ist es möglich, dass einige Dateien nicht funktionieren.

Laden eines Geräts

Der Ladevorgang beginnt, wenn ein Gerät (Nennwert: 5 V/1 A) an den USB-Port dieses Geräts angeschlossen wird.

Vorbereitung

Schalten Sie das Gerät ein.

Schließen Sie ein Gerät an.

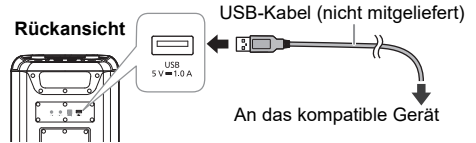

Vergewissern Sie sich auf dem Bildschirm des angeschlossenen Geräts usw., dass der Ladevorgang begonnen hat.

Hinweis:

- Sie benötigen ein Kabel, das mit Ihrem Gerät kompatibel ist. Verwenden Sie das mit Ihrem Gerät mitgelieferte Kabel.
- Auch wenn Sie ein mit dem USB-Port dieses Geräts kompatibles Kabel anschließen, wird Ihr Gerät möglicherweise nicht geladen. Verwenden Sie in diesem Fall das mit dem Gerät gelieferte Ladegerät.
- Schließen Sie kein Gerät mit einem Nennwert von mehr als 5 V/1 A an dieses Gerät an.
- Sehen Sie auf den Bildschirm des angeschlossenen Geräts usw., um zu überprüfen, ob der Ladevorgang abgeschlossen ist.
- Ziehen Sie nach dem Aufladen das USB-Kabel vom USB-Anschluss ab.
- Wenn das Gerät über den integrierten Akku mit Strom versorgt wird, stoppt der Ladevorgang, wenn das Gerät ausgeschaltet wird.

Externe Geräte

Vorbereitung

- Ziehen Sie das Netzkabel.
- Schalten Sie alle Geräte aus und lesen Sie die entsprechenden Bedienungsanleitungen.

Hinweis:

- Verbiegen Sie die Kabel nicht im spitzen Winkel.
- Zusatzgeräte und Kabel sind separat erhältlich.
- Schalten Sie den Equalizer aus oder reduzieren Sie die Lautstärke des externen Geräts. Ein zu hoher Eingangssignalpegel kann zu verzerrtem Ton führen.

Verwendung des optischen Eingangs

Sie können ein Fernsehgerät, einen Videorekorder, DVD-Player usw. anschließen und den Ton über dieses Gerät laufen lassen.

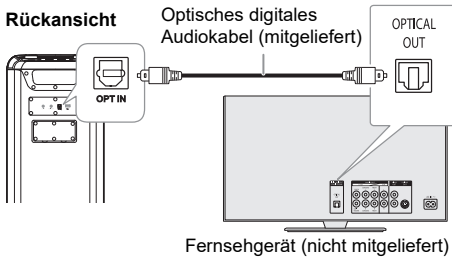

- 1 Schließen Sie ein externes Gerät an.
- 2 Schalten Sie das Gerät ein.
- 3 Drücken Sie wiederholt [INPUT SELECTOR], um „OPT“ auszuwählen.
- 4 Spielen Sie das externe Gerät ab.

Hinweis:

- Dieses System unterstützt lineare PCM-Signale.
- Unterstützte Abtastfrequenz: 32 kHz, 44,1 kHz, 48 kHz, 88,2 kHz und bis zu 96 kHz.
- Der Ton wird stummgeschaltet oder Rauschen tritt auf, wenn das Signalformat oder die Frequenz nicht unterstützt wird.
- Wenn die Fernsehlautsprecher einen Ton abgeben, verringern Sie die Lautstärke des Fernsehers auf ein Minimum.

Verwendung des AUX-Eingangs

Rückansicht



- 1 Schließen Sie ein externes Gerät an.
Steckerausführung: Ø 3,5 mm Stereo-stecker
- 2 Schalten Sie das Gerät ein.
- 3 Drücken Sie wiederholt [INPUT SELECTOR], um „AUX“ auszuwählen.
- 4 Spielen Sie das externe Gerät ab.

Anschließen zusätzlicher Geräte

Sie können zusätzliche Geräte anschließen, um die Tonausgabe dieser Geräte zu genießen. Es wird empfohlen, alle Geräte vertikal aufzustellen.

Vorbereitung

Schalten Sie alle Geräte aus und drehen Sie den Regler [VOLUME] an jedem Gerät, um die Lautstärke zu reduzieren.

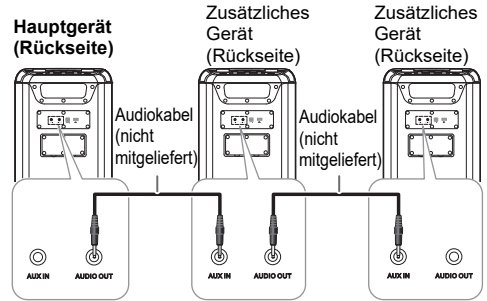

- 1 Schließen Sie das Hauptgerät und alle zusätzlichen Geräte (SC-BMAX10 oder SC-BMAX5) mit Audiokabeln an (nicht mitgeliefert).
Steckerausführung: Ø 3,5 mm Stereo-stecker
- 2 Schalten Sie alle Geräte ein.
- 3 An den zusätzlichen Geräten: Drücken Sie wiederholt [INPUT SELECTOR], um „AUX“ auszuwählen.
- 4 Drücken Sie [SPEAKER MODE] wiederholt, um die gewünschten Lautsprecherkanäle auszuwählen.

L+R	Linke und rechte Kanäle Wenn alle Geräte gleichzeitig Ton wiedergeben sollen.
L	Linker Kanal Um einen Stereo-Toneffekt zu erzielen, ist dies die Einstellung des Geräts auf der linken Seite.
R	Rechter Kanal Um einen Stereo-Toneffekt zu erzielen, ist dies die Einstellung des Geräts auf der rechten Seite.

- 5 Am Hauptgerät:
Starten Sie Ihre gewünschte Wiedergabe.

Hinweis:

- Sie können dieses Gerät und bis zu zwei zusätzliche Geräte anschließen.
- Der Soundeffekt wird von jedem Gerät separat gesteuert. Nehmen Sie bei Bedarf an den zusätzlichen Geräten die gleichen Toneinstellungen vor.
- Die Beleuchtungs- und Stroboskopeffekte der zusätzlichen Geräte können sich vom Hauptgerät unterscheiden, auch wenn dasselbe Beleuchtungsmuster ausgewählt wurde.

Verwendung eines Mikrofons oder einer Gitarre

Vorbereitung

Drehen Sie die Regler [MIC LEVEL] und [GUITAR LEVEL] auf das Minimum, bevor Sie ein Mikrofon/eine Gitarre anschließen oder abziehen.

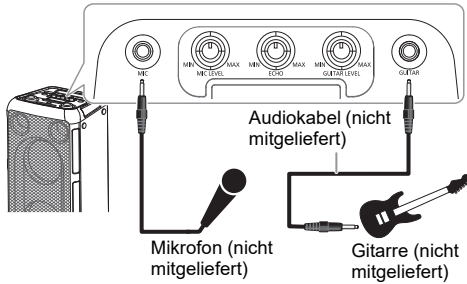

- Schließen Sie ein Mikrofon oder eine Gitarre an.**
Steckerausführung: Ø 6,3 mm monophonisch
- Wenn Sie mit Hintergrundmusik singen oder Gitarre spielen wollen, spielen Sie die Musikquelle ab und stellen Sie die Lautstärke des Systems ein.**
- Stellen Sie die Lautstärke des Mikrofons oder der Gitarre ein.**
Für das Mikrofon: Drehen Sie den Regler [MIC LEVEL].
Für die Gitarre: Drehen Sie den Regler [GUITAR LEVEL].

Echopegel einstellen

Drehen Sie den Regler [ECHO], um den Echopegel des Mikrofons einzustellen.

Hinweis:

- Ertönt beim Gebrauch ein seltsamer Ton (heulend), bewegen Sie das Mikrofon/die Gitarre von den Lautsprechern weg oder verringern Sie die Mikrofon/Gitarren-Lautstärke.
- Wenn Sie das Mikrofon/die Gitarre nicht verwenden, ziehen Sie es/sie aus ihrer Buchse und verringern Sie die betreffende Lautstärke auf das Minimum.

Beleuchtungseffekte

Sie können den Beleuchtungseffekt am Gerät ändern.

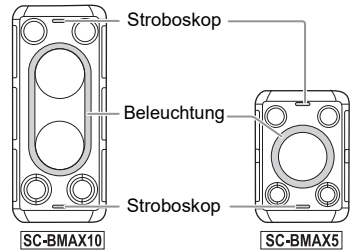

Drehen Sie [ILLUMINATION], um einen Effekt zu wählen.

M-1 bis M-9	Auswahl von 9 Beleuchtungsmustern in mehreren Farben.
S-1 bis S-3	Auswahl von 3 Beleuchtungsmustern in einer Farbe. Drücken Sie [ILLUMINATION] wiederholt, um eine Farbe auszuwählen.
AUS	Schalten Sie die Beleuchtung und das Stroboskop aus und verringern Sie die Helligkeit des Anzeigebereichs.

Verwendung des Stroboskops

Halten Sie [ILLUMINATION] gedrückt, um das Stroboskop ein- oder auszuschalten.

Andere

Automatisches Ausschalten

Wenn das Gerät die Funktion „Bluetooth®-Betriebsbereitschaft“ einschaltet und in den Modi Aux-Eingang, optisch, USB und Bluetooth® keine Audiowiedergabe erfolgt, wird es innerhalb von 20 Minuten in die Netzwerk-Betriebsbereitschaft versetzt.

Wenn das Gerät die Funktion „Bluetooth®-Betriebsbereitschaft“ ausschaltet und in den Modi Aux-Eingang, optisch, USB und Bluetooth® keine Audiowiedergabe erfolgt, wird es innerhalb von 20 Minuten in einen anderen Zustand (Energiesparmodus) versetzt.

Hinweis:

Diese Funktion ist möglicherweise wirkungslos, wenn ein Mikrofon/eine Gitarre angeschlossen ist.

Software-Update

Gelegentlich kann Panasonic aktualisierte Software für dieses Gerät herausgeben, mit der möglicherweise neue Funktionen hinzugefügt oder vorhandene Funktionen verbessert werden. Diese Updates stehen kostenlos zur Verfügung. Weitere Einzelheiten finden Sie auf der folgenden Website.

<https://panasonic.jp/support/global/cs/audio/>
(Diese Seite ist nur auf Englisch.)

Fehlersuchanleitung

Führen Sie die folgenden Kontrollen durch, bevor Sie den Kundendienst anrufen. Falls Sie Fragen zu den Prüfpunkten haben oder sich eine Störung anhand der angegebenen Abhilfemaßnahmen nicht beseitigen lässt, nehmen Sie bitte Kontakt mit Ihrem Fachhändler auf.

Allgemeine Störungen

Das Gerät funktioniert nicht.

- Die Sicherheitsvorrichtung wurde aktiviert. Führen Sie Folgendes durch:
 - Halten Sie [⏻] gedrückt, um das Gerät auszuschalten. Die Anzeige schaltet dann aus.
 - Drücken Sie [⏻] erneut, um das Gerät einzuschalten. Wenn das Problem bestehen bleibt, wenden Sie sich an Ihren Händler.

Verzerrter bzw. kein Ton.

- Die Systemlautstärke einstellen.
- Schalten Sie das System aus, stellen Sie die Ursache fest und beheben Sie sie. Schalten Sie das System dann wieder ein. Ursache können eine Überlastung der Lautsprecher durch übermäßige Lautstärke oder Strom und der Gebrauch des Systems in heißer Umgebung sein.

Während der Wiedergabe ist ein Brummtönen zu hören.

- Das System befindet sich in der Nähe von Netzkabeln oder Leuchtstofflampen. Halten Sie andere Geräte und Kabel von den Kabeln dieses Systems fern.

Der Lautstärkepegel wird verringert.

- Wegen der kontinuierlichen Nutzung bei hoher Lautstärke wurde die Schutzschaltung aktiviert. Dadurch soll das System geschützt werden und die Tonqualität erhalten bleiben.

USB

Das USB-Gerät bzw. dessen Inhalt wird nicht erkannt.

- Das Format oder der Inhalt des USB-Geräts ist mit dem System nicht kompatibel.
- USB-Geräte mit einer Speicherkapazität von mehr als 32 GB funktionieren nicht.
- USB-Geräte werden möglicherweise nicht erkannt, wenn sie über ein USB-Verlängerungskabel oder einen USB-Hub an dieses System angeschlossen sind.

Langsamer Betrieb des USB-Geräts.

- Große Dateien oder USB-Geräte mit einer hohen Speicherkapazität werden langsamer gelesen.

Bluetooth®

Das Pairing kann nicht durchgeführt werden.

- Überprüfen Sie den Zustand des Bluetooth®-Geräts.
- Das Gerät befindet sich außerhalb der 10 m Kommunikationsreichweite. Platzieren Sie das Gerät näher zum System.

Das Gerät kann nicht verbunden werden.

- Das Pairing des Geräts ist fehlgeschlagen. Führen Sie das Pairing nochmals durch. (⇒ 6)
- Das Pairing des Geräts ersetzt wurde. Führen Sie das Pairing nochmals durch. (⇒ 6)
- Dieses System könnte mit einem anderen Gerät verbunden sein. Trennen Sie das andere Gerät, und versuchen Sie erneut, das Gerät anzuschließen.
- Das System hat möglicherweise ein Problem. Schalten Sie das System aus und anschließend wieder ein.

Das Gerät ist verbunden, aber die Audiowiedergabe ist über das System nicht hörbar.

- Bei einigen eingebauten Bluetooth®-Geräten, muss die Audioausgabe zu „SC-BMAX10“ oder „SC-BMAX5“ manuell eingestellt werden. Für weitere Details lesen Sie die Bedienungsanleitung des Geräts.

Die Wiedergabe oder der Ton während Multi Connect funktioniert nicht.

- Starten Sie die App des Geräts neu.
- Die Steuerung des Geräts wurde nicht erfolgreich umgeschaltet. Trennen Sie die Verbindungen mit den verbundenen Geräten und versuchen Sie es erneut.

Die Tonausgabe des Geräts ist unterbrochen.

- Das Gerät befindet sich außerhalb der 10 m Kommunikationsreichweite. Platzieren Sie das Gerät näher zum System.
- Entfernen Sie etwaige Hindernisse zwischen dem System und dem Gerät.
- Andere Geräte, die das 2,4 GHz-Frequenzband verwenden (WLAN-Router, Mikrowellen, schnurlose Telefone usw.), stören. Stellen Sie das Gerät näher am System und weiter entfernt von den anderen Geräten auf.

Akku

Die Akkuanzeige blinkt, während das Netzkabel angeschlossen ist.

- Die Akkutemperatur ist entweder zu hoch oder zu niedrig. Ändern Sie die Raumtemperatur entsprechend und warten Sie eine Weile ab, um zu überprüfen, ob das Blinken aufhört. Wenn das Problem weiterhin besteht, ist der Akku möglicherweise in einem schlechten Zustand. Wenden Sie sich an Ihren Händler.
- Wenn die Akkulaufzeit nach dem vollständigen Aufladung deutlich verkürzt ist, muss der Akku möglicherweise ausgetauscht werden. Wenden Sie sich zum Austausch des Akkus an einen Händler. Alternativ können Sie das Gerät auch verwenden, indem Sie es an den Netzstrom anschließen.

Zurücksetzen auf die Werkseinstellungen

Setzen Sie den Speicher in folgenden Fällen zurück:

- Das Gerät reagiert beim Drücken der Knöpfe nicht.
- Sie möchten den gesamten Speicherinhalt löschen und zurücksetzen.

1 Drehen Sie den Regler [VOLUME], um die Lautstärke auf „0“ einzustellen.

2 Halten Sie [INPUT SELECTOR] und [BASS] gedrückt.

- Halten Sie die Schalter weiter gedrückt, bis „RESET“ angezeigt wird.
- Alle Einstellungen werden auf die werkseitigen Voreinstellungen zurückgesetzt.

Hinweis:

Sie können das Zurücksetzen auf die Werkseinstellungen nicht durchführen, wenn die Bluetooth®-Standby-Funktion eingeschaltet ist.

Pflege und Instandhaltung

Trennen Sie vor der Wartung das Netzkabel. Reinigen Sie dieses System mit einem weichen, trockenen Tuch.

- Verwenden Sie zum Reinigen dieser Anlage auf keinen Fall Alkohol, Farbverdünner oder Benzin.
- Vor Gebrauch eines chemisch behandelten Reinigungstuchs lesen Sie bitte die dem Tuch beiliegende Gebrauchsanweisung.

Technische Daten

Allgemeine Daten

Stromversorgung

110 V bis 240 V Wechselstrom, 50/60 Hz

Leistungsaufnahme

SC-BMAX10 65 W

SC-BMAX5 40 W

Leistungsaufnahme im Energiesparmodus und in Netzwerk-Betriebsbereitschaft

In der Einstellung „BLUETOOTH-STANDBY AUS“ (Energiesparmodus) 0,5 W

In der Einstellung „BLUETOOTH-STANDBY EIN“ (Netzwerk-Betriebsbereitschaft) 2,0 W

Leistungsaufnahme im Energiesparmodus während des Ladens (max.)

SC-BMAX10 17 W

SC-BMAX5 11 W

Abmessungen (B x H x T)

SC-BMAX10 280 mm x 550 mm x 310 mm

SC-BMAX5 280 mm x 397 mm x 293 mm

Masse

SC-BMAX10 9,3 kg

SC-BMAX5 6,5 kg

Betriebstemperaturbereich 0°C bis +40°C

Ladetemperaturbereich des Akkus +10°C bis +35°C

Betriebsluftfeuchtigkeitsbereich 35% bis 80% rel. Feuchte (ohne Kondensatbildung)

Verstärkerteil

RMS Ausgangsleistung

SC-BMAX10

Linker Kanal (Tieftöner, Hochtöner) 75 W (an 4 Ω), 1 kHz, 30% THD

Rechter Kanal (Tieftöner, Hochtöner) 75 W (an 4 Ω), 1 kHz, 30% THD

RMS-Gesamtleistung 150 W

SC-BMAX5

Tieftöner (Mono) 45 W (an 4 Ω), 1 kHz, 30% THD

Hochtöner, linker/rechter Kanal 15 W pro Kanal (an 6 Ω), 1 kHz, 30% THD

RMS-Gesamtleistung 75 W

Bluetooth®-Teil

Version Bluetooth®-Version 5,0

Klasse Klasse 1

Unterstützte Profile AVRCP, A2DP

Frequenzband 2,4 GHz-Band FH-SS

Betriebsfrequenz 2402 MHz bis 2480 MHz

Reichweite 10 m Sichtlinie

Unterstützte Codecs SBC

Anschlusssteil

USB-Port

USB-Standard USB 2.0 volle Geschwindigkeit

Speichermedium Formatunterstützung MP3 (*.mp3)

Abtastfrequenz 32 kHz, 44,1 kHz, 48 kHz

Audio-Wortlänge 16 Bit

Kanalanzahl 2 Kanäle

Dateisystem des USB-Geräts FAT16, FAT32, exFAT

OPT IN

Optischer Digitaleingang Optische Anschlussklemme

Abtastfrequenz 32 kHz, 44,1 kHz, 48 kHz, 88,2 kHz, 96 kHz

Unterstützte Bittiefe 16 Bit, 24 Bit

Audioformat PCM (2 Kanäle)

Mikrofon

Anschluss Mono, 6,3 mm-Buchse (1 System)

Gitarre

Anschluss Mono, 6,3 mm-Buchse (1 System)

AUX IN

Anschluss Stereo, 3,5 mm-Buchse (1 System)

AUDIO OUT

Anschluss Stereo, 3,5 mm-Buchse (1 System)

Lautsprecherbox

Lautsprechereinheit(en)

SC-BMAX10

Hochtöner 5,7 cm Konustyp x 2

Tieftöner 14 cm Konustyp x 2

SC-BMAX5

Hochtöner 5,7 cm Konustyp x 2

Tieftöner 14 cm Konustyp x 1

Akkubereich

SC-BMAX10

Integrierter Akku 7,2 V (Li-Ionen, 4950 mAh)

Akkulaufzeit

Wiedergabedauer Ca. 15 Stunden*

Akkuladedaer (25°C)

Gerät ist AUS Ca. 4 Stunden

SC-BMAX5

Integrierter Akku 7,2 V (Li-Ionen, 2475 mAh)

Akkulaufzeit

Wiedergabedauer Ca. 9 Stunden*

Akkuladedaer (25°C)

Gerät ist AUS Ca. 3 Stunden

* Die angegebene Akkutowiedergabedauer dient nur als Anhaltspunkt und kann je nach Musikinhalt und Alterung des Akkus nach zahlreichen Lade- und Entladezyklen variieren.

Sie wird mit einer vordefinierten Musikquelle, ausgeschaltetem Beleuchtungslight, FLAT-EQ-Modus, Lautstärke auf **SC-BMAX5** 28 oder **SC-BMAX10** 29 und Bluetooth®-Streamingquelle erreicht.

Hinweis:

- Änderungen der technischen Daten sind jederzeit vorbehalten. Die angegebenen Masse- und Abmessungsdaten sind ungefähre Werte.
- Der Gesamtklirrfaktor wurde mit einem Digitalspektrometer gemessen.

Entfernen des Akkus beim Entsorgen des Geräts

Entfernen Sie den integrierten Akku, bevor Sie dieses Gerät entsorgen.

Zerlegen Sie dieses Produkt nicht, außer zur Entsorgung. Die folgenden Abbildungen dienen nicht zur Reparatur dieses Geräts, sondern zu seiner Entsorgung. Nachdem Sie das Gerät zerlegt haben, kann es nicht wieder zusammengebaut werden.

Hinweis:

- Trennen Sie vor dem Zerlegen dieses Geräts das Netzkabel ab und entladen Sie die Batterie vollständig.
- Wenn beim Entfernen des Akkus Probleme auftreten, wenden Sie sich an einen Händler oder eine Kundendienststelle in Ihrer Nähe.

1 Entfernen Sie die Akkufachabdeckung.

Entfernen Sie die Schraubenabdeckungen (x6) von der Akkufachabdeckung. Verwenden Sie zum Anheben der Schraubenabdeckungen einen Gegenstand mit einer Spitze (z. B. die Spitze einer Reißzwecke).

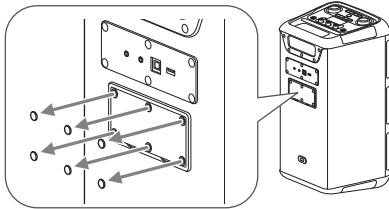

Entfernen Sie die Schrauben (x6), mit denen die Akkufachabdeckung befestigt ist. Verwenden Sie einen Kreuzschlitz Schraubendreher (Größe: Nr. 2), um die Schrauben zu entfernen.

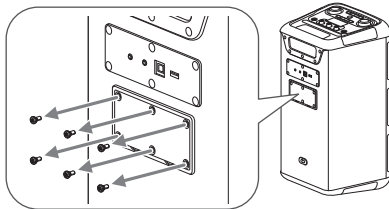

Heben Sie die Akkufachabdeckung ab und entfernen Sie sie.

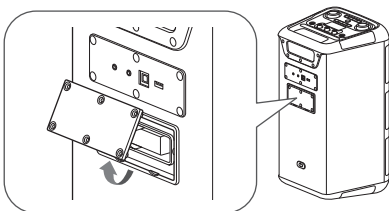

2 Entfernen Sie den Akku.

Drücken Sie auf die Lasche und ziehen Sie den Akku aus dem Akkufach.

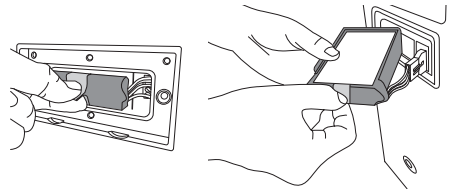

Trennen Sie den Akku und entfernen Sie ihn vom Gerät.

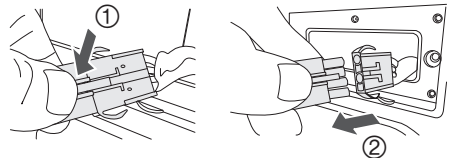

Handhabung des gebrauchten Akkus

- Isolieren Sie die Anschlüsse mit Klebeband oder einem ähnlichen Material.
- Nicht zerlegen!
- Wenn der Akku unbrauchbar wird, bringen Sie ihn zu einer Annahmestelle für gebrauchte Akkus, anstatt ihn zu entsorgen.

So entsorgen oder übertragen Sie dieses Gerät

Das Gerät speichert eventuell die Benutzereinstellungsdaten intern. Wenn Sie dieses Gerät entsorgen oder übertragen, gehen Sie wie beschrieben vor, um alle Einstellungen auf die Werkseinstellungen zurückzusetzen und die Benutzereinstellungen zu löschen (⇒ 10).

- Die Betriebshistorie wird eventuell im Speicher dieses Geräts gespeichert.

Entsorgung von Altgeräten und Batterien Nur für die Europäische Union und Länder mit Recyclingsystemen



Dieses Symbol, auf den Produkten, der Verpackung und/oder den Begleiddokumenten, bedeutet, dass gebrauchte elektrische und elektronische Produkte sowie Batterien nicht in den allgemeinen Hausmüll gegeben werden dürfen.

Bitte führen Sie alte Produkte und verbrauchte Batterien zur Behandlung, Aufarbeitung bzw. zum Recycling gemäß den gesetzlichen Bestimmungen den zuständigen Sammelpunkten zu. Zusätzlich ist die Rückgabe unter bestimmten Voraussetzungen auch bei Vertreibern (Verkaufsfläche für Elektro- und Elektronikgeräte von mindestens 400 m² und Lebensmitteleinzelhändler, die über eine Gesamtverkaufsfläche von mindestens 800 m² verfügen und mehrmals im Kalenderjahr oder dauerhaft auch Elektro- und Elektronikgeräte anbieten und auf dem Markt bereitstellen) möglich.

Die Rücknahme hat kostenlos beim Kauf eines gleichartigen Neugerätes zu erfolgen (1:1 Rücknahme). Unabhängig davon, gibt es die Möglichkeit, die Altgeräte kostenlos an den Vertreter zurückzugeben (0:1 Rücknahme; Abmessungen kleiner als 25 cm und weniger als drei Altgeräte).

Vertreiber, die unter Verwendung von Fernkommunikationsmitteln ihre Produkte verkaufen, sind zur Rücknahme von Altgeräten verpflichtet, wenn die Lager- und Versandflächen für Elektro- und Elektronikgeräte mindestens 400 m² betragen.

Onlineverzeichnis der Sammel- und Rücknahmestellen: <https://www.ear-system.de/ear-verzeichnis/sammel-und-ruecknahmestellen>.

Enthalten die Produkte Batterien und Akkus oder Lampen, die aus dem Altgerät zerstörungsfrei entnommen werden können, sind Sie als Endnutzer gesetzlich dazu verpflichtet, diese vor der Entsorgung zu entnehmen und getrennt als Batterie bzw. Lampe zu entsorgen.

Batterien können zusätzlich im Handelsgeschäft unentgeltlich zurückgegeben werden. Indem Sie diese Produkte und Batterien ordnungsgemäß entsorgen, helfen Sie dabei, wertvolle Ressourcen zu schützen und eventuelle negative Auswirkungen, insbesondere beim Umgang mit lithiumhaltigen Batterien, auf die menschliche Gesundheit und die Umwelt zu vermeiden.

Für mehr Informationen zu Sammlung und Recycling, wenden Sie sich bitte an Ihren örtlichen Abfallentsorgungsdienstleister.

Gemäß Landesvorschriften können wegen nicht ordnungsgemäßer Entsorgung dieses Abfalls Strafgeelder verhängt werden.

Datenschutz

Wir weisen alle Endnutzer von Elektro- und Elektronikaltgeräten darauf hin, dass Sie für das Löschen personenbezogener Daten auf den zu entsorgenden Altgeräten selbst verantwortlich sind.

Hinweis für das Batteriesymbol (Symbol unten):

Dieses Symbol kann in Kombination mit einem chemischen Symbol abgebildet sein. In diesem Fall erfolgt dieses auf Grund der Anforderungen derjenigen Richtlinien, die für die betreffende Chemikalie erlassen wurden.

Referenzen

Bluetooth®-Informationen

Panasonic übernimmt keine Haftung für Daten und/oder Informationen, die während einer drahtlosen Übertragung kompromittiert werden.

Frequenzband

- Dieses System nutzt das 2,4 GHz Frequenzband.

Zertifizierung

- Dieses System hält die Frequenzbeschränkungen ein und verfügt über eine Zertifizierung gemäß der Frequenznutzungsplanverordnung. Deshalb ist eine Funkzulassung nicht notwendig.
- Die folgenden Handlungen sind in einigen Ländern strafbar:
 - Das Zerlegen oder Ändern des Geräts.
 - Spezifikationsanzeigen werden entfernt.

Nutzungsbeschränkungen

- Drahtlose Übertragung und/oder Verwendung von mit Bluetooth® ausgerüsteten Geräten ist nicht garantiert.
- Alle Geräte müssen den Normen der Bluetooth SIG, Inc. entsprechen.
- Je nach Spezifikationen und Einstellungen eines Gerätes, kann die Verbindung nicht hergestellt werden oder einige Funktionen können unterschiedlich sein.
- Dieses System unterstützt Bluetooth® Sicherheitsfunktionen. Je nach Betriebskonfiguration und/oder Einstellungen ist diese Sicherheit möglicherweise nicht ausreichend. Die drahtlose Übertragung von Daten in dieses System sollte mit Vorsicht erfolgen.
- Dieses System kann keine Daten auf ein Bluetooth®-Gerät übertragen.

Verwendungsbereich

- Verwenden Sie dieses Gerät in einem maximalen Bereich von 10 m.
- Die Reichweite kann sich aufgrund der Umgebung, Hindernissen oder Interferenzen verringern.

Interferenzen von anderen Geräten

- Dieses System funktioniert evtl. nicht richtig, und Probleme wie Rauschen und Tonsprünge können durch Funkstörungen entstehen, wenn sich das Gerät zu nahe an anderen Bluetooth®-Geräten oder Geräten, die das 2,4 GHz-Band verwenden, befindet.
- Dieses System funktioniert evtl. nicht ordnungsgemäß, wenn Funkwellen von einer in der Nähe befindlichen Sendestation o. Ä. zu stark sind.

Verwendungszweck

- Dieses System ist nur für den normalen, allgemeinen Gebrauch bestimmt.
- Verwenden Sie dieses System nicht in der Nähe von Geräten oder in einer Umgebung, die empfindlich auf Radiofrequenzen reagiert (Beispiel: Flughäfen, Krankenhäuser, Laboratorien usw.).

Lizenzen

Die Bluetooth®-Wortmarke und -Logos sind eingetragene Markenzeichen von Bluetooth SIG, Inc. und jede Verwendung dieser Marken durch Panasonic Holdings Corporation erfolgt unter Lizenz. Andere Warenzeichen und Handelsnamen sind Eigentum der jeweiligen Inhaber.

Ces instructions de fonctionnement s'appliquent aux modèles SC-BMAX10 et SC-BMAX5. Sauf indication contraire, les illustrations contenues dans ces instructions de fonctionnement concernent l'appareil SC-BMAX10. Votre appareil et les illustrations peuvent se présenter différemment.

Les pictogrammes apposés sur ce produit (y compris les accessoires) ont les significations suivantes :



	CA
	DC
	Équipement de Classe II (Le produit est fabriqué avec une double isolation.)

Table des matières

Accessoires fournis	2
Précautions de sécurité	2
Transport de l'appareil	3
Sources d'alimentation	4
Présentation de l'appareil	5
Opération Bluetooth®	6
Utilisation d'un périphérique USB	7
Appareils externes	8
Utilisation d'un microphone ou d'une guitare	9
Effets d'éclairage	9
Autres	9
Guide de dépannage	10
Entretien	10
Spécifications	11
Pour retirer la batterie lors de la mise au rebut de l'appareil	12
Références	13

Accessoires fournis

Vérifier que tous les accessoires fournis sont présents.

- 2 Cordon d'alimentation secteur
- 1 Câble optique

Remarque :

N'utiliser aucun autre câble optique que celui fourni.



Points de collecte sur www.quefairedemesdechets.fr
Privilégiez la réparation ou le don de votre appareil !

Précautions de sécurité

AVERTISSEMENT

Appareil

- Pour réduire les risques d'incendie, d'électrocution ou de dommages au produit :
 - Ne pas exposer cet appareil à la pluie, à l'humidité, à la chute de gouttes ou à des éclaboussures.
 - Ne placer aucun récipient contenant un liquide, tel qu'un vase, sur l'appareil.
 - Utiliser les accessoires recommandés.
 - Ne pas retirer les couvercles.
 - Ne pas réparer cet appareil soi-même. Pour toute intervention, faire appel à un technicien qualifié.
 - Ne pas laisser d'objets métalliques tomber dans l'appareil.

Bloc batterie (bloc batterie au lithium-ion)

- Risque d'incendie, d'explosion et de brûlures. Ne pas démonter, chauffer à plus de 60 °C ou incinérer.

ATTENTION

Appareil

- Pour réduire les risques d'incendie, d'électrocution ou de dommages au produit :
 - Ne pas installer ni placer l'appareil dans une bibliothèque, un placard encastré ni aucun autre espace réduit. Veiller à ce que cet appareil soit bien ventilé.
 - Ne pas obstruer les orifices de ventilation de l'appareil avec des journaux, des nappes, des rideaux ou des objets similaires.
 - Ne pas placer des sources de flammes vives, telles que des bougies allumées, sur l'appareil.
- Cet appareil est destiné aux climats tempérés et tropicaux.
- Cet appareil peut être perturbé par les ondes radio des téléphones mobiles pendant l'utilisation. Si vous constatez de telles interférences, éloignez le téléphone mobile de l'appareil.
- Placer l'appareil sur une surface plane, à l'abri de la lumière du jour, de températures élevées et de vibrations excessives.
- Cet appareil peut devenir chaud après une utilisation prolongée. Ceci est normal. Ne pas vous alarmer.

Cordon d'alimentation secteur

- La fiche d'alimentation est ce qui permet de déconnecter l'appareil. Installer cet appareil de telle sorte que la fiche d'alimentation puisse être débranchée immédiatement de la prise de courant.

Pile

- L'utilisation d'une pile de recharge incorrecte peut entraîner des risques d'explosion. N'utiliser qu'une pile identique ou le type de pile recommandé par le fabricant.
- Lors de la mise au rebut des piles, contacter les autorités locales ou le revendeur pour connaître la méthode de mise au rebut appropriée.
- Ne pas chauffer ni exposer à une flamme.
- Ne pas laisser la/les pile(s) dans un véhicule exposé à la lumière directe du soleil, portes et vitres fermées pendant une longue période.
- Ne pas exposer à une faible pression d'air à haute altitude.
- Ne pas exposer à une pression d'air extrêmement faible, cela pourrait occasionner des explosions ou la fuite de liquides ou de gaz inflammables.
- Éviter toute utilisation dans les conditions suivantes
 - Températures d'utilisation, de stockage ou de transport extrêmement basses ou élevées.
 - Élimination d'une batterie dans le feu ou dans un four chaud, ou écrasement ou découpe mécanique d'une batterie, pouvant occasionner une explosion.
 - Température extrêmement élevée et/ou pression d'air extrêmement faible pouvant occasionner une explosion ou la fuite de liquide ou de gaz inflammable.

Déclaration de Conformité (DoC)

Par les présentes, « *Panasonic Entertainment & Communication Co., Ltd.* » déclare que ce produit est conforme aux critères essentiels et autres dispositions applicables de la Directive 2014/53/UE.

Les clients peuvent télécharger un exemplaire de la DoC originale concernant nos produits relevant de la Directive RE sur notre serveur DoC :

<https://www.ptc.panasonic.eu/compliance-documents>

Pour contacter un Représentant Autorisé :

Panasonic Marketing Europe GmbH, Panasonic Testing Centre, Winsbergring 15, 22525 Hamburg, Allemagne

Fabriqué par :

Panasonic Entertainment & Communication Co., Ltd.
1-10-12, Yagumohigashi-machi, ville de Moriguchi,
Osaka, Japon

Type de connexion à distance	Bande de fréquence	Puissance maximum (dBm PIRE)
Bluetooth®	2402 – 2480 MHz	[SC-BMAX10] 9 dBm [SC-BMAX5] 4 dBm

Transport de l'appareil

Préparation

Déconnecter tous les périphériques et câbles connectés de l'appareil.

- 1 Maintenir la poignée de l'appareil fermement lors de son transport.**
- 2 Positionner l'appareil sur une surface plate et stable, avec les pieds en caoutchouc orientés vers le bas.**

Placement

Vous pouvez positionner ce système verticalement ou horizontalement.

Positionnement vertical

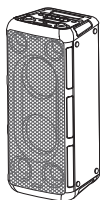

Positionnement horizontal

(Positionner la partie latérale avec les pieds en caoutchouc orientés vers le bas.)

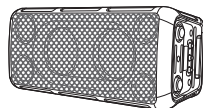

Remarque :

- Pour une ventilation correcte, garder vos enceintes à plus de 10 mm des autres objets.
- Ces enceintes n'ont pas de blindage magnétique. Ne pas les placer près de téléviseurs, d'ordinateurs ou d'autres appareils facilement influencés par le magnétisme.
- Lorsque vous jouez à des niveaux élevés pendant une longue période, elles peuvent causer des dommages aux enceintes et diminuer la durée de vie des enceintes.
- Diminuer le volume dans ces conditions pour éviter tout dommage :
 - Lorsque le son est déformé.
 - Lorsque vous ajustez la qualité sonore.

ATTENTION !

- Une manipulation ou un transport incorrects peuvent provoquer la chute de l'appareil, etc. et entraîner des dommages et/ou blessures corporelles.
- Ne pas poser l'appareil sur une surface en pente ou instable.
- Ne pas mettre vos pieds sous l'appareil.
- Ne pas toucher les surfaces réverbérantes des cônes d'enceinte :
 - Cela pourrait endommager le cône d'enceinte.
 - Le cône d'enceinte peut être chaud.
- Ne pas poser l'appareil sur une table ou toute surface en hauteur.
- Ne pas laisser les enfants monter sur l'appareil.
- Faire attention en cas de proximité de bébés ou d'enfants.



Sources d'alimentation

L'appareil peut être allumé en utilisant la source d'alimentation électrique secteur. Si la source d'alimentation électrique secteur n'est pas disponible, vous pouvez utiliser la batterie intégrée.

Utilisation des prises secteur domestiques

Brancher le cordon d'alimentation dans la prise secteur une fois que tous les autres raccordements ont été effectués.

Raccorder le cordon d'alimentation secteur.

N'utiliser aucun autre cordon d'alimentation secteur que celui fourni.

Vue arrière

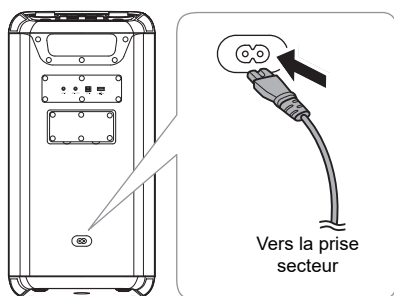

Économie d'énergie

L'appareil consomme une petite quantité d'électricité quand il est en mode basse consommation. Débrancher l'alimentation si vous n'utilisez pas l'appareil. Certains réglages seront perdus après avoir débranché l'appareil. Vous devez les régler de nouveau.

Utilisation de la batterie intégrée

L'appareil contient une batterie rechargeable au lithium-ion. Ne pas la retirer, sauf au moment de mettre le produit au rebut.

Charger la batterie avant utilisation.

La batterie se charge automatiquement quand le cordon d'alimentation secteur est raccordé.

Pendant la charge de la batterie, les barres du voyant de batterie défilent, puis toutes les barres s'allument une fois la charge pleine.



Le voyant des piles montre les niveaux des piles.

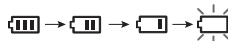

Remarque :

- À la première utilisation, brancher le cordon d'alimentation secteur pour réveiller la batterie.
- Brancher le cordon d'alimentation secteur pour charger la batterie avant qu'elle ne soit vide.
- L'appareil s'éteindra automatiquement si la batterie est vide.
- Si cet appareil doit rester inutilisé pendant une période prolongée, recharger la batterie intégrée au moins tous les 1 ou 2 mois pour éviter sa détérioration.
- Il est recommandé de charger la batterie à une température comprise entre 10 °C et 35 °C. Les voyants de la batterie peuvent clignoter même si le cordon d'alimentation secteur est raccordé et la charge peut s'avérer impossible si elle se trouve hors de la plage de température recommandée.
- La batterie peut ne pas se charger si la température autour de la batterie est élevée pendant l'opération ou juste après l'opération, même si elle se situe dans la plage de température recommandée. Dans ce cas, arrêter l'utilisation et laisser refroidir.
- Si l'autonomie de la batterie est réduite de manière importante après une charge pleine, cela peut indiquer que la batterie doit être remplacée. Consulter le magasin où vous avez acheté l'appareil pour faire remplacer la batterie. Sinon, utiliser l'appareil en le raccordant à une source d'alimentation secteur.

Présentation de l'appareil

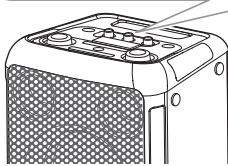
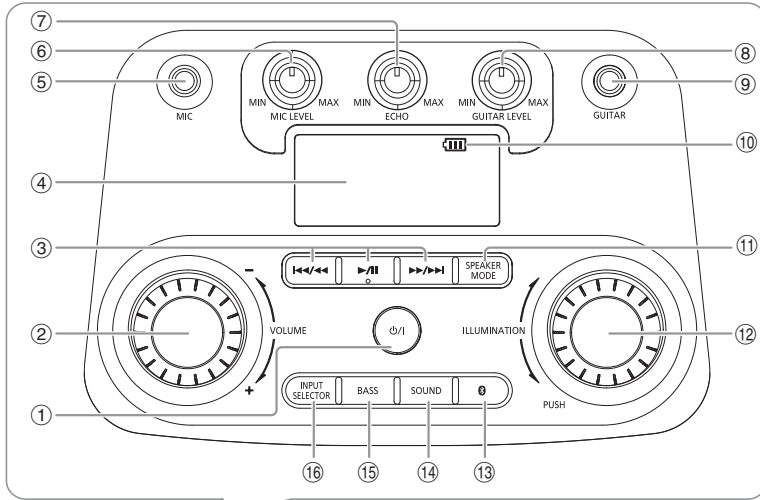

Vue arrière

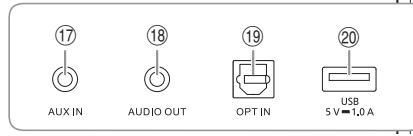

- ① **Interrupteur de mode basse consommation/marche** [ϕ/I]
Appuyer sur cet interrupteur pour faire passer l'appareil du mode de marche au mode basse consommation, et vice versa. En mode basse consommation, l'appareil continue de consommer une petite quantité de courant.
- ② Ajuster le niveau de volume
- ③ Commande de lecture de base
- ④ Afficheur
- ⑤ Prise du microphone
- ⑥ Régler le niveau de volume du microphone
- ⑦ Régler le niveau d'écho du microphone
- ⑧ Régler le niveau de volume de la guitare
- ⑨ Prise de guitare
- ⑩ Voyant de batterie
- ⑪ Sélectionner le mode d'enceinte
- ⑫ Sélectionner les effets d'éclairage et les couleurs
- ⑬ Sélectionner le Bluetooth® en tant que source

- ⑭ **Sélectionner l'effet sonore**
ROCK → JAZZ → SAMBA → POP → FLAT

- ⑮ **Activer ou désactiver l'effet de basses**
ON BASS ↔ OFF BASS

Remarque :
Lorsque l'effet de basses est activé, l'effet sonore est désactivé, et inversement.

- ⑯ **Sélectionner la source audio**
BLUETOOTH → USB → OPT → AUX

- ⑰ Prise AUX IN
- ⑱ Prise AUDIO OUT
- ⑲ Prise d'entrée optique
- ⑳ Port USB (5 V = 1.0 A)

Opération Bluetooth®

Vous pouvez connecter et lire un périphérique audio sans fil via Bluetooth®.

Préparation

- Mettre l'appareil sous tension.
- Activer la fonction Bluetooth® du périphérique et rapprocher le périphérique du système.
- Lire les instructions de fonctionnement du périphérique pour des détails.

Appairage d'un périphérique

- 1 Appuyer sur [].**
« PAIRING » s'affiche.
- 2 Sélectionner « SC-BMAX10 » ou « SC-BMAX5 » dans le menu Bluetooth® du périphérique.**
Si le système demande un code d'accès, saisir « 0000 ».
Le périphérique se connecte automatiquement à ce système une fois l'appairage terminé.

Remarque :

- Si un périphérique Bluetooth® est connecté, vous devez le déconnecter avant d'appairer un nouveau périphérique (⇒ « Déconnexion d'un périphérique »).
- Vous pouvez appairer jusqu'à 8 périphériques avec ce système. Si un 9ème périphérique est appairé, le périphérique resté le plus longtemps appairé est remplacé.
- Selon la fonctionnalité de recherche du périphérique Bluetooth® et l'environnement alentour, si le nom du produit n'est pas affiché sur le menu Bluetooth® du périphérique, désactiver puis réactiver la fonction Bluetooth® du périphérique à plusieurs reprises au cours du processus d'appairage.











Connexion d'un périphérique

- 1 Appuyer sur [].**
- 2 Sélectionner « SC-BMAX10 » ou « SC-BMAX5 » dans le menu Bluetooth® du périphérique.**
- 3 Lancer la lecture sur le périphérique.**

Remarque :

- Un périphérique doit être appairé pour la connexion.
- Si la source « BLUETOOTH » est sélectionnée, cet appareil essaie automatiquement de se connecter au dernier périphérique connecté.

Lecture Bluetooth®

Lecture	Appuyer sur [].
Pause	Appuyer sur []. Réappuyer pour continuer la lecture.
Saut	Appuyer sur [ / ] ou [ / ] pour sauter une page.
Recherche	Maintenir la touche [ / ] ou [ / ] enfoncée.

Remarque :

En fonction du périphérique Bluetooth®, certaines opérations peuvent ne pas fonctionner.

Multi Connect

Ce système prend en charge la fonction Multi Connect, qui permet de connecter un maximum de 2 périphériques simultanément.

Pour passer d'un périphérique connecté à l'autre

Lorsqu'un des périphériques connectés est en cours de lecture, vous pouvez facilement passer au contrôle d'un autre périphérique connecté simplement en lançant une lecture sur le périphérique en question. La lecture précédente sera automatiquement interrompue.

Remarque :

Cette fonction peut ne pas fonctionner pour certain(e)s applications ou périphériques (selon les spécifications de l'application ou du périphérique).

Déconnexion d'un périphérique

Pendant qu'un périphérique Bluetooth® est connecté

Maintenir la touche [ / ] enfoncée.

« PAIRING » s'affiche.

Remarque :

- Cette fonction déconnecte tous les périphériques connectés.
- Un périphérique est déconnecté quand vous :
 - Sélectionnez une source audio différente.
 - Déplacez le périphérique hors de la plage maximale.
 - Désactivez la transmission Bluetooth® du périphérique.
 - Éteignez l'appareil ou le périphérique.

Mise en veille Bluetooth®

Cette fonction allume automatiquement l'appareil lorsque vous établissez une connexion Bluetooth® à partir d'un périphérique appairé.

Maintenir la touche [] enfoncée pour passer à cette fonction.

« ON BLUETOOTH STANDBY » s'affiche.

Pour annuler, maintenir la touche enfoncée jusqu'à ce que « OFF BLUETOOTH STANDBY » s'affiche.

Remarque :

- Certains périphériques peuvent mettre plus de temps à réagir. Si vous êtes connecté à un périphérique Bluetooth® avant d'éteindre l'appareil, attendre au moins 5 secondes avant de vous reconnecter à nouveau à cet appareil depuis votre périphérique Bluetooth®.
- Lorsque vous débranchez et branchez le cordon d'alimentation secteur, la fonction de veille Bluetooth® peut ne pas fonctionner même si elle est activée. Dans ce cas, mettez l'appareil sous tension et vérifiez le réglage de veille Bluetooth®.

Utilisation d'un périphérique USB

Préparation

Avant de connecter un périphérique USB sur l'appareil, veillez à effectuer une sauvegarde des données.

Réduire le volume et raccorder le périphérique USB au port USB.

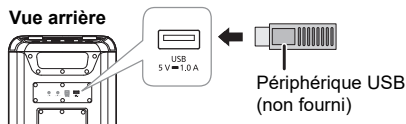

Immobiliser l'appareil lors du raccordement ou de la déconnexion du périphérique USB.

Remarque :

Ne pas utiliser un câble d'extension USB. L'appareil ne reconnaît pas le périphérique USB connecté par un câble.

Lecture de USB

Vous pouvez lire les fichiers MP3 contenus dans le périphérique USB.

Appuyer à plusieurs reprises sur [INPUT SELECTOR] pour sélectionner « USB ».

Lecture	Appuyer sur [▶/].
Pause	Appuyer sur [▶/]. Réappuyer pour continuer la lecture.
Saut	Appuyer sur [◀◀/◀◀] ou [▶▶/▶▶] pour sauter une page. Pendant la pause, maintenir la touche [▶/] enfoncée pour sauter un album.
Recherche	Maintenir la touche [◀◀/◀◀] ou [▶▶/▶▶] enfoncée.
Répétition	Pendant la lecture, maintenir la touche [▶/] enfoncée à plusieurs reprises pour sélectionner un mode de répétition. ONE REPEAT: Répéter une seule page. ALL REPEAT: Répéter toutes les pages. OFF REPEAT: Annuler la répétition.

Remarque :

- Les fichiers sont définis en tant que pages et les dossiers sont définis en tant qu'albums.
- Les pages doivent comporter l'extension « .mp3 » ou « .MP3 ».
- Les pages ne seront pas forcément lues dans l'ordre dans lequel vous les avez enregistrées.
- Certains fichiers peuvent ne pas fonctionner en raison de la taille du secteur.

Chargement d'un périphérique

Le chargement démarre lorsqu'un périphérique (valeur nominale : 5 V/1 A) est raccordé au port USB de cet appareil.

Préparation

Mettre l'appareil sous tension.

Raccorder un périphérique.

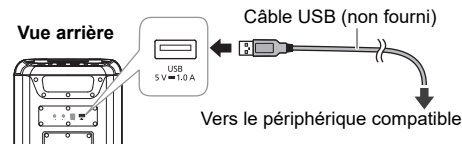

Confirmer depuis l'écran du périphérique connecté, etc. que le chargement a bien démarré.

Remarque :

- Un câble compatible avec votre périphérique est requis. Utiliser le câble livré avec votre périphérique.
- Même si vous raccordez un câble compatible avec le port USB de cet appareil, votre périphérique peut ne pas être chargé. Dans ce cas, utiliser le chargeur livré avec le périphérique.
- Ne pas raccorder un périphérique d'une valeur nominale de plus de 5 V/1 A à cet appareil.
- Pour vérifier si le chargement est terminé, regarder l'écran du périphérique connecté, etc.
- Une fois la charge pleine, retirer le câble USB du port USB.
- Lorsque l'appareil est mis sous tension à l'aide de la batterie intégrée, la charge s'arrête lorsque l'appareil est éteint.

Appareils externes

Préparation

- Débrancher le cordon d'alimentation secteur.
- Éteindre tous les appareils et lire les instructions d'utilisation appropriées.

Remarque :

- Ne pas courber les câbles selon un angle aigu.
- Les composants et les câbles sont vendus séparément.
- Éteindre l'égaliseur ou réduire le volume du périphérique externe. Un haut niveau du signal d'entrée peut déformer le son.

Utilisation de l'entrée optique

Il est possible de connecter un téléviseur, un magnétoscope, lecteur DVD etc., et d'écouter de l'audio grâce à cet appareil.

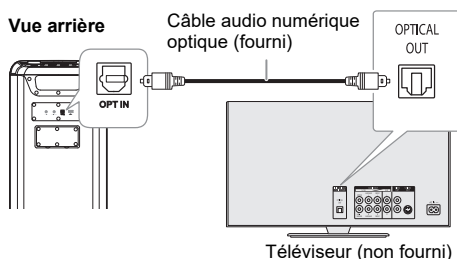

- 1 Raccorder un périphérique externe.
- 2 Mettre l'appareil sous tension.
- 3 Appuyer à plusieurs reprises sur [INPUT SELECTOR] pour sélectionner « OPT ».
- 4 Lancer la lecture à partir du périphérique externe.

Remarque :

- Cet appareil prend en charge les signaux PCM linéaires.
- Fréquences d'échantillonnage prises en charge : 32 kHz, 44,1 kHz, 48 kHz, 88,2 kHz et jusqu'à 96 kHz
- Le son est interrompu ou du bruit peut être émis si le format ou la fréquence du signal n'est pas pris en charge.
- Si les enceintes du téléviseur produisent des sons, réduisez le volume du téléviseur à son niveau minimal.

Utilisation de l'entrée auxiliaire

Vue arrière

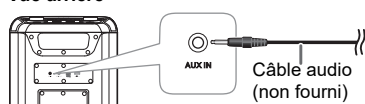

- 1 Raccorder un périphérique externe.
Type de fiche : Ø 3,5 mm stéréo
- 2 Mettre l'appareil sous tension.
- 3 Appuyer à plusieurs reprises sur [INPUT SELECTOR] pour sélectionner « AUX ».
- 4 Lancer la lecture à partir du périphérique externe.

Connexion d'appareils supplémentaires

Vous pouvez connecter d'autres appareils pour profiter du son émis par ces appareils.

Il est recommandé de positionner tous les appareils verticalement.

Préparation

Mettre tous les appareils hors tension et tourner [VOLUME] sur chaque appareil pour réduire le niveau de volume.

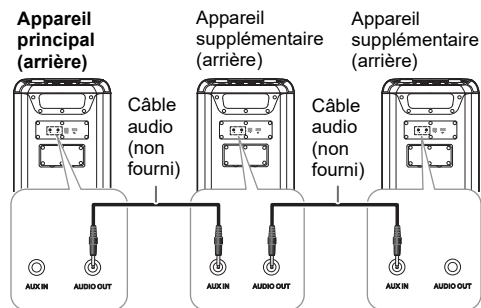

- 1 Raccorder l'appareil principal et tous les appareils supplémentaires (SC-BMAX10 ou SC-BMAX5) avec des câbles audio (non fournis).
Type de fiche : Ø 3,5 mm stéréo
- 2 Mettre tous les appareils sous tension.
- 3 Sur les appareils supplémentaires : Appuyer à plusieurs reprises sur [INPUT SELECTOR] pour sélectionner « AUX ».
- 4 Appuyer à plusieurs reprises sur [SPEAKER MODE] pour sélectionner les canaux d'enceinte souhaités.

L+R	Canaux gauche et droit Lorsque tous les appareils doivent jouer simultanément.
L	Canal gauche Pour obtenir un effet sonore stéréo, réglage lorsque l'appareil est placé sur le côté gauche.
R	Canal droit Pour obtenir un effet sonore stéréo, réglage lorsque l'appareil est placé sur le côté droit.

- 5 Su l'appareil principal : lancer la lecture souhaitée.

Remarque :

- Il est possible de raccorder cet appareil et jusqu'à deux appareils supplémentaires.
- L'effet sonore sera contrôlé séparément par chaque appareil. Si nécessaire, effectuer les mêmes réglages sonores sur les appareils supplémentaires.
- Les effets de l'éclairage et des lumières stroboscopiques sur les appareils supplémentaires peuvent différer de ceux de l'appareil principal, même si le même schéma d'éclairage est sélectionné.

Utilisation d'un microphone ou d'une guitare

Préparation

Tourner [MIC LEVEL] et [GUITAR LEVEL] à leur niveau minimal avant de brancher ou débrancher un microphone/une guitare.

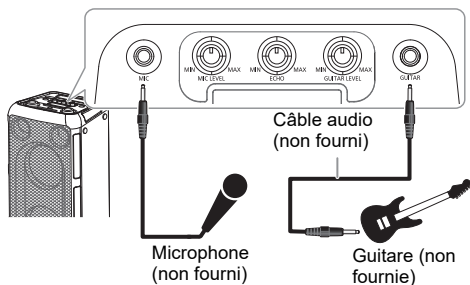

- 1 Raccorder un microphone ou une guitare.**
Type de fiche : Ø 6,3 mm mono
- 2 Si vous souhaitez chanter ou jouer de la guitare sur une musique de fond, lire la source de musique et ajuster le volume de l'appareil.**
- 3 Régler le volume du microphone ou de la guitare.**
Pour un microphone : Tourner [MIC LEVEL].
Pour une guitare : Tourner [GUITAR LEVEL].

Régler le niveau d'écho

Tourner [ECHO] pour régler le niveau d'écho du microphone.

Remarque :

- Si un bruit étrange (larsen) est émis, éloigner le microphone/la guitare des haut-parleurs ou baisser le volume du microphone/de la guitare.
- Si le microphone/la guitare n'est pas utilisé(e), le/la débrancher de la prise de microphone/guitare et baisser son volume jusqu'à son minimum.

Effets d'éclairage

Il est possible de changer l'effet d'éclairage sur l'appareil.

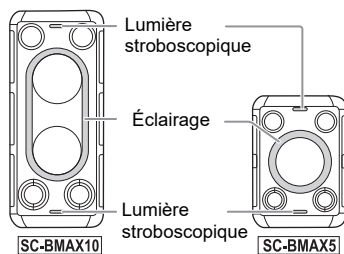

Tourner [ILLUMINATION] pour sélectionner l'effet.

M-1 à M-9	Sélection de 9 schémas d'éclairage en plusieurs couleurs.
S-1 à S-3	Sélection de 3 schémas d'éclairage en une seule couleur. Appuyer à plusieurs reprises sur [ILLUMINATION] pour sélectionner une couleur.
OFF	Éteindre l'éclairage et les lumières stroboscopiques, et augmenter la luminosité de l'écran.

Utilisation des lumières stroboscopiques

Maintenir la touche [ILLUMINATION] enfoncée pour allumer ou éteindre les lumières stroboscopiques.

Autres

Extinction automatique

Lorsque l'équipement active la « fonction de veille Bluetooth® », s'il n'y a pas de lecture audio, les modes Aux in, Optical, USB et Bluetooth® passeront en mode de veille en réseau dans les 20 minutes qui suivent.

Lorsque l'équipement désactive la « fonction de veille Bluetooth® », s'il n'y a pas de lecture audio, les modes Aux in, Optical, USB et Bluetooth® entreront dans un autre état (mode basse consommation) dans les 20 minutes qui suivent.

Remarque :

Cette fonction peut ne pas fonctionner lorsqu'un microphone/une guitare est connecté(e).

Mise à jour logicielle

Panasonic peut occasionnellement publier une mise à jour du logiciel de cet appareil pour compléter ou améliorer une fonction. Ces mises à jour sont disponibles gratuitement. Pour en savoir plus, se référer au site Web suivant.

<https://panasonic.jp/support/global/cs/audio/>
(Ce site est en anglais uniquement.)

Guide de dépannage

Avant de faire une demande de réparation, vérifier les points suivants. En cas de doutes sur certains points particuliers ou si les solutions indiquées ne résolvent pas le problème, demander les instructions au revendeur.

Problèmes courants

L'appareil ne fonctionne pas.

- La dispositif de sécurité a été activée. Effectuer l'opération suivante :
 1. Appuyer et maintenir [⏻/⏸] pour éteindre l'appareil, et l'écran s'éteint.
 2. Appuyer de nouveau sur [⏻/⏸] pour mettre l'appareil sous tension. Si le problème persiste, consulter votre revendeur.

Le son est déformé ou il n'y a pas de son.

- Ajuster le volume de l'appareil.
- Éteindre l'appareil, déterminer et corriger la cause, puis le rallumer. Cela peut être provoqué par l'utilisation des enceintes à une puissance ou à un volume excessif, et lors de l'utilisation de l'appareil dans un environnement chaud.

Un son de bourdonnement peut être émis au cours de la lecture.

- Un cordon d'alimentation secteur CA ou une lampe fluorescente se trouve à proximité des câbles. Éloigner les autres appareils et câbles des cordons de cet appareil.

Le niveau sonore réduit.

- Le circuit de protection a été activé à cause de l'usage continu à un volume élevé. Cela permet de protéger le système et de maintenir la qualité sonore.

USB

Le périphérique USB ou son contenu ne peut pas être lu.

- Le format du périphérique USB ou son contenu n'est pas compatible avec l'appareil.
- Les périphériques USB dont la capacité de mémoire est supérieure à 32 Go ne peuvent pas fonctionner.
- Les périphériques USB peuvent ne pas être reconnus s'ils sont raccordés à ce système avec un câble de rallonge USB ou un répartiteur USB.

Le périphérique USB fonctionne lentement.

- Les fichiers volumineux ou les périphériques USB de grande capacité sont plus longs à lire.

Bluetooth®

L'appairage ne peut pas avoir lieu.

- Vérifier l'état du périphérique Bluetooth®.
- Le périphérique se trouve hors de la portée de communication de 10 m. Rapprocher le périphérique du système.

Le périphérique ne peut pas être connecté.

- L'appairage du périphérique n'a pas réussi. Refaites l'appairage. (⇒ 6)
- L'appairage du périphérique a été remplacé. Refaites l'appairage. (⇒ 6)
- Cet appareil est peut-être connecté à un périphérique différent. Déconnecter l'autre périphérique et essayer de le connecter à nouveau.
- Il se peut que le système rencontre un problème. Mettre le système hors tension et le rallumer ensuite.

Le périphérique est connecté, mais aucun son n'est émis à travers le système.

- Pour certaines périphériques Bluetooth® intégrés, vous devez régler manuellement la sortie audio sur « SC-BMAX10 » ou « SC-BMAX5 ». Lire les instructions de fonctionnement du périphérique pour des détails.

Pendant la fonction Multi Connect, la lecture ne fonctionne pas ou aucun son n'est émis.

- Redémarrez l'application du périphérique.
- La commutation du contrôle du périphérique a échoué. Déconnecter les périphériques connectés existants et essayer à nouveau.

Le son depuis le périphérique est interrompu.

- Le périphérique se trouve hors de la portée de communication de 10 m. Rapprocher le périphérique du système.
- Retirer tout obstacle entre le système et le périphérique.
- D'autres périphériques utilisant la bande de fréquence 2,4 GHz (routeur sans fil, micro-ondes, téléphones sans fil, etc.) créent des interférences. Rapprocher le périphérique de l'appareil et l'éloigner des autres périphériques.

Pile

Le voyant de batterie clignote tandis que le cordon d'alimentation secteur est débranché.

- La température de la batterie est trop élevée ou trop faible. Régler la température ambiante en conséquence et attendre un moment pour vérifier que le clignotement s'arrête. Si le problème persiste, il se peut que la batterie soit déteriorée, consulter votre revendeur.
- Si l'autonomie de la batterie est réduite de manière importante après une charge pleine, cela peut indiquer que la batterie doit être remplacée. Consulter votre revendeur pour le remplacement de la batterie. Sinon, utiliser l'appareil en le raccordant à une source d'alimentation secteur.

Réinitialisation d'usine

Dans les situations suivantes, réinitialiser la mémoire :

- La pression sur les touches est sans effet.
- Vous désirez effacer et réinitialiser le contenu de la mémoire.

1 Tourner [VOLUME] pour régler le volume à « 0 ».

2 Maintenir les touches [INPUT SELECTOR] et [BASS] enfoncées.

Continuer à appuyer et à maintenir les touches enfoncées jusqu'à ce que « RESET » s'affiche.

Les valeurs par défaut définies en usine de tous les réglages sont alors rétablies.

Remarque :

Il est impossible d'effectuer une réinitialisation d'usine lorsque la fonction de veille Bluetooth® est activée.

Entretien

Débrancher le cordon d'alimentation secteur avant l'entretien. Nettoyer ce système avec un chiffon doux et sec.

- Ne jamais utiliser d'alcool, de diluant pour peinture ni de benzène pour nettoyer l'appareil.
- Avant d'utiliser un chiffon imprégné d'un produit chimique, lire attentivement les instructions qui accompagnent le chiffon.

Spécifications

Données générales

Alimentation	CA 110 V à 240 V, 50/60 Hz
Consommation	
SC-BMAX10	65 W
SC-BMAX5	40 W
Consommation en mode basse consommation et veille en réseau	
Avec réglage « OFF BLUETOOTH STANDBY » (mode basse consommation)	0,5 W
Avec réglage « ON BLUETOOTH STANDBY » (veille en réseau)	2,0 W
Consommation en mode basse consommation pendant la charge (maximum)	
SC-BMAX10	17 W
SC-BMAX5	11 W

Dimensions (L x H x P)

SC-BMAX10	280 mm × 550 mm × 310 mm
SC-BMAX5	280 mm × 397 mm × 293 mm

Poids

SC-BMAX10	9,3 kg
SC-BMAX5	6,5 kg

Plage de température de fonctionnement

0°C à +40°C

Plage de température de charge de la batterie

+10°C à +35°C

Plage d'humidité de fonctionnement

35% à 80% HR (sans condensation)

Section amplificateur

Puissance de sortie RMS

SC-BMAX10

Canal gauche (Woofer, Tweeter)	
75 W (4 Ω), 1 kHz, distorsion harmonique totale 30 %	
Canal droit (Woofer, Tweeter)	
75 W (4 Ω), 1 kHz, distorsion harmonique totale 30 %	
Puissance RMS totale	150 W

SC-BMAX5

Bas (mono)	45 W (4 Ω), 1 kHz, distorsion harmonique totale 30 %
Tweeter (Canal gauche/droit)	15 W par canal (6 Ω), 1 kHz, distorsion harmonique totale 30 %
Puissance RMS totale	75 W

Section Bluetooth®

Version	Bluetooth® Ver. 5.0
Classe	Classe 1
Profils pris en charge	AVRCP, A2DP
Bande de fréquence	Bande 2,4 GHz FH-SS
Fréquence de fonctionnement	2402 MHz à 2480 MHz
Distance de fonctionnement	Ligne visuelle de 10 m
Codec supporté	SBC

Section bornes

Port USB

Norme USB	USB 2.0 pleine vitesse
Prise en charge de fichiers multimédias	MP3 (*.mp3)
Fréquence d'échantillonnage	32 kHz, 44,1 kHz, 48 kHz
Taille du mot audio	16 bits
Nombre de canaux	2 canaux
Système de fichiers du périphérique USB	FAT16, FAT32, exFAT

OPT IN

Entrée numérique optique	Borne optique
Fréquence d'échantillonnage	32 kHz, 44,1 kHz, 48 kHz, 88,2 kHz, 96 kHz
Profondeur de bits prise en charge	16 bits, 24 bits
Format audio	PCM (2 canaux)

Microphone

Borne	Prise mono, 6,3 mm (1 système)
-------	--------------------------------

Guitare

Borne	Prise mono, 6,3 mm (1 système)
-------	--------------------------------

AUX IN

Borne	Prise stéréo, 3,5 mm (1 système)
-------	----------------------------------

AUDIO OUT

Borne	Prise stéréo, 3,5 mm (1 système)
-------	----------------------------------

Section enceintes

Enceinte(s)

SC-BMAX10

Tweeter	Type cône 5,7 cm x 2
Woofer	Type cône 14 cm x 2

SC-BMAX5

Tweeter	Type cône 5,7 cm x 2
Woofer	Type cône 14 cm x 1

Section de batterie

SC-BMAX10

Batterie intégrée	7,2 V (Li-ion 4 950 mAh)
Autonomie de la batterie en utilisation	
Temps de lecture	Environ 15 heures*

Temps de charge de la batterie (25 °C)

Appareil éteint	Environ 4 heures
-----------------	------------------

SC-BMAX5

Batterie intégrée	7,2 V (Li-ion 2475 mAh)
Autonomie de la batterie en utilisation	
Temps de lecture	Environ 9 heures*

Temps de charge de la batterie (25 °C)

Appareil éteint	Environ 3 heures
-----------------	------------------

* Ce temps de lecture n'est qu'une référence et peut varier en fonction du contenu musical et du vieillissement de la batterie après de nombreux cycles de charge et de décharge.

Ceci est possible avec une source musicale prédefinie, une lumière éteinte, le mode FLAT EQ, un niveau de volume à **SC-BMAX5** 28 ou **SC-BMAX10** 29, et la source de streaming Bluetooth®.

Remarque 2 :

- Spécifications sujettes à modifications sans préavis. Les poids et les dimensions sont approximatifs.
- La distorsion harmonique totale est mesurée au moyen d'un analyseur de spectre numérique.

Pour retirer la batterie lors de la mise au rebut de l'appareil

Retirer la batterie intégrée avant de mettre cet appareil au rebut.

Ne jamais démonter ce produit, sauf pour le mettre au rebut.
Les illustrations ci-dessous ne sont pas destinées à la réparation de cet appareil, mais à sa mise au rebut. Une fois l'appareil démonté, il ne peut plus être remonté.

Remarque :

- Avant de démonter l'appareil, débrancher le cordon d'alimentation secteur et décharger complètement la batterie.
- Si le retrait de la batterie est compliqué, consulter votre revendeur ou le centre de service le plus proche.

1 Retirer le couvercle de la batterie.

Retirer les caches des vis (x6) du couvercle de la batterie.

Utiliser un objet à bout pointu (comme la pointe d'une punaise) pour soulever les caches des vis.

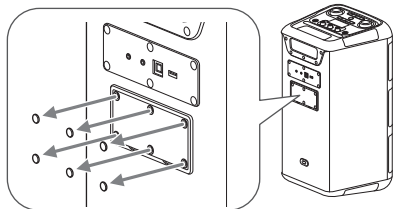

Retirer les vis (x6) qui fixent le couvercle de la batterie.

Utiliser un tournevis cruciforme disponible dans le commerce (taille : n° 2) pour retirer les vis.

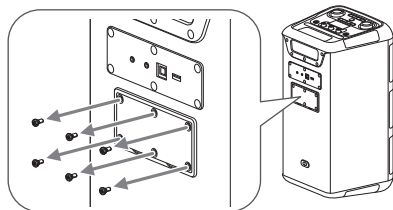

Soulever le couvercle de la batterie et le retirer.

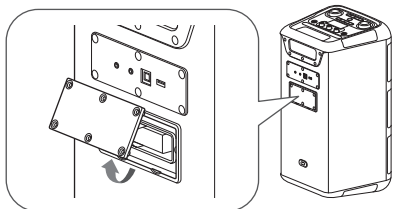

2 Retirer la batterie.

Pincer la languette et retirer la batterie de son compartiment.

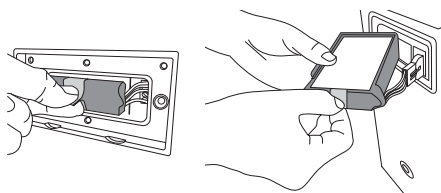

Déconnecter et retirer la batterie de l'appareil.

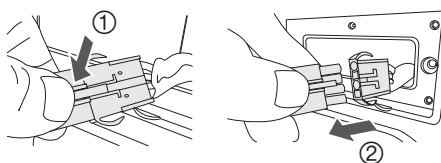

Manipulation de la batterie rechargeable usagée

- Isoler les bornes avec du ruban de cellophane ou un matériau similaire.
- Ne pas désassembler.
- Lorsque la batterie devient inutilisable, la confier à un centre qui accepte les batteries rechargeables usagées au lieu de la mettre au rebut.

Mise au rebut ou transfert de cet appareil

L'appareil peut conserver les informations de réglage de l'utilisateur. En cas d'élimination de cet appareil par mise au rebut ou transfert, suivre la procédure de réinitialisation aux réglages par défaut d'usine afin d'effacer les réglages de l'utilisateur (⇒ 10).

- L'historique des opérations peut être enregistré dans la mémoire de cet appareil.

L'élimination des équipements et des piles/batteries usagés

Applicable uniquement dans les pays membres de l'Union européenne et les pays disposant de systèmes de recyclage.



Apposé sur le produit lui-même, sur son emballage, ou figurant dans la documentation qui l'accompagne, ce pictogramme indique que les piles/batteries, appareils électriques et électroniques usagés, doivent être séparés des ordures ménagères.

Afin de permettre le traitement, la valorisation et le recyclage adéquats des piles/batteries et des appareils usagés, veuillez les porter à l'un des points de collecte prévus, conformément à la législation nationale en vigueur.

En les éliminant conformément à la réglementation en vigueur, vous contribuez à éviter le gaspillage de ressources précieuses ainsi qu'à protéger la santé humaine et l'environnement.

Pour de plus amples renseignements sur la collecte et le recyclage, veuillez vous renseigner auprès des collectivités locales. Le non-respect de la réglementation relative à l'élimination des déchets est passible d'une peine d'amende.



Note relative au pictogramme à apposer sur les piles/batteries (pictogramme du bas) :

Si ce pictogramme est combiné avec un symbole chimique, il répond également aux exigences posées par la Directive relative au produit chimique concerné.

Références

À propos de Bluetooth®

Panasonic décline toute responsabilité en cas de compromission de données et/ou d'informations au cours d'une transmission sans fil.

Bande de fréquence

- Ce système utilise la bande fréquence de 2,4 GHz.

Certification

- Ce système est conforme aux restrictions relatives aux fréquences et a été certifié relativement aux lois relatives aux fréquences. Ainsi, une autorisation de connexion sans fil est inutile.
- Les actions ci-dessous sont passibles d'une peine dans certains pays :
 - Démontage ou modification de l'appareil.
 - Suppression des indications de spécification.

Restrictions d'utilisation

- La transmission sans fil et/ou l'utilisation avec tous les périphériques équipés de la fonction Bluetooth® n'est pas garantie.
- Tous les périphériques doivent être conformes aux normes définies par Bluetooth SIG, Inc.
- Selon les spécifications et les réglages d'un périphérique, ce dernier peut ne pas réussir à se connecter ou certaines opérations peuvent être différentes.
- Ce système prend en charge les fonctions de sécurité Bluetooth®. Mais en fonction de l'environnement de fonctionnement et/ou des réglages, cette sécurité peut être insuffisante. Transmettre les données sans fil à ce système avec précaution.
- Ce système ne peut pas transmettre de données vers un périphérique Bluetooth®.

Portée d'utilisation

- Utiliser ce périphérique à une portée maximale de 10 m.
- La portée peut décroître en fonction de l'environnement, des obstacles ou des interférences.

Interférences provenant d'autres appareils

- Ce système peut ne pas fonctionner correctement et des problèmes tels que du bruit et des sauts sonores peuvent survenir à cause des interférences des ondes radio si cet appareil est installé trop près d'autres dispositifs Bluetooth® ou de dispositifs utilisant la bande 2,4 GHz.
- Ce système peut ne pas fonctionner correctement si les ondes radio d'une station d'émission ou autre se trouvant à proximité sont trop puissantes.

Utilisation prévue

- Ce système est pour une utilisation normale et générale uniquement.
- Ne pas utiliser ce système à proximité d'un appareil ou dans un environnement sensible aux perturbations radioélectriques (exemple : aéroports, hôpitaux, laboratoires, etc.).



Licences

Le nom de la marque Bluetooth® ainsi que les logos sont des marques déposées appartenant à Bluetooth SIG, Inc. et toute utilisation de ces marques par Panasonic Holdings Corporation est effectuée sous licence. Les autres marques et noms commerciaux appartiennent à leurs propriétaires respectifs.

Queste istruzioni per l'uso sono applicabili ai modelli SC-BMAX10 e SC-BMAX5.

Salvo indicazione contraria, le illustrazioni contenute nelle presenti istruzioni per l'uso si riferiscono al modello SC-BMAX10. Il sistema e le illustrazioni possono apparire differenti.

I simboli su questo prodotto (inclusi gli accessori) rappresenta quanto segue:

	CA
	CC
	Apparecchiatura Classe II (la struttura del prodotto presenta doppio isolamento.)

Indice

Accessori in dotazione	2
Precauzioni per la sicurezza	2
Trasporto dell'unità	3
Fonti di alimentazione	4
Panoramica dell'unità	5
Operazione Bluetooth®	6
Uso di un dispositivo USB	7
Apparecchi esterni	8
Uso di un microfono o una chitarra	9
Effetti di illuminazione	9
Altri	9
Risoluzione dei problemi	10
Manutenzione	10
Dati tecnici	11
Per rimuovere la batteria quando si smaltisce questa unità	12
Riferimenti	13

Accessori in dotazione

Controllare e identificare gli accessori in dotazione.

2 Cavo di alimentazione CA

1 Cavo ottico

Nota:

Non usare altri cavi ottici diversi da quello fornito.

Precauzioni per la sicurezza

AVVERTENZA

Unità

- Per ridurre il rischio d'incendio, scosse elettriche o danni al prodotto,
 - Non esporlo alla pioggia, umidità, gocciolamenti o spruzzi.
 - Evitare di mettervi sopra oggetti pieni di liquidi, come vasi.
 - Usare gli accessori consigliati.
 - Non aprire i coperchi.
 - Non tentare di riparare questa unità da soli. Per le riparazioni, rivolgersi al personale di assistenza qualificato.
 - Non lasciare che oggetti metallici cadano all'interno dell'unità.

Batteria (batteria agli ioni di litio)

- Pericolo d'incendio, esplosione e bruciature. Non smontare, riscaldare oltre 60°C o bruciare.

ATTENZIONE

Unità

- Per ridurre il rischio d'incendio, scosse elettriche o danni al prodotto,
 - Non installare o sistemare questa unità in uno scaffale per libri, armadietto incorporato o altro spazio ristretto. Assicurarsi che l'unità sia ben ventilata.
 - Non ostruire le aperture di ventilazione dell'unità con giornali, tovaglie, tende ed altri oggetti simili.
 - Non mettere sull'unità sorgenti di fiamme libere, come candele accese.
- Questa unità è progettata per l'uso nei Paesi con climi temperati e tropicali.
- Durante l'uso, questa unità potrebbe essere soggetta alle interferenze radio causate dal cellulare. Se si dovesse verificare tale interferenza, aumentare la distanza tra questa unità e il cellulare.
- Dispone l'unità su una superficie piana, lontano dalla luce diretta del sole, da temperature ed umidità elevate e da vibrazioni eccessive.
- Il sistema potrebbe riscaldarsi dopo un uso prolungato. Ciò è normale. Non occorre preoccuparsi.

Cavo di alimentazione CA

- La spina di alimentazione è il dispositivo di interruzione. Installare questa unità in modo che la spina di alimentazione possa essere scollegata immediatamente dalla presa di corrente.

Batteria

- Se la batteria non è sostituita correttamente, potrebbe verificarsi un'esplosione. Per la sostituzione utilizzare solo batterie di tipo consigliato dal produttore.
- Durante lo smaltimento delle batterie, vi preghiamo di contattare le autorità locali od il rivenditore ed informarvi sulle modalità per un corretto smaltimento.
- Non riscaldare o esporre alle fiamme.
- Non lasciare la (le) batteria(e) in un'automobile esposta alla luce diretta del sole e con sportelli e finestrini chiusi per un periodo di tempo prolungato.
- Non esporre a bassa pressione atmosferica ad altitudini elevate.
- Non esporre a pressione atmosferica molto bassa che può causare esplosioni o la perdita di liquidi o gas infiammabili.
- Evitare l'utilizzo nelle seguenti condizioni
 - Temperature elevate o rigide estreme durante utilizzo, conservazione o trasporto.
 - Smaltimento della batteria in fiamme o forno caldo, oppure rottura meccanica o apertura della batteria, che può causare un'esplosione.
 - Temperature molto elevate e/o pressione atmosferica molto bassa che può causare un'esplosione o la perdita di liquido o gas infiammabile.

Dichiarazione di conformità (DoC)

Con il presente atto, "Panasonic Entertainment & Communication Co., Ltd." dichiara che questo prodotto è conforme ai requisiti base e altre disposizioni applicabili della direttiva 2014/53/UE.

I clienti possono scaricare una copia della DoC originale per i nostri prodotti RE dal nostro server DoC:
<https://www.ptc.panasonic.eu/compliance-documents>
Contatto del Rappresentante Autorizzato:
Panasonic Marketing Europe GmbH, Panasonic Testing Centre, Winsbergring 15, 22525 Hamburg, Germania

Fabbricato da:
Panasonic Entertainment & Communication Co., Ltd.
1-10-12, Yagumohigashi-machi, Città di Moriguchi,
Osaka, Giappone

Tipo di wireless	Banda di frequenza	Potenza massima (dBm e.i.r.p.)
Bluetooth®	2402 – 2480 MHz	[SC-BMAX10] 9 dBm [SC-BMAX5] 4 dBm

Trasporto dell'unità

Preparativi

Scollegare tutti i dispositivi e i cavi collegati dall'unità.

- 1 **Tenere saldamente la maniglia dell'unità durante il trasporto.**
- 2 **Sistemare l'unità su una superficie piana e stabile con i piedini di gomma verso il basso.**

Sistemazione

È possibile posizionare questo sistema in verticale o in orizzontale.

Posizionamento verticale

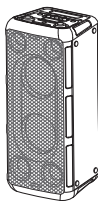

Posizionamento orizzontale

(Posizionare il lato con i piedini di gomma verso il basso.)

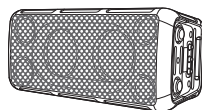

Nota:

- Tenere i diffusori ad una distanza di oltre 10 mm dagli oggetti per una corretta ventilazione.
- Questi diffusori non hanno la schermatura magnetica. Non posizionarli accanto a televisori, PC o altri apparecchi facilmente influenzati dal magnetismo.
- Se si effettua la riproduzione a livelli di volume alti per un periodo prolungato, si possono causare danni ai diffusori e ridurne la vita utile.
- Abbassare il volume in queste condizioni per evitare danni:
 - Quando il suono distorto.
 - Quando si regola la qualità del suono.

ATTENZIONE!

- **Un utilizzo o un trasporto non corretto potrebbe causare la caduta, ecc. dell'unità, con conseguenti danni e/o lesioni personali.**
- **Non collocare l'unità su una superficie inclinata o instabile.**
- **Non collocare i piedini sotto l'unità.**
- **Non toccare le superfici riverberanti del cono del diffusore:**
 - Si potrebbe danneggiare il cono del diffusore.
 - Il cono del diffusore potrebbe essere caldo.
- **Non collocare l'unità su un tavolo o una superficie elevata.**
- **Evitare che i bambini salgano sull'unità.**
- **Fare attenzione quando i bambini sono nelle vicinanze.**

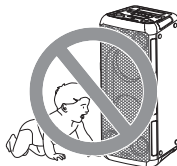

Fonti di alimentazione

È possibile accendere l'unità con la fonte di alimentazione CA. Se la fonte di alimentazione CA non è disponibile, è possibile utilizzare la batteria integrata.

Uso della presa di corrente domestica

Collegare il cavo di alimentazione CA soltanto dopo aver completato tutte le altre connessioni.

Collegare il cavo di alimentazione CA.

Non usare altri cavi di alimentazione CA diversi da quello fornito.

Vista posteriore

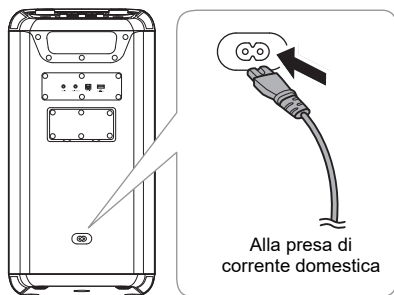

Risparmio di energia

Il sistema consuma poca corrente in modalità di risparmio energetico. Scollegare l'alimentazione se non si utilizza il sistema.

Alcune impostazioni potrebbero perdersi quando si scollega il sistema. Effettuare di nuovo le impostazioni.

Uso della batteria integrata

Questa unità contiene una batteria ricaricabile agli ioni di litio. Rimuoverla esclusivamente per lo smaltimento del prodotto.

Caricare la batteria prima dell'uso.

La batteria si carica automaticamente quando si collega il cavo di alimentazione CA.

Durante la carica della batteria, le barre indicatrici della batteria scorrono e, una volta caricata completamente, tutte le barre si illuminano.



L'indicatore delle batterie mostra il livello di carica delle batterie.



Nota:

- Collegare al cavo di alimentazione CA per la prima volta per riattivare la batteria.
- Collegare il cavo di alimentazione CA per la carica prima che la batteria sia scarica.
- L'unità si spegne automaticamente quando la batteria è scarica.
- Se l'unità non viene utilizzata per un periodo di tempo prolungato, caricare la batteria integrata almeno una volta ogni 1-2 mesi per evitare che si deteriori.
- Si consiglia di caricare la batteria a una temperatura compresa tra 10°C e 35°C. Gli indicatori delle batterie potrebbero lampeggiare anche quando si collega il cavo di alimentazione CA e la carica potrebbe non essere possibile quando non rientra nell'intervallo di temperatura consigliato.
- La batteria potrebbe non caricarsi quando la temperatura circostante è elevata durante il funzionamento o subito dopo il funzionamento, anche se rientra nell'intervallo di temperatura consigliato. In tal caso, cessare l'uso dell'unità e lasciarla raffreddare.
- Se la durata della batteria si riduce notevolmente dopo una carica completa, potrebbe indicare che è necessario sostituire la batteria. Consultare il negozio presso cui è stata acquistata l'unità per la sostituzione della batteria. In alternativa, è comunque possibile utilizzare l'unità collegandola a una sorgente di alimentazione CA.

Panoramica dell'unità

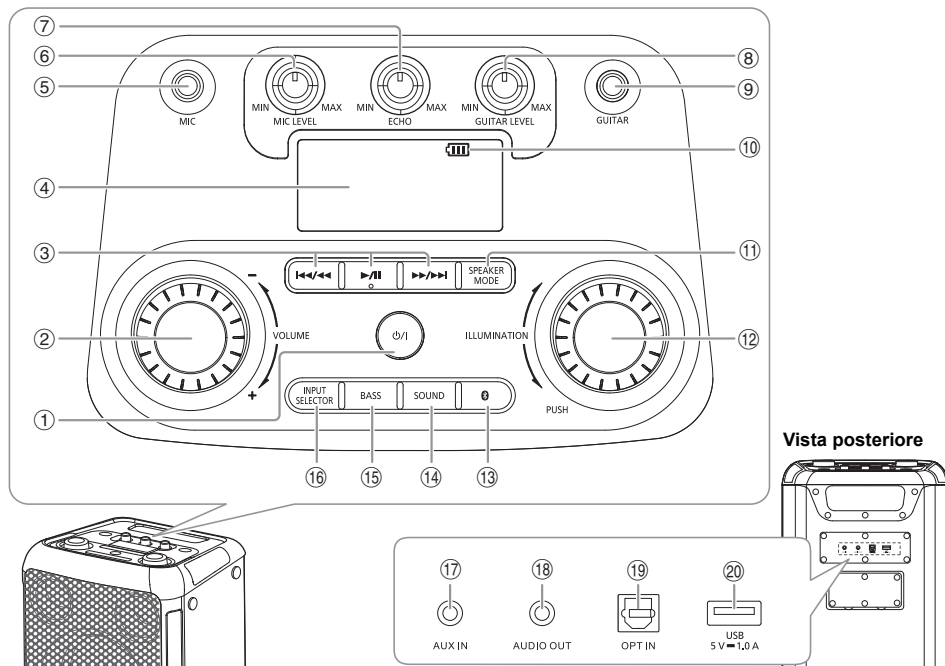

- ① **Interruttore modalità di risparmio energetico/accensione** [ϕ/I]
Premerlo per disporre l'apparecchio nella modalità di risparmio energetico o per accenderlo. Durante la modalità di risparmio energetico, l'apparecchio continua a consumare una piccola quantità di corrente.
- ② Regolare il livello del volume
- ③ Comando di riproduzione principale
- ④ Pannello del display
- ⑤ Presa microfono
- ⑥ Regolare il livello del volume del microfono
- ⑦ Regolare il livello di eco del microfono
- ⑧ Regolare il livello del volume della chitarra
- ⑨ Presa della chitarra
- ⑩ Indicatore batteria
- ⑪ Seleziona la modalità del diffusore
- ⑫ Selezionare gli effetti di illuminazione e i colori
- ⑬ Selezionare Bluetooth® come sorgente

- ⑭ **Selezione dell'effetto sonoro**
ROCK → JAZZ → SAMBA → POP → FLAT
↑
- ⑮ **Attivazione o disattivazione dell'effetto dei bassi**
ON BASS ↔ OFF BASS

Nota:
Quando si attiva l'effetto dei bassi, l'effetto sonoro si disattiva e viceversa.
- ⑯ **Selezione sorgente audio**
BLUETOOTH → USB → OPT → AUX
↑
- ⑰ Presa AUX IN
- ⑱ Presa AUDIO OUT
- ⑲ Presa di ingresso ottico
- ⑳ Porta USB (5 V = 1.0 A)

Vista posteriore

Operazione Bluetooth®

È possibile connettersi e riprodurre un dispositivo audio in modo wireless tramite Bluetooth®.

Preparativi

- Accendere l'unità.
- Attivare la funzione Bluetooth® del dispositivo e avvicinarlo al sistema.
- Per i dettagli, leggere le istruzioni per l'uso del dispositivo.

Associazione di un dispositivo

1 Premere [].

“PAIRING” viene visualizzato.

2 Selezionare “SC-BMAX10” o “SC-BMAX5” dal menu Bluetooth® del dispositivo.

Se viene richiesta la passkey, digitare “0000”.
Il dispositivo si connette automaticamente al sistema al termine dell'associazione.

Nota:

- Se è collegato un dispositivo Bluetooth®, è necessario scollegare il dispositivo prima di associare un nuovo dispositivo (⇒ “Disconnessione di un dispositivo”).
- È possibile associare fino a 8 dispositivi con questo sistema. Se si associa un 9° dispositivo, il dispositivo associato per un periodo di tempo superiore viene sostituito.
- A seconda della funzionalità di ricerca del dispositivo Bluetooth® e dell'ambiente circostante, se il nome del prodotto non viene visualizzato nel menu Bluetooth® del dispositivo, disattivare e riattivare ripetutamente la funzione Bluetooth® del dispositivo durante l'associazione.

Collegamento di un dispositivo

1 Premere [].

2 Selezionare “SC-BMAX10” o “SC-BMAX5” dal menu Bluetooth® del dispositivo.

3 Avviare la riproduzione sul dispositivo.

Nota:

- Un dispositivo deve essere associato per effettuare la connessione.
- Quando si seleziona “BLUETOOTH” come sorgente, il sistema cerca di connettersi automaticamente all'ultimo dispositivo collegato.

Riproduzione Bluetooth®

Riprodurre	Premere [▶/III].
Pausa	Premere [▶/III]. Premere di nuovo per continuare la riproduzione.
Salto	Premere [◀◀/◀◀] o [▶▶/▶▶] per saltare il brano.
Ricerca	Tenere premuto [◀◀/◀◀] o [▶▶/▶▶].

Nota:

A seconda del dispositivo Bluetooth®, alcune operazioni potrebbero non funzionare.

Collegamento multiplo

Il sistema supporta il collegamento multiplo, cioè può connettersi contemporaneamente ad un massimo di 2 dispositivi.

Per passare da un dispositivo collegato all'altro

Quando uno dei dispositivi collegati è in riproduzione, è facile passare a un altro dispositivo collegato semplicemente avviando la riproduzione su quel dispositivo. La riproduzione precedente viene automaticamente messa in pausa.

Nota:

Questa funzione potrebbe non essere attiva per alcune app o dispositivi (a seconda delle specifiche dell'app o del dispositivo).

Disconnessione di un dispositivo

Durante la connessione di un dispositivo Bluetooth®

Tenere premuto [▶/II].

“PAIRING” viene visualizzato.

Nota:

- Questa funzione scollega tutti i dispositivi connessi.
- Un dispositivo viene disconnesso quando:
 - Selezionare un'altra sorgente.
 - Si sposta il dispositivo fuori dalla distanza massima.
 - Disattiva la trasmissione Bluetooth® del dispositivo.
 - Si spegne l'unità o il dispositivo.

Attesa Bluetooth®

La funzione si attiva automaticamente sul sistema quando si stabilisce una connessione Bluetooth® da un dispositivo associato.

Tenere premuto [] per attivare questa funzione.

“ON BLUETOOTH STANDBY” viene visualizzato.
Per annullare, tenere premuto di nuovo il pulsante finché non viene visualizzato “OFF BLUETOOTH STANDBY”.

Nota:

- La risposta sarà più lunga per alcuni dispositivi. Se si è connessi ad un dispositivo Bluetooth® prima di spegnere il sistema, attendere minimo 5 secondi prima di connettersi di nuovo al sistema dal dispositivo Bluetooth®.
- Quando si scollega e collega il cavo di alimentazione CA, la funzione di attesa Bluetooth® potrebbe non essere disponibile anche se l'impostazione è attiva. In tal caso, accendere l'unità e controllare l'impostazione di attesa Bluetooth®.

Uso di un dispositivo USB

Preparativi

Prima di collegare un dispositivo USB al sistema, assicurarsi di effettuare il backup dei dati.

Abbassare il volume e collegare il dispositivo USB alla porta USB.

Vista posteriore

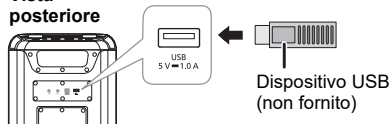

Mantenere l'unità quando si collega o si scollega il dispositivo USB.

Nota:

Non usare un cavo di estensione USB. Il sistema potrebbe non riconoscere il dispositivo USB collegato con un cavo.

Riproduzione USB

È possibile riprodurre file MP3 nel dispositivo USB.

Premere ripetutamente [INPUT SELECTOR] per selezionare "USB".

Riprodurre	Premere [▶/].
Pausa	Premere [▶/]. Premere di nuovo per continuare la riproduzione.
Salto	Premere [◀◀/◀◀] o [▶▶/▶▶] per saltare il brano. Durante la pausa, tenere premuto [▶/] per saltare l'album.
Ricerca	Tenere premuto [◀◀/◀◀] o [▶▶/▶▶].
Ripeti	Durante la riproduzione, tenere premuti ripetutamente [▶/] per selezionare una modalità di ripetizione. ONE REPEAT: Ripetere un singolo brano. ALL REPEAT: Ripetere tutti i brani. OFF REPEAT: Annullare la ripetizione.

Nota:

- I file sono definiti come brani e le cartelle sono definite come album.
- I brani devono avere l'estensione ".mp3" o ".MP3".
- I brani non saranno riprodotti necessariamente nell'ordine in cui sono stati registrati.
- Alcuni file potrebbero non funzionare a causa delle dimensioni del settore.

Caricamento di un dispositivo

Il caricamento si avvia quando un dispositivo (valore nominale: 5 V/1 A) è collegato alla porta USB di questa unità.

Preparativi

Accendere l'unità.

Collegare un dispositivo.

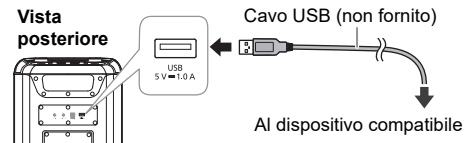

Confermare dallo schermo del dispositivo collegato, ecc. per assicurarsi che la carica sia iniziata.

Nota:

- È necessario un cavo compatibile con il dispositivo. Utilizzare il cavo in dotazione con il dispositivo.
- Anche se si collega un cavo compatibile con la porta USB di questa unità, il dispositivo potrebbe non caricarsi. In tal caso, utilizzare il caricatore in dotazione con il dispositivo.
- Non collegare un dispositivo con un valore nominale superiore a 5 V/1 A a questa unità.
- Per verificare se la ricarica è completa, guardare lo schermo del dispositivo collegato, ecc.
- Una volta che si è proceduto alla carica completa, rimuovere il cavo USB dalla porta USB.
- Quando l'unità è accesa utilizzando la batteria integrata, la carica si arresta quando l'unità è spenta.

Apparecchi esterni

Preparativi

- Staccare il cavo di alimentazione CA.
- Spegnerne tutte le apparecchiature e leggere le relative istruzioni per l'uso.

Nota:

- Non piegare i cavi ad angoli acuti.
- I componenti e i cavi sono venduti separatamente.
- Spegnerne l'equalizzatore o ridurre il volume del dispositivo esterno. Un livello alto del segnale di ingresso può distorcere il suono.

Uso dell'ingresso ottico

È possibile eseguire il collegamento di un televisore, videoregistratore, lettore DVD, ecc. e ascoltare l'audio da questa unità.

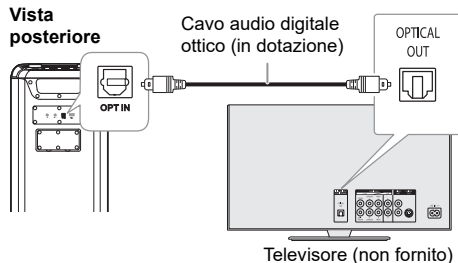

- 1 Collegare un dispositivo esterno.
- 2 Accendere l'unità.
- 3 Premere ripetutamente [INPUT SELECTOR] per selezionare "OPT".
- 4 Riprodurre il dispositivo esterno.

Nota:

- Questo sistema supporta segnali PCM lineari.
- Frequenza di campionamento supportata: 32 kHz, 44,1 kHz, 48 kHz, 88,2 kHz fino a 96 kHz
- L'audio viene passato in modalità muto o potrebbe verificarsi rumore se il formato del segnale o la frequenza non sono supportati.
- Se fuoriescono suoni dagli altoparlanti del televisore, abbassare il volume del televisore al minimo.

Uso dell'ingresso ausiliario

Vista posteriore

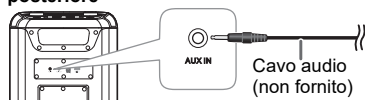

- 1 Collegare un dispositivo esterno.
Tipo di spina: Ø 3,5 mm stereo
- 2 Accendere l'unità.
- 3 Premere ripetutamente [INPUT SELECTOR] per selezionare "AUX".
- 8 Riprodurre il dispositivo esterno.

Collegamento di unità supplementari

È possibile collegarsi a unità supplementari per ascoltare l'audio in uscita da queste unità.

Si consiglia di posizionare tutte le unità in verticale.

Preparativi

Spegnerne tutte le unità e girare [VOLUME] di ogni unità per ridurre il livello di volume.

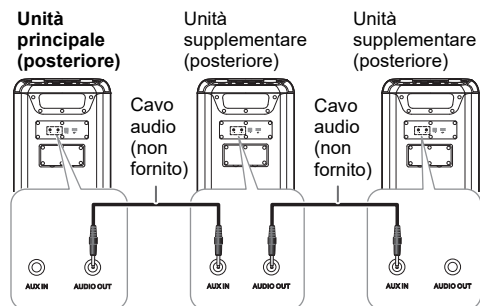

- 1 Collegare l'unità principale e tutte le unità supplementari (SC-BMAX10 o SC-BMAX5) con cavi audio (non forniti).
Tipo di spina: Ø 3,5 mm stereo
- 2 Accendere tutte le unità.
- 3 Sulle unità supplementari:
Premere ripetutamente [INPUT SELECTOR] per selezionare "AUX".
- 4 Premere ripetutamente [SPEAKER MODE] per selezionare i canali del diffusore desiderati.

L+R	Canali sinistro e destro Quando tutte le unità devono essere riprodotte contemporaneamente.
L	Canale sinistro Per ottenere un effetto sonoro stereo, collocare l'unità sul lato sinistro.
R	Canale destro Per ottenere un effetto sonoro stereo, collocare l'unità sul lato destro.

- 5 Sull'unità principale:
Avviare la riproduzione desiderata.

Nota:

- È possibile collegare questa unità e fino a due unità supplementari.
- L'effetto audio viene controllato separatamente da ogni unità. Se necessario, effettuare le stesse impostazioni audio sulle unità supplementari.
- Gli effetti delle luci di illuminazione e stroboscopiche sulle unità supplementari potrebbero differire da quelli dell'unità principale anche quando è selezionato la stessa sequenza luminosa.

Uso di un microfono o una chitarra

Preparativi

Girare [MIC LEVEL] e [GUITAR LEVEL] al minimo prima di collegare o scollegare un microfono/una chitarra.

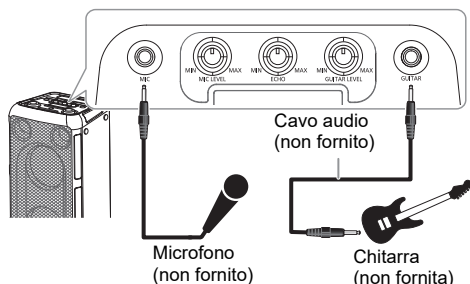

- 1 Collegare un microfono o una chitarra.**
Tipo di spina: Ø 6,3 mm mono
- 2 Per cantare o suonare la chitarra con musica di sottofondo, riprodurre la sorgente musicale e regolare il volume del sistema.**
- 3 Regolare il volume del microfono o della chitarra.**
Per il microfono: Girare [MIC LEVEL].
Per la chitarra: Girare [GUITAR LEVEL].

Regolazione del livello di eco

Girare [ECHO] per regolare il livello di eco del microfono.

Nota:

- Se viene emesso un rumore strano (tipo fischio), allontanare il microfono/la chitarra dai diffusori o abbassare il volume del microfono/della chitarra.
- Se non si utilizza il microfono/la chitarra, scollegarlo dalla presa corrispondente e abbassare il volume del microfono/della chitarra al minimo.

Effetti di illuminazione

È possibile modificare l'effetto di illuminazione sull'unità.

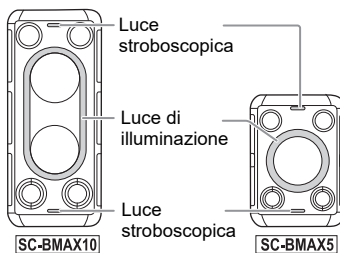

Girare [ILLUMINATION] per selezionare l'effetto.

Da M-1 a M-9	Selezione di 9 sequenze luminose in diversi colori.
Da S-1 a S-3	Selezione di 3 sequenze luminose in diversi colori. Premere ripetutamente [ILLUMINATION] per selezionare un colore.
OFF	Spegnere le luci di illuminazione e stroboscopiche, quindi diminuire la luminosità del pannello del display.

Uso delle luci stroboscopiche

Tenere premuto [ILLUMINATION] per accendere o spegnere le luci stroboscopiche.

Altri

Spegnimento automatico

Quando l'apparecchiatura attiva la "funzione di standby Bluetooth®", se non è in riproduzione audio, in modalità Aux in, Optical, USB e Bluetooth® entra in modalità standby di rete entro 20 minuti.

Quando l'apparecchiatura disattiva la "funzione di standby Bluetooth®", se non è in riproduzione audio, in modalità Aux in, Optical, USB e Bluetooth® entra in un'altra condizione (modalità di risparmio energetico) entro 20 minuti.

Nota:

Questa funzione potrebbe non essere disponibile quando è collegato un microfono/una chitarra.

Aggiornamento software

Periodicamente, Panasonic può rilasciare software aggiornato per questa unità per aggiungere o migliorare il funzionamento di una determinata funzione. Questi aggiornamenti sono disponibili gratuitamente. Per altri dettagli, consultare il seguente sito web.

<https://panasonic.jp/support/global/cs/audio/>
(Questo sito è solo in inglese.)

Risoluzione dei problemi

Prima di chiamare il tecnico per la riparazione, procedere con la seguente verifica. In caso di dubbi su alcuni punti da controllare o se i rimedi indicati non risolvono il problema, rivolgersi al rivenditore per ulteriori istruzioni.

Problemi comuni

L'unità non funziona.

- La dispositivo di sicurezza è stata attivata. Agire come segue:
 - Tenere premuto [⏻/⏪] per spegnere l'unità e il display si spegne.
 - Premere di nuovo [⏻/⏪] per accendere l'unità. Se il problema persiste, rivolgersi al rivenditore.

Suono distorto o nessun suono.

- Regolare il volume del sistema.
- Spegnere il sistema, individuare e correggere la causa, quindi accenderlo nuovamente. Tale situazione può derivare dal sovraccarico dei diffusori a causa di eccessivo volume o potenza e dall'uso del sistema in un ambiente molto caldo.

Si sente un ronzo durante la riproduzione.

- Cavo di alimentazione CA o lampada a fluorescenza vicini ai cavi. Tenere gli altri apparecchi e cavi lontano dai cavi di questo sistema.

Il livello audio si riduce.

- Il circuito di protezione è stato attivato a seguito dell'uso continuo a volume alto. Consente di proteggere il sistema e mantenere la qualità audio.

USB

Impossibile leggere il dispositivo USB o i contenuti.

- Il formato del dispositivo USB o i suoi contenuti non sono compatibili con il sistema.
- I dispositivi USB con capacità di archiviazione di oltre 32 GB potrebbero non funzionare.
- I dispositivi USB potrebbero non essere riconosciuti se collegati a questo sistema con una prolunga USB o un hub USB.

Il dispositivo USB funziona lentamente.

- La lettura del dispositivo USB di grandi dimensioni o dotato di una capacità di archiviazione elevata richiede più tempo.

Bluetooth®

Non è possibile effettuare l'associazione.

- Verificare le condizioni del dispositivo Bluetooth®.
- Il dispositivo è fuori dalla distanza di comunicazione di 10 m. Avvicinare il dispositivo al sistema.

Non è possibile connettere il dispositivo.

- L'associazione del dispositivo non è stata completata correttamente. Effettuare di nuovo l'associazione. (⇒ 6)
- L'associazione del dispositivo sia stata sostituita. Effettuare di nuovo l'associazione. (⇒ 6)
- Questo sistema potrebbe non connettersi ad un altro dispositivo. Scollegare l'altro dispositivo e cercare di collegare di nuovo il dispositivo.
- Il sistema potrebbe presentare anomalie. Spegnere e riaccendere il sistema.

Il dispositivo è connesso, ma non è possibile sentire l'audio dal sistema.

- Per alcuni dispositivi Bluetooth® integrati, è necessario impostare manualmente l'uscita audio su "SC-BMAX10" o "SC-BMAX5". Per i dettagli, leggere le istruzioni per l'uso del dispositivo.

La riproduzione durante il collegamento multiplo non funziona o non viene emesso alcun suono.

- Riavviare l'app del dispositivo.
- Non è stato avviato correttamente il controllo del dispositivo. Scollegare i dispositivi al momento connessi e riprovare.

L'audio dal dispositivo è interrotto.

- Il dispositivo è fuori dalla distanza di comunicazione di 10 m. Avvicinare il dispositivo al sistema.
- Rimuovere tutti gli ostacoli tra il sistema e il dispositivo.
- Altri dispositivi che usano la banda di frequenza 2,4 GHz (router wireless, forni a microonde, cordless, ecc.) causano interferenze. Avvicinare il dispositivo al sistema e allontanarlo da altri dispositivi.

Batteria

L'indicatore della batteria lampeggia mentre è collegato al cavo di alimentazione CA.

- La temperatura della batteria è troppo alta o troppo bassa. Regolare di conseguenza la temperatura ambiente e attendere qualche istante per confermare che il lampeggio cessi.

Se il problema persiste, la batteria potrebbe essersi deteriorata. Rivolgersi al rivenditore.

- Se la durata della batteria si riduce notevolmente dopo una carica completa, potrebbe indicare che è necessario sostituire la batteria. Rivolgersi al rivenditore per la sostituzione della batteria. In alternativa, è comunque possibile utilizzare l'unità collegandola a una sorgente di alimentazione CA.

Ripristino predefiniti

Se si verifica quanto segue, ripristinare la memoria:

- Non c'è risposta alla pressione dei pulsanti.
- Si desidera cancellare e ripristinare il contenuto della memoria.

1 Girare [VOLUME] per impostare il volume su "0".

2 Tenere premuti [INPUT SELECTOR] e [BASS].

Continuare a tenere premuti i pulsanti finché non viene visualizzato "RESET".

Tutte le regolazioni tornano a quelle predefinite di fabbrica.

Nota:

Non è possibile eseguire un ripristino predefiniti con la funzione di attesa Bluetooth® attivata.

Manutenzione

Scollegare il cavo di alimentazione CA prima della manutenzione. Pulire questo sistema con un panno morbido e asciutto.

- Per pulire il sistema non si devono mai usare alcol, diluenti per vernici o benzina.
- Prima di usare un panno trattato chimicamente, leggere attentamente le istruzioni che lo accompagnano.

Dati tecnici

Dati generali

Alimentazione	CA da 110 V a 240 V, 50/60 Hz
Consumo di corrente	
SC-BMAX10	65 W
SC-BMAX5	40 W
Consumo di corrente nella modalità di risparmio energetico e standby di rete	
Con impostazione "OFF BLUETOOTH STANDBY" (modalità di risparmio energetico)	0,5 W
Con impostazione "ON BLUETOOTH STANDBY" (standby di rete)	2,0 W
Consumo di corrente nella modalità di risparmio energetico durante la carica (massimo)	
SC-BMAX10	17 W
SC-BMAX5	11 W

Dimensioni (L x A x P)

SC-BMAX10	280 mm x 550 mm x 310 mm
SC-BMAX5	280 mm x 397 mm x 293 mm

Peso

SC-BMAX10	9,3 kg
SC-BMAX5	6,5 kg

Intervallo di temperatura durante il funzionamento

Da 0°C a +40°C

Intervallo di temperatura di carica della batteria

Da +10°C a +35°C

Intervallo di umidità durante il funzionamento

Dal 35% all'80% di umidità relativa (senza condensa)

Sezione amplificatore

Potenza di uscita RMS

SC-BMAX10

Canale sinistro (Woofer, Tweeter)	
75 W (4 Ω), 1 kHz, distorsione armonica totale 30%	
Canale destro (Woofer, Tweeter)	
75 W (4 Ω), 1 kHz, distorsione armonica totale 30%	
Potenza RMS totale	150 W

SC-BMAX5

Woofer (mono)	45 W (4 Ω), 1 kHz, distorsione armonica totale 30%
Tweeter (Canale sinistro/destro)	15 W per canale (6 Ω), 1 kHz, distorsione armonica totale 30%
Potenza RMS totale	75 W

Sezione Bluetooth®

Versione	Bluetooth® Versione 5.0
Classe	Classe 1
Profili supportati	AVRCP, A2DP
Banda di frequenza	Banda a 2,4 GHz FH-SS
Frequenza operativa	Da 2402 MHz, a 2480 MHz
Distanza operativa	Campo visivo di 10 m
Codec supportato	SBC

Sezione terminali

Porta USB

USB standard	USB 2.0 a velocità massima
Supporto formato file multimediale	MP3 (*.mp3)
Frequenza di campionamento	32 kHz, 44,1 kHz, 48 kHz
Dimensione parola audio	16 bit
Numero canali	2 ch
File system del dispositivo USB	FAT16, FAT32, exFAT

OPT IN

Ingresso digitale ottico	Terminale ottico
Frequenza di campionamento	32 kHz, 44,1 kHz, 48 kHz, 88,2 kHz, 96 kHz
Profondità di bit supportata	16 bit, 24 bit
Formato audio	PCM (2 ch)

Microfono

Terminale	Preso da 6,3 mm, mono (1 sistema)
-----------	-----------------------------------

Chitarra

Terminale	Preso da 6,3 mm, mono (1 sistema)
-----------	-----------------------------------

AUX IN

Terminale	Preso da 3,5 mm, stereo (1 sistema)
-----------	-------------------------------------

AUDIO OUT

Terminale	Preso da 3,5 mm, stereo (1 sistema)
-----------	-------------------------------------

Sezione diffusori

Diffusore(i)

SC-BMAX10

Tweeter	5,7 cm tipo a cono x 2
Woofer	14 cm tipo a cono x 2

SC-BMAX5

Tweeter	5,7 cm tipo a cono x 2
Woofer	14 cm tipo a cono x 1

Sezione batteria

SC-BMAX10

Batteria integrata	7,2 V (ioni di litio 4950 mAh)
---------------------------	--------------------------------

Durata batteria in uso

Tempo di riproduzione	Circa 15 ore*
-----------------------	---------------

Tempo di carica della batteria (25°C)

Unità OFF	Circa 4 ore
-----------	-------------

SC-BMAX5

Batteria integrata	7,2 V (ioni di litio 2475 mAh)
---------------------------	--------------------------------

Durata batteria in uso

Tempo di riproduzione	Circa 9 ore*
-----------------------	--------------

Tempo di carica della batteria (25°C)

Unità OFF	Circa 3 ore
-----------	-------------

* Il tempo di riproduzione consentito dalla batteria è solo indicativo e potrebbe variare in base al contenuto musicale e all'invecchiamento della batteria dopo numerosi cicli di carica e scarica. È possibile con una sorgente musicale predefinita, la luce di illuminazione spenta, la modalità FLAT EQ, il livello di volume a **SC-BMAX5** 28 o **SC-BMAX10** 29 e una sorgente di streaming Bluetooth®.

Nota:

- I dati tecnici sono soggetti a modifiche senza preavviso.
- Il peso e le dimensioni indicati sono approssimativi.
- La distorsione armonica totale viene misurata con un analizzatore digitale di spettro.

Per rimuovere la batteria quando si smaltisce questa unità

Rimuovere la batteria integrata prima di smaltire questa unità.

Non smontare mai questo prodotto, tranne che per lo smaltimento.

Le illustrazioni seguenti non sono destinate alla riparazione di questa unità, ma al suo smaltimento. Una volta smontata, questa unità non potrà mai essere rimontata.

Nota:

- Prima di smontare questa unità, scollegare il cavo di alimentazione CA e scaricare completamente la batteria.
- In caso di problemi nella rimozione della batteria, consultare il rivenditore o il centro di assistenza più vicino.

1 Rimuovere il coperchio della batteria.

Rimuovere i coperchi delle viti (x6) dal coperchio della batteria.

Utilizzare un oggetto con l'estremità affilata (ad esempio, la punta di una puntina da disegno) per sollevare i coperchi delle viti.

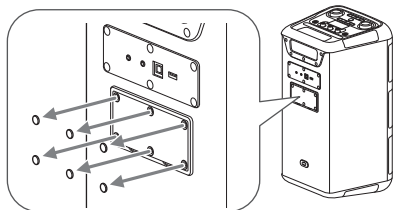

Rimuovere le viti (x6) di fissaggio del coperchio della batteria.

Utilizzare un cacciavite a croce disponibile in commercio (dimensioni: N. 2) per rimuovere le viti.

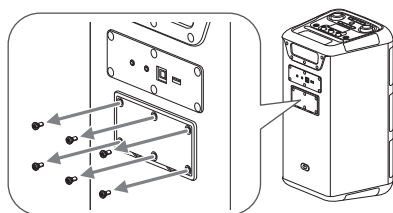

Sollevare e rimuovere il coperchio della batteria.

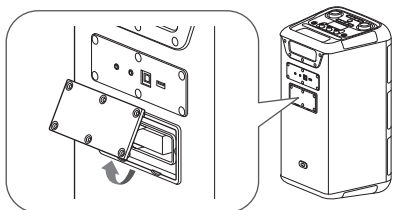

2 Rimuovere la batteria.

Afferrare la linguetta ed estrarre la batteria dal vano batterie.

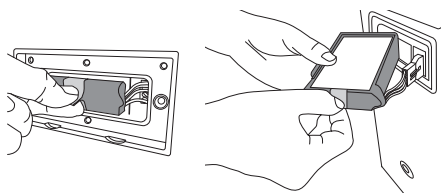

Scollegare e rimuovere la batteria dall'unità.

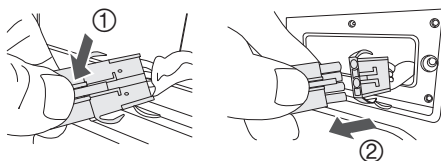

Gestione della batteria ricaricabile usata

- Isolare i terminali con nastro di cellophane o materiale simile.
- Non smontare.
- Quando la batteria diventa inutilizzabile, portarla presso una struttura che accetta batterie ricaricabili usate piuttosto che smaltirla.

Per smaltire o trasferire questa unità

L'unità potrebbe conservare le informazioni sulle impostazioni dell'utente nell'unità. Se si elimina questa unità mediante smaltimento o trasferimento, seguire la procedura di ripristino di tutte le impostazioni predefinite per eliminare le impostazioni dell'utente (⇒ 10).

- La cronologia delle operazioni potrebbe essere registrata nella memoria dell'unità.

Smaltimento di vecchie apparecchiature e batterie usate

Solo per Unione Europea e Nazioni con sistemi di raccolta e smaltimento



Questi simboli sui prodotti, sull'imballaggio e/o sulle documentazioni o manuali accompagnanti i prodotti indicano che i prodotti elettrici, elettronici e le batterie usate non devono essere smaltiti come rifiuti urbani ma deve essere effettuata una raccolta separata.

Per un trattamento adeguato, recupero e riciclaggio di vecchi prodotti e batterie usate vi invitiamo a consegnarli agli appositi punti di raccolta secondo la legislazione vigente nel vostro paese.

Con uno smaltimento corretto, contribuirete a salvare importanti risorse e ad evitare i potenziali effetti negativi sulla salute umana e sull'ambiente.

Per ulteriori informazioni su raccolta e riciclaggio, vi invitiamo a contattare il vostro comune.

Lo smaltimento non corretto di questi rifiuti potrebbe comportare sanzioni in accordo con la legislazione nazionale.



Note per il simbolo batterie (simbolo sotto):

Questo simbolo può essere usato in combinazione con un simbolo chimico. In questo caso è conforme ai requisiti indicati dalla Direttiva per il prodotto chimico in questione.

Riferimenti

Bluetooth®

Panasonic non si assume alcuna responsabilità per dati e/o informazioni che vengono danneggiati nel corso di una trasmissione wireless.

Banda di frequenza

- Questo sistema usa la banda di frequenza a 2,4 GHz.

Certificazione

- Questo sistema è conforme alle restrizioni delle frequenze e ha ricevuto la certificazione sulla base delle norme sulla frequenza. Pertanto, non è necessaria l'autorizzazione wireless.
- Le azioni di seguito sono punibili per legge in alcuni Paesi:
 - Smontare o modificare l'unità.
 - Rimuovere le indicazioni sui dati tecnici.

Restrizioni sull'uso

- Non si garantisce la trasmissione wireless e/o l'uso con tutti i dispositivi dotati di Bluetooth®.
- Tutti i dispositivi devono essere conformi agli standard di Bluetooth SIG, Inc.
- In base ai dati tecnici e alle impostazioni di un dispositivo, la connessione potrebbe non riuscire o alcune operazioni potrebbero essere diverse.
- Questo sistema supporta funzioni di protezione Bluetooth®. Tuttavia, in base al sistema operativo e/o alle impostazioni, la protezione potrebbe non essere sufficiente. Trasmettere i dati in modo wireless a questo sistema con cautela.
- Questo sistema non è in grado di trasmettere dati ad un dispositivo Bluetooth®.

Distanza di utilizzo

- Usare questo dispositivo ad una distanza massima di 10 m.
- La distanza può diminuire in base all'ambiente, agli ostacoli o alle interferenze.

Interferenze da altri dispositivi

- Il sistema potrebbe non funzionare correttamente e potrebbero verificarsi problemi quali disturbi e salti audio a causa di interferenze di onde radio, se questa unità si trova troppo vicino ad altri dispositivi Bluetooth® o dispositivi che utilizzano la banda a 2,4 GHz.
- Il sistema potrebbe non funzionare correttamente se le onde radio di una emittente vicina, ecc. sono eccessive.

Destinazione d'uso



- Questo sistema è solo per uso normale e generico.
- Non utilizzare questo sistema accanto ad un'apparecchiatura o in un ambiente sensibili alle interferenze da frequenza radio (esempio: aeroporti, ospedali, laboratori, ecc.).

Licenze

Il marchio denominativo Bluetooth® e i loghi sono marchi registrati di proprietà di Bluetooth SIG, Inc. e qualsiasi utilizzo di tali marchi da parte di Panasonic Holdings Corporation è concesso in licenza. Altri marchi e nomi di marchi sono di proprietà dei rispettivi proprietari.

Deze gebruiksaanwijzing is van toepassing op de modellen SC-BMAX10 en SC-BMAX5. Tenzij anders wordt vermeld zijn de afbeeldingen in deze gebruiksaanwijzing die van de SC-BMAX10. Uw systeem en de illustraties kunnen er anders uit zien.

De symbolen op dit product (inclusief de accessoires) geven het volgende weer:

	Wisselstroom
	Gelijkstroom
	Apparaat conform klasse II (de constructie van het product is dubbel geïsoleerd.)

Inhoud

Meegeleverde accessoires	2
Veiligheidsmaatregelen	2
Verplaatsen van het apparaat	3
Stroombronnen	4
Overzicht van de unit	5
Bluetooth®-gebruik	6
Gebruik van een USB-apparaat	7
Externe apparatuur	7
Gebruik van een microfoon of gitaar	9
Lichteffecten	9
Overige	9
Verhelpen van storingen	10
Onderhoud	10
Technische gegevens	11
Verwijdering van de batterij bij het afdanken van deze unit	12
Referenties	13

Meegeleverde accessoires

Gelieve te controleren of de volgende accessoires zijn meegeleverd.

- 2 Netsnoer**
- 1 optische kabel**

Opmerking:

Gebruik geen andere optische kabels dan de geleverde.

Veiligheidsmaatregelen

WAARSCHUWING

Apparaat

- Beperk het risico van brand, elektrische schokken of beschadiging van het product,
 - Stel dit apparaat niet bloot aan regen, vocht, druppels of spetters.
 - Plaats geen voorwerpen waarin een vloeistof zit bovenop het apparaat plaatsen.
 - Gebruik de aanbevolen accessoires.
 - Verwijder niet de afdekking.
 - Probeer nooit zelf reparaties aan het apparaat uit te voeren. Laat onderhoud over aan erkend onderhoudspersoneel.
 - Zorg ervoor dat er geen metalen voorwerpen in het apparaat terecht komen.

Batterijpakket (lithiumionbatterijpakket)

- Risico van brand, explosie en verbranding. Niet uit elkaar halen, verwarmen tot boven 60 °C of verbranden.

VOORZICHTIG

Apparaat

- Beperk het risico van brand, elektrische schokken of beschadiging van het product,
 - Plaats en gebruik dit apparaat niet in een boekenkast, een ingebouwde kast of een andere besloten ruimte. Zorg voor een goede ventilatie.
 - Zorg dat de ventilatie-openingen van het apparaat niet geblokkeerd worden door kranten, tafelkleedjes, gordijnen, of iets dergelijks.
 - Zet geen open vuur, zoals brandende kaarsen, op het apparaat.
- Dit apparaat is bestemd voor gebruik in een gematigd en in een tropisch klimaat.
- Tijdens het gebruik is dit apparaat vatbaar voor radiostoring veroorzaakt door een mobiele telefoon. Wanneer dergelijke storing optreedt, moet u dit apparaat en de mobiele telefoon verder van elkaar vandaan gebruiken.
- Plaats het apparaat op een horizontale ondergrond waar het niet wordt blootgesteld aan direct zonlicht, hoge temperaturen, sterke vochtigheid of sterke trillingen.
- Dit systeem zou warm kunnen worden bij langdurig gebruik. Dat is normaal. U hoeft zich hierover geen zorgen te maken.

Netsnoer

- De stekker voor het stopcontact is het apparaat om de verbinding te verbreken. Installeer dit apparaat zo, dat de stekker voor het stopcontact onmiddellijk uit het stopcontact getrokken kan worden.

Batterij

- Explosiegevaar wanneer de batterij op onjuiste wijze vervangen wordt. Vervang alleen door een batterij van het type dat door de fabrikant wordt aanbevolen.
- Informeer bij de lokale autoriteiten of bij uw leverancier naar de juiste manier voor de afvalverwerking van de batterijen.
- Niet verhitten of blootstellen aan vuur.
- Laat de batterij(en) niet gedurende lange tijd achter in een auto die in de zon staat en waarvan de portieren en ramen gesloten zijn.
- Niet aan lage luchtdruk op grote hoogten blootstellen.
- Stel de batterij niet aan extreem lage luchtdruk bloot, omdat dit een explosie of lekkage van brandbare vloeistof en gassen tot gevolg kan hebben.
- Vermijd de volgende omstandigheden
 - Extreem hoge of lage temperaturen tijdens gebruik, opslag of vervoer.
 - Vernietiging van een batterij in vuur of een hete oven dan wel mechanisch verbrijzelen of doorzagen van een batterij, waardoor een explosie het gevolg kan zijn.
 - Extreem hoge temperatuur en/of extreem lage luchtdruk, waardoor een explosie of lekkage van brandbare vloeistof of gas het gevolg kan zijn.

Conformiteitsverklaring (DoC)

"Panasonic Entertainment & Communication Co., Ltd." verklaart hierbij dat dit product conform de essentiële eisen en andere relevante bepalingen van Richtlijn 2014/53/EU is.

Klanten kunnen een kopie van de originele DoC voor onze RE-producten downloaden vanaf onze DoC-server: <https://www.ptc.panasonic.eu/compliance-documents>
Neem contact op met de bevoegde vertegenwoordiger: Panasonic Marketing Europe GmbH, Panasonic Testing Centre, Winsbergring 15, 22525 Hamburg, Duitsland

Geproduceerd door:

Panasonic Entertainment & Communication Co., Ltd.
1-10-12, Yagumohigashi-machi, Moriguchi-stad, Osaka, Japan

Type draadloos	Frequentieband	Maximum stroom (dBm e.i.r.p.)
Bluetooth®	2402 – 2480 MHz	SC-BMAX10 9 dBm SC-BMAX5 4 dBm

Verplaatsen van het apparaat

Vorbereiding

Maak alle aangesloten apparaten en kabels los van het apparaat.

- 1 Houd de hendel van de unit stevig vast bij het verplaatsen van het apparaat.
- 2 Zet de unit op een vlakke, stabiele ondergrond met de rubberen voetjes omlaag.

Opstelling

U kunt dit systeem verticaal of horizontaal plaatsen.

Verticale plaatsing

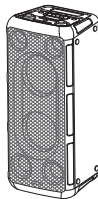

Horizontale plaatsing

(Plaats de zijde met de rubberen voetjes aan de onderzijde.)

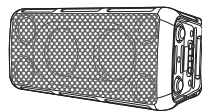

Opmerking:

- Laat een afstand van ten minste 10 mm vrij tussen uw luidsprekers en andere voorwerpen, om een goede ventilatie te verzekeren.
- Deze luidsprekers zijn niet voorzien van een magnetische afscherming. Zet de luidsprekers niet vlakbij TV-apparaten, PC's of andere apparatuur die makkelijk beïnvloed wordt door magnetisme.
- Wanneer u gedurende een lange periode op hoge niveaus afspeelt, kan dit de luidsprekers beschadigen en de levensduur van de luidsprekers bekorten.
- Voorkom beschadiging door het volume te verminderen:
 - Wanneer het geluid vervormd is.
 - Wanneer u de geluidskwaliteit afstelt.

VOORZICHTIG!

- Door een onjuiste behandeling of verplaatsing zou het apparaat kunnen vallen, enz. waardoor er schade en/of persoonlijk letsel kan ontstaan.
- Plaats het apparaat niet op een schuin of instabiel oppervlak.
- Zet uw voeten niet onder het apparaat.
- Raak de resonerende oppervlakten van de luidsprekerconus niet aan:
 - Dit kan de luidsprekerconus beschadigen.
 - De luidsprekerconus kan heet zijn.
- Plaats het apparaat niet op en tafel of een ander verhoogd oppervlak.
- Laat kinderen niet op het apparaat klimmen.
- Wees voorzichtig met baby's of kinderen in de buurt.

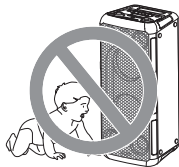

Stroombronnen

De unit kan worden ingeschakeld door de voedingsbron te gebruiken. Als de voedingsbron niet beschikbaar is, kan de ingebouwde batterij worden gebruikt.

Het stopcontact gebruiken

Sluit het netsnoer pas aan nadat alle andere aansluitingen zijn uitgevoerd.

Sluit het netsnoer aan.

Gebruik geen andere netsnoeren dan de geleverde.

Achteraanzicht

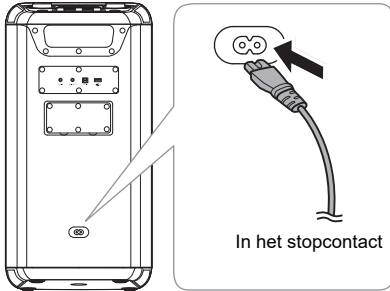

Stroom besparen

Het systeem verbruikt in de stand laag vermogen een geringe hoeveelheid stroom. Haal de stekker uit het stopcontact, als u het systeem niet gebruikt. Sommige instellingen zullen verloren gaan, als u het systeem afsluit. U moet deze opnieuw instellen.

De ingebouwde batterij gebruiken

Deze unit heeft een oplaadbare lithiumionbatterij. Verwijder deze niet tenzij u het product afdankt. Laad de batterij op vóór gebruik.

De batterij wordt automatisch opgeladen als het netsnoer is aangesloten.

Terwijl de batterij wordt opgeladen, lichten de indicatiebalkjes afwisselend op en zodra de batterij volledig is opgeladen, lichten alle balkjes op.



De batterij-indicator toont het laadniveau van de batterijen.

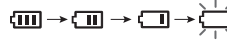

Opmerking:

- Sluit het netsnoer bij het eerste gebruik aan op een stopcontact om de batterij te activeren.
- Sluit het netsnoer aan op een stopcontact voordat de batterij leeg is.
- De unit schakelt automatisch uit wanneer de batterij leeg is.
- Als deze unit langere tijd niet wordt gebruikt, laad dan de batterij ten minste eens per 1-2 maanden op om te voorkomen dat de kwaliteit verslechtert.
- Het is aanbevolen om de batterij bij een temperatuur tussen 10 °C en 35 °C op te laden. De batterij-indicator knippert misschien, zelfs wanneer het netsnoer is aangesloten en opladen is misschien niet mogelijk als de temperatuur buiten het aanbevolen bereik ligt.
- Als de temperatuur rondom de batterij hoog is tijdens het gebruik of direct na het gebruik, laadt de batterij mogelijk niet op, zelfs als de temperatuur binnen het aanbevolen bereik ligt. Gebruik in dit geval de unit niet en laat hem eerst afkoelen.
- Als de levensduur van de batterij na volledig opladen aanzienlijk is verminderd, kan dit aanduiden dat de batterij moet worden vervangen. Neem voor vervanging van de batterij contact op met de winkel waar u de unit heeft gekocht. U kunt de unit nog steeds gebruiken door deze op een AC-voeding aan te sluiten.

Overzicht van de unit

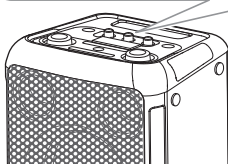
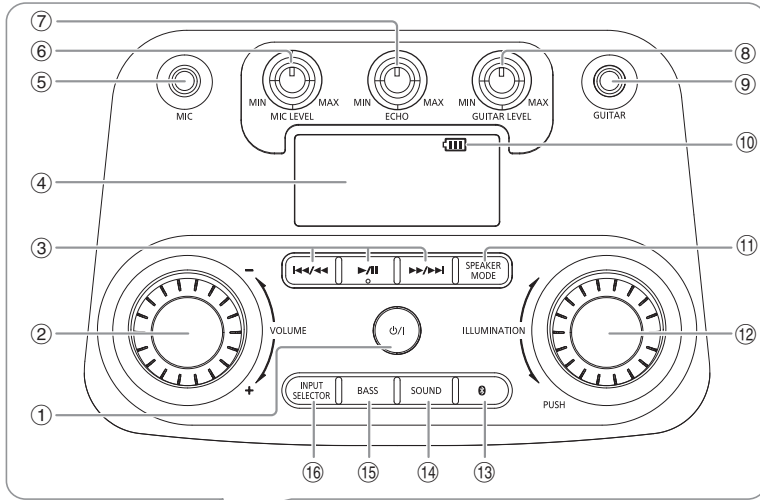

Achteraanzicht

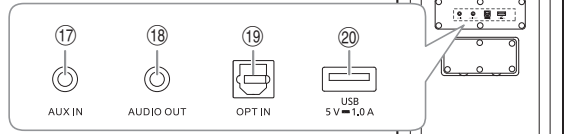

① **Schakelaar stand laag vermogen/aan [⏻/⏻]**
Indrukken om het apparaat aan of in de stand laag vermogen te zetten. In de stand laag vermogen verbruikt het apparaat nog een geringe hoeveelheid stroom.

② Pas het volumeniveau aan

③ Basis weergaveregeling

④ Displaypaneel

⑤ Microfoonbus

⑥ Pas het volumeniveau van de microfoon aan

⑦ Pas het echoniveau van de microfoon aan

⑧ Pas het volumeniveau van de gitaar aan

⑨ Gitaaraansluiting

⑩ Batterij-indicator

⑪ Selecteer de luidsprekerstand

⑫ Selecteer de lichteffecten en kleuren

⑬ Selecteer Bluetooth® als de bron

⑭ **Selecteer het geluidseffect**

ROCK → JAZZ → SAMBA → POP → FLAT
↑

⑮ **Schakel het baseffect in of uit**

ON BASS ↔ OFF BASS

Opmerking:

Als u het baseffect inschakelt, schakelt het geluidseffect uit en andersom.

⑯ **Kies de audiobron**

BLUETOOTH → USB → OPT → AUX
↑

⑰ AUX IN-aansluiting

⑱ AUDIO OUT-aansluiting

⑲ Optische IN-aansluiting

⑳ USB-poort (5 V = 1.0 A)

Bluetooth®-gebruik

U kunt draadloos een geluidsapparaat aansluiten en afspelen met behulp van Bluetooth®.

Vorbereiding

- Zet het apparaat aan.
- Schakel over naar de Bluetooth®-functie van het apparaat en zet het apparaat vlakbij het systeem.
- Lees de bedieningsinstructies van het apparaat voor meer gedetailleerde informatie.

Een apparaat koppelen

- 1 **Druk op [].**
"PAIRING" wordt weergegeven.
- 2 **Kies "SC-BMAX10" of "SC-BMAX5" uit het Bluetooth®-menu van het apparaat.**
Indien u gevraagd wordt een sleutel te gebruiken voert u "0000" in.
Het apparaat wordt automatisch met dit systeem verbonden nadat het koppelen aan een passend apparaat voltooid is.

Opmerking:

- Als er een Bluetooth®-apparaat is aangesloten, moet u het apparaat eerst loskoppelen voordat een nieuw apparaat wordt gekoppeld (⇒ "De aansluiting van een apparaat verbreken").
- U kunt maximaal 8 apparaten aan dit systeem koppelen. Als een 9e apparaat wordt gekoppeld, wordt het apparaat dat het langst is gekoppeld, vervangen.
- Als de productnaam niet in het Bluetooth®-menu van het apparaat wordt weergegeven, moet u tijdens het koppelingsproces de Bluetooth®-functie van het apparaat herhaaldelijk uit- en vervolgens weer inschakelen, afhankelijk van de zoekfunctionaliteit van het Bluetooth®-apparaat en de omgeving.

Een apparaat aansluiten

- 1 **Druk op [].**
- 2 **Kies "SC-BMAX10" of "SC-BMAX5" uit het Bluetooth®-menu van het apparaat.**
- 3 **Start weergave op het apparaat.**

Opmerking:

- Een apparaat moet gekoppeld aan een passend apparaat zijn om aangesloten te worden.
- Wanneer "BLUETOOTH" is geselecteerd als de bron, zal dit systeem automatisch proberen de verbinding met het laatst aangesloten apparaat tot stand te brengen.

Bluetooth® -afspelen

Afspelen	Druk op [▶/III].
Pauseren	Druk op [▶/III]. Indrukken als u met afspelen door wilt gaan.
Overslaan	Druk op [◀◀/◀◀] of [▶▶/▶▶] als u een track wilt overslaan.
Zoeken	Houd [◀◀/◀◀] of [▶▶/▶▶] ingedrukt.

Opmerking:

Afhankelijk van het Bluetooth®-apparaat zullen sommige bedieningsfuncties misschien niet werken.

Multi Connect

Dit systeem ondersteunt Multi Connect dat met max. 2 apparaten gelijktijdig verbinding kan maken.

Schakelen tussen de aangesloten apparaten

Terwijl een van de aangesloten apparaten bezig is met afspelen, kunt u eenvoudig naar een ander aangesloten apparaat schakelen door simpelweg op dat apparaat te beginnen met afspelen. Het afspelen op het vorige apparaat wordt automatisch gepauzeerd.

Opmerking:

Het kan zijn dat deze functie voor sommige apps of apparaten niet werkt (afhankelijk van de specificaties van de app of het apparaat).

De aansluiting van een apparaat verbreken

Terwijl een Bluetooth®-apparaat is aangesloten

Houd [▶/III] ingedrukt.
"PAIRING" wordt weergegeven.

Opmerking:

- Met deze functie wordt de verbinding verbroken met alle verbonden apparaten.
- De aansluiting van een apparaat wordt verbroken, als u:
 - Kies een andere bron.
 - Vervangt het apparaat buiten het maximale bereik.
 - Schakel de Bluetooth®-transmissie van het apparaat uit.
 - Schakel de unit of het apparaat uit.

Bluetooth®-Stand-by

Deze functie schakelt het systeem automatisch in wanneer u een Bluetooth®-verbinding tot stand brengt vanaf een gekoppeld apparaat.

Houd [] ingedrukt om deze functie in te schakelen. "ON BLUETOOTH STANDBY" wordt weergegeven. Houd om te annuleren de toetsen weer ingedrukt totdat "OFF BLUETOOTH STANDBY" verschijnt.

Opmerking:

- Bij sommige apparaten kan de reactietijd langer zijn. Als u verbonden was met een Bluetooth®-apparaat voordat u dat systeem uitgeschakelde, moet u minimaal 5 seconden wachten voordat u met uw Bluetooth®-apparaat verbinding kunt maken met dit systeem.
- Als u het netsnoer loshaalt en weer aansluit, werkt de Bluetooth®-stand-byfunctie mogelijk niet, zelfs als de instelling is ingeschakeld. Schakel in dat geval de unit in en controleer de stand-by-instelling van Bluetooth®.

Gebruik van een USB-apparaat

Vorbereiding

Voordat u een USB-apparaat op het systeem aansluit, moet u ervoor zorgen dat u een back-up van de data maakt.

Verminder het volume en sluit het USB-apparaat aan op de USB-poort.

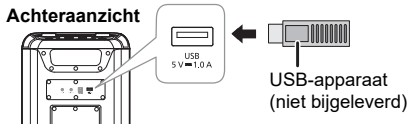

Houd het apparaat vast bij het aansluiten of loskoppelen van het USB-apparaat.

Opmerking:

Gebruik geen USB-verlengkabel. Het systeem kan geen USB-apparaten herkennen die via een kabel aangesloten zijn.

USB-weergave

U kunt MP3-nummers afspelen vanaf het USB-apparaat.

Druk herhaaldelijk op [INPUT SELECTOR] om "USB" te kiezen.

Afspelen	Druk op [▶/].
Pauzeren	Druk op [▶/]. Indrukken als u met afspelen door wilt gaan.
Overslaan	Druk op [◀◀/▶▶] of [▶▶/▶▶] als u een track wilt overslaan. Houd tijdens een pauze [▶/] ingedrukt om het album over te slaan.
Zoeken	Houd [◀◀/▶▶] of [▶▶/▶▶] ingedrukt.
Herhaal	Druk tijdens afspelen herhaaldelijk op [▶/] en houd het ingedrukt om een herhalingsstand te kiezen. ONE REPEAT: Herhaal één enkele track. ALL REPEAT: Herhaald alle tracks. OFF REPEAT: Herhaal annuleren.

Opmerking:

- Bestanden zijn gedefinieerd als tracks en mappen zijn gedefinieerd als albums.
- Tracks moet de extensie ".mp3" of ".MP3" hebben.
- Tracks worden niet noodzakelijkerwijs afgespeeld in de volgorde waarin u ze hebt opgenomen.
- Sommige bestanden kunnen niet werken door de grootte van de sector.

Een apparaat opladen

Het opladen begint als een apparaat (nominale waarde: 5 V / 1 A) op de USB-poort van deze unit is aangesloten.

Vorbereiding

Zet het apparaat aan.

Een apparaat aansluiten.

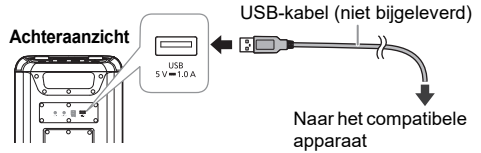

Bevestig op het scherm van het aangesloten apparaat enz. om ervoor te zorgen dat het opladen is begonnen.

Opmerking:

- Er is een kabel nodig die compatibel is met uw apparaat. Gebruik de kabel die met uw apparaat is meegeleverd.
- Zelfs als u een kabel aansluit die compatibel is met de USB-poort van deze unit, kan het zijn dat uw apparaat niet wordt opgeladen. Gebruik in dat geval de oplader die bij het apparaat is meegeleverd.
- Sluit geen apparaat op deze unit aan met een nominale waarde van meer dan 5 V / 1 A.
- Kijk op het scherm van het aangesloten apparaat enz. om te zien op het opladen is voltooid.
- Verwijder de USB kabel uit de USB-poort, zodra het volledig is opgeladen.
- Als de unit wordt ingeschakeld met gebruik van de ingebouwde batterij, stopt het opladen als de unit wordt uitgezet.

Externe apparatuur

Vorbereiding

- Haal de stekker van het netsnoer uit het stopcontact.
- Schakel alle apparatuur uit en lees de relevante werkinstructies.

Opmerking:

- Buig de kabels niet in scherpe hoeken.
- Componenten en snoeren wordt afzonderlijk verkocht.
- Schakel de equalizer uit of verminder het volume van het externe apparaat. Een hoog niveau van het ingangssignaal kan het geluid vervormen.

Gebruik van de optische-input

U kunt een tv, VCR-, dvd-speler enz. aansluiten en het geluid via deze unit weergeven.

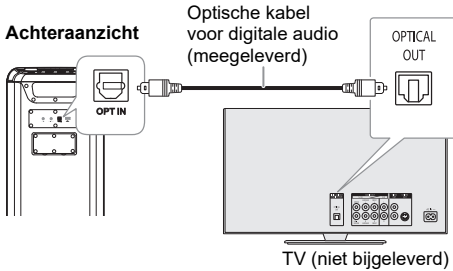

- 1 Een extern apparaat aansluiten.
- 2 Zet het apparaat aan.
- 3 Druk herhaaldelijk op [INPUT SELECTOR] om "OPT" te kiezen.
- 4 Speel het externe apparaat af.

Opmerking:

- Dit systeem ondersteunt lineaire PCM-signalen.
- Ondersteunde bemonsteringsfrequentie: 32 kHz, 44,1 kHz, 48 kHz, 88,2 kHz tot wel 96 kHz
- Het geluid wordt gedempt of er kan een geluid ontstaan als het formaat of de frequentie van het geluid niet ondersteund wordt.
- Als er geluiden uit de luidsprekers van de televisie komen, moet het volume van de televisie tot het minimum worden vermindert.

Met behulp van de hulp-input

Achteraanzicht



- 1 Een extern apparaat aansluiten.
Stekkertype: Ø 3,5 mm stereo
- 2 Zet het apparaat aan.
- 3 Druk herhaaldelijk op [INPUT SELECTOR] om "AUX" te kiezen.
- 4 Speel het externe apparaat af.

Aansluiten van extra units

U kunt extra units aansluiten om van het geluid van deze units te genieten.
Het is aanbevolen om alle units verticaal op te stellen.

Vorbereiding

Schakel alle units uit en draai [VOLUME] van elke unit om het volume te verminderen.

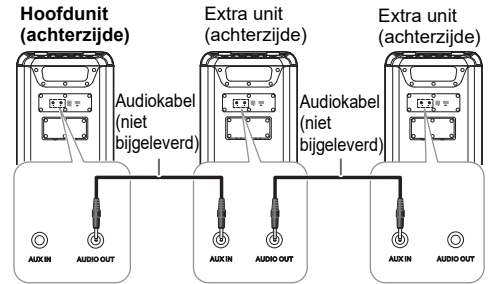

- 1 Sluit de hoofddunit en alle extra units (SC-BMAX10 of SC-BMAX5) op elkaar aan met audiokabels (niet bijgeleverd).
Stekkertype: Ø 3,5 mm stereo
- 2 Zet alle units aan.
- 3 Op de extra units:
Druk herhaaldelijk op [INPUT SELECTOR] om "AUX" te kiezen.
- 4 Druk herhaaldelijk op [SPEAKER MODE] om de gewenste luidsprekerkanalen te kiezen.

L+R	Linker en rechter kanaal Als alle units gelijktijdig moeten afspelen.
L	Linker kanaal Instelling van de unit die aan de linkerkant staat, voor een stereo geluidseffect.
R	Rechter kanaal Instelling van de unit die aan de rechterkant staat, voor een stereo geluidseffect.

- 5 Op de hoofddunit:
start het gewenste afspelen.

Opmerking:

- U kunt deze unit en tot twee extra units aansluiten.
- Het geluidseffect wordt apart door elke unit geregeld. Stel zo nodig dezelfde geluidsinstellingen in op de extra units.
- De verlichting en stroboscooplichteffecten op de extra units kunnen verschillend zijn van de hoofddunit, zelfs als hetzelfde verlichtingspatroon is gekozen.

Gebruik van een microfoon of gitaar

Vorbereiding

Draai [MIC LEVEL] en [GUITAR LEVEL] naar hun minimum, voordat u een microfoon/gitaar aansluit of loskoppelt.

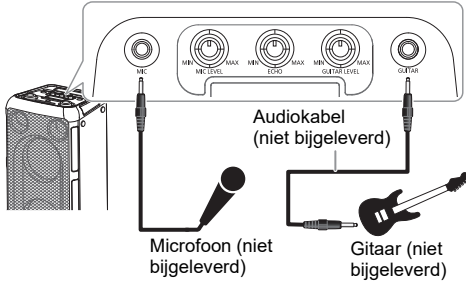

- 1 Sluit een microfoon of gitaar aan.**
Stekkertype: Ø 6,3 mm mono
- 2 Als u de microfoon wilt gebruiken of gitaar wilt spelen samen met achtergrondmuziek, speel de muziekbron af en pas het volume van het systeem aan.**
- 3 Pas het volume aan van de microfoon of gitaar.**
Voor de microfoon: Draai [MIC LEVEL].
Voor de gitaar: Draai [GUITAR LEVEL].

Pas het echoniveau aan

Pas het echoniveau aan van de microfoon aan door [ECHO] te draaien.

Opmerking:

- Als er een vreemd (huilend) geluid klinkt, houd de microfoon/gitaar dan weg bij de luidsprekers of zet het volume van de microfoon/gitaar lager.
- Als u de microfoon/gitaar niet gebruikt, trekt u de stekker uit de microfoon/gitaaraansluiting en zet het volumeniveau van de microfoon/gitaar op het minimum.

Lichteffecten

U kunt de lichteffecten op de unit wijzigen.

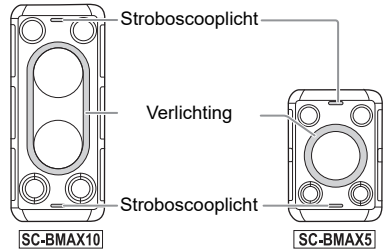

Draai [ILLUMINATION] om het effect te kiezen.

M-1 t/m M-9	Selectie uit 9 verlichtingspatronen in meerdere kleuren.
S-1 t/m S-3	Selectie uit 3 verlichtingspatronen in een enkele kleur. Druk herhaaldelijk op [ILLUMINATION] om een kleur te kiezen.
OFF	Schakelt de verlichting en stroboscooplichten uit en vermindert ook de helderheid van het display.

Gebruik van stroboscooplichten

Houd [ILLUMINATION] ingedrukt om de stroboscooplichten in of uit te schakelen.

Overige

Auto-uit

Als de apparatuur de "Bluetooth® stand-byfunctie" inschakelt en er wordt geen audio afgespeeld, wordt in de stand Aux in, Optisch, USB en Bluetooth® binnen 20 minuten de netwerkgebonden stand-bystand ingeschakeld.

Als de apparatuur de "Bluetooth® stand-byfunctie" uitschakelt en er wordt geen audio afgespeeld, wordt in de stand Aux in, Optisch, USB en Bluetooth® binnen 20 minuten een andere staat (stand laag vermogen) ingeschakeld.

Opmerking:

Deze functie werkt misschien niet als een microfoon/gitaar is aangesloten.

Software-update

Af en toe zal Panasonic een software-update uitbrengen voor deze unit, waardoor functies worden toegevoegd of de werking wordt verbeterd. Deze updates zijn gratis beschikbaar. Voor meer details zie de volgende website.
<https://panasonic.jp/support/global/cs/audio/>
(Deze site is alleen in het Engels.)

Verhelpen van storingen

Raadpleeg de onderstaande tips voordat u beroep doet op een servicecentrum. Vraag uw handelaar om advies, als u twijfels hebt over de controlepunten of als u het probleem niet kunt verhelpen.

Algemene storingen

Het apparaat werkt niet.

- De veiligheidsapparaat is geactiveerd. Ga als volgt te werk:
 1. Houd [⏻/⏪] ingedrukt om de unit uit te zetten en het display wordt uitgezet.
 2. Druk op [⏻/⏪] om het apparaat in te schakelen. Als het probleem aanhoudt, vraag dan advies aan uw leverancier.

Geluid wordt vervaamd of er is geen geluid.

- Pas het volume van het systeem aan.
- Schakel het systeem uit, stel de oorzaak vast en verhelp deze en schakel dan het systeem weer in. Het kan eventueel veroorzaakt worden door overbelasting van de luidsprekers door excessief volume of vermogen, en als het systeem wordt gebruikt in een warme omgeving.

Het is mogelijk dat tijdens de weergave een zoemgeluid te horen is.

- Er bevindt zich een netsnoer of een fluorescerend licht in de buurt van de kabels. Houd andere apparaten en kabels uit de buurt van dit systeem.

Het geluidsniveau vermindert.

- Het beveiligingscircuit is geactiveerd, doordat de uitgang continu met een hoog volume wordt gebruikt. Dit gebeurt om het systeem te beveiligen en de geluidskwaliteit te behouden.

USB

Het USB-apparaat of de inhoud daarvan kan niet gelezen worden.

- Het formaat van het USB-apparaat of de inhoud daarvan is niet geschikt voor het systeem.
- USB-apparaten met een opslagcapaciteit van meer dan 32 GB werken niet.
- USB-apparaten worden mogelijk niet herkend als ze met een USB-verlengkabel of een USB-hub op dit systeem worden aangesloten.

Langzame werking van het USB-apparaat.

- Het duurt langer om een USB-apparaat met een grote inhoud of een groot geheugen te lezen.

Bluetooth®

Men kan geen passende apparaat koppelen.

- Controleer de conditie van het Bluetooth®-apparaat.
- Het apparaat staat buiten het communicatiebereik van 10 meter. Verplaats het apparaat meer dichterbij het systeem.

Het apparaat kan niet aangesloten worden.

- Het koppelen van het passende apparaat heeft niet met succes plaatsgevonden. Koppel het passende apparaat opnieuw. (⇒ 6)
- De koppeling van het apparaat is vervangen. Koppel het passende apparaat opnieuw. (⇒ 6)
- Misschien is dit systeem aangesloten op een ander apparaat. Verbreek de verbinding met het andere apparaat en probeer het apparaat weer te verbinden.
- Er kan een probleem zijn met het systeem. Schakel het systeem uit en schakel het vervolgens weer in.

Het apparaat is aangesloten, maar er wordt via het systeem geen geluid gehoord.

- Voor sommige ingebouwde Bluetooth®-apparaten hebt u de geluidsovername handmatig op "SC-BMAX10" of "SC-BMAX5" ingesteld. Lees de bedieningsinstructies van het apparaat voor meer gedetailleerde informatie.

Het afspelen tijdens Multi Connect werkt niet of er is geen geluid.

- Start de app van het apparaat opnieuw.
- De regeling van het apparaat is niet met succes ingeschakeld. Verbreek de verbinding met de verbonden apparaten en probeer het opnieuw.

Geluid uit het apparaat wordt onderbroken.

- Het apparaat staat buiten het communicatiebereik van 10 meter. Verplaats het apparaat meer dichterbij het systeem.
- Verwijder elk obstakel tussen het systeem en het apparaat.
- Andere apparaten die de frequentieband 2,4 GHz gebruiken (draadloze router, magnetrons, snoerloze telefoons, enz.) geven storing. Verplaats het apparaat dichterbij het systeem toe en vergroot de afstand tot de andere apparaten.

Batterij

De batterij-indicator knippert zolang het netsnoer is aangesloten.

- De temperatuur van de batterij is te hoog of te laag. Pas de ruimtetemperatuur overeenkomstig aan, wacht een poosje en bevestig dat het knipperen stopt. Als het probleem blijft bestaan, is de kwaliteit van de batterij mogelijk verslechterd. Neem contact op met uw dealer.
- Als de levensduur van de batterij na volledig opladen aanzienlijk is verminderd, kan dit aanduiden dat de batterij moet worden vervangen. Neem contact op met uw dealer om een batterij te vervangen. U kunt de unit nog steeds gebruiken door deze op een AC-voeding aan te sluiten.

Reset af-fabriek

Reset het geheugen wanneer de volgende situaties zich voordoen:

- Het apparaat reageert niet wanneer u de toetsen indrukt.
- U wilt de geheugeneenhoud wissen en de oorspronkelijke instellingen herstellen.

1 Draai [VOLUME] om het volume op "0" te zetten.

2 Houd [INPUT SELECTOR] en [BASS] ingedrukt.

Blijf de toetsen ingedrukt houden totdat "RESET" verschijnt.

Alle instellingen worden nu gereset naar de oorspronkelijke fabrieksinstellingen.

Opmerking:

U kunt het resetten van de fabrieksinstellingen niet uitvoeren als de stand-byfunctie voor Bluetooth® is ingeschakeld.

Onderhoud

Haal de stekker van het netsnoer uit het stopcontact vóór de uitvoering van onderhoud. Reinig het systeem met een zachte, droge doek.

- Maak de buitenpanelen nooit schoon met alcohol, verfvreder of wasbenzine.
- Lees voordat u een chemisch behandelde doek gebruikt, de gebruiksaanwijzing ervan zorgvuldig door.

Technische gegevens

Algemeen

Voeding	AC 110 V tot 240 V, 50/60 Hz
Opgenomen vermogen	
SC-BMAX10	65 W
SC-BMAX5	40 W
Stroomverbruik in stand laag vermogen en netwerkgebonden stand-by	
Met instelling "OFF BLUETOOTH STANDBY" (stand laag vermogen)	0,5 W
Met instelling "ON BLUETOOTH STANDBY" (netwerkgebonden stand-by)	2,0 W
Stroomverbruik in stand laag vermogen tijdens opladen (maximaal)	
SC-BMAX10	17 W
SC-BMAX5	11 W

Afmetingen (B x H x D)

SC-BMAX10	280 mm × 550 mm × 310 mm
SC-BMAX5	280 mm × 397 mm × 293 mm

Gewicht

SC-BMAX10	9,3 kg
SC-BMAX5	6,5 kg

Gebruikstemperatuurbereik 0°C tot +40°C

Temperatuurbereik laden van batterij +10°C tot +35°C

Vochtigheidsbereik 35% tot 80% RV (geen condensatie)

Versterker

RMS-uitgangsvermogen

SC-BMAX10	
Linker kanaal (Woofer, Tweeter)	
75 W (4 Ω), 1 kHz, THD 30%	
Rechter kanaal (Woofer, Tweeter)	
75 W (4 Ω), 1 kHz, THD 30%	
Totaal RMS-vermogen	150 W
SC-BMAX5	
Woofer (mono)	45 W (4 Ω), 1 kHz, THD 30%
Tweeter (Kanaal links/rechts)	15 W per kanaal (6 Ω), 1 kHz, THD 30%
Totaal RMS-vermogen	75 W

Bluetooth®

Versie	Bluetooth® Versie 5.0
Klasse	Klasse 1
Ondersteunde profielen	AVRCP, A2DP
Frequentieband	2,4 GHz-band FH-SS
Bedrijfsfrequentie	2402 MHz tot 2480 MHz
Bedrijfsafstand	10 meter gezichtslijn
Ondersteunde codec	SBC

Aansluitingen

USB-poort

USB-standaard	USB 2.0 volle snelheid
Ondersteund mediabestandsformaat	MP3 (*.mp3)
Monsterfrequentie	32 kHz, 44,1 kHz, 48 kHz
Bit-diepte audio	16 bits
Aantal kanalen	2 kanalen
Bestandssysteem USB-apparaat	FAT16, FAT32, exFAT

OPT IN

Optische digitale ingang	Optische aansluiting
Monsterfrequentie	32 kHz, 44,1 kHz, 48 kHz, 88,2 kHz, 96 kHz
Ondersteunde bitdiepte	16 bits, 24 bits
Audioformaat	PCM (2 kan.)

Microfoon

Aansluiting Mono, 6,3 mm bus (1 systeem)

Gitaar

Aansluiting Mono, 6,3 mm bus (1 systeem)

AUX IN

Aansluiting Stereo, 3,5 mm bus (1 systeem)

AUDIO OUT

Aansluiting Stereo, 3,5 mm bus (1 systeem)

Luidspreker

Luidspreker(s)

SC-BMAX10	
Tweeter	5,7 cm conustype x 2
Woofer	14 cm conustype x 2
SC-BMAX5	
Tweeter	5,7 cm conustype x 2
Woofer	14 cm conustype x 1

Batterij

SC-BMAX10	
Ingebouwde batterij	7,2 V (li-ion 4950 mAh)
Levensduur batterijen bij gebruik	
Afspeeltijd	Ong. 15 uur*
Opladtid batterij (25 °C)	
Unit staat UIT	Ong. 4 uur
SC-BMAX5	
Ingebouwde batterij	7,2 V (li-ion 2475 mAh)
Levensduur batterijen bij gebruik	
Afspeeltijd	Ong. 9 uur*
Opladtid batterij (25 °C)	
Unit staat UIT	Ong. 3 uur

* Deze afspeeltijd van de batterij is slechts een indicatie en kan variëren afhankelijk van de muzieksoort en veroudering van de batterij na veel cycli van opladen en ontladen.

Dit is mogelijk bij een voorgedefinieerde muziekbron, verlichting uitgeschakeld, FLAT EQ-stand, volume op SC-BMAX5 28 of SC-BMAX10 29 en Bluetooth®-streamingbron.

Opmerking:

- Specificaties kunnen zonder voorafgaande kennisgeving worden gewijzigd.
- Gewicht en afmetingen zijn bij benadering.
- De totale harmonische vervorming is gemeten met de digitale spectrumanalyser.

Verwijdering van de batterij bij het afdanken van deze unit

Verwijder de ingebouwde batterij voordat deze unit wordt afgedankt.

Demonteer dit product nooit behalve als het wordt afgedankt.

Onderstaande afbeeldingen zijn niet bedoeld voor het repareren van de unit, maar om hem af te danken. Zodra de unit wordt gedemonteerd, kan deze nooit meer in elkaar worden gezet.

Opmerking:

- Haal de stekker van het netsnoer uit het stopcontact en ontlad de batterij helemaal, voordat u deze unit demonteert.
- Als u problemen hebt om de batterij te verwijderen, neem dan contact op met uw dealer of het dichtstbijzijnde servicecentrum.

1 Verwijder het batterijdeksel.

Verwijder de schroefkapsjes (x6) van het batterijdeksel. Gebruik een voorwerp met scherpe punt (bijv. punt van een punaise) om de schroefkapsjes op te tillen.

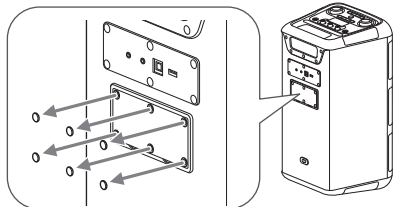

Verwijder de schroeven (x6) waarmee het batterijdeksel vastzit. Gebruik een standaard verkrijgbare kruiskopschroevendraaier (maat: nr. 2) om de schroeven te verwijderen.

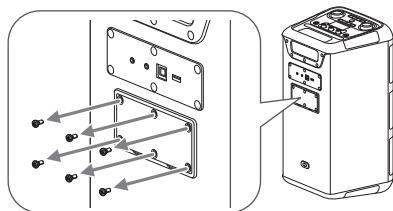

Til het batterijdeksel op en verwijder het.

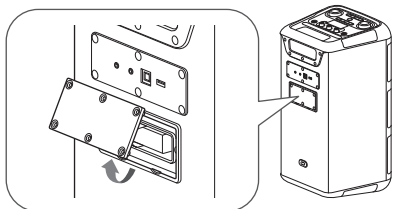

2 Verwijder de batterij.

Knijp het lipje samen en trek de batterij uit het batterijcompartiment.

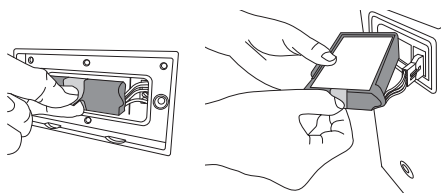

Maak de batterij los en verwijder hem uit de unit.

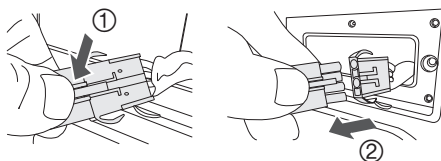

Omgang met de gebruikte oplaadbare batterij

- isoleer de polen met cellofaantape of soortgelijk materiaal.
- Demonteer hem niet.
- As de batterij onbruikbaar wordt, breng hem dan naar een instantie die gebruikte oplaadbare batterijen accepteert in plaats van hem weg te gooien.

Afdanking of overdracht van deze unit

De unit kan de informatie van de gebruikersinstellingen opslaan in het apparaat. Als u het apparaat verwijdert door afdanking of overdracht, volg dan de procedure om de instellingen terug te wijzigen naar de fabrieksinstellingen en alle gebruikersinstellingen te verwijderen (⇒ 10).

- De geschiedenis van de werking kan opgeslagen zijn in het geheugen van dit apparaat.

Het ontdoen van oude apparatuur en batterijen. Enkel voor de Europese Unie en landen met recycle systemen.



Deze symbolen op de producten, verpakkingen en/of begeleidend documenten betekenen dat gebruikte elektrische en elektronische producten en batterijen niet samen mogen worden weggegooid met de rest van het huishoudelijk afval.

Voor een juiste verwerking, hergebruik en recycling van oude producten en batterijen, gelieve deze in te leveren bij de desbetreffende inleverpunten in overeenstemming met uw nationale wetgeving.

Door ze op de juiste wijze weg te gooien, helpt u mee met het besparen van kostbare hulpbronnen en voorkomt u potentiële negatieve effecten op de volksgezondheid en het milieu.

Voor meer informatie over inzameling en recycling kunt u contact opnemen met uw plaatselijke gemeente.

Afhankelijk van uw nationale wetgeving kunnen er boetes worden opgelegd bij het onjuist weggooien van dit soort afval.



Let op: het batterij symbool (Onderstaand symbool).

Dit symbool kan in combinatie met een chemisch symbool gebruikt worden. In dit geval volstaan de eisen, die zijn vastgesteld in de richtlijnen van de desbetreffende chemische stof.

Gebruiksbeperkingen

- Draadloze transmissie en/of gebruik bij alle met Bluetooth® uitgeruste apparaten is niet gegarandeerd.
- Alle apparaten moeten voldoen aan standaards die ingesteld werden door Bluetooth SIG, Inc.
- Afhankelijk van de specificaties en instellingen van een apparaat, kan deze zich niet verbinden of sommige operaties kunnen anders zijn.
- Dit systeem ondersteunt de veiligheidsfuncties van Bluetooth®. Maar afhankelijk van de werkomgeving en/of instellingen, is deze beveiliging mogelijk niet voldoende. Draag data voorzichtig draadloos aan dit systeem over.
- Dit systeem kan geen data verzenden naar een Bluetooth®-apparaat.

Gebruiks bereik

- Gebruik dit apparaat tot een maximaal bereik van 10 meter.
- Het bereik kan verminderen afhankelijk van de omgeving, obstakels of interferentie.

Interferentie van andere apparaten

- Dit systeem zal misschien niet goed functioneren en er kunnen problemen zoals ruis en onderbrekingen in het geluid ontstaan als gevolg van interferentie van geluidsgolven, als deze unit te dicht staat op andere Bluetooth®-apparaten of apparaten die de 2,4 GHz-band gebruiken.
- Dit systeem zal misschien niet goed functioneren als de radiogolven van een zender, enz., in de buurt te krachtig zijn.

Gebruik waarvoor dit bedoeld is

- Dit systeem is alleen voor normaal, algemeen gebruik.
- Gebruik dit systeem niet vlakbij apparatuur of in een omgeving die gevoelig is voor interferentie door een radiofrequentie (voorbeeld: luchthavens, ziekenhuizen, laboratoria, et cetera).

Referenties

Over Bluetooth®

Panasonic is niet verantwoordelijk voor mogelijke beschadiging van data en/of informatie tijdens een draadloze transmissie.

Frequentieband

- Dit systeem maakt gebruik van de frequentieband van 2,4 GHz.

Certificatie



- Dit systeem voldoet aan frequentiebeperkingen en heeft certificatie gekregen op basis van wetten die te maken hebben met frequentie. Om die reden is een draadloze machtigingbrief niet nodig.
- In sommige landen zijn de handelingen die hieronder beschreven worden, op grond van de wet strafbaar:
 - De eenheid uit elkaar nemen of wijzigen.
 - Specificatie-aanduidingen verwijderen.

Licenties

Het Bluetooth® woordmerk en logo's zijn gedeponeerde handelsmerken die het bezit zijn van Bluetooth SIG, Inc. en ieder gebruik van dergelijke merken door Panasonic Holdings Corporation vindt plaats onder licentie. Andere handelsmerken en handelsnamen zijn die van de respectievelijke eigenaren.

Estas instrucciones de manejo son aplicables a los modelos SC-BMAX10 y SC-BMAX5. A menos que se indique otra cosa, las ilustraciones que aparecen en estas instrucciones de manejo son del SC-BMAX10. Su sistema y las ilustraciones pueden parecer diferentes.

Los símbolos de este producto (incluidos los accesorios) representan lo siguiente:

	CA
	CC
	Equipo de Clase II (La construcción del producto presenta doble aislamiento.)

Contenido

Accesorios suministrados	2
Precauciones de seguridad	2
Transporte de la unidad	3
Fuentes de alimentación	4
Descripción general de la unidad	5
Operación Bluetooth®	6
Utilización de un dispositivo USB	7
Equipo externo	7
Utilización de un micrófono o una guitarra	9
Efectos de iluminación	9
Otros	9
Solución de problemas	10
Mantenimiento	10
Especificaciones	11
Para extraer la batería cuando se deshaga de esta unidad	12
Referencias	13

Accesorios suministrados

Por favor, compruebe e identifique los accesorios suministrados.

2 Cable de alimentación de CA

1 cable óptico

Nota:

No utilice ningún otro cable óptico que no sea el proporcionado.

Precauciones de seguridad

ADVERTENCIA

Unidad

- Para reducir el riesgo de incendios, descargas eléctricas o daños en el producto,
 - No exponga este aparato a la lluvia, humedad, goteo o salpicaduras.
 - No coloque encima del mismo objetos con líquidos como, por ejemplo, floreros.
 - Utilice los accesorios recomendados.
 - No quite las tapas.
 - No reparar esta unidad usted mismo. Solicite las reparaciones al personal de servicio cualificado.
 - No permita que objetos de metal caigan dentro de la unidad.

Baterías (Batería de iones de litio)

- Riesgo de incendio, explosión o quemaduras. No la desarme ni caliente a más de 60 °C ni la incinere.

ATENCIÓN

Unidad

- Para reducir el riesgo de incendios, descargas eléctricas o daños en el producto,
 - No instale ni ponga esta unidad en un estante de libros, mueble empotrado u otro espacio de dimensiones reducidas. Asegúrese de que esta unidad esté bien ventilada.
 - No obstruya las aberturas de ventilación de la unidad con periódicos, manteles, cortinas u objetos similares.
 - No coloque objetos con llama descubierta, una vela por ejemplo, encima de la unidad.
- Esta unidad está diseñada para uso en climas moderados y tropicales.
- Esta unidad puede tener interferencias causadas por teléfonos móviles durante su utilización. Si tales interferencias resultan evidentes, aumente la separación entre la unidad y el teléfono móvil.
- Coloque la unidad en una superficie plana lejos de la luz la del sol, temperatura y humedad altas, y vibración excesiva.
- El sistema podría calentarse si se usa por períodos largos de tiempo. Esto es normal. No se alarme.

Cable de alimentación de CA

- El enchufe de corriente es el dispositivo que sirve para desconectar el aparato. Instale esta unidad de tal forma que el enchufe de corriente pueda desenchufarse de la toma de corriente inmediatamente.

Pila

- Hay peligro de explosión si se sustituye incorrectamente la pila. Solo sustituir con el mismo tipo recomendado por el fabricante.
- Al desechar las baterías, por favor contacte con sus autoridades locales o distribuidor y consulte el método correcto de eliminación.
- No caliente o exponga a las llamas.
- No deje la(s) pila(s) en un automóvil expuesto a luz solar directa durante un largo período de tiempo con las puertas y ventanas cerradas.
- No las exponga a una presión atmosférica baja a grandes altitudes.
- No las exponga a una presión atmosférica extremadamente baja, ya que podría provocar explosiones o fugas de líquidos y gases inflamables.
- Evite el uso en las siguientes condiciones
 - Temperaturas extremadamente altas o bajas durante el uso, almacenamiento o transporte.
 - Eliminación de una batería al fuego o en un horno caliente, o trituración o corte mecánicos de la batería, lo que puede resultar en explosión.
 - Temperaturas extremadamente altas o presión atmosférica extremadamente baja, lo que puede resultar en explosión o fuga de líquido o gas inflamables.

Declaración de Conformidad (DoC)

Por la presente, "Panasonic Entertainment & Communication Co., Ltd." declara que este producto es de conformidad con los requisitos sustanciales y con las disposiciones pertinentes de la Directiva 2014/53/UE.

Los usuarios pueden descargar una copia de la declaración de conformidad original (DoC) de los productos RE del servidor DoC:

<https://www.ptc.panasonic.eu/compliance-documents>

Contacto con el representante autorizado:

Panasonic Marketing Europe GmbH, Panasonic Testing Centre, Winsbergring 15, 22525 Hamburg, Alemania

Fabricado por:

Panasonic Entertainment & Communication Co., Ltd.
1-10-12, Yagumohigashi-machi, Ciudad de Moriguchi,
Osaka, Japón

Tipo de red inalámbrica	Banda de frecuencia	Potencia máxima (dBm p.i.r.e.)
Bluetooth®	2402 – 2480 MHz	[SC-BMAX10] 9 dBm [SC-BMAX5] 4 dBm

Transporte de la unidad

Preparación

Desconecte de la unidad todos los dispositivos y cables que tenga conectados.

- 1 **Sostenga el asa de la unidad firmemente cuando la transporte.**
- 2 **Coloque la unidad en una superficie plana y estable con los pies de goma hacia abajo.**

Ubicación

Puede colocar este sistema en posición vertical u horizontal.

Posición vertical

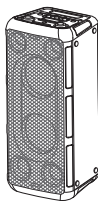

Posición horizontal

(Coloque el lado con los pies de goma hacia abajo.)

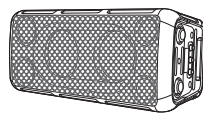

Nota:

- Mantenga sus altavoces a más de 10 mm de otros objetos para una ventilación adecuada.
- Estos altavoces no disponen de blindaje magnético. No lo ponga cerca de la TV, el PC u otros equipos afectados fácilmente por el magnetismo.
- Cuando reproduzca a niveles elevados durante un largo período de tiempo, puede dañar los altavoces y reducir la vida de los altavoces.
- Reduzca el volumen en estas condiciones para evitar daños:
 - Cuando se distorsiona el sonido.
 - Cuando ajuste la calidad del sonido.

¡ATENCIÓN!

- **Mover o transportar la unidad de forma inadecuada puede hacer que se caiga, etc. provocando deterioro y/o daños personales.**
- **No coloque la unidad en una pendiente ni superficie inestable.**
- **No coloque sus pies debajo de la unidad.**
- **No toque las superficies reverberantes del cono del altavoz:**
 - Podría dañar el cono del altavoz.
 - El cono del altavoz puede estar caliente.
- **No coloque la unidad sobre una mesa a cualquier otra superficie elevada.**
- **No permita que los niños se encaramen a la unidad.**
- **Tenga cuidado cuando estén cerca bebés o niños.**

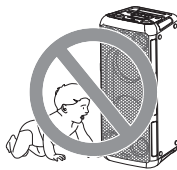

Fuentes de alimentación

La unidad se puede encender mediante la fuente de alimentación de CA. Si no dispone de una fuente de alimentación de CA, puede usar la batería incorporada.

Utilización de la toma de CA

Conecte el cable de alimentación de CA cuando haya realizado todas las demás conexiones.

Conecte el cable de alimentación de CA.

No utilice ningún otro cables de alimentación de CA que no sea el proporcionado.

Vista trasera

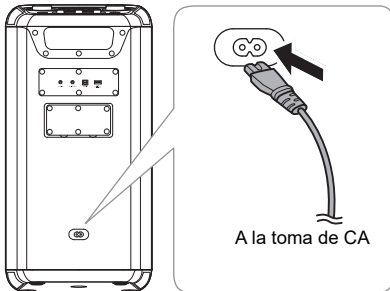

Conservación de la energía

El sistema consume una pequeña cantidad de energía cuando está en modo de bajo consumo. Desconecte el suministro eléctrico si no utiliza el sistema.

Se perderá alguna función después de desconectar el sistema. Tiene que ajustarlos de nuevo.

Utilizar la batería incorporada

Esta unidad contiene una batería recargable de iones de litio. No la quite salvo cuando vaya a deshechar el producto.

Cargue la batería antes de su uso.

La batería se carga automáticamente cuando se conecta el cable de alimentación de CA.

Mientras se carga la batería, las barras indicadoras de la batería se iluminan en secuencia y, una vez cargada por completo, se encienden todas las barras.



El indicador de la batería muestra los niveles de carga de la batería.

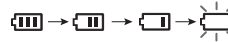

Nota:

- Conecte el cable de alimentación de CA la primera vez que la utilice, para despertar la batería.
- Conecte el cable de alimentación de CA para la carga antes de que la batería se agote.
- La unidad se apagará automáticamente cuando la batería se agote.
- Si no piensa utilizar la unidad durante mucho tiempo, cargue la batería incorporada al menos una vez cada 1-2 meses para evitar que se deteriore.
- Se recomienda cargar la batería a una temperatura de entre 10 °C y 35 °C. Los indicadores de la batería pueden parpadear aunque el cable de alimentación de CA esté conectado y puede que la carga no sea posible cuando esté fuera del rango de temperaturas recomendado.
- Es posible que la batería no se cargue si la temperatura ambiente es alta durante el funcionamiento o justo después del funcionamiento, aunque esté dentro de la gama de temperaturas recomendada. En tal caso, deje de utilizarla y deje que se enfríe.
- Si la duración de la batería se reduce significativamente después de una carga completa, puede indicar que debe sustituir la batería. Consulte en la tienda donde adquirió la unidad para que le cambien la batería. Como alternativa, puede seguir utilizando la unidad conectándola a una fuente de alimentación de CA.

Descripción general de la unidad

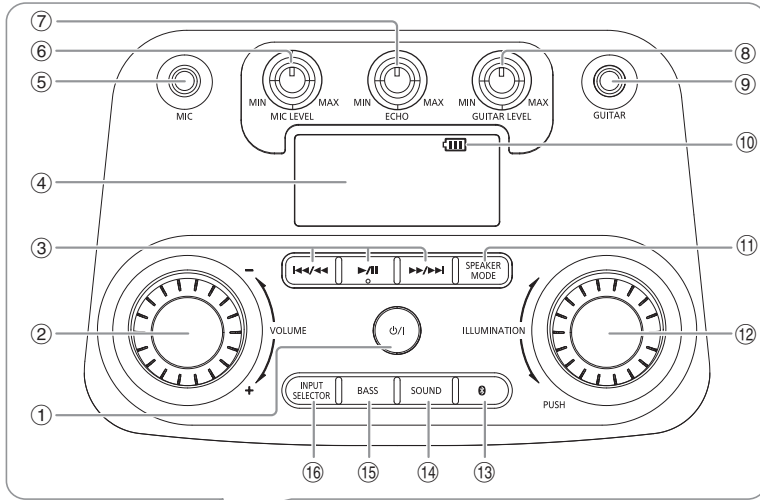

Vista trasera

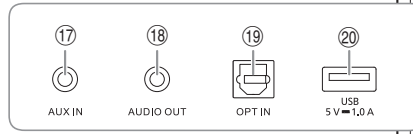
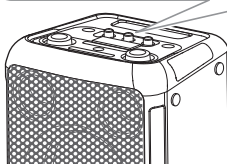

- ① **Interruptor de modo de bajo consumo/ alimentación conectada [⏻]**
Pulse este botón para pasar del modo de alimentación conectada al modo de bajo consumo o viceversa. En el modo de bajo consumo, el aparato consume una pequeña cantidad de corriente.
- ② Ajusta el nivel de volumen
- ③ Control de reproducción básico
- ④ Visualizador
- ⑤ Entrada de micrófono
- ⑥ Ajusta el nivel de volumen del micrófono
- ⑦ Ajusta el nivel de eco del micrófono
- ⑧ Ajusta el nivel de volumen de la guitarra
- ⑨ Entrada de guitarra
- ⑩ Indicador de batería
- ⑪ Selecciona el modo de altavoz
- ⑫ Selecciona los colores y efectos de iluminación
- ⑬ Selecciona Bluetooth® como la fuente

- ⑭ **Selecciona el efecto de sonido**
ROCK → JAZZ → SAMBA → POP → FLAT

- ⑮ **Activa o desactiva el efecto de graves**
ON BASS ↔ OFF BASS

Nota:

Cuando activa el efecto de graves, el efecto de sonido se apagará, y viceversa.

- ⑯ **Selección de la fuente de audio**
BLUETOOTH → USB → OPT → AUX

- ⑰ Entrada AUX IN
- ⑱ Entrada AUDIO OUT
- ⑲ Conector óptico de entrada
- ⑳ Puerto USB (5 V = 1.0 A)

Operación Bluetooth®

Puede conectar y reproducir un dispositivo de audio inalámbricamente mediante Bluetooth®.

Preparación

- Encienda la unidad.
- Encienda la función Bluetooth® del dispositivo y ponga el dispositivo cerca del sistema.
- Lea las instrucciones de funcionamiento del dispositivo para más detalles.

Emparejamiento de un dispositivo

- 1 Pulse [].**
"PAIRING" se muestra.
- 2 Seleccione "SC-BMAX10" o "SC-BMAX5" en el menú Bluetooth® del dispositivo.**
Si le pide una contraseña, introduzca "0000".
El dispositivo se conecta con este sistema automáticamente después de que se haya completado el emparejamiento.

Nota:

- Si un dispositivo Bluetooth® está conectado, debe desconectar el dispositivo antes de emparejar un nuevo (⇒ "Desconexión de un dispositivo").
- Puede emparejar hasta 8 dispositivos con este sistema. Si se empareja un 9.º dispositivo, se sustituirá el dispositivo que haya estado emparejado durante más tiempo.
- Dependiendo de la funcionalidad de búsqueda del dispositivo Bluetooth® y del entorno circundante, si el nombre del producto no se muestra en el menú Bluetooth® del dispositivo, desactive y active repetidamente la característica de Bluetooth® del dispositivo durante el proceso de emparejamiento.











Conexión de un dispositivo

- 1 Pulse [].**
- 2 Seleccione "SC-BMAX10" o "SC-BMAX5" en el menú Bluetooth® del dispositivo.**
- 3 Inicie la reproducción en el dispositivo.**

Nota:

- Debe haber emparejado un dispositivo para conectar.
- Cuando se seleccione "BLUETOOTH" como la fuente, el sistema intenta de forma conectarse de forma automática al último dispositivo conectado.

Reproducción Bluetooth®

Reproducir	Pulse [].
Pausar	Pulse []. Vuelva a pulsar para continuar la reproducción.
Saltar	Pulse [ / ] o [ / ] para saltar una pista.
Buscar	Mantenga pulsado [ / ] o [ / ].

Nota:

Dependiendo del dispositivo Bluetooth®, puede que algunas operaciones no funcionen.

Multi Connect

Este sistema admite Multi Connect, que se puede conectar con hasta un máximo de 2 dispositivos a la vez.

Para cambiar entre los dispositivos conectados

Cuando uno de los dispositivos conectados esté reproduciendo, puede cambiar el control a otro dispositivo conectado con facilidad simplemente iniciando la reproducción en ese dispositivo. La reproducción anterior se pausará automáticamente.

Nota:

Esta función no está disponible en algunas aplicaciones o dispositivos (dependiendo de las especificaciones de la aplicación o dispositivo).

Desconexión de un dispositivo

Mientras un dispositivo Bluetooth® está conectado

Mantenga pulsado [/ III].

"PAIRING" se muestra.

Nota:

- Esta función desconecta todos los dispositivos que tenga conectados.
- Se desconecta un dispositivo cuando:
 - Seleccione una fuente diferente.
 - Aleja el dispositivo más allá de la distancia máxima.
 - Deshabilita la transmisión Bluetooth® del dispositivo.
 - Apaga la unidad o el dispositivo.

Bluetooth® en espera

Esta función enciende automáticamente el sistema cuando se establece una conexión Bluetooth® desde un dispositivo emparejado.

Mantenga pulsado [] para encender esta función.

"ON BLUETOOTH STANDBY" se muestra.

Para cancelar, mantenga pulsado el botón de nuevo hasta que se muestre "OFF BLUETOOTH STANDBY".

Nota:

- Algunos dispositivos podrían tardar más tiempo en responder. Si está conectado a un dispositivo Bluetooth® antes de apagar el sistema, espere un mínimo de 5 segundos antes de conectar este sistema de nuevo a su dispositivo Bluetooth®.
- Cuando desconecta y conecta el cable de alimentación de CA, es posible que la función de espera del Bluetooth® no funcione a pesar de que el ajuste esté activado. En tal caso, encienda la unidad y compruebe el ajuste de espera del Bluetooth®.

Utilización de un dispositivo USB

Preparación

Antes de conectar un dispositivo USB al sistema, asegúrese de hacer una copia de seguridad de los datos.

Reduzca el volumen y conecte el dispositivo USB al puerto USB.

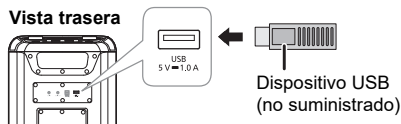

Sostenga la unidad cuando conecte o desconecte el dispositivo USB.

Nota:

No use un cable de extensión USB. El sistema no puede reconocer dispositivos USB conectados mediante cable.

Reproducción de USB

Puede reproducir archivos MP3 en el dispositivo USB.

Pulse [INPUT SELECTOR] repetidamente para seleccionar "USB".

Reproducir	Pulse [▶/].
Pausar	Pulse [▶/]. Vuelva a pulsar para continuar la reproducción.
Saltar	Pulse [◀◀/▶▶] o [▶▶/▶▶] para saltar una pista. Durante la pausa, mantenga pulsado [▶/] para saltar un álbum.
Buscar	Mantenga pulsado [◀◀/▶▶] o [▶▶/▶▶].
Repetir	Durante la reproducción, mantenga pulsado [▶/] repetidamente para seleccionar un modo de repetición. ONE REPEAT: Repetición de una única pista. ALL REPEAT: Repetición de todas las pistas. OFF REPEAT: Cancela la repetición.

Nota:

- Los archivos se definen como pistas y las carpetas se definen como álbum.
- Las pistas debe tener la extensión ".mp3" o ".MP3".
- Las pistas no se reproducirán necesariamente en el orden de grabación.
- Algunos archivos pueden no funcionar debido al tamaño del sector.

Carga de un dispositivo

La carga comienza cuando un dispositivo (valor nominal: 5 V/1 A) se conecta al puerto USB de esta unidad.

Preparación

Encienda la unidad.

Conecte un dispositivo.

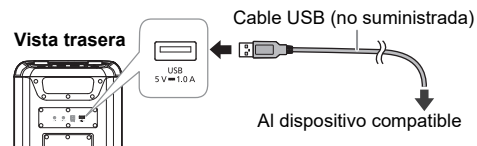

En la pantalla del dispositivo conectado (etc.), compruebe que se ha iniciado la carga.

Nota:

- Se requiere un cable compatible con su dispositivo. Use el cable que se suministra con su dispositivo.
- Incluso si conecta un cable compatible con el puerto USB de esta unidad, es posible que su dispositivo no se cargue. En tal caso, use el cargador que se suministra con el dispositivo.
- No conecte ningún dispositivo con un valor nominal mayor de 5 V/1 A a esta unidad.
- Para comprobar si la carga se ha completado, mire la pantalla del dispositivo conectado, etc.
- Una vez que el dispositivo este cargado por completo, retire el cable USB del puerto USB.
- Si la unidad se enciende utilizando la batería incorporada, la carga se detiene cuando la unidad se apaga.

Equipo externo

Preparación

- Desconecte el cable de alimentación de CA.
- Apague todo el equipo y lea las instrucciones de funcionamiento adecuadas.

Nota:

- No doble los cables formando un ángulo agudo.
- Los componentes y los cables se venden por separado.
- Apague el ecualizador o reduzca el volumen del dispositivo externo. Un nivel elevado de la señal de entrada puede distorsionar el sonido.

Utilización de la entrada óptica

Es posible conectar un televisor, un VCR, un reproductor de DVD, etc., y escuchar el audio a través de esta unidad.

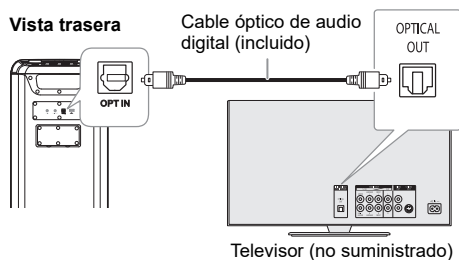

- 1 Conecte un dispositivo externo.
- 2 Encienda la unidad.
- 3 Pulse [INPUT SELECTOR] repetidamente para seleccionar "OPT".
- 4 Reproduzca el dispositivo externo.

Nota:

- Este sistema admite señales PCM lineales.
- Frecuencia de muestreo admitida: 32 kHz, 44,1 kHz, 48 kHz, 88,2 kHz y hasta 96 kHz
- El sonido se silencia o podría emitirse ruido si el formato de la señal o la frecuencia no son compatibles.
- Si los altavoces del televisor emiten sonidos, reduzca el volumen del TV a su mínimo.

Utilización de la entrada auxiliar

Vista trasera



- 1 Conecte un dispositivo externo.
Tipo de clavija: Estéreo de \varnothing 3,5 mm
- 2 Encienda la unidad.
- 3 Pulse [INPUT SELECTOR] repetidamente para seleccionar "AUX".
- 4 Reproduzca el dispositivo externo.

Conexión de unidades adicionales

Es posible conectarse a unidades adicionales para disfrutar de la salida de sonido desde estas unidades. Se recomienda colocar todas las unidades en vertical.

Preparación

Apague todas las unidades y gire [VOLUME] en cada unidad para reducir el nivel de volumen.

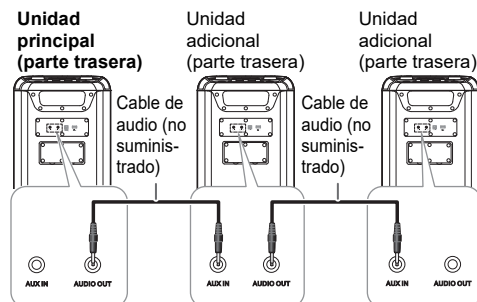

- 1 Conecte la unidad principal y todas las unidades adicionales (SC-BMAX10 o SC-BMAX5) con cables de audio (no suministrados).
Tipo de clavija: Estéreo de \varnothing 3,5 mm
- 2 Encienda todas las unidades.
- 3 En las unidades adicionales: Pulse [INPUT SELECTOR] repetidamente para seleccionar "AUX".
- 4 Pulse [SPEAKER MODE] repetidamente para seleccionar los canales deseados del altavoz.

L+R	Canales izquierdo y derecho Cuando todas las unidades deben reproducir simultáneamente.
L	Canal izquierdo Para conseguir un efecto de sonido estéreo, este ajuste corresponde a la unidad situada en el lado izquierdo.
R	Canal derecho Para conseguir un efecto de sonido estéreo, este ajuste corresponde a la unidad situada en el lado derecho.

- 5 En la unidad principal:
Inicie la reproducción deseada.

Nota:

- Puede conectar esta unidad y hasta dos unidades adicionales.
- El efecto de sonido se controlará por separado en cada unidad. Si fuera necesario, defina los mismos ajustes de sonido en las unidades adicionales.
- Los efectos de iluminación y luces estroboscópicas de las unidades adicionales pueden diferir de los de la unidad principal aunque se seleccione el mismo patrón de iluminación.

Utilización de un micrófono o una guitarra

Preparación

Gire [MIC LEVEL] y [GUITAR LEVEL] al mínimo antes de conectar o desconectar un micrófono/una guitarra.

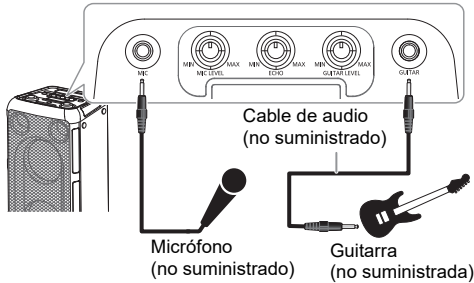

- 1 Conecte un micrófono o una guitarra.**
Tipo de clavija: Ø 6,3 mm monoaural
- 2 Si quiere utilizar el micrófono o tocar la guitarra con música de fondo, reproduzca la fuente de música y ajuste el volumen del sistema.**
- 3 Ajuste el volumen del micrófono o de la guitarra.**
Para el micrófono: gire [MIC LEVEL]
Para la guitarra: gire [GUITAR LEVEL]

Ajusta el nivel de eco

Gire [ECHO] para ajustar el nivel de eco del micrófono.

Nota:

- Si se emite un ruido extraño (aullido), aleje el micrófono/la guitarra de los altavoces, o baje el volumen del micrófono/la guitarra.
- Cuando no esté utilizando el micrófono/la guitarra, desconéctelo/a de la entrada y baje el volumen del micrófono/la guitarra hasta el mínimo.

Efectos de iluminación

Es posible cambiar el efecto de iluminación de la unidad.

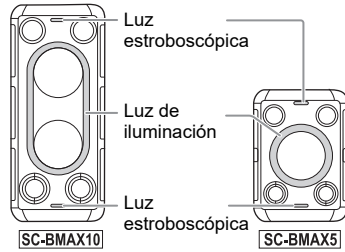

Gire [ILLUMINATION] para seleccionar el efecto.

M-1 a M-9	Selección de 9 patrones de iluminación en varios colores.
S-1 a S-3	Selección de 3 patrones de iluminación en un solo color. Pulse [ILLUMINATION] repetidamente para seleccionar un color.
OFF	Apague la iluminación y las luces estroboscópicas, reduzca también el brillo del visualizador.

Utilización de las luces estroboscópicas

Mantenga pulsado [ILLUMINATION] para encender o apagar las luces estroboscópicas.

Otros

Apagado automático

Cuando el equipo activa la "función de espera Bluetooth®", si no tiene reproducción de audio, en los modos Aux in, Óptico, USB y Bluetooth® entrará en modo de espera en red en 20 minutos.

Cuando el equipo desactiva la "función de espera Bluetooth®", si no tiene reproducción de audio, en los modos Aux in, Óptico, USB y Bluetooth® entrará en otro estado (modo de bajo consumo) en 20 minutos.

Nota:

Es posible que esta función no se esté operativa cuando un micrófono/una guitarra esté conectado/a.

Actualización de software

Ocasionalmente, Panasonic podrá publicar software actualizado para esta unidad con el fin de ampliar o mejorar sus funciones. Estas actualizaciones se ofrecen sin cargo. Para más detalles, consulte la página web que se indica a continuación.

<https://panasonic.jp/support/global/cs/audio/>
(Este sitio se encuentra solo en inglés.)

Solución de problemas

Antes de solicitar el servicio de reparaciones haga las comprobaciones indicadas abajo. Si tiene alguna duda acerca de algunos de los puntos de comprobación o si las soluciones indicadas no resuelven el problema, consulte a su distribuidor para obtener instrucciones.

Problemas comunes

La unidad no funciona.

- La dispositivo de seguridad se ha activado. Realice lo siguiente:
 1. Mantenga pulsado [⏻] para apagar la unidad y apagar la pantalla.
 2. Pulse [⏻] otra vez para encender la unidad. Si el problema persiste, consulte a su distribuidor.

El sonido está distorsionado o no hay sonido.

- Ajuste el volumen del sistema.
- Apague el sistema, determine y corrija la causa y, a continuación, vuelva a encender el sistema. Se puede causar por sobrecargar los altavoces con una potencia o volumen excesivos, y por utilizar la unidad en un ambiente caliente.

Se puede oír un zumbido durante la reproducción.

- Un cable de alimentación de CA o una luz fluorescente están cerca de los cables. Mantenga otros aparatos y cables alejados de los cables de este sistema.

El nivel de sonido se reduce.

- El circuito de protección se ha activado debido al uso continuo a un volumen alto. Esto sirve para proteger el sistema y mantener la calidad del sonido.

USB

El dispositivo USB o los contenidos en él no se puede reproducir.

- El formato del dispositivo USB o su contenido no es compatible con el sistema.
- Los dispositivos USB con capacidad de almacenamiento de más de 32 GB no pueden funcionar.
- Es posible que no se reconozcan los dispositivos USB al conectarlos a este sistema con un cable de extensión USB o un hub USB.

Funcionamiento lento del dispositivo USB.

- Lleva más tiempo leer los archivos grandes o los dispositivos USB con mucha memoria.

Bluetooth®

No se puede efectuar el emparejamiento.

- Compruebe el estado del dispositivo Bluetooth®.
- El dispositivo está fuera de la distancia de comunicación de 10 m. Acerque el dispositivo al sistema.

No se puede conectar el dispositivo.

- El emparejamiento del dispositivo no ha sido exitoso. Haga el emparejamiento de nuevo. (⇒ 6)
- Se haya sustituido el emparejamiento del dispositivo. Haga el emparejamiento de nuevo. (⇒ 6)
- El sistema puede estar conectado a un dispositivo diferente. Desconecte el otro dispositivo e intente conectarlo de nuevo.
- Puede que exista un problema en el sistema. Apague el sistema y después vuelva a encenderlo.

El dispositivo está conectado pero no se puede escuchar el audio a través del sistema.

- Para algunos dispositivos con Bluetooth® integrado ha de configurar manualmente la salida de audio a "SC-BMAX10" o "SC-BMAX5". Lea las instrucciones de funcionamiento del dispositivo para más detalles.

La reproducción con Multi Connect no funciona o no hay sonido.

- Reinicie la aplicación del dispositivo.
- El control del dispositivo no se conectó de forma exitosa. Desconecte los dispositivos conectados existentes e inténtelo de nuevo.

El sonido desde el dispositivo se interrumpe.

- El dispositivo está fuera de la distancia de comunicación de 10 m. Acerque el dispositivo al sistema.
- Aparte cualquier obstáculo entre el sistema y el dispositivo.
- Hay interferencias de otros dispositivos que utilizan la banda de frecuencia de 2,4 GHz (router inalámbrico, microondas, teléfonos inalámbricos, etc.). Desplace el dispositivo más cerca del sistema y aleje del resto de dispositivos.

Pila

El indicador de batería parpadea mientras está conectado al cable de alimentación de CA.

- La temperatura de la batería es demasiado baja o demasiado alta. Ajuste la temperatura ambiente en consecuencia y espere unos momentos para confirmar que el parpadeo se detiene. Si el problema persiste, la batería podría estar deteriorada; consulte a su distribuidor.
- Si la duración de la batería se reduce significativamente después de una carga completa, puede indicar que debe sustituir la batería. Consulte a su distribuidor para sustituir la batería. Como alternativa, puede seguir utilizando la unidad conectándola a una fuente de alimentación de CA.

Restablecimiento de fábrica

Restablezca la memoria cuando ocurran las siguientes situaciones:

- Los botones no funcionan.
- Usted desea borrar y restablecer el contenido de la memoria.

1 Gire [VOLUME] para definir el volumen en "0".

2 Mantenga pulsados [INPUT SELECTOR] y [BASS].

Siga manteniendo pulsados los botones hasta que se muestre "RESET".

Todos los ajustes vuelven a los valores predeterminados de fábrica.

Nota:

No es posible realizar el restablecimiento de fábrica si la función de espera de Bluetooth® está activada.

Mantenimiento

Desconecte el cable de alimentación de CA antes del mantenimiento. Limpie el sistema con un paño suave y seco.

- No utilice nunca alcohol, diluyente de pintura o gasolina para limpiar este sistema.
- Antes de utilizar un paño impregnado químicamente, lea con atención, las instrucciones del mismo.

Especificaciones

Generalidades

Alimentación	110 V a 240 V CA, 50/60 Hz
Consumo energético	
SC-BMAX10	65 W
SC-BMAX5	40 W
Consumo en el modo de bajo consumo y de espera en red	
Con el ajuste "BLUETOOTH EN ESPERA DESCONECTADO" (modo de bajo consumo)	0,5 W
Con el ajuste "BLUETOOTH EN ESPERA CONECTADO" (espera en red)	2,0 W
Consumo en el modo de bajo consumo durante la carga (máxima)	
SC-BMAX10	17 W
SC-BMAX5	11 W

Dimensiones (An x Al x Prf)

SC-BMAX10	280 mm x 550 mm x 310 mm
SC-BMAX5	280 mm x 397 mm x 293 mm

Peso

SC-BMAX10	9,3 kg
SC-BMAX5	6,5 kg

Gama de temperaturas de funcionamiento

0 °C a +40 °C

Gama de temperatura de carga de la batería

+10 °C a +35 °C

Gama de humedades de funcionamiento

35% a 80% humedad relativa (sin condensación)

Sección del amplificador

Potencia de salida RMS

SC-BMAX10

Canal izq. (Altavoz de bajos, Altavoz para agudos)	75 W (4 Ω), 1 kHz, distorsión armónica total del 30%
Canal der. (Altavoz de bajos, Altavoz para agudos)	75 W (4 Ω), 1 kHz, distorsión armónica total del 30%
Potencia RMS total	150 W

SC-BMAX5

Altavoz de bajos (mono)	45 W (4 Ω), 1 kHz, distorsión armónica total del 30%
Altavoz para agudos (Canal izq./der.)	15 W por canal (6 Ω), 1 kHz, distorsión armónica total del 30%
Potencia RMS total	75 W

Sección Bluetooth®

Versión	Bluetooth® Ver. 5.0
Clase	Clase 1
Perfiles admitidos	AVRCP, A2DP
Banda de frecuencia	Banda de 2,4 GHz FH-SS
Frecuencia de funcionamiento	2402 MHz a 2480 MHz
Distancia de funcionamiento	Línea de mira 10 m
Codec compatible	SBC

Sección de terminales

Puerto USB

Estándar USB	USB 2.0 velocidad total
Soporte de formato de archivos de medios	MP3 (*.mp3)
Frecuencia de muestreo	32 kHz, 44,1 kHz, 48 kHz
Longitud de palabra de audio	16 bits
Conteo de canales	2 can.
Sistema de archivos de dispositivo USB	FAT16, FAT32, exFAT

OPT IN

Entrada óptica digital	Terminal óptico
Frecuencia de muestreo	32 kHz, 44,1 kHz, 48 kHz, 88,2 kHz, 96 kHz
Profundidad de bit compatible	16 bits, 24 bits
Formato de audio	PCM (2 can.)

Micrófono

Terminal	Entrada mono de 6,3 mm (1 sistema)
----------	------------------------------------

Guitarra

Terminal	Entrada mono de 6,3 mm (1 sistema)
----------	------------------------------------

AUX IN

Terminal	Estéreo, entrada de 3,5 mm (1 sistema)
----------	--

AUDIO OUT

Terminal	Estéreo, entrada de 3,5 mm (1 sistema)
----------	--

Sección de altavoz

Altavoz(ces)

SC-BMAX10

Altavoz para agudos	5,7 cm tipo cónico x 2
Altavoz de bajos	14 cm tipo cónico x 2

SC-BMAX5

Altavoz para agudos	5,7 cm tipo cónico x 2
Altavoz de bajos	14 cm tipo cónico x 1

Sección de batería

SC-BMAX10

Batería incorporada 7,2 V (iones de litio 4950 mAh)

Duración de la batería en uso

Tiempo de reproducción 15 horas aprox.*

Tiempo de carga de la batería (25 °C)

La unidad está desconectada 4 horas aprox.

SC-BMAX5

Batería incorporada 7,2 V (iones de litio 2475 mAh)

Duración de la batería en uso

Tiempo de reproducción 9 horas aprox.*

Tiempo de carga de la batería (25 °C)

La unidad está desconectada 3 horas aprox.

* Este tiempo de reproducción de la batería es solo una referencia y puede variar en función del contenido musical y del envejecimiento de la batería tras numerosos ciclos de carga y descarga. Se puede conseguir con una fuente de música predefinida, la luz de iluminación apagada, el modo FLAT EQ, el nivel de volumen en SC-BMAX5 28 o SC-BMAX10 29 y la fuente de transmisión Bluetooth®.

Nota:

- Las especificaciones están sujetas a cambios sin previo aviso. El peso y las dimensiones son aproximados.
- La distorsión armónica total se mide con el analizador de espectro digital.

Para extraer la batería cuando se deshaga de esta unidad

Quite la batería incorporada antes de desechar esta unidad.

No desarme nunca este producto, excepto cuando vaya a desecharlo. Las ilustraciones que aparecen a continuación no están pensadas para la reparación de esta unidad, sino para su eliminación. Una vez que desarme esta unidad, nunca podrá volver a montarla.

Nota:

- Antes de desarmar esta unidad, desconecte el cable de alimentación de CA y descargue completamente la batería.
- Si tiene problemas para quitar la batería, consulte a su distribuidor o al centro de servicio más cercano.

1 Quite la tapa de la batería.

Quite los tornillos (x6) de la tapa de la batería. Utilice un objeto con la punta afilada (por ejemplo, la punta de una chincheta) para levantar las tapas de los tornillos.

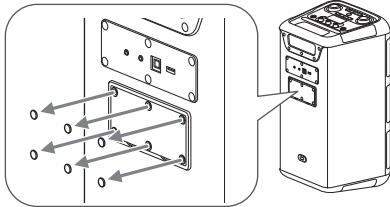

Retire los tornillos (x6) que fijan la tapa de la batería. Utilice un destornillador de cabeza Phillips comercial (tamaño: n.º 2) para retirar los tornillos.

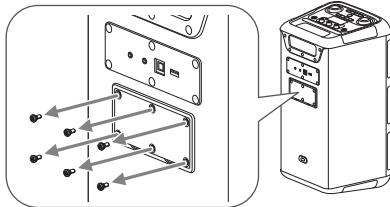

Levante y quite la tapa de la batería.

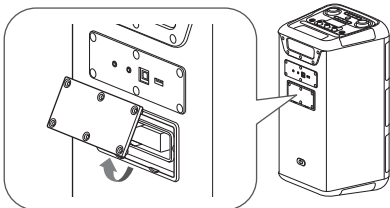

2 Quite la batería.

Pellizque la lengüeta y saque la batería del compartimento.

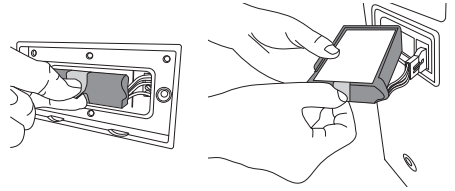

Desconecte y quite la batería de la unidad.

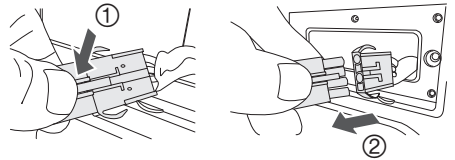

Manipulación de la batería recargable usada

- Aísle los terminales con cinta de celofán o un material similar.
- No la desarme.
- Si la batería quedara inservible, llévela a un establecimiento que acepte baterías recargables usadas en lugar de deshacerse de ella.

Cómo desechar o transferir esta unidad

Es posible que esta unidad conserve la información de los ajustes del usuario en la unidad. Si descarta esta unidad mediante desecho o transferencia, siga el procedimiento indicado para restaurar todos los ajustes a la configuración predeterminada y eliminar los ajustes del usuario (⇒ 10).

- El historial de operación puede quedar registrado en la memoria de esta unidad.

Eliminación de Aparatos Viejos y de Pilas y Baterías Solamente para la Unión Europea y países con sistemas de reciclado.



Estos símbolos en los productos, su embalaje o en los documentos que los acompañen significan que los productos eléctricos y electrónicos y pilas y baterías usadas no deben mezclarse con los residuos domésticos.

Para el adecuado tratamiento, recuperación y reciclaje de los productos viejos y pilas y baterías usadas llévelos a los puntos de recogida de acuerdo con su legislación nacional. En España, los usuarios están obligados a entregar las pilas en los correspondientes puntos de recogida. En cualquier caso, la entrega por los usuarios será sin coste alguno para éstos. El coste de la gestión medioambiental de los residuos de pilas y baterías está incluido en el precio de venta.

Si los elimina correctamente ayudará a preservar valiosos recursos y evitará potenciales efectos negativos sobre la salud de las personas y sobre el medio ambiente. Para más información sobre la recogida u reciclaje, por favor contacte con su ayuntamiento.

Puede haber sanciones por una incorrecta eliminación de este residuo, de acuerdo con la legislación nacional.



Nota para el símbolo de pilas y baterías (símbolo debajo):

Este símbolo puede usarse en combinación con el símbolo químico. En este caso, cumple con los requisitos de la Directiva del producto químico indicado.

Referencias

Sobre Bluetooth®

Panasonic no asume ninguna responsabilidad por los datos que se comprometan durante una transmisión inalámbrica.

Banda de frecuencia

- Este sistema utiliza la banda de frecuencia 2,4 GHz.

Certificación

- Este sistema está de acuerdo con las restricciones de frecuencia y ha recibido la certificación basándose en las leyes de frecuencia. De ese modo, no se necesita un permiso inalámbrico.
- Las siguientes acciones son denunciables por la ley en algunos países:
 - Desmontando o modificando la unidad.
 - Quitar la información sobre las especificaciones.

Restricciones de uso

- La transmisión inalámbrica y/o uso con todos los dispositivos equipados con Bluetooth® no está garantizada.
- Todos los dispositivos han de estar acuerdo con los estándares establecidos por Bluetooth SIG, Inc.
- Dependiendo de las especificaciones y ajustes de un dispositivo, puede no conectarse o algunas operaciones pueden ser diferentes.
- Este sistema soporta funciones de seguridad Bluetooth®. Pero dependiendo del entorno de funcionamiento y/o ajustes, esta seguridad posiblemente no es suficiente. Transmite datos inalámbricamente a este sistema con cuidado.
- Este sistema no puede transmitir datos a un dispositivo Bluetooth®.

Rango de uso

- Utilice este dispositivo a una distancia máxima de 10 m.
- La distancia puede disminuir dependiendo del entorno, obstáculos o interferencias.

Interferencias de otros dispositivos

- Puede que este sistema no funcione correctamente y que surjan ciertos problemas, como ruido y saltos en el sonido debido a interferencias de ondas de radio, si se coloca demasiado cerca de otros dispositivos Bluetooth® o dispositivos que utilizan la banda de 2,4 GHz.
- Puede que este sistema no funcione correctamente si las ondas de radio emitidas por una emisora cercana, etc. son demasiado intensas.

Uso previsto

- Este sistema es solo para uso normal, general.
- No utilice este sistema cerca de un equipo o en un entorno que sea sensible a interferencias de frecuencias de radio (ejemplo: aeropuertos, hospitales, laboratorios, etc.).

Licencias

La marca denominativa Bluetooth® y sus logos son marcas comerciales registradas de Bluetooth SIG, Inc. y cualquier uso de dichas marcas por parte de Panasonic Holdings Corporation se realiza bajo licencia. Otros nombres de marcas y marcas comerciales son propiedad de sus respectivos propietarios.

Sales and Support Information

For the United Kingdom and Ireland

Customer Communications Centre

- For customers within the UK: 0344 844 3899
- For customers within Ireland: 01 289 8333
- Monday – Friday 9:00am – 5:00pm (Excluding public holidays).
- For further support on your product, please visit our website: www.panasonic.co.uk

Direct Sales at Panasonic UK

- Order accessory and consumable items for your product with ease and confidence by phoning our Customer Communications Centre Monday – Friday 9:00am – 5:00pm (Excluding public holidays).
- Or go on line through our Internet Accessory ordering application at www.pas-europe.com.
- Most major credit and debit cards accepted.
- All enquiries transactions and distribution facilities are provided directly by Panasonic UK.
- It couldn't be simpler!
- Also available through our Internet is direct shopping for a wide range of finished products. Take a browse on our website for further details.

Norsk

ADVARSEL

Produkt

- For å redusere faren for brann, elektrisk støt eller skade på apparatet:
 - Dette apparatet må ikke utsettes for regn, fuktighet, drypp eller sprut.
 - Ikke plasser objekter som er fylt med væske, som vaser, på apparatet.
 - Bruk anbefalt tilbehør.
 - Fjern ikke deksler.
 - Dette apparatet må ikke repareres på egen hånd. Overlat servicearbeider til kvalifisert servicepersonell.

FORSIKTIG

Produkt

- For å redusere faren for brann, elektrisk støt eller skade på apparatet:
 - Ikke plasser apparatet i en bokhylle, et innebygget kabinett eller et annet lukket sted. Pass på at apparatet er godt ventilert.
 - Apparats ventilasjonsåpninger må ikke dekkes til med aviser, duker, gardiner eller lignende.
 - Plasser ikke åpen ild, slik som levende lys, oppå apparatet.
- Dette apparatet er beregnet til bruk under moderate og tropiske klimaforhold.

Vekselstrømnett

- Støpselet er frakoblende enhet. Strømuttaket må befinne seg i nærheten slik at støpselet lett kan kobles ut fra uttaket umiddelbart.

Manufactured by: Panasonic Entertainment & Communication Co., Ltd.
1-10-12 Yagumo-higashi-machi, Moriguchi City,
Osaka 570-0021, Japan

Authorized
Representative in EU: Panasonic Marketing Europe GmbH
Panasonic Testing Centre
Winsbergring 15, 22525 Hamburg, Germany

Importer for UK: Panasonic UK, a branch of
Panasonic Marketing Europe GmbH
Maxis 2, Western Road, Bracknell,
Berkshire, RG12 1RT

EU



Panasonic
Entertainment & Communication Co., Ltd.

Web Site: <https://www.panasonic.com>

