



Panasonic®

Operating Instructions
Bruksanvisning
Betjeningsvejledning
Käyttöohjeet

CD Stereo System
CD-stereoanläggning
CD-stereoanlæg
CD-stereojärjestelmä

Model No. **SC-UX102**
SC-UX100

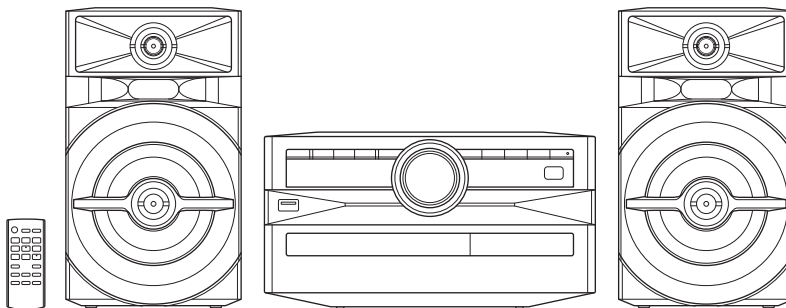

Thank you for purchasing this product.

For optimum performance and safety, please read these instructions carefully.

Please keep this manual for future reference.

Tack för valet av denna apparat.

Läs igenom bruksanvisningen noga för bästa resultat och för säkerhets skull.

Spara denna bruksanvisning.

Tak fordi du har valgt dette produkt.

Læs venligst denne betjeningsvejledning omhyggeligt, således at optimal ydelse og sikkerhed opnås.

Gem vejledningen til senere brug.

Kiitos, että hankit tämän tuotteen.

Lue nämä ohjeet huolellisesti parhaan suorituskyvyn ja turvallisuuden takaamiseksi.

Säilytä ohje tulevaa tarvetta varten.

E

TQBJ0976

These operating instructions are applicable for models SC-UX102 and SC-UX100.

SC-UX102: Indicate features applicable to SC-UX102.

SC-UX100: Indicate features applicable to SC-UX100.

System	SC-UX102	SC-UX100
Main unit	SA-UX102	SA-UX100
Speakers	SB-UX100	SB-UX100

Unless otherwise indicated, illustrations in these operating instructions are of SC-UX100. Your system and the illustrations can look differently.

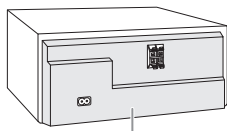

Back of product

Table of contents

Safety precautions	2
Caution for AC mains lead	3
Sales and Support Information	3
Supplied accessories	4
Preparing the remote control	4
Placement of speakers	4
Maintenance	4
Making the connections	5
Overview of controls	6
Preparing media	7
Media playback	8
Radio	9
DAB+	10
Clock and timers	11
Sound effects	12
Jukebox	12
External equipment	13
Others	13
Troubleshooting	14
Specifications	16
References	17

Safety precautions

WARNING!

Unit

- To reduce the risk of fire, electric shock or product damage,
 - Do not expose this unit to rain, moisture, dripping or splashing.
 - Do not place objects filled with liquids, such as vases, on this unit.
 - Use only the recommended accessories.
 - Do not remove covers.
 - Do not repair this unit by yourself. Refer servicing to qualified service personnel.
 - Do not let metal objects fall inside this unit.

CAUTION!

Unit

- To reduce the risk of fire, electric shock or product damage,
 - Do not install or place this unit in a bookcase, built-in cabinet or in another confined space. Ensure this unit is well ventilated.
 - Do not obstruct this unit's ventilation openings with newspapers, tablecloths, curtains, and similar items.
 - Do not place sources of naked flames, such as lighted candles, on this unit.
- This unit is intended for use in moderate climates.
- This unit may receive radio interference caused by mobile telephones during use. If such interference occurs, please increase separation between this unit and the mobile telephone.
- This unit utilizes a laser. Use of controls or adjustments or performance of procedures other than those specified herein may result in hazardous radiation exposure.
- Set the unit up on an even surface away from direct sunlight, high temperatures, high humidity, and excessive vibration.

AC mains lead

- The mains plug is the disconnecting device. Install this unit so that the mains plug can be unplugged from the socket outlet immediately.

Battery

- Danger of explosion if battery is incorrectly replaced. Replace only with the type recommended by the manufacturer.
- When disposing of the batteries, please contact your local authorities or dealer and ask for the correct method of disposal.
- Do not heat or expose to flame.
- Do not leave the battery(ies) in a car exposed to direct sunlight for a long period of time with doors and windows closed.
- Do not break open or short-circuit the battery.
- Do not charge the alkaline or manganese battery.
- Do not use the battery if the cover has peeled off.
- Remove the battery if you do not use the remote control for a long period of time. Keep in a cool, dark area.

Caution for AC mains lead

(For the AC mains plug of three pins)

For your safety, please read the following text carefully.

This appliance is supplied with a moulded three pin mains plug for your safety and convenience.

A 5-ampere fuse is fitted in this plug.

Should the fuse need to be replaced please ensure that the replacement fuse has a rating of 5-ampere and that it is approved by ASTA or BSI to BS1362.

Check for the ASTA mark  or the BSI mark  on the body of the fuse.

If the plug contains a removable fuse cover you must ensure that it is refitted when the fuse is replaced.

If you lose the fuse cover the plug must not be used until a replacement cover is obtained.

A replacement fuse cover can be purchased from your local dealer.

Before use

Remove the connector cover.

How to replace the fuse

The location of the fuse differ according to the type of AC mains plug (figures A and B). Confirm the AC mains plug fitted and follow the instructions below.

Illustrations may differ from actual AC mains plug.

1. Open the fuse cover with a screwdriver.

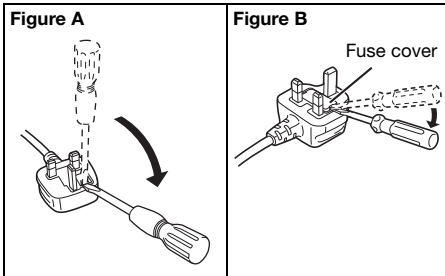

2. Replace the fuse and close or attach the fuse cover.

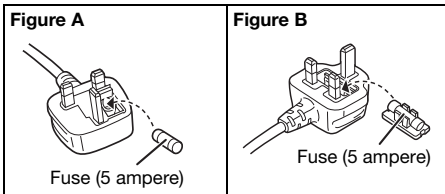

Sales and Support Information

For the United Kingdom and Ireland

Customer Communications Centre

- For customers within the UK: 0344 844 3899
- For customers within Ireland: 01 289 8333
- Monday – Friday 9:00am – 5:00pm (Excluding public holidays).
- For further support on your product, please visit our website: www.panasonic.co.uk

Direct Sales at Panasonic UK

- Order accessory and consumable items for your product with ease and confidence by phoning our Customer Communications Centre Monday – Friday 9:00am – 5:00pm (Excluding public holidays).
- Or go on line through our Internet Accessory ordering application at www.pas-europe.com.
- Most major credit and debit cards accepted.
- All enquiries transactions and distribution facilities are provided directly by Panasonic UK.
- It couldn't be simpler!
- Also available through our Internet is direct shopping for a wide range of finished products. Take a browse on our website for further details.

Supplied accessories

Check and identify the supplied accessories.

For the United Kingdom and Ireland

Use numbers indicated in parentheses when asking for replacement parts. (Product numbers correct as of July 2016. These may be subject to change.)

2 AC mains leads

For the United Kingdom and Ireland

(K2CT2YY00097)

SC-UX102

1 DAB antenna
(RFA3664)



SC-UX102

2 Ferrite cores
(J0KG00000071)



SC-UX100

1 FM indoor antenna
(RSAX0002)



1 Remote control

(N2QAYB001093)

1 Remote control battery

SC-UX100 **For the United Kingdom and Ireland**

1 Antenna plug adaptor
(K1YZ02000013)



Note:

Use the AC mains lead that is suitable for your household mains socket.

Placement of speakers

The left and right speakers are the same.

Use only the supplied speakers.

You can cause damage to the system and decrease the sound quality if you use other speakers.

Note:

- Keep your speakers more than 10 mm from the main unit for ventilation.
- Put the speakers on a flat safe surface.
- These speakers do not have magnetic shielding. Do not put them near TVs, PCs or other equipment easily influenced by magnetism.
- When you play at high levels for a long period, it can cause damage to the speakers and decrease the life of the speakers.
- Decrease the volume in these conditions to prevent damage:
 - When the sound is distorted.
 - When you adjust the sound quality.

CAUTION!

- **Use the speakers only with the recommended system. If not, you can cause damage to the amplifier and speakers and can cause a fire. Consult an approved service personnel if damage occurs or if there is a sudden apparent change in performance.**
- **Do not modify the speaker or speaker wires as this can cause damage to the system.**
- **Do the procedures included in these instructions when you attach the speakers.**
- **Do not touch the speaker cone's reverberating surfaces:**
 - This may damage the speaker cone.
 - The speaker cone may be hot.

Maintenance

To clean this system, wipe with a soft, dry cloth.

- Never use alcohol, paint thinner or benzine to clean this system.
- Before using chemically treated cloth, read the instructions that came with the cloth carefully.

Preparing the remote control

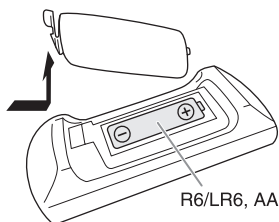

Use alkaline or manganese battery.

Install the battery so that the poles (+ and -) align with those in the remote control.

Making the connections

Connect the AC mains lead only after all the other connections have been made.

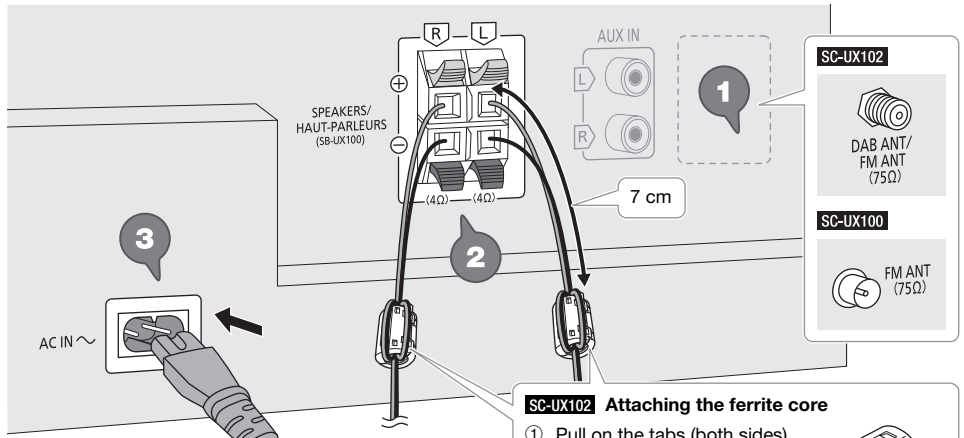

To household mains socket

1 SC-UX102

Connect the DAB antenna.
Be sure to tighten fully the nut.
Rotate the antenna at **A** to improve reception.

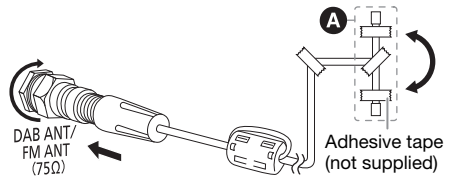

Do not use any other DAB antenna except the supplied one.
Use an outdoor antenna if reception is poor.

SC-UX100

Connect the FM indoor antenna.
Put the antenna where reception is best.

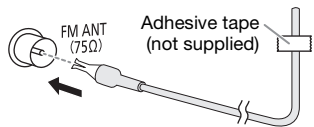

SC-UX102 Attaching the ferrite core

- 1 Pull on the tabs (both sides) to open.
- 2 Put the speaker cables onto one of the concave surfaces. Make sure the ferrite core is at about 7 cm away from the end of the speaker cables.
- 3 Coil the speaker cables two times around the ferrite core and onto the other concave surface.
- 4 Close the ferrite core until it clicks.

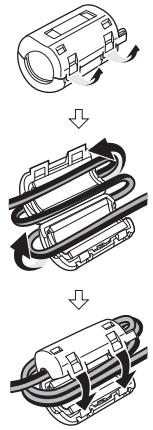

Note:
Failure to attach the ferrite core to the speaker cables may result in poor radio reception.

SC-UX100 For the United Kingdom and Ireland

Connect the FM outdoor antenna.
Use an outdoor antenna if reception is poor.

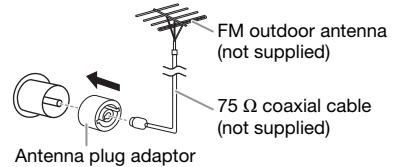

CAUTION!

Keep the antenna plug adaptor out of reach of children to prevent swallowing.

Note:

- Do not use the outdoor antenna during a lightning storm.
- Disconnect the outdoor antenna if you do not use the system.

- 2 Connect the speakers.**
Connect the speaker cables to the terminals of the same colour.

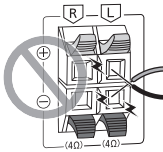
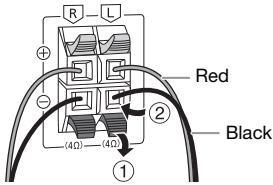

Be careful not to cross (short-circuit) or reverse the polarity of the speaker wires as doing so may damage the speakers.

- 3 Connect the AC mains lead.**
Do not use any other AC mains leads except the supplied one.

(For the AC mains plug of three pins)
READ THE "Caution for AC mains lead" BEFORE CONNECTION.

Conserving power

The system consumes a small amount of power even when it is in standby mode. Disconnect the power supply if you do not use the system. Some settings will be lost after you disconnect the system. You have to set them again.

Overview of controls

Do the procedures with the remote control. You can also use the buttons on the main unit if they are the same.

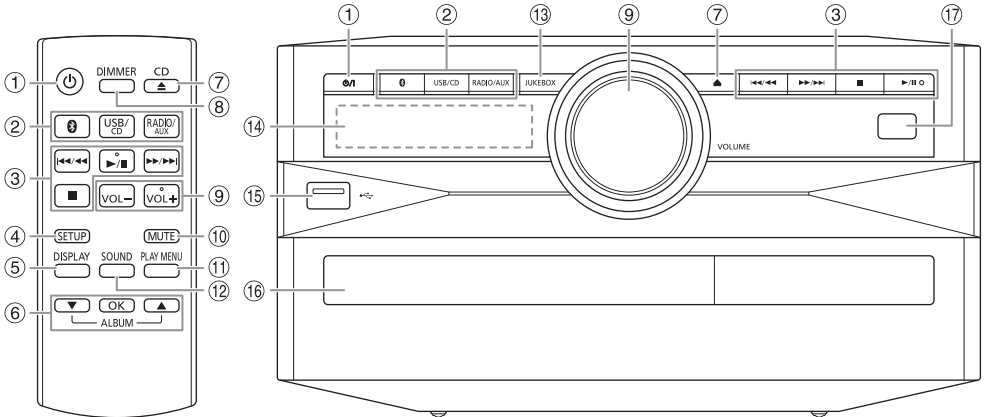

- ① **Standby/on switch** [⏻], [⏻/⏺]
Press to switch the unit from on to standby mode or vice versa. In standby mode, the unit is still consuming a small amount of power.
- ② **Select the audio source**
On the main unit:
To start Bluetooth® pairing, press and hold [📶].
- ③ Basic playback control
- ④ View the setup menu
- ⑤ View the content information
- ⑥ Select or confirm the option
- ⑦ Open or close the disc tray
- ⑧ **Decrease the brightness of the display panel**
The illumination is also switched off.
To cancel, press the button again.
- ⑨ Adjust the volume level
- ⑩ **Mute the sound**
To cancel, press the button again.
"MUTE" is also cancelled when you adjust the volume or when you switch off the system.
- ⑪ View the play menu
- ⑫ Select the sound effects
- ⑬ Select the jukebox
- ⑭ Display panel
- ⑮ USB port (🔌)
- ⑯ Disc tray
- ⑰ **Remote control sensor**
Distance: Within approximately 7 m
Angle: Approximately 20° up and down, 30° left and right

Preparing media

Disc

- 1 Press [CD ▲] (main unit: [▲]) to open the disc tray.
Put in a disc with the label facing up.
Press again to close the disc tray.
- 2 Press [USB/CD] to select "CD".

USB

Preparation

Before you connect a USB device to the system, make sure you do a backup of the data.

- 1 **Decrease the volume and connect the USB device to the USB port.**
Hold the main unit when connecting or disconnecting the USB device.
- 2 Press [USB/CD] to select "USB".

Note:

- Do not use a USB extension cable. The system cannot recognise USB device connected through a cable.
- For small USB devices, you may want to attach a lanyard or a cord to the strap hole of the device so that it can be unplugged easily.

Bluetooth®

You can connect and play an audio device wirelessly through Bluetooth®.

Preparation

- Switch on the Bluetooth® feature of the device and put the device near the system.
- Read the operating instructions of the device for details.

Pairing a device

Preparation

If this system is connected to a Bluetooth® device, disconnect it (➔ "Disconnecting a device").

- 1 Press [⊗].
If "PAIRING" is shown, continue with step 3.
- 2 Press [PLAY MENU] to select "PAIRING" and then press [OK].
- 3 Select "SC-UX102" or "SC-UX100" from the Bluetooth® menu of the device.
If prompted for a passkey, input "0000".
The device connects with this system automatically after pairing is complete.
The name of the connected device is shown for a few seconds.

Using the main unit

- 1 Press and hold [⊗] until "PAIRING" is shown.
- 2 Select "SC-UX102" or "SC-UX100" from the Bluetooth® menu of the device.

Note:

You can pair up to 8 devices with this system. If a 9th device is paired, the device that has not been used for the longest time will be replaced.

Connecting a device

Preparation

If this system is connected to a Bluetooth® device, disconnect it (➔ "Disconnecting a device").

- 1 Press [⊗].
"BLUETOOTH READY" is shown.
- 2 Select "SC-UX102" or "SC-UX100" from the Bluetooth® menu of the device.
The name of the connected device is shown for a few seconds.
- 3 Start playback on the device.

Note:

- A device must be paired to connect.
- This system can only connect to one device at a time.
- When "BLUETOOTH" is selected as the source, this system will automatically try to connect to the last connected device. ("LINKING" is shown during this process.)

Disconnecting a device

- 1 Press [⊗].
- 2 Press [PLAY MENU] to select "DISCONNECT?".
- 3 Press [▲, ▼] to select "OK? YES" and then press [OK].
"BLUETOOTH READY" is shown.
To cancel, select "OK? NO".

Using the main unit

Press and hold [⊗] until "PAIRING" is shown.

Note:

- A device is disconnected when you:
 - Select a different source.
 - Move the device out of the maximum range.
 - Disable the Bluetooth® transmission of the device.
 - Switch off the system or the device.

Media playback

The following marks indicate the availability of the feature.

CD: CD-R/RW in CD-DA format or with MP3 files.

USB: USB device with MP3 files.

BLUETOOTH: Bluetooth® device.

Basic playback

CD **USB** **BLUETOOTH**

Play	Press [▶/III].
Stop	Press [■]. USB The position is memorised. “RESUME” is shown. Press again to stop fully.
Pause	Press [▶/III]. Press again to continue playback.
Skip	Press [◀◀/▶▶] or [▶▶/▶▶] to skip track. CD USB Press [▲, ▼] to skip MP3 album.
Search	Press and hold [◀◀/▶▶] or [▶▶/▶▶].

Note:

Depending on the Bluetooth® device, some operations may not work.

Viewing available information

CD **USB** **BLUETOOTH**

You can view the available information, such as MP3 album and track number, on the display panel.

Press [DISPLAY].

Example: MP3 album and track number display.

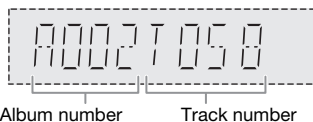

Note:

- Maximum characters that can be shown: Approximately 32
- This system supports ver. 1.0, 1.1 and 2.3 ID3 tags.
- Text data that the system does not support can show differently.

Play menu

CD **USB**

1 **CD**

Press [PLAY MENU].

USB

Press [PLAY MENU] to select “PLAYMODE”.

2

Press [▲, ▼] to select the setting and then press [OK].

OFF PLAYMODE	Cancel the setting.
1-TRACK 1 ▶	Play one selected track. Press [◀◀/▶▶] or [▶▶/▶▶] to select the track.
1-ALBUM 1 ■	Play one selected MP3 album. Press [▲, ▼] to select the MP3 album.
RANDOM RND	Play all tracks randomly.
1-ALBUM RANDOM 1 ■ RND	Play all tracks in one selected MP3 album randomly. Press [▲, ▼] to select the MP3 album.
ALL REPEAT ◻	Repeat all tracks.
1-TRACK REPEAT 1 ▶ ◻	Repeat 1-TRACK.
1-ALBUM REPEAT 1 ■ ◻	Repeat 1-ALBUM.
RANDOM REPEAT RND ◻	Repeat random playback.
1-ALBUM RANDOM REPEAT 1 ■ RND ◻	Repeat 1-ALBUM RANDOM.

Note:

- During random playback, you cannot skip to tracks which have been played.
- The setting is cancelled when you open the disc tray or disconnect the USB device.

Link mode

BLUETOOTH

You can change the link mode to suit the connection type.

Preparation

If this system is connected to a Bluetooth® device, disconnect it (⇒ “Disconnecting a device”).

1

Press [PLAY MENU] to select “LINK MODE”.

2

Press [▲, ▼] to select the mode and then press [OK].

MODE 1	Emphasis on connectivity.
MODE 2 (default)	Emphasis on sound quality.

Note:

- Depending on the device, the playback image and sound may not be synchronised. In this case, select “MODE 1”.
- Select “MODE 1” if the sound is interrupted.

Note on disc

- This system can play CD-R/RW with CD-DA or MP3 format content.
- Before playback, finalise the disc on the device it was recorded on.
- Some CD-R/RW cannot be played because of the condition of the recording.

Note on USB device

- This system does not guarantee connection with all USB devices.
- This system supports USB 2.0 full speed.
- This system can support USB devices of up to 32 GB.
- Only FAT 12/16/32 file system is supported.

Note on MP3 file

- Files are defined as tracks and folders are defined as albums.
- Tracks must have the extension ".mp3" or ".MP3".
- Tracks will not necessarily be played in the order you recorded them.
- Some files can fail to work because of the sector size.

MP3 file on disc

- This system can access up to:
 - 255 albums (including root folder)
 - 999 tracks
 - 20 sessions
- Disc must conform to ISO9660 level 1 or 2 (except for extended formats).

MP3 file on USB device

- This system can access up to:
 - 800 albums (including root folder)
 - 8000 tracks
 - 999 tracks in one album

Radio

Preparation

Press [RADIO/AUX] to select "FM".

Manual tuning

- 1 Press [PLAY MENU] to select "TUNE MODE".
- 2 Press [▲, ▼] to select "MANUAL" and then press [OK].
- 3 Press [◀◀/◀◀] or [▶▶/▶▶] to tune in to the station.
To tune automatically, press and hold the button until the frequency starts changing quickly. "STEREO" is shown when a stereo broadcast is being received.

Using the main unit

- 1 Press [■] to select "MANUAL".
- 2 Press [◀◀/◀◀] or [▶▶/▶▶] to tune in to the station.

Memory presetting

You can preset up to 30 FM stations.

Automatic presetting

- 1 Press [PLAY MENU] to select "A.PRESET".
- 2 Press [▲, ▼] to select "LOWEST" or "CURRENT" and then press [OK].

LOWEST	Tuning begins from the lowest frequency.
CURRENT	Tuning begins from the current frequency.

The tuner presets all the stations it can receive into the channels in ascending order.
To cancel, press [■].

Manual presetting

- 1 Press [PLAY MENU] to select "TUNE MODE".
- 2 Press [▲, ▼] to select "MANUAL" and then press [OK].
- 3 Press [◀◀/◀◀] or [▶▶/▶▶] to tune in to the station.
- 4 Press [OK].
- 5 Press [▲, ▼] to select a preset number and then press [OK].
Do steps 3 through 5 again to preset more stations. The new station replaces any station that occupies the same preset number.

Selecting a preset station

- 1 Press [PLAY MENU] to select "TUNE MODE".
- 2 Press [▲, ▼] to select "PRESET" and then press [OK].
- 3 Press [◀◀/◀◀] or [▶▶/▶▶] to select the preset station.

Using the main unit

- 1 Press [■] to select "PRESET".
- 2 Press [◀◀/◀◀] or [▶▶/▶▶] to select the preset station.

Improving the sound quality

- 1 Press [PLAY MENU] to select "FM MODE".
- 2 Press [▲, ▼] to select "MONO" and then press [OK].
To cancel, select "STEREO".
"MONO" is also cancelled when you change the frequency.
To memorise the setting
Continue with step 4 of "Manual presetting".

Checking the signal status

Press [DISPLAY] to select "FM STATUS".

FM - - - -	The FM signal is weak. The system is not tuned in to a station.
FM ST	The FM signal is in stereo.
FM MONO	"MONO" is selected as the "FM MODE". The FM signal is in monaural.

RDS broadcasting

This system can show the text data transmitted by the radio data system (RDS) available in some areas.

Press [DISPLAY] repeatedly.

PS	Programme service
PTY	Programme type
FREQ	Frequency

Note:
RDS may not be available if reception is poor.

DAB+

SC-UX102

Preparation

Press [RADIO/AUX] to select "DAB+".

Note:

If you select "DAB+" for the first time, the system will tune automatically.

Manual tuning

- 1 Press [PLAY MENU] to select "MANUAL SCAN".
- 2 Press [▲, ▼] to select the frequency block and then press [OK].
If no station is detected, "SCAN FAILED" is shown.
Adjust the antenna and try again.

Automatic tuning

- 1 Press [PLAY MENU] to select "AUTO SCAN" and then press [OK].
"START?" is shown.
- 2 Press [OK] to start tuning.
"DAB AUTO SCAN" is shown.
If no station is detected, "SCAN FAILED" is shown.
Do manual tuning.

Note:

Preset frequencies are erased after you do automatic tuning.

Memory presetting

You can preset up to 20 stations.

- 1 Press [PLAY MENU] to select "TUNE MODE".
- 2 Press [▲, ▼] to select "STATION" and then press [OK].
- 3 Press [◀◀/◀◀] or [▶▶/▶▶] to tune in to the station.
- 4 Press [OK].
- 5 Press [▲, ▼] to select a preset number and then press [OK].
Do steps 3 through 5 again to preset more stations.
The new station replaces any station that occupies the same preset number.

Note:

You cannot preset a station when the station is not broadcasting or when you have selected a secondary service.

To start the timer

- 1 Prepare the source you want to listen to (disc, USB or radio) and set the volume.
- 2 Press [SETUP] to select "TIMER SET".
- 3 Press [▲, ▼] to select "PLAY ON" and then press [OK].
"⏰" is shown.
To cancel, select "PLAY OFF".
The system must be switched off for the timer to operate.

To check the setting

Press [SETUP] to select "TIMER ADJ" and then press [OK].

In standby mode, press [DISPLAY] two times.

Note:

- The timer starts at a low volume and increases gradually to the preset level.
- The timer comes on at the set time every day if the timer is on.
- If you switch off the system and then switch on again while a timer is in operation, the timer will not stop at the end time.

Sound effects

Preset EQ

- 1 Press [SOUND] to select "PRESET EQ".
- 2 Press [▲, ▼] to select the desired preset EQ setting and then press [OK].

Manual EQ

- 1 Press [SOUND] to select "MANUAL EQ".
- 2 Press [▲, ▼] to select the sound effect.
- 3 Press [◀◀/▶▶] or [▶▶/▶▶] to select the setting and then press [OK].

BASS/MID/TREBLE	-4 to +4
SURROUND	"ON SURROUND" or "OFF SURROUND"

D.Bass

- 1 Press [SOUND] to select "D.BASS" and then press [▲, ▼] to select "D.BASS LEVEL" or "D.BASS BEAT".
To cancel, select "OFF D.BASS".
- 2 Press [◀◀/▶▶] or [▶▶/▶▶] on the remote control to select the setting and then press [OK].

Note:

D.BASS BEAT: This function emphasises the attack level of the drumbeat and produces a punchy sound. Depending on the track, the effect may be small.

Jukebox

USB

You can use the jukebox to add a cross-fade effect between songs. You can also use additional features with the "Panasonic MAX Juke" app (➔ below).

- 1 Press [PLAY MENU] to select "JUKEBOX".
- 2 Press [▲, ▼] to select the setting and then press [OK].

Using the main unit

Press [JUKEBOX] to select the setting.

OFF CROSSFADE	Cancel cross-fading.
ON CROSSFADE	Add cross-fading.
OFF	Switch off the jukebox.

Changing the repeat setting

- 1 Press [PLAY MENU] to select "PLAYMODE".
- 2 Press [▲, ▼] to select the setting and then press [OK].

RANDOM REPEAT RND ⤿	Repeat random playback.
ALL TITLE REPEAT ⤿	Repeat all tracks.

Note:

- The system switches to repeat mode automatically when you switch on the jukebox.
- The jukebox is switched off when you switch off the system or change to another source.
- The cross-fade function may not work between songs that have different sampling frequencies.

Using the "Panasonic MAX Juke" app

You can download and install the free Android™ app "Panasonic MAX Juke" on Google Play™ for additional features, such as to request song playback from multiple devices simultaneously. You can also call up the tracks you want to play through the app. For details on the app, refer to the site below.

http://av.jpn.support.panasonic.com/support/global/cs/audio/app/max_juke/android/index.html
(This site is in English only.)

External equipment

You can connect a VCR, DVD player etc., and listen to the audio through this system.

Preparation

- Disconnect the AC mains lead.
- Switch off all equipment and read the appropriate operating instructions.

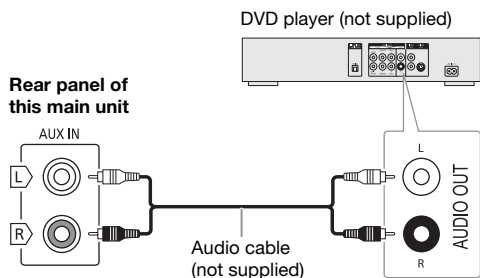

1 Connect the external equipment.

2 Press [RADIO/AUX] to select "AUX".

3 Play the external equipment.

To adjust the input level

1 Press [PLAY MENU] to select "INPUT LEVEL".

2 Press [▲, ▼] to select "NORMAL" or "HIGH" and then press [OK].

Note:

- Select "NORMAL" if the sound is distorted during "HIGH" input level.
- Components and cables are sold separately.
- If you want to connect equipment other than those described, refer to the audio dealer.
- Sound distortion can occur when you use an adaptor.

Others

Illumination

You can switch on or switch off the illumination on the system.

1 Press [SETUP] to select "ILLUMINATION".

2 Press [▲, ▼] to select "ON" and then press [OK].
To cancel, select "OFF".

Auto off

This system automatically switches off when you do not use it for approximately 20 minutes.

1 Press [SETUP] to select "AUTO OFF".

2 Press [▲, ▼] to select "ON" and then press [OK].
To cancel, select "OFF".

Note:

- This function does not work when you are in radio source or when a Bluetooth® device is connected.
- **SC-UX102**
This function does not work when you are in "DAB+" source.

Bluetooth® standby

This function automatically switches on the system when you establish a Bluetooth® connection from a paired device.

1 Press [SETUP] to select "BLUETOOTH STANDBY".

2 Press [▲, ▼] to select "ON" and then press [OK].
To cancel, select "OFF".

Note:

Some devices may take longer to respond. If you are connected to a Bluetooth® device before switching off the system, wait for a minimum of 5 seconds before connecting to this system from your Bluetooth® device again.

Software version

You can check the software version of the system.

1 Press [SETUP] to select "SW VER." and then press [OK].
The software version is shown.

2 Press [OK] again to exit.

Troubleshooting

Before requesting service, make the following checks. If you are in doubt about some of the check points, or if the solutions indicated do not solve the problem, consult your dealer for instructions.

Common problems

The unit does not work.

- The safety device has been activated. Do the following:
 1. Press [⏻] on the main unit to switch the unit to standby mode. If the unit does not switch to standby mode,
 - Press and hold the button for a minimum of 10 seconds. Or,
 - Disconnect the AC mains lead and then connect it again.
 2. Press [⏻] again to switch on the unit. If the problem persists, consult your dealer.

The display panel lights up and changes continuously in standby mode.

- Press and hold [■] on the main unit to select "DEMO OFF".

No operations can be done with the remote control.

- Examine that the battery is installed correctly.

Sound is distorted or no sound.

- Adjust the volume of the system.
- Switch off the system, determine and correct the cause, and then switch on again. It can be caused by straining of the speakers through excessive volume or power, and when using the system in a hot environment.

A humming sound can be heard during playback.

- An AC mains lead or fluorescent light is near the cables. Keep other appliances and cords away from the cables of this system.

The sound level reduces.

- The protection circuit has been activated due to the continuous use at high volume output. This is to protect the system and maintain the sound quality.

Disc

Display not shown correctly.

Playback does not start.

- You have not put in the disc correctly. Put it in correctly.
- Disc is dirty. Clean the disc.
- Replace the disc if it is scratched, warped, or non-standard.
- There is condensation. Let the system dry for 1 to 2 hours.

The total number of tracks displayed is incorrect.

The disc cannot be read.

Distorted sound is heard.

- You put in a disc that the system cannot play. Change to a playable disc.
- You put in a disc that has not been finalised.

USB

The USB device or the contents in it cannot be read.

- The format of the USB device or the contents in it are not compatible with the system.
- USB devices with storage capacity of more than 32 GB cannot work in some conditions.

Slow operation of the USB device.

- Large content size or large memory USB device takes longer time to read.

Bluetooth®

Pairing cannot be done.

- Check the Bluetooth® device condition.
- The device is out of the 10 m communication range. Move the device nearer to the system.

The device cannot be connected.

- The pairing of the device was unsuccessful. Do pairing again.
- The pairing of the device has been replaced. Do pairing again.
- This system might be connected to a different device. Disconnect the other device and try pairing the device again.
- The system may have a problem. Switch off the system and then switch on again.

The device is connected but audio cannot be heard through the system.

- For some built-in Bluetooth® devices, you have to set the audio output to "SC-UX102" or "SC-UX100" manually. Read the operating instructions of the device for details.

Sound from the device is interrupted.

- The device is out of the 10 m communication range. Move the device nearer to the system.
- Remove any obstacle between the system and the device.
- Other devices that use the 2.4 GHz frequency band (wireless router, microwaves, cordless phones, etc.) are interfering. Move the device nearer to the system and distance it from the other devices.
- Select "MODE 1" for stable communication.

Radio, DAB+

Sound is distorted.

- Use an optional outdoor antenna. The antenna should be installed by a competent technician.

A beat sound is heard.

- Switch off the TV or move it away from the system.
- Move mobile telephones away from the system if the interference is apparent.

DAB+ reception is poor.

- Keep the antenna away from computers, televisions, other cables and cords.

Main unit displays

“ADJUST CLOCK”

- The clock is not set. Adjust the clock.

“ADJUST TIMER”

- The play timer is not set. Adjust the play timer.

“AUTO OFF”

- The system has not been used for 20 minutes and will switch off within a minute. To cancel, press any button.

“ERROR”

- An incorrect operation was done. Read the instructions and try again.

“F61”

- Examine and correct the speaker cords connection.
- Disconnect the USB device. Switch off the system and then switch on again.

“F703”

- Examine the Bluetooth® connection.
- Disconnect the Bluetooth® device. Switch off the system and then switch on again.

“F76”

- There is a problem with the power supply.
- Disconnect the AC mains lead and consult your dealer.

“F77”

- Disconnect the AC mains lead and consult your dealer.

“NO DISC”

- You have not put in a disc.

“NO PLAY”

“UNSUPPORT”

- Examine the content. You can only play supported format.
- The system may have a problem. Switch off the system and then switch on again.

“NO PRESET”

- DAB memory presetting has not been done.

“NO SIGNAL”

- The station cannot be received. Adjust the antenna.

“NO TRACK”

- There is no album or track in the USB device.

“PLAYERERROR”

- An unsupported MP3 file has been played. The system will skip that track and play the next one.

“REMOTE 1”

“REMOTE 2”

- The remote control and the main unit are using different codes. Change the code of the remote control.
 - When “REMOTE 1” is shown, press and hold [OK] and [Ⓜ] on the remote control for a minimum of 4 seconds.
 - When “REMOTE 2” is shown, press and hold [OK] and [USB/CD] on the remote control for a minimum of 4 seconds.

“SCAN FAILED”

- Stations cannot be received. Adjust the antenna or do manual tuning.

“TEMP NG”

- The temperature protection circuit has been activated, and the system will switch off. Let the unit cool down before switching it on again.
- Check that the ventilation opening of the unit is not obstructed.
- Ensure this unit is well ventilated.

“USB NO DEVICE”

- The USB device is not connected. Examine the connection.

“USB OVER CURRENT ERROR”

- The USB device is using too much power. Disconnect the USB device, switch off the system and then switch on again.

“VBR”

- The system cannot show the remaining play time for variable bit rate (VBR) tracks.

Remote control code

When other Panasonic equipment responds to the remote control of this system, change the remote control code for this system.

Preparation

Press [USB/CD] to select “CD”.

To set the code to “REMOTE 2”

- 1 Press and hold [USB/CD] on the main unit and [USB/CD] on the remote control until “REMOTE 2” is shown.
- 2 Press and hold [OK] and [USB/CD] on the remote control for a minimum of 4 seconds.

To set the code to “REMOTE 1”

- 1 Press and hold [USB/CD] on the main unit and [Ⓜ] on the remote control until “REMOTE 1” is shown.
- 2 Press and hold [OK] and [Ⓜ] on the remote control for a minimum of 4 seconds.

System memory reset

Reset the memory when the following situations occur:

- There is no response when buttons are pressed.
- You want to clear and reset the memory contents.

- 1 Disconnect the AC mains lead.
- 2 While you press and hold [⏻] on the main unit, connect the AC mains lead again. Continue to press and hold the button until “-----” is shown.
- 3 Release [⏻].
All the settings are set back to the factory preset. It is necessary to set the memory items again.

Specifications

Amplifier section

RMS output power stereo mode

Front Ch (both ch driven)	
150 W per channel (4 Ω), 1 kHz, 30% THD	
Total RMS stereo mode power	300 W

Tuner, terminals section

Frequency modulation (FM)

Preset memory	30 stations
Frequency range	87.50 MHz to 108.00 MHz (50 kHz step)
Antenna terminals	75 Ω (unbalanced)

Analog audio input

Audio input	Pin jack (1 system)
-------------	---------------------

DAB+ section

SC-UX102

DAB memories 20 stations

Frequency band (wavelength)

Band III (Europe)	
5A to 13F (174.928 MHz to 239.200 MHz)	

Sensitivity *BER 4x10⁻⁴

Min requirement	-98 dBm
-----------------	---------

DAB external antenna

Terminal	F - Connector (75 Ω)
----------	----------------------

Disc section

Disc played (8 cm or 12 cm)

CD, CD-R/RW (CD-DA, MP3*)

* MPEG-1 Layer 3

Pick up

Wavelength	790 nm (CD)
------------	-------------

NORSK

Bølgelengde	790 nm (CD)
-------------	-------------

Laserstyrke Ingen farlig stråling sendes ut

USB section

USB port

USB standard	USB 2.0 full speed
Media file format support	MP3 (*.mp3)
USB device file system	FAT12, FAT16, FAT32

Bluetooth® section

Version

Bluetooth® Ver. 2.1 + EDR

Class

Class 2

Supported profiles

A2DP, AVRCP, SPP

Operating frequency

2.4 GHz band FH-SS

Operation distance

10 m line of sight

Speaker section

Speaker unit(s)

Woofer	13 cm cone type x 1 per channel
Tweeter	5 cm cone type x 1 per channel

Impedance

4 Ω

Dimensions (W x H x D)

181 mm x 308 mm x 165 mm

Mass

2 kg

General

Power supply

AC 220 V to 240 V, 50 Hz

Power consumption

49 W

Dimensions (W x H x D)

250 mm x 132 mm x 227 mm

Mass (SA-UX102)

1.7 kg

Mass (SA-UX100)

1.7 kg

Operating temperature range

0°C to +40°C

Operating humidity range

35% to 80% RH (no condensation)

Power consumption in standby mode (approximate)

0.5 W

Power consumption in standby mode (approximate)

(With "BLUETOOTH STANDBY" set to "ON")

0.6 W

Note:

- Specifications are subject to change without notice.
- Mass and dimensions are approximate.
- Total harmonic distortion is measured by the digital spectrum analyser.

References

About Bluetooth®

Panasonic bears no responsibility for data and/or information that can possibly be compromised during a wireless transmission.

Frequency band

- This system uses the 2.4 GHz frequency band.

Certification

- This system conforms to the frequency restrictions and has received certification based on frequency laws. Thus, a wireless permit is not necessary.
- The actions below are punishable by law:
 - Taking apart or modifying the main unit.
 - Removing specification indications.

Restrictions of use

- Wireless transmission and/or usage with all Bluetooth® equipped devices is not guaranteed.
- All devices must conform to standards set by Bluetooth SIG, Inc.
- Depending on the specifications and settings of a device, it can fail to connect or some operations can be different.
- This system supports Bluetooth® security features. But depending on the operating environment and/or settings, this security is possibly not sufficient. Transmit data wirelessly to this system with caution.
- This system cannot transmit data to a Bluetooth® device.

Range of use

- Use this device at a maximum range of 10 m.
- The range can decrease depending on the environment, obstacles or interference.

Interference from other devices

- This system may not function properly and troubles such as noise and sound jumps may arise due to radio wave interference if this unit is located too close to other Bluetooth® devices or the devices that use the 2.4 GHz band.
- This system may not function properly if radio waves from a nearby broadcasting station, etc. is too strong.

Intended usage

- This system is for normal, general use only.
- Do not use this system near an equipment or in an environment that is sensitive to radio frequency interference (example: airports, hospitals, laboratories, etc.).

Licenses

The Bluetooth® word mark and logos are registered trademarks owned by Bluetooth SIG, Inc. and any use of such marks by Panasonic Corporation is under license. Other trademarks and trade names are those of their respective owners.

Google Play and Android are trademarks of Google Inc.

MPEG Layer-3 audio coding technology licensed from Fraunhofer IIS and Thomson.

Disposal of Old Equipment and Batteries Only for European Union and countries with recycling systems



These symbols on the products, packaging, and/or accompanying documents mean that used electrical and electronic products and batteries must not be mixed with general household waste.



For proper treatment, recovery and recycling of old products and used batteries, please take them to applicable collection points in accordance with your national legislation. By disposing of them correctly, you will help to save valuable resources and prevent any potential negative effects on human health and the environment.

For more information about collection and recycling, please contact your local municipality. Penalties may be applicable for incorrect disposal of this waste, in accordance with national legislation.



Note for the battery symbol (bottom symbol):

This symbol might be used in combination with a chemical symbol. In this case it complies with the requirement set by the Directive for the chemical involved.

English**Declaration of Conformity (DoC)**

Hereby, "*Panasonic Corporation*" declares that this product is in compliance with the essential requirements and other relevant provisions of Directive 1999/5/EC.

Customers can download a copy of the original DoC to our R&TTE products from our DoC Server:

<http://www.doc.panasonic.de>

Contact to Authorised Representative: Panasonic Marketing Europe GmbH, Panasonic Testing Centre, Winsbergring 15, 22525 Hamburg, Germany

Ελληνικά**Δήλωση συμμόρφωσης (DoC)**

Με την παρούσα, η "*Panasonic Corporation*" δηλώνει ότι το προϊόν αυτό είναι σύμφωνο με τις βασικές απαιτήσεις και άλλες σχετικές διατάξεις της οδηγίας 1999/5/EC.

Οι πελάτες μπορούν να κατεβάσουν ένα αντίγραφο του πρωτοτύπου DoC για τα R&TTE προϊόντα μας από τον DoC server μας:

<http://www.doc.panasonic.de>

Στοιχεία επικοινωνίας Εξουσιοδοτημένου Αντιπροσώπου: Panasonic Marketing Europe GmbH, Panasonic Testing Centre, Winsbergring 15, 22525 Hamburg, Γερμανία

Português**Declaração de Conformidade (DoC)**

Com o presente documento, a "*Panasonic Corporation*" declara que este produto é conforme os requisitos específicos e demais especificações referentes à Directriz 1999/5/EC.

Os clientes podem baixar uma cópia da declaração de conformidade (DoC) para nossos produtos R&TTE do Server DoC:

<http://www.doc.panasonic.de>

Contacte o representante autorizado: Panasonic Marketing Europe GmbH, Panasonic Testing Centre, Winsbergring 15, 22525 Hamburg, Alemanha

Magyar**Megfelelőségi Nyilatkozat (DoC)**

Ezennel a "*Panasonic Corporation*" kijelenti, hogy a jelen termék kielégíti az 1999/5/EK Irányelv létfontosságú követelményeit és más vonatkozó rendelkezéseit.

A vásárlók letölthetik az R&TTE termékek eredeti DoC másolatát a DoC szerverünkről:

<http://www.doc.panasonic.de>

Forduljon a hivatalos márkaképviselethez: Panasonic Marketing Europe GmbH, Panasonic Testing Centre, Winsbergring 15, 22525 Hamburg, Németország

Slovensky**Vyhlasenie o zhode (DoC)**

"*Panasonic Corporation*" týmto prehlasuje, že tento výrobok je v zhode so základnými požiadavkami a ďalšími príslušnými ustanoveniami smernice 1999/5/ES.

Zákazníci si môžu stiahnuť kópiu pôvodného DoC na naše R&TTE výrobky z nášho servera DoC:

<http://www.doc.panasonic.de>

Kontakt na splnomocneného zástupcu: Panasonic Marketing Europe GmbH, Panasonic Testing Centre, Winsbergring 15, 22525 Hamburg, Nemecko

Eesti keel**Vastavusdeklaratsioon (DoC)**

"*Panasonic Corporation*" kinnitab käesolevaga, et see toode on vastavuses põhiliste nõuete ja muude direktiivi 1999/5/EÜ asjakohaste sätetega.

Kliendid saavad koopia meie R&TTE toodetele kehtiva originaalvastavusdeklaratsiooni koopia alla laadida meie DoC serverist:

<http://www.doc.panasonic.de>

Võtke ühendust volitatud esindajaga: Panasonic Marketing Europe GmbH, Panasonic Testing Centre, Winsbergring 15, 22525 Hamburg, Germany

Latviski**Atbilstības deklarācija (DoC)**

Kompānija "*Panasonic Corporation*" ar šo paziņo, ka šis izstrādājums atbilst būtiskām prasībām un citām saistošām Direktīvas 1999/5/EK prasībām.

Pircēji var lejupielādēt oriģinālo DoC kopiju mūsu R&TTE izstrādājuma no mūsu DoC servera:

<http://www.doc.panasonic.de>

Lūdzam sazināties ar pilnvaroto parstāvi: Panasonic Marketing Europe GmbH, Panasonic Testing Centre, Winsbergring 15, 22525 Hamburg, Germany

Lietuviškai**Atitikties deklaracija (AD)**

Bendrovė "*Panasonic Corporation*" patvirtina, kad šis gaminytis tenkina direktyvos 1999/5/EB esminius reikalavimus ir kitas taikytinas nuostatas.

Mūsų R&TTE gaminių originalios atitikties deklaracijos kopiją klientai gali atsisiųsti iš mūsų AD serverio:

<http://www.doc.panasonic.de>

Įgaliotojo atstovo adresas: "Panasonic Marketing Europe GmbH", Panasonic Testing Centre, Winsbergring 15, 22525 Hamburg, Vokietija

Slovensko**Izjava o skladnosti (DoC)**

S pričujočo izjavo podjetje "Panasonic Corporation" izjavlja, da so svoji izdelki skladni s poglavitnimi zahtevami in drugimi odgovarjajočimi predpisi direktive 1999/5/ES.

Stranka lahko naloži izvod izvirnega DoC o naših izdelkih R&TTE s strežnika DoC:

<http://www.doc.panasonic.de>

Pooblaščen zastopnik: Panasonic Marketing Europe GmbH, Panasonic Testing Centre, Winsbergring 15, 22525 Hamburg, Nemčija

Български**Декларация за съответствие (DoC)**

"Panasonic Corporation" декларира, че този продукт съответства на съществените изисквания и другите приложими разпоредби на Директива 1999/5/EC.

Потребителите могат да свалят копие от оригиналните DoC към нашите продукти от типа R&TTE от сървъра, на който се съхраняват DoC:

<http://www.doc.panasonic.de>

За контакт с оторизиран представител: Panasonic Marketing Europe GmbH, Panasonic Testing Centre, Winsbergring 15, 22525 Hamburg, Германия

Român**Declarație de Conformitate (DoC)**

Prin prezenta, societatea "Panasonic Corporation" declară că produsul este conform cu cerințele esențiale și cu alte norme corespunzătoare Directivei 1999/5/EC.

Clienții pot descărca o copie a DoC-ului original al produselor noastre R&TTE de la adresa noastră DoC din Internet:

<http://www.doc.panasonic.de>

Contact la Reprezentanța autorizată: Panasonic Marketing Europe GmbH, Panasonic Testing Centre, Winsbergring 15, 22525 Hamburg, Germania

Hrvatski**Deklaracija o podobnosti (DoC)**

Ovime, "Panasonic Corporation" izjavljuje da je ovaj proizvod udovoljava osnovnim zahtjevima i ostalim relevantnim uvjetima Smjernice 1999/5/EC.

Kupci mogu preuzeti kopiju originalne DoC za naše R&TTE proizvode s našeg DoC poslužitelja:

<http://www.doc.panasonic.de>

Obratite se ovlaštenom predstavniku: Panasonic Marketing Europe GmbH, Panasonic Testing Centre, Winsbergring 15, 22525 Hamburg, Njemačka

Norsk**Samsvarserklæring (DoC)**

Herved erklærer "Panasonic Corporation" at dette produktet samsvarer med de viktige kravene og andre relevante deler av direktivet 1999/5/EC.

Kunder kan laste ned en kopi av det originale DoC til våre R&TTE-produkter fra vår DoC-server:

<http://www.doc.panasonic.de>

Kontakt vår autoriserte representant: Panasonic Marketing Europe GmbH, Panasonic Testing Centre, Winsbergring 15, 22525 Hamburg, Tyskland

Türkçe**Uygunluk Beyanı (DoC)**

"Panasonic Corporation" işbu belge ile bu ürünün 1999/5/EC sayılı Direktifin temel gereklerine ve diğer ilgili hükümlerine uygun olduğunu beyan etmektedir.

Müşterilerimiz R&TTE ürünlerimizle ilgili orijinal DoC belgesinin bir kopyasını DoC sunucumuzdan indirebilir:

<http://www.doc.panasonic.de>

Yetkili Temsilci ile temasa geçin: Panasonic Marketing Europe GmbH, Panasonic Testing Centre, Winsbergring 15, 22525 Hamburg, Germany

Dessa användarinstruktioner är tillämpbara för modellerna SC-UX102 och SC-UX100.

SC-UX102: Indikerar funktioner som är tillämpbara för SC-UX102.

SC-UX100: Indikerar funktioner som är tillämpbara för SC-UX100.

System	SC-UX102	SC-UX100
Huvudenhets	SA-UX102	SA-UX100
Högtalare	SB-UX100	SB-UX100

Om inget annat indikeras, gäller illustrationerna i dessa användningsinstruktioner SC-UX100. Ditt system och bilderna kan se olika ut.

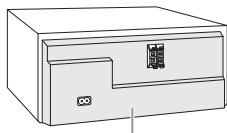

KLASS 1 LASER APPARAT

Innehållsförteckning

Säkerhetsföreskrifter	2
Medföljande tillbehör	3
Förbereda fjärrkontrollen	3
Högtalarnas placering	3
Underhåll	3
Koppla anslutningarna	4
Beskrivning av kontrollerna	5
Förbereda median	6
Mediauppspelning	7
Radio	8
DAB+	9
Klocka och timer	10
Ljudeffekter	11
Jukebox	11
Extern utrustning	12
Övrigt	12
Felsökningsschema	13
Specifikationer	15
Referenser	16

Säkerhetsföreskrifter

VARNING!

Enhet

- För att reducera risken för brand, elektrisk stöt eller produktskada:
 - Utsätt inte den här apparaten för regn, fukt, droppar eller skvätt.
 - Placera inga föremål fyllda med vätska, som t.ex. vaser, på denna enhet.
 - Använd endast rekommenderade tillbehör.
 - Avlägsna inte höljen.
 - Försök inte reparera denna enhet på egen hand. Låt utbildad servicepersonal utföra service och reparationer.
 - Låt inte föremål av metall falla in i enheten.

FÖRSIKTIGHET!

Enhet

- För att reducera risken för brand, elektrisk stöt eller produktskada:
 - För att apparaten ska få god ventilation, installera eller placera den inte i en bokhylla, ett inbyggt skåp eller i andra begränsade utrymmen.
 - Se till att enhetens ventilationsöppningar inte är förtäppta av tidningar, bordsdukar, gardiner eller liknande föremål.
 - Ställ inga föremål med öppen låga, så som ett tänd stearinljus, ovanpå enheten.
- Denna enhet är avsedd för användning på platser med tempererat klimat.
- Det kan inträffa att den här enheten under användningen tar emot radiostörningar, orsakade av mobiltelefoner. Öka avståndet mellan enheten och mobiltelefonen om störningarna är uppenbara.
- I denna produkt används laser. Om apparaten och dess funktioner används eller justeras på annat sätt än vad som specificeras i denna bruksanvisning kan den avge farlig strålning.
- Placera enheten på en plan yta där den inte utsätts för direkt solljus, höga temperaturer, hög luftfuktighet eller kraftiga vibrationer.

AC-strömssladd

- Strömkontakten är urkopplingsenheten. Installera denna enhet så att strömkontakten kan kopplas ur från uttaget direkt.

Batteri

- Explosionsrisk förekommer om batteriet inte sätts i korrekt. Ersätt endast med sort som rekommenderas av tillverkaren.
- När du gör dig av med batterierna, var god kontakta dina lokala myndigheter eller din lokala återförsäljare och fråga efter rätt metod för avfallshantering.
- Värm inte upp och utsätt inte batteriet för öppen eld.
- Lämna inte batteriet/(erna) i en bil som utsätts för direkt solljus under en längre period med dörrar och fönster stängda.
- Bryt inte upp och kortslut inte batteriet.
- Återuppladda inte alkaliskt batteri eller brunstens-batteri.
- Använd inte batteriet om höljet skalats av.
- Ta ur batteriet om du inte ska använda fjärrkontrollen under en längre tidsperiod. Förvara på en sval, mörk plats.

Medföljande tillbehör

Var god kontrollera och pricka av de medföljande tillbehören.

- 2 AC-strömsladdar

- SC-UX102

1 DAB-antennen



- SC-UX102

2 Ferritkärnor



- SC-UX100

1 FM-inomhusantenn



- 1 Fjärrkontroll

(N2QAYB001093)

- 1 Batteri till fjärrkontrollen

- SC-UX100 För Storbritannien och Irland

1 Antennkontaktadapter



FÖRSIKTIGHET!

Håll antennkontaktadaptern utom räckhåll för barn för att undvika att de stoppar den i munnen och sväljer den.

Observera:

Använd den AC-strömsladd som passar för ditt hushålls nätuttag.

Förbereda fjärrkontrollen

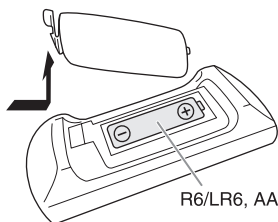

Använd alkaliskt batteri eller brunstensbatteri.

Sätt i batteriet så att polerna (+ och -) är riktade med dem i fjärrkontrollen.

Högtalarnas placering

Vänster och höger högtalare är likadana.

Använd endast de medföljande högtalarna.

Du kan skada systemet och försämra ljudkvaliteten om du använder andra högtalare.

Observera:

- Placera dina högtalare mer än 10 mm från huvudenheten för ventilation.
- Placera högtalarna på en platt säker yta.
- De här högtalarna är inte magnetiskt avskärmade. Placera dem inte nära TV-apparater, datorer eller andra apparater som lätt påverkas av magnetism.
- När du spelar på hög volym under en lång tid, kan det skada högtalarna och förkorta livslängden på högtalarna.
- Sänk volymen under dessa omständigheter för att förebygga skada:
 - Om ljudet förvrängs.
 - Vid justering av ljudkvaliteten.

FÖRSIKTIGHET!

- Använd endast högtalarna med det rekommenderade systemet. Om inte, kan du orsaka skada på förstärkaren och högtalarna och brand kan uppstå. Kontakta kvalificerad servicepersonal om skador har uppstått eller om du upplever plötsliga förändringar i funktionen.
- Modifiera inte högtalaren eller högtalarkablarna eftersom detta kan orsaka skada på systemet.
- Utför procedurerna som inkluderas i dessa instruktioner när du ansluter högtalarna.
- Rör inte högtalarkonens återljudande ytor:
 - Detta kan skada högtalarkonen.
 - Högtalarkonen kan vara varm.

Underhåll

Torka av systemet med en mjuk torr trasa för att göra rent systemet.

- Använd aldrig alkohol, målarthinner eller ren bensin för att rengöra detta system.
- Innan kemiskt behandlade rengöringsdukar används, bör anvisningarna som medföljer duken läsas igenom noggrant.

Koppla anslutningarna

Anslut inte AC-strömsladden innan alla andra kopplingar utförts.

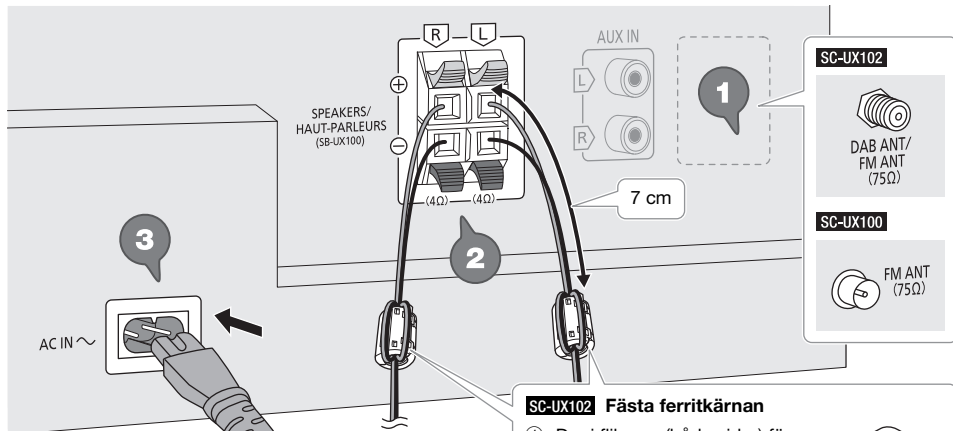

1 SC-UX102

Anslut DAB-antennen.

Se till att dra åt muttern helt.

Rotera antennen vid **A** för att förbättra mottagningen.

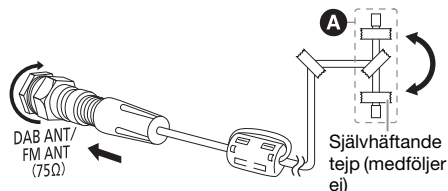

Använd inte några andra DAB-antennen än den medföljande.

Använd en utomhusantenn om mottagningen är dålig.

SC-UX100

Anslut FM-inomhusantennen.

Placera antennen på en plats där du får bäst mottagning.

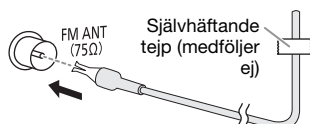

SC-UX102 Fästa ferritkärnan

- 1 Dra i flikarna (båda sidor) för att öppna.
- 2 Placera högtalarkablarna på en av de konkava ytorna. Se till så att ferritkärnan är ca 7 cm bort från högtalarkablarnas ände.
- 3 Rulla högtalarkablarna två gånger runt ferritkärnan och på den andra konkava ytan.
- 4 Stäng ferritkärnan så att det klickar.

Observera:

Om ferritkärnan inte fästs på högtalarkablarna kan det resultera i dålig radiomottagning.

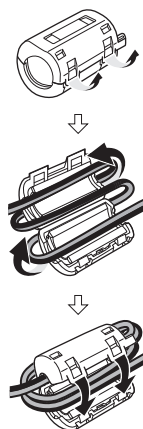

2 Anslut högtalarna.

Anslut högtalarkablarna till uttagen med samma färg.

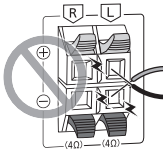
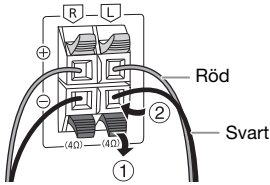

Var försiktig så att du inte korsar (kortslater) eller kastar om polariteten på högtalarkablarna eftersom detta kan skada högtalarna.

3 Anslut AC-strömsladden.

Använd inte några andra AC-strömsladden än den medföljande.

Spara ström

Systemet förbrukar en liten mängd ström även när den är i standbyläge. Koppla ur strömförsörjningen om du inte använder systemet.

En del inställningar förloras då du kopplar ur systemet. Du behöver ställa in dem igen.

Beskrivning av kontrollerna

Utför procedurerna med fjärrkontrollen. Du kan även använda knapparna på huvudenheten om de är samma knappar.

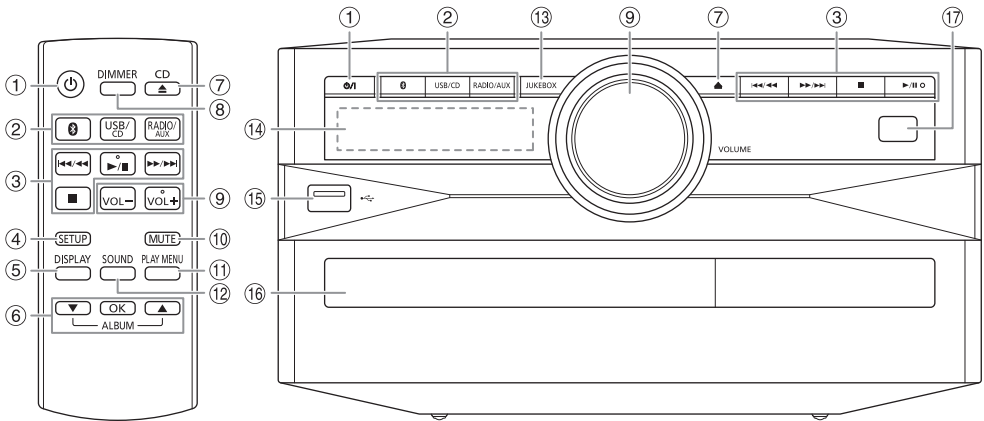

1 Strömställare standbyläge/på [⏻], [⏻/⏿]

Tryck på knappen för att ställa apparaten i standbyläge då den är på, eller tvärtom. Apparaten förbrukar en aning ström även när den står i standbyläge.

2 Välj ljudkälla

På huvudenheten:

För att starta Bluetooth®-ihopkoppling, tryck och håll nere [📶].

3 Grundläggande uppspelningskontroll

4 Visa inställningsmeny

5 Visa information om innehåll

6 Välj eller bekräfta alternativet

7 Öppna eller stäng skivluckan

8 Sänk ljusstyrkan på displaypanelen

Belysningen stängs av också.

För att avbryta, tryck en gång till på knappen.

9 Justera volymnivån

10 Stäng av ljudet

För att avbryta, tryck en gång till på knappen.

"MUTE" avbryts även då du justerar volymen eller då du stänger av systemet.

11 Visa uppspelningsmeny

12 Välj ljudeffekter

13 Välj jukeboxen

14 Displaypanel

15 USB-port (←🔌)

16 Skivfack

17 Fjärrkontrollsensor

Avstånd: Inom ungefär 7 m

Vinkel: Ungefär 20° uppåt och nedåt, 30° till vänster och till höger

Förbereda median

Skiva

- 1 Tryck på [CD ▲] (huvudenhet: [▲]) för att öppna skivfacket.
Sätt i en skiva med etiketten vänd uppåt.
Tryck en gång till för att stänga skivluckan.
- 2 Tryck på [USB/CD] för att välja "CD".

USB

Förberedelser

Innan du ansluter en USB-enhet till systemet, se till att ha säkerhetskopierat datan.

- 1 Sänk volymen och anslut USB-enheten till USB-porten.
Håll i huvudenheten när USB-enheten ansluts eller kopplas från.
- 2 Tryck på [USB/CD] för att välja "USB".

Observera:

- Använd inte en USB-förlängningskabel. Systemet kan inte känna igen en USB-enhet ansluten genom en kabel.
- På små USB-enheter kan det vara en god idé att fästa en snodd eller ett snöre i enhetens fästhål så att den kan kopplas ur lätt.

Bluetooth®

Du kan ansluta och spela upp en ljudenhet trådlöst genom Bluetooth®.

Förberedelser

- Sätt på Bluetooth®-funktionen på enheten och placera enheten nära systemet.
- Läs användarinstruktionerna till enheten för mer information.

Koppla ihop en enhet

Förberedelser

Om detta system är anslutet till en Bluetooth®-enhet, koppla ur den (➡ "Koppla ur en enhet").

- 1 Tryck på [⊗].
Om "PAIRING" visas, fortsätt med steg 3.
- 2 Tryck på [PLAY MENU] för att välja "PAIRING" och sedan på [OK].
- 3 Välj "SC-UX102" eller "SC-UX100" från enhetens Bluetooth®-meny.
Om du frågas efter huvudnyckel, skriv "0000".
Enheten ansluter till detta system automatiskt efter att ihopkopplingen är slutförd.
Den anslutna enhetens namn visas i några sekunder.

Använda huvudenheten

- 1 Tryck och håll nere [⊗] tills "PAIRING" visas.
- 2 Välj "SC-UX102" eller "SC-UX100" från enhetens Bluetooth®-meny.

Observera:

Du kan koppla ihop upp till 8 enheter med detta system. Om en 9:e enhet kopplas ihop byts den enhet som inte använts under längst tid ut.

Ansluta en enhet

Förberedelser

Om detta system är anslutet till en Bluetooth®-enhet, koppla ur den (➡ "Koppla ur en enhet").

- 1 Tryck på [⊗].
"BLUETOOTH READY" visas.
- 2 Välj "SC-UX102" eller "SC-UX100" från enhetens Bluetooth®-meny.
Den anslutna enhetens namn visas i några sekunder.
- 3 Starta uppspelning på enheten.

Observera:

- En enhet måste vara ihopkopplad för att ansluta.
- Detta system kan endast ansluta till en enhet åt gången.
- När "BLUETOOTH" är valt som källa, försöker detta system automatiskt att ansluta till den senast anslutna enheten. ("LINKING" visas under denna process.)

Koppla ur en enhet

- 1 Tryck på [⊗].
- 2 Tryck på [PLAY MENU] för att välja "DISCONNECT?".
- 3 Tryck på [▲, ▼] för att välja "OK? YES" och sedan på [OK].
"BLUETOOTH READY" visas.
För att avbryta, välj "OK? NO".

Använda huvudenheten

Tryck och håll nere [⊗] tills "PAIRING" visas.

Observera:

En enhet kopplas ur då du:

- Väljer en annan källa.
- Flyttar enheten utanför den maximala räckvidden.
- Inaktiverar Bluetooth®-överföringen för enheten.
- Stänger av systemet eller enheten.

Mediauppspelning

Följande markeringar indikerar tillgänglighet för funktionen.

CD: CD-R/RW i CD-DA-format eller med MP3-filer.

USB: USB-enhet med MP3-filer.

BLUETOOTH: Bluetooth®-enhet.

Grundläggande uppspelning

CD **USB** **BLUETOOTH**

Spela	Tryck på [▶/] .
Stopp	Tryck på [■] . USB Positionen minneslagras. "RESUME" visas. Tryck igen för att stoppa helt.
Pausa	Tryck på [▶/] . Tryck en gång till för att fortsätta uppspelning.
Hoppa över	Tryck på [◀◀/▶▶] eller [▶▶/▶▶] för att hoppa över spår. CD USB Tryck på [▲, ▼] för att hoppa över MP3-album.
Sök	Tryck och håll nere [◀◀/▶▶] eller [▶▶/▶▶] .

Observera:

Beroende på Bluetooth®-enheten kanske vissa funktioner inte fungerar.

Visa tillgänglig information

CD **USB** **BLUETOOTH**

Du kan visa den tillgängliga informationen, som MP3-album och spårnummer, på displaypanelen.

Tryck på **[DISPLAY]**.

Exempel: MP3-album- och spårnummerbildskärm.



Albumnummer Spårnummer

Observera:

- Maximalt antal tecken som kan visas: Ungefär 32
- Detta system stödjer ver. 1.0, 1.1 och 2.3 ID3-taggar.
- Textdata som systemet inte stödjer kan visas olika.

Uppspelnings-meny

CD **USB**

- 1 Tryck på **[PLAY MENU]**.
USB
Tryck på **[PLAY MENU]** för att välja "PLAYMODE".
- 2 Tryck på **[▲, ▼]** för att välja inställning och tryck sedan på **[OK]**.

OFF PLAYMODE	Avbryt inställningen.
1-TRACK 1 🎵	Spela upp ett valt spår. Tryck på [◀◀/▶▶] eller [▶▶/▶▶] för att välja spår.
1-ALBUM 1 📀	Spela upp ett valt MP3-album. Tryck på [▲, ▼] för att välja MP3-albumet.
RANDOM RND	Spela upp alla spår slumpvis.
1-ALBUM RANDOM 1 📀 RND	Spela upp alla spår på ett valt MP3-album slumpvis. Tryck på [▲, ▼] för att välja MP3-albumet.
ALL REPEAT 🔄	Repetera alla spår.
1-TRACK REPEAT 1 🎵 🔄	Repetera 1-TRACK.
1-ALBUM REPEAT 1 📀 🔄	Repetera 1-ALBUM.
RANDOM REPEAT RND 🔄	Repetera slumpvis uppspelning.
1-ALBUM RANDOM REPEAT 1 📀 RND 🔄	Repetera 1-ALBUM RANDOM.

Observera:

- Under slumpmässig uppspelning går det inte att hoppa till spår som har spelats upp.
- Inställningen avbryts när du öppnar skivfacket eller kopplar ur USB-enheten.

Länkläge

BLUETOOTH

Du kan ändra länkläget för att passa anslutningstypen.

Förberedelser

Om detta system är anslutet till en Bluetooth®-enhet, koppla ur den (⇒ "Koppla ur en enhet").

- 1 Tryck på **[PLAY MENU]** för att välja "LINK MODE".
- 2 Tryck på **[▲, ▼]** för att välja läge och tryck sedan på **[OK]**.

MODE 1	Betoning på anslutningsmöjlighet.
MODE 2 (ursprungsläge)	Betoning på ljudkvalitet.

Observera:

- Beroende på enheten är kanske inte uppspelningsbilden och ljudet synkroniserade. I så fall, välja "MODE 1".
- Välj "MODE 1" om ljudet avbryts.

Observera för skiva

- Detta system kan spela upp CD-R/RW med CD-DA- eller MP3-formatinnehåll.
- Finalisera skivan på den enhet på vilken den spelades in innan uppspelning.
- Vissa CD-R/RW kan inte spelas upp på grund av inspelningens skick.

Observera för USB-enhet

- Detta system garanterar inte anslutning med alla USB-enheter.
- Detta system stöder USB 2.0 full hastighet.
- Detta system stöder USB-enheter på upp till 32 GB.
- Endast FAT 12-/16-/32-filsystem stöds.

Observera för MP3-fil

- Filer definieras som spår, och mappar definieras som album.
- Spår måste ha ändelsen ".mp3" eller ".MP3".
- Spår spelas inte nödvändigtvis upp i den ordning du spelade in dem.
- Vissa filer kanske inte fungerar pga. sektorstorleken.

MP3-fil på skivan

- Detta system kan tillgå upp till:
 - 255 album (inklusive rotmapp)
 - 999 spår
 - 20 sessioner
- Skivorna måste överensstämma med ISO9660 nivå 1 eller 2 (förutom utökade format).

MP3-fil på USB-enheten

- Detta system kan tillgå upp till:
 - 800 album (inklusive rotmapp)
 - 8000 spår
 - 999 spår på ett album

Radio

Förberedelser

Tryck på [RADIO/AUX] för att välja "FM".

Manuell stationsinställning

- 1 Tryck på [PLAY MENU] för att välja "TUNE MODE".
- 2 Tryck på [▲, ▼] för att välja "MANUAL" och sedan på [OK].
- 3 Tryck på [◀◀/◀◀] eller [▶▶/▶▶] för att söka upp stationen.
För att söka upp automatiskt, tryck och håll nere knappen tills frekvensen börjar ändras snabbt. "STEREO" visas när en sändning i stereo mottages.

Använda huvudenheten

- 1 Tryck på [■] för att välja "MANUAL".
- 2 Tryck på [◀◀/◀◀] eller [▶▶/▶▶] för att söka upp stationen.

Förinställning av minnet

Du kan förinställa upp till 30 FM-stationer.

Automatisk förinställning

- 1 Tryck på [PLAY MENU] för att välja "A.PRESET".
- 2 Tryck på [▲, ▼] för att välja "LOWEST" eller "CURRENT" och sedan på [OK].

LOWEST	Inställning startar från den lägsta frekvensen.
CURRENT	Inställning startar från den aktuella frekvensen.

Radion förinställer alla stationer den kan mottaga på kanalerna i stigande ordning.
För att avbryta, tryck på [■].

Manuell förinställning

- 1 Tryck på [PLAY MENU] för att välja "TUNE MODE".
- 2 Tryck på [▲, ▼] för att välja "MANUAL" och sedan på [OK].
- 3 Tryck på [◀◀/◀◀] eller [▶▶/▶▶] för att söka upp stationen.
- 4 Tryck på [OK].
- 5 Tryck på [▲, ▼] för att välja ett förvalsnummer och tryck sedan på [OK].
Utför steg 3 till 5 igen för att förvalsa fler stationer.
Den nya stationen ersätter eventuell station som ligger på samma förvalsnummer.

Välja en förinställd station

- 1 Tryck på [PLAY MENU] för att välja "TUNE MODE".
- 2 Tryck på [▲, ▼] för att välja "PRESET" och sedan på [OK].
- 3 Tryck på [◀◀/◀◀] eller [▶▶/▶▶] för att välja förvalsstationen.

Använda huvudenheten

- 1 Tryck på [■] för att välja "PRESET".
- 2 Tryck på [◀◀/◀◀] eller [▶▶/▶▶] för att välja förvalsstationen.

Förbättra ljudkvaliteten

- 1 Tryck på [PLAY MENU] för att välja "FM MODE".
- 2 Tryck på [▲, ▼] för att välja "MONO" och sedan på [OK].
För att avbryta, välj "STEREO".
"MONO"-läget avbryts också om du ändrar frekvensen.
För att minneslagra inställningen
Fortsätt med steg 4 av "Manuell förinställning".

Kontrollera signalstatus

Tryck på [DISPLAY] för att välja "FM STATUS".

FM - - - -	FM-signalen är svagt. Ingen kanal är inställd på systemet.
FM ST	FM-signalen är i stereo.
FM MONO	"MONO" är valt som "FM MODE". FM-signalen är i mono.

RDS-sändningar

Detta system kan visa de textdata som sänds via det radiodatasystem (RDS) som finns tillgängligt i vissa områden.

Tryck på [DISPLAY] upprepat.

PS	Programtjänst
PTY	Programtyp
FREQ	Frekvens

Observera:
RDS kanske inte finns tillgänglig om mottagningen är dålig.

DAB+

SC-UX102

Förberedelser

Tryck på [RADIO/AUX] för att välja "DAB+".

Observera:

Om du väljer "DAB+" för första gången ställer systemet in automatiskt.

Manuell stationsinställning

- 1 Tryck på [PLAY MENU] för att välja "MANUAL SCAN".
- 2 Tryck på [▲, ▼] för att välja frekvensblock och tryck sedan på [OK].
Om ingen station hittas, visas "SCAN FAILED".
Justera antennen och försök igen.

Automatisk inställning

- 1 Tryck på [PLAY MENU] för att välja "AUTO SCAN" och sedan på [OK].
"START?" visas.
- 2 Tryck på [OK] för att starta stationsinställning.
"DAB AUTO SCAN" visas.
Om ingen station hittas, visas "SCAN FAILED".
Utför manuell inställning.

Observera:

Förvalsfrekvenser raderas efter att du utfört automatisk inställning.

Förinställning av minnet

Du kan förinställa upp till 20 stationer.

- 1 Tryck på [PLAY MENU] för att välja "TUNE MODE".
- 2 Tryck på [▲, ▼] för att välja "STATION" och sedan på [OK].
- 3 Tryck på [◀◀/◀◀] eller [▶▶/▶▶] för att söka upp stationen.
- 4 Tryck på [OK].
- 5 Tryck på [▲, ▼] för att välja ett förvalsnummer och tryck sedan på [OK].
Utför steg 3 till 5 igen för att förvalsinställa fler stationer.
Den nya stationen ersätter eventuell station som ligger på samma förvalsnummer.

Observera:

Du kan inte förinställa en station när stationen inte sänder eller när du har valt en sekundär tjänst.

Välja en förinställd station

- 1 Tryck på [PLAY MENU] för att välja "TUNE MODE".
- 2 Tryck på [▲, ▼] för att välja "PRESET" och sedan på [OK].
- 3 Tryck på [◀◀/▶▶] eller [▶▶/▶▶] för att välja förvalsstationen.

Sekundär tjänst

Du kan lyssna på sekundära tjänster när "☑" visas.

- 1 Tryck på [PLAY MENU] för att välja "DAB SECONDARY".
- 2 Tryck på [▲, ▼] för att välja sekundär tjänst och tryck sedan på [OK].
För att avbryta, välj "PRIMARY".

Observera:

Inställningen avbryts när du väljer andra stationer.

Visa tillgänglig information

Du kan visa den följande informationen på displaypanelen:

- Information om DAB-sändningen
- Programtyp
- Helhetsetikett
- Frekvens
- Tid

Tryck på [DISPLAY].

Kontrollera signalkvalitet

Du kan kontrollera signalkvaliteten när du justerar antennen.

- 1 Tryck på [PLAY MENU] för att välja "SIGNAL QUALITY" och sedan på [OK].
Frekvensblocket följt av mottagningskvaliteten visas.
För att välja andra frekvensblock, tryck på [▲, ▼].

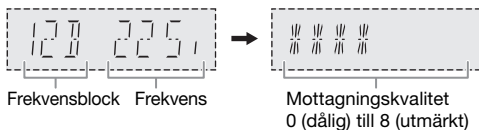

- 2 Tryck [OK] igen för att gå ur.

Automatisk klockjustering

Du kan ställa in klockan till att uppdateras automatiskt.

- 1 Tryck på [PLAY MENU] för att välja "AUTO CLOCK ADJ".
- 2 Tryck på [▲, ▼] för att välja "ON ADJUST" och sedan på [OK].
För att avbryta, välj "OFF ADJUST".

Klocka och timer

Inställning av klockan

Klockan har 24-timmarsvisning.

- 1 Tryck på [SETUP] för att välja "CLOCK".
- 2 Tryck på [▲, ▼] för att ställa in tiden och tryck sedan på [OK].

För att kontrollera tiden

Tryck på [SETUP] för att välja "CLOCK" och sedan på [OK].

I standbyläge trycker du på [DISPLAY].

Observera:

Ställ om klockan regelbundet för att upprätthålla noggrannheten.

Insomningstimer

Insomningstimeren stänger av systemet efter den inställda tiden.

- 1 Tryck på [SETUP] för att välja "SLEEP".
- 2 Tryck på [▲, ▼] för att välja inställning (i minuter) och tryck sedan på [OK].
För att avbryta, välj "OFF".

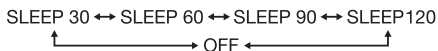

Observera:

- Den återstående tiden visas i några sekunder varje minut. "SLEEP 1" visas alltid om endast 1 minut återstår.
- Uppspelnings- och insomningstimeren kan användas tillsammans.
- Insomningstimeren kommer alltid först. Se till så att tiderna inte överlappar varandra.

Uppspelningstimer

(Utom för Bluetooth®- och AUX-källa)

Du kan ställa in timern till att sättas på vid en viss tid för att väcka dig.

Förberedelser

Ställ in klockan.

- 1 Tryck på [SETUP] för att välja "TIMER ADJ".
- 2 Tryck på [▲, ▼] för att ställa in starttiden och tryck sedan på [OK].
- 3 Utför steg 2 igen för att ställa in sluttid.
- 4 Tryck på [▲, ▼] för att välja den källa du vill spela upp och tryck sedan på [OK].

För att starta timern

- 1 Förbered källan du vill lyssna på (skiva, USB eller radio) och ställ in volymen.
- 2 Tryck på [SETUP] för att välja "TIMER SET".
- 3 Tryck på [▲, ▼] för att välja "PLAY ON" och sedan på [OK].
"⊙" visas.
För att avbryta, välj "PLAY OFF".
Systemet måste vara avstängt för att timern ska fungera.

För att kontrollera inställningen

Tryck på [SETUP] för att välja "TIMER ADJ" och sedan på [OK].

I standbyläge trycker du två gånger på [DISPLAY].

Observera:

- Timern startar på en låg volym och höjs gradvis till den förinställda nivån.
- Timern sätts igång vid inställd tid varje dag om timern är på.
- Om du stänger av systemet och sedan sätter på det igen medan timern är igång, stoppar inte timern vid sluttiden.

Ljudeffekter

EQ-förval (Preset EQ)

- 1 Tryck på [SOUND] för att välja "PRESET EQ".
- 2 Tryck på [▲, ▼] för att välja den önskad förvals-EQ-inställning och tryck sedan på [OK].

Manuell EQ (Manual EQ)

- 1 Tryck på [SOUND] för att välja "MANUAL EQ".
- 2 Tryck på [▲, ▼] för att välja ljudeffekt.
- 3 Tryck på [◀◀/▶▶] eller [▶▶/▶▶] för att välja inställning och tryck sedan på [OK].

BASS/MID/TREBLE	-4 till +4
SURROUND	"ON SURROUND" eller "OFF SURROUND"

D.Bass

- 1 Tryck på [SOUND] för att välja "D.BASS" och tryck sedan på [▲, ▼] för att välja "D.BASS LEVEL" eller "D.BASS BEAT".
För att avbryta, välj "OFF D.BASS".
- 2 Tryck på [◀◀/▶▶] eller [▶▶/▶▶] på fjärrkontrollen för att välja inställning och tryck sedan på [OK].

Observera:

D.BASS BEAT: Denna funktion betonar trumtaktens attacknivå och ger ett slagkraftigt ljud. Beroende på spåret kan effekten vara liten.

Jukebox

USB

Du kan använda jukeboxen för att lägga till en cross-fadeeffekt mellan låtar. Du kan även använda ytterligare funktioner med appen "Panasonic MAX Juke" (➔ nedan).

- 1 Tryck på [PLAY MENU] för att välja "JUKEBOX".
- 2 Tryck på [▲, ▼] för att välja inställning och tryck sedan på [OK].

Använda huvudenheten

Tryck på [JUKEBOX] för att välja inställningen.

OFF CROSSFADE	Avbryt cross-fading.
ON CROSSFADE	Lägg till cross-fading.
OFF	Stäng av jukeboxen.

Ändra upprepningsinställningen

- 1 Tryck på [PLAY MENU] för att välja "PLAYMODE".
- 2 Tryck på [▲, ▼] för att välja inställning och tryck sedan på [OK].

RANDOM REPEAT RND ⊙	Repetera slumpvis uppspelning.
ALL TITLE REPEAT ⊙	Repetera alla spår.

Observera:

- Systemet växlar till repetitionsläge automatiskt när du sätter på jukeboxen.
- Jukeboxen avbryts då du stänger av systemet eller ändrar till en annan källa.
- Cross-fade-funktionen kanske inte fungerar mellan låtar som har olika samplingsfrekvenser.

Använda appen "Panasonic MAX Juke"

Du kan ladda ner och installera Android™-gratisappen "Panasonic MAX Juke" på Google Play™ för ytterligare funktioner, som att önska låt uppspelning från flera enheter samtidigt. Du kan kalla på spåren vill spela upp genom appen. För mer information om appen, se webbplats nedan.

http://av.jpn.support.panasonic.com/support/global/cs/audio/app/max_juke/android/index.html
(Denna webbplats finns endast på engelska.)

Extern utrustning

Du kan ansluta en VCR, DVD-spelare etc., och lyssna på ljudet genom detta system.

Förberedelser

- Koppla ur AC-strömsladden.
- Stäng av all utrustning och läs lämpliga bruksanvisningar.

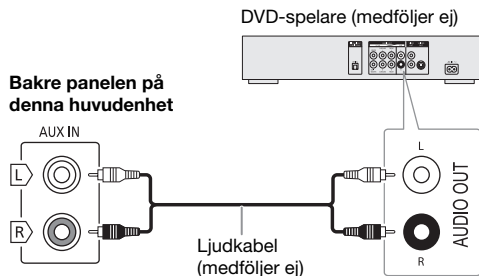

- 1 Anslut extern utrustning.
- 2 Tryck på [RADIO/AUX] för att välja "AUX".
- 3 Spela upp extern utrustning.

För att justera den ingående nivån

- 1 Tryck på [PLAY MENU] för att välja "INPUT LEVEL".
- 2 Tryck på [▲, ▼] för att välja "NORMAL" eller "HIGH" och sedan på [OK].

Observera:

- Välj "NORMAL" (normal) om ljudet förvrängs under "HIGH" (hög) ingångsnivå.
- Komponenter och kablar säljs separat.
- Om du vill ansluta annan utrustning än de beskrivna, konsultera din ljudhandlare.
- Ljuddistorsion kan förekomma när du använder en adapter.

Övrigt

Belysning

Du kan sätta på eller stänga av belysningen på systemet.

- 1 Tryck på [SETUP] för att välja "ILLUMINATION".
- 2 Tryck på [▲, ▼] för att välja "ON" och sedan på [OK].
För att avbryta, välj "OFF".

Auto av

Detta system stängs automatiskt av om du inte använder det under ungefär 20 minuter.

- 1 Tryck på [SETUP] för att välja "AUTO OFF".
- 2 Tryck på [▲, ▼] för att välja "ON" och sedan på [OK].
För att avbryta, välj "OFF".

Observera:

- Denna funktion fungerar inte då du är i radiokälla eller då en Bluetooth®-enhet är ansluten.
- **SC-U102**
Denna funktion fungerar inte då du är i "DAB+"-källa.

Bluetooth®-standby

Denna funktion sätter automatiskt på systemet då du upprättar en Bluetooth®-anslutning från en ihopkopplad enhet.

- 1 Tryck på [SETUP] för att välja "BLUETOOTH STANDBY".
- 2 Tryck på [▲, ▼] för att välja "ON" och sedan på [OK].
För att avbryta, välj "OFF".

Observera:

Vissa enheter kan ta längre tid på sig att svara. Om du är ansluten till en Bluetooth®-enhet innan du stänger av systemet, vänta minst 5 sekunder innan du ansluter till detta system från din Bluetooth®-enhet igen.

Programvaruversion

Du kan kolla systemets programvaruversion.

- 1 Tryck på [SETUP] för att välja "SW VER." och sedan på [OK].
Programvaruversionen visas.
- 2 Tryck [OK] igen för att gå ur.

Felsökningsschema

Utför följande kontroller innan du begär service. Om du tvekar över några av kontrollpunkterna, eller om de angivna åtgärderna inte löser problemet, rådgrör med din återförsäljare för närmare anvisningar.

Vanliga problem

Enheten fungerar inte.

- Säkerhetsanordningen har aktiverats. Gör följande:
 1. Tryck på [⏻/⏪] på huvudenheten för att sätta enheten i standbyläge. Om enheten inte sätts i standbyläge,
 - Tryck och håll nere knappen i minst 10 sekunder. Eller,
 - Koppla ur AC-strömsladden och anslut den sedan igen.
 2. Tryck på [⏻/⏪] igen för att sätta på enheten. Om problemet kvarstår, rådfråga din återförsäljare.

Displaypanelen tänds och förändras kontinuerligt i standbyläge.

- Tryck och håll nere [■] på huvudenheten för att välja "DEMO OFF".

Inga funktioner kan utföras med fjärrkontrollen.

- Kontrollera att batteriet är rätt inställt.

Ljudet förvrängs eller inget ljud hörs.

- Justera systemets volym.
- Stäng av systemet, undersök orsaken till felet och rätta till det, och sätt sedan på igen. Det kan bero på överbelastning av högtalarna på grund av alltför hög volym eller uteffekt, eller att systemet använts på en alltför varm plats.

Ett surrande ljud hörs under uppspelning.

- En AC-strömsladd eller ett fluorescerande ljus finns i närheten av kablarna. Håll andra apparater och sladdar på avstånd från detta systems kablar.

Ljudnivån sänks.

- Skyddskretsen har aktiverats pga. kontinuerlig användning med hög volymutmatning. Detta sker för att skydda systemet och bibehålla ljudkvaliteten.

Skiva

Displayen visar inte korrekt.

Uppspelningsstartar inte.

- Du har inte satt i skivan riktigt. Sätt i den riktigt.
- Skivan är smutsig. Rengör skivan.
- Byt ut skivan om den är repig, böjd eller av annat format än standardformat.
- Det förekommer kondens. Låt systemet torka i 1 till 2 timmar.

Det totala antalet spår som visas är felaktigt.

Skivan kan inte läsas.

Ett förvrängt ljud hörs.

- Du har satt i en skiva som systemet inte kan spela upp. Byt till en uppspelningsbar skiva.
- Du har satt i en skiva som inte har slutförbehandlats.

USB

USB-enheten eller innehållet på den kan ej läsas.

- Formatet för USB-enheten eller innehållet på den är inte kompatibelt med systemet.
- USB-enheter med lagringskapaciteter på mer än 32 gigabyte fungerar inte under vissa förhållanden.

USB-enheten fungerar långsamt.

- Stor innehållsstorlek och stor USB-enhet tar längre tid att läsa.

Bluetooth®

Ihopkoppling kan inte utföras.

- Kontrollera Bluetooth®-enhetens skick.
- Enheten är utanför kommunikationsräckvidden som är 10 m. Flytta enheten närmare systemet.

Enheten kan inte anslutas.

- Ihopkopplingen för enheten lyckades inte. Utför ihopkopplingen igen.
- Ihopkopplingen för enheten har ersatts. Utför ihopkopplingen igen.
- Detta system kan vara anslutet till en annan enhet. Koppla ur den andra enheten och försök koppla ihop enheten igen.
- Det kan vara något problem med systemet. Stäng av systemet och sätt sedan på det igen.

Enheten är ansluten men ljud kan inte höras genom systemet.

- För en del inbyggda Bluetooth®-enheter måste du ställa in ljudutgången till "SC-UX102" eller "SC-UX100" manuellt. Läs användarinstruktionerna till enheten för mer information.

Ljud från enheten avbryts.

- Enheten är utanför kommunikationsräckvidden som är 10 m. Flytta enheten närmare systemet.
- Avlägsna eventuellt hinder mellan systemet och enheten.
- Andra enheter som använder sig av 2,4 GHz-frekvensbandet (trådlös router, mikrovågsugnar, trådlösa telefoner, etc.) stör. Flytta enheten närmare systemet och längre bort från de andra enheterna.
- Välj "MODE 1" för stabil kommunikation.

Radio, DAB+

Ljudet förvrängs.

- Använd en valfri utomhusantenn. Antennen bör installeras av en utbildad tekniker.

Det hörs ett dunkande ljud.

- Stäng av TV:n eller flytta den bort från systemet.
- Flytta på mobiltelefoner så att de befinner sig borta från systemet om störningar uppstår.

DAB+ mottagning är dålig.

- Håll antennen borta från datorer, TV-apparater, andra kablar och sladdar.

Huvudenhetens displayvisning

"ADJUST CLOCK"

- Klockan är inte inställd. Justera klockan.

"ADJUST TIMER"

- Uppspelningstimeren är inte inställd. Justera uppspelningstimeren.

"AUTO OFF"

- Systemet har inte använts på 20 minuter och kommer att stängas av inom en minut. För att avbryta, tryck på någon knapp.

"ERROR"

- Ett felaktigt förfarande utfördes. Läs bruksanvisningen och försök igen.

"F61"

- Kontrollera och korrigera anslutningarna av högtalarsladdarna.
- Koppla ur USB-enheten. Stäng av systemet och sätt sedan på det igen.

"F703"

- Undersök Bluetooth®-anslutningen.
- Koppla ur Bluetooth®-enheten. Stäng av systemet och sätt sedan på det igen.

"F76"

- Det är något problem med strömförsörjningen.
- Koppla ur AC-strömsladden och rådfråga din återförsäljare.

"F77"

- Koppla ur AC-strömsladden och rådfråga din återförsäljare.

"NO DISC"

- Du har inte satt in en skiva.

"NO PLAY"

"UNSUPPORT"

- Kontrollera innehållet. Du kan endast spela upp format som det finns stöd för.
- Det kan vara något problem med systemet. Stäng av systemet och sätt sedan på det igen.

"NO PRESET"

- DAB-minnesförinställning har inte gjorts.

"NO SIGNAL"

- Stationen kan inte tas emot. Justera antennen.

"NO TRACK"

- Det finns inget album eller spår på USB-enheten.

"PLAYERROR"

- Du spelade upp en MP3-fil som saknar stöd. Systemet kommer att hoppa över det spåret och spela upp nästa.

"REMOTE 1"

"REMOTE 2"

- Fjärrkontrollen och den här enheten använder olika koder. Byt koden på fjärrkontrollen.
 - När "REMOTE 1" visas, tryck och håll nere [OK] och [] på fjärrkontrollen i minst 4 sekunder.
 - När "REMOTE 2" visas, tryck och håll nere [OK] och [USB/CD] på fjärrkontrollen i minst 4 sekunder.

"SCAN FAILED"

- Stationer kan inte tas emot. Justera antennen eller utför manuell inställning.

"TEMP NG"

- Temperaturskyddskretsen har aktiverats, och systemet kommer att stängas av. Låt enheten svalna innan du sätter på den igen.
- Kolla så att enhetens ventilationsöppning inte är hindrad.
- Se till så att enheten är väl ventilerad.

"USB NO DEVICE"

- USB-enheten är inte ansluten. Kontrollera anslutningen.

"USB OVER CURRENT ERROR"

- USB-enheten drar för mycket ström. Koppla ur USB-enheten, stäng av systemet och sätt sedan på det igen.

"VBR"

- Systemet kan inte visa den återstående speltiden för spår med variabelt bitvärde (VBR = Variable Bit Rate).

Fjärrkontrollkod

Om annan Panasonic-utrustning svarar på fjärrkontrollen till det här systemet, byt fjärrkontrollkoden för det här systemet.



Förberedelser

Tryck på [USB/CD] för att välja "CD".

För att ställa in koden till "REMOTE 2"

- 1 Tryck och håll nere [USB/CD] på huvudenheten och [USB/CD] på fjärrkontrollen tills "REMOTE 2" visas.
- 2 Tryck och håll nere [OK] och [USB/CD] på fjärrkontrollen i minst 4 sekunder.



För att ställa in koden till "REMOTE 1"

- 1 Tryck och håll nere [USB/CD] på huvudenheten och [] på fjärrkontrollen tills "REMOTE 1" visas.
- 2 Tryck och håll nere [OK] och [] på fjärrkontrollen i minst 4 sekunder.

Systemminnesåterställning

Återställ minnet om någon av följande situationer skulle uppstå:

- Det händer ingenting när knapparna trycks in.
- Du vill radera och återställa innehållet i minnet.

- 1 Koppla ur AC-strömsladden.
- 2 Medan du trycker och håller nere [ /] på huvudenheten ansluter du AC-strömsladden igen. Fortsätt trycka och hålla nere knappen tills "-----" visas.
- 3 Släpp [ /].
Alla inställningar ställs tillbaka till de fabriksinställda värdena.
Minnesposterna behöver ställas in igen.

Specifikationer

Förstärkardel

RMS-uteffekt stereoläge

Förre Kanal (båda kanaler drivna)
150 W per kanal (4 Ω), 1 kHz, 30% THD
Total RMS-stereolägeseffekt 300 W

Tuner, uttagsdel

Frekvensmodulering (FM)

Förinställt minne 30 stationer
Frekvensomfång
87,50 MHz till 108,00 MHz (i steg om 50 kHz)
Antennuttag 75 Ω (obalanserat)

Analog ljudingång

Ljudingång Stiftuttag (1-system)

DAB+-delen

SC-UX102

DAB-minnen 20 stationer

Frekvensband (våglängd)

Band III (Europa)
5A till 13F (174,928 MHz till 239,200 MHz)

Känslighet *BER 4x10⁻⁴

Min krav -98 dBm

Extern DAB-antenn

Uttag F - Koppling (75 Ω)

Skivdelen

Skivor som kan spelas (8 cm eller 12 cm)

CD, CD-R/RW (CD-DA, MP3*)

* MPEG-1 Layer 3

Pickup

Våglängd 790 nm (CD)
Laserstyrka Ingen farlig strålning

NORSK

Bølgelengde 790 nm (CD)
Laserstyrke Ingen farlig strålning sendes ut

USB-delen

USB-port

USB-standard USB 2.0 full hastighet
Mediafilformatstöd MP3 (*.mp3)
USB-enhet filsystem FAT12, FAT16, FAT32

Bluetooth®-delen

Version

Bluetooth® Ver. 2.1 + EDR

Klass

Klass 2

Profiler som stöds

A2DP, AVRCP, SPP

Användningsfrekvens

2,4 GHz band FH-SS

Användningsavstånd

10 m siktlinje

Högtaldel

Högtalarenhet(er)

Baselement 13 cm kontyp x 1 per kanal
Diskantelement 5 cm kontyp x 1 per kanal

Impedans

4 Ω

Yttermått (B x H x D)

181 mm x 308 mm x 165 mm

Vikt

2 kg

Allmänt

Nätdel

Växelström AC 220 V till 240 V, 50 Hz

Effektförbrukning

49 W

Yttermått (B x H x D)

250 mm x 132 mm x 227 mm

Vikt (SA-UX102)

1,7 kg

Vikt (SA-UX100)

1,7 kg

Temperaturområde för drift

0°C till +40°C

Luftfuktighetsområde för drift

35% till 80% RH (ingen kondens)

Effektförbrukning i standbyläge (ungefär)

0,5 W

Effektförbrukning i standbyläge (ungefär)

(Med "BLUETOOTH STANDBY" inställt till "ON")

0,6 W

Observera:

- Tekniska data kan ändras utan föregående meddelande. Angivna vikter och mått är ungefärliga.
- Den totala harmoniska distorsionen har uppmätts med en digital spektralanalysator.

Referenser

Om Bluetooth®

Panasonic har inget ansvar för data och/eller information som kan äventyras under en trådlös överföring.

Frekvensband

- Detta system använder 2,4 GHz-frekvensbandet.

Certifiering

- Detta system överensstämmer med frekvensrestriktionerna och har erhållit certifiering baserat på frekvenslagar. En trådlöshetstillåtelse är därför inte nödvändig.
- Åtgärderna nedan är straffbara enligt lag:
 - Isärtagning eller modifiering av huvudenheten.
 - Avlägsna specifikationsindikationer.

Användningsbegränsningar

- Trådlös överföring och/eller användning med samtliga Bluetooth®-utrustade enheter garanteras inte.
- Alla enheter måste överensstämma med de normer som Bluetooth SIG, Inc satt upp.
- Beroende på en enhets specifikationer och inställningar kan den misslyckas med att ansluta eller vissa funktioner kan vara annorlunda.
- Detta system stöder Bluetooth®-säkerhetsfunktioner. Men beroende på användningsmiljön och/eller inställningarna kanske denna säkerhet inte är tillräcklig. Överför data trådlöst till detta system med försiktighet.
- Detta system kan inte överföra data till en Bluetooth®-enhet.

Användningsräckvidd

- Använd denna enhet inom en maximal räckvidd på 10 m.
- Räckvidden kan minska beroende på omgivningen, hinder och störningar.

Störningar från andra enheter

- Detta system kanske inte fungerar riktigt och problem som stör ljud och ljudhopp kan uppstå på grund av radiovågss störningar om denna enhet är placerad för nära andra Bluetooth®-enheter eller enheter som använder 2,4 GHz-bandet.
- Detta system kanske inte fungerar riktigt om radiovågor från en närliggande sändande station e.d. är för starka.

Avsedd användning

- Detta system är avsett för normal, allmän användning endast.
- Använd inte detta system nära en utrustning eller i en omgivning som är känslig för radiofrekvensstörningar (exempel: flygplatser, sjukhus, laboratorier, osv.).

Licenser

Bluetooth®-ordmärket och logotyperna är registrerade varumärken och ägs av Bluetooth SIG, Inc. och all användning som Panasonic Corporation gör av sådana märken sker under licens. Andra varumärken och varunamn tillhör deras respektive ägare.

Google Play och Android är varumärken som tillhör Google Inc.

MPEG Layer-3-ljudkodningsteknik licenserad från Fraunhofer IIS och Thomson.

CE1177

Deklaration om överensstämmande (DoC)

"Panasonic Corporation" garanterar att denna produkt överensstämmer med tillämpbara krav och andra föreskrifter i enlighet med direktiv 1999/5/EC.

Kunder kan ladda ner en kopia av original-DoC till våra R&TTE-produkter från vår DoC-server:
<http://www.doc.panasonic.de>
Kontakta den auktoriserade representanten: Panasonic Marketing Europe GmbH, Panasonic Testing Centre, Winsbergring 15, 22525 Hamburg, Tyskland

Avfallshantering av gammal utrustning och batterier Endast för Europeiska Unionen och länder med återvinningssystem



Dessa symboler på produkter, förpackningar och/eller medföljande dokument betyder att man inte får blanda elektriska och elektroniska produkter eller batterier med vanliga hushållsoppor.

För att gamla produkter och använda batterier ska hanteras och återvinnas på rätt sätt ska man ta dem till passande uppsamlingsställe i enlighet med nationella bestämmelser. När du kasserar dem på rätt sätt hjälper du till att spara på värdefulla resurser och förebygga en potentiell negativ inverkan på människors hälsa och på miljön. För mer information om uppsamling och återvinning var god kontakta din kommun. Olämplig avfallshantering kan beläggas med straff i enlighet med nationella bestämmelser.



Notering till batterisymbolen (bottensymbol):

Denna symbol kan användas i kombination med en kemisk symbol. I detta fall iakttar den de krav som ställs upp i direktivet för den aktuella kemikalien.

Disse betjeningsvejledninger gælder for modellerne SC-UX102 og SC-UX100.

SC-UX102: Vis funktioner der anvendes til SC-UX102.

SC-UX100: Vis funktioner der anvendes til SC-UX100.

System	SC-UX102	SC-UX100
Hovedenhed	SA-UX102	SA-UX100
Højtalere	SB-UX100	SB-UX100

Medmindre andet er nævnt, er illustrationerne i denne betjeningsvejledning fra SC-UX100.

Dit system og illustrationerne kan se anderledes ud.

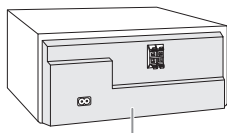

Indholdsfortegnelse

Sikkerhedsforskrifter	2
Medfølgende tilbehør	3
Klargøring af fjernbetjeningen	3
Placering af højtalerne	3
Vedligeholdelse	3
Tilslutninger	4
Overblik over betjeningsknapper	5
Klargøring af mediet	6
Medie afspilning	7
Radio	8
DAB+	9
Ur og timere	10
Lydeffekter	11
Jukeboks	11
Eksternt udstyr	12
Andet	12
Fejlfinding	13
Specifikationer	15
Referencer	16

Sikkerhedsforskrifter

ADVARSEL!

Apparatet

- For at mindske risikoen for brand, elektrisk stød eller beskadigelse af produktet:
 - Undlad at udsætte apparatet for regn, fugt, dryp eller tilsprøjtning.
 - Undlad at placere væskefyldte genstande som f.eks. vaser oven på apparatet.
 - Benyt kun anbefalet tilbehør.
 - Undlad at fjerne kabinettet.
 - Forsøg ikke at udføre reparationer selv. Service må kun udføres af autoriseret servicepersonale.
 - Pas på, at metalgenstande ikke falder ned i apparatet.

FORSIGTIG!

Apparatet

- For at mindske risikoen for brand, elektrisk stød eller beskadigelse af produktet:
 - Lad være med at stille det i et skab eller et andet lille, lukket rum. Placér apparatet på et godt ventileret sted.
 - Tildæk ikke apparatets ventilationsåbninger med aviser, duge, gardiner og lignende ting.
 - Anbring ikke kilder til åben ild, som for eksempel tændte stearinlys, oven på apparatet.
- Dette apparat er beregnet til brug i et moderat klima.
- Dette apparat kan modtage radiointerferens forårsaget af mobiltelefoner under brug. Hvis interferens forekommer, bedes du venligst øge afstanden mellem apparatet og mobiltelefonen.
- I dette apparat anvendes en laser. Brug af betjeningsknapper eller reguleringer eller fremgangsmåder udover de i denne betjeningsvejledning angivne, kan medføre fare for bestråling.
- Stil apparatet på en plan vandret flade, hvor det ikke udsættes for direkte sollys, høje temperaturer, høj luftfugtighed og kraftige rystelser.

Strømledning

- Strømstikket er frakoblingsenheden. Dette apparat skal installeres således at strømstikket straks kan tages ud af stikkontakten.

Batteri

- Fare for eksplosion, hvis batteriet ikke udskiftes korrekt. Udskift kun med den type, der anbefales af fabrikanten.
- Når batterierne skal bortskaffes, bedes du kontakte de lokale myndigheder eller forhandleren for at få oplysninger om den korrekte bortskaffelsesmetode.
- Batteriet må ikke opvarmes eller udsættes for åben ild.
- Undlad at efterlade batteriet/batterierne i en bil i direkte sollys i en længere periode med døre og vinduer lukket.
- Batteriet må ikke åbnes, og det må aldrig kortsluttes.
- Et alkalisk eller mangan-batteri må ikke oplades.
- Anvend ikke batteriet, hvis dækslet er blevet fjernet.
- Hvis du ikke skal bruge fjernbetjeningen i længere tid, skal batteriet tages ud. Opbevares på et køligt og mørkt sted.

Medfølgende tilbehør

Kontrollér og identificer venligst det medfølgende tilbehør.

- 2 Strømledninger

SC-UX102

1 DAB-antennen



SC-UX102

2 Ferritkerner



SC-UX100

1 FM-indendørsantenne



- 1 Fjernbetjening

(N2QAYB001093)

- 1 Batteri til fjernbetjeningen

SC-UX100 For Storbritannien og Irland

1 Antennens stikadapter



FORSIGTIG!

Antennens stikadapter skal holdes utilgængeligt for børn for at undgå at de sluger den.

Bemærk:

Brug strømledningen, der er egnet til stikkontakten i din husstand.

Klargøring af fjernbetjeningen

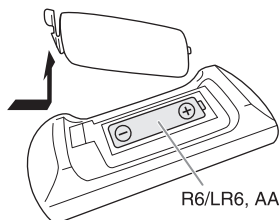

Brug alkaliske eller manganbatterier.

Installér batteriet således at polerne (+ og -) er på linje med dem i fjernbetjeningen.

Placering af højttalerne

De venstre og højre højttalere er ens.

Brug kun de medfølgende højttalere.

Hvis du bruger andre højttalere kan du skade systemet og forringe lydets kvalitet.

Bemærk:

- Hold dine højttalere mere end 10 mm fra hovedenheden for at sikre ordentlig ventilation.
- Placer højttalerne på en flad og sikker overflade.
- Disse højttalere er ikke magnetisk afskærmede. De må ikke placeres i nærheden af tv'er, pc'er eller andet udstyr, som let bliver påvirket af magnetisme.
- Når du afspiller med høje lyd niveauer i længere tid, kan det skade højttalerne og forringe dets levetid.
- Reducer lydstyrken i disse tilstande for at undgå skade:
 - Når lyden er forvrænget.
 - Når lyd kvaliteten indstilles.

FORSIGTIG!

- **Brug kun højttalerne med det anbefalede system. Hvis dette ikke overholdes, kan det beskadige forstærkeren og højttalerne og medføre brand. Rådfør dig med autoriseret servicepersonale, hvis skaden er sket, eller hvis anlægget pludseligt ikke fungerer som det skal.**
- Du må ikke ændre højttaleren eller højttalerkabler, da dette kan forårsage skade på systemet.
- Når du tilslutter højttalerne, skal du udføre de procedurer, som er beskrevet i disse instruktioner.
- Rør ikke ved højttalerkeglens reflekterende overflader:
 - Dette kan beskadige højttalerkeglen.
 - Højttalerkeglen kan være varm.

Vedligeholdelse

Hvis systemet er snavset, rengøres det med en blød, tør klud.

- Brug aldrig sprit, lakfortynder eller benzen til at rengøre dette system.
- Før du anvender en kemisk imprægneret klud, bør du omhyggeligt læse betjenings vejledningen, som fulgte med kluden.

Tilslutninger

Tilslut først strømledningen, når alle andre stik er sat i.

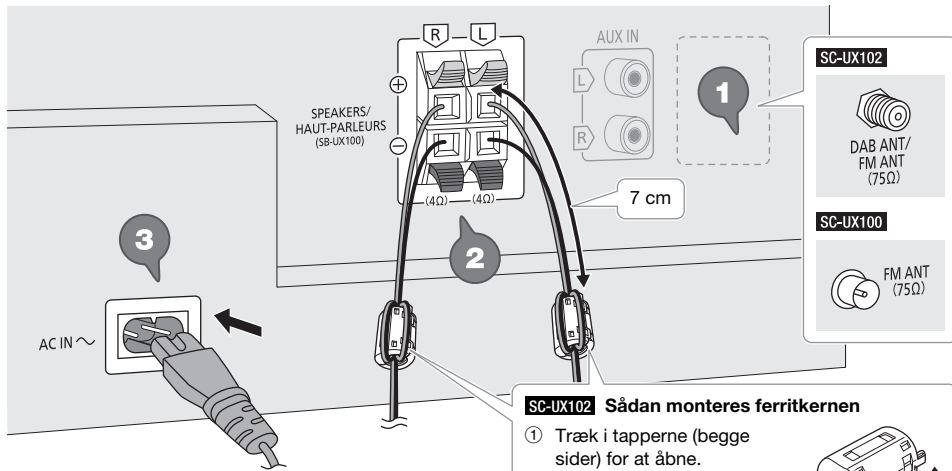

Til stikkontakten

1 SC-UX102

Tilslut DAB-antennen.

Sørg for at stramme møtrikken fuldstændigt. Drej antennen i **A** for at forbedre modtagelse.

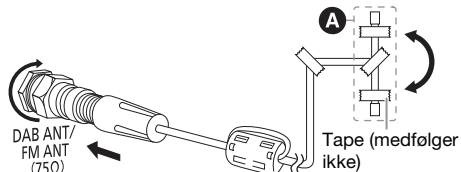

Der må ikke anvendes andre DAB-antennen end den medleverede. Anvend en udendørsantenne hvis modtagelsen er dårlig.

SC-UX100

Tilslut FM-indendørsantennen.

Placer antennen, hvor modtagelsen er bedst.

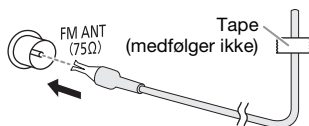

SC-UX102 Sådan monteres ferritkernen

- 1 Træk i taperne (begge sider) for at åbne.
- 2 Placer højttalerkablerne på de konkave overflader. Sørg for, at ferritkernen er ca. 7 cm væk fra enden af højttalerkablerne.
- 3 Vikl højttalerkablerne to gange omkring ferritkernen og over på den anden konkave overflade.
- 4 Luk ferritkernen til den klikker på plads.

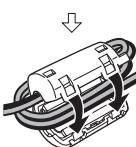
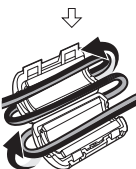
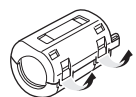

Bemærk:

Hvis ikke man monterer ferritkernen på højttalerkablerne, kan det medføre en dårlig radiomodtagelse.

2 Tilslut højttalerne.

Tilslut højtalerkablerne til de terminaler der har den samme farve.

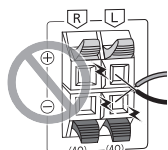
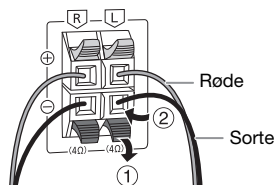

Undgå omhyggeligt at krydse (kortslutte) eller vende højttalerledningernes polaritet, da dette kan medføre beskadigelse af højttalerne.

3 Tilslut strømledningen.

Der må ikke anvendes andre strømledninger end den medleverede.

Spar på strømmen

Systemet bruger en lille mængde strøm, også når det er i standby-tilstand. Hvis du ikke bruger systemet, skal du koble strømforsyningen fra. Nogle indstillinger går tabt efter du har frakoblet systemet. Du skal indstille dem igen.

Overblik over betjeningsknapper

Foretag procedurerne med fjernbetjeningen. Du kan også bruge knapperne på hovedenheden, hvis de er ens.

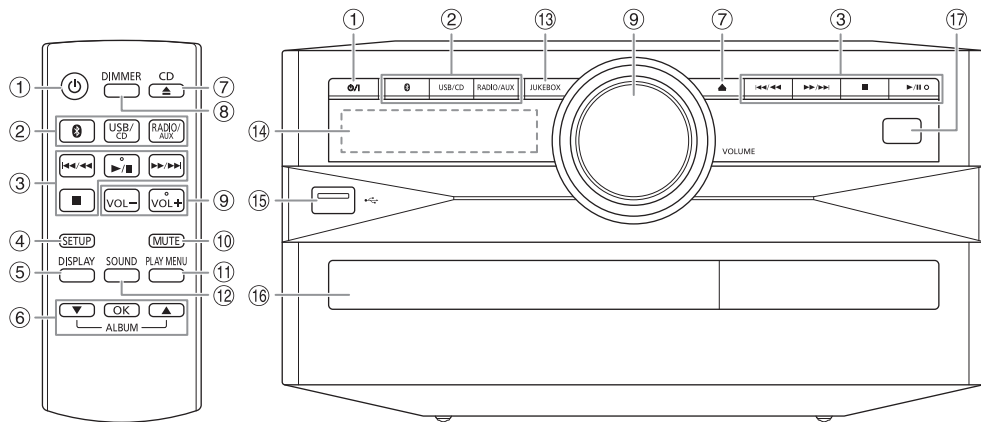

1 Standby/Tænd afbryder [⏻], [⏻]

Tryk for at tænde/slukke for apparatet. Der bruges en smule strøm, når apparatet står i standby.

2 Vælg lyd-kilden

På hovedenheden:

For at starte linjeparring af Bluetooth®, tryk og hold [] nede.

3 Grundlæggende afspilningskontrol

4 Vis opsætnings-menuen

5 Vis indhold oplysninger

6 Vælg eller bekræft funktionen

7 Åbn eller luk CD-bakken

8 Reducer belysningen på displaypanelet

Belysningen er også slukket.

Tryk på knappen igen for at annullere.

9 Indstil lydstyrkeniveauet

10 Dæmp lyden

Tryk på knappen igen for at annullere.

"MUTE" bliver også annulleret, når du regulerer lydstyrken, eller når du slukker systemet.

11 Vis afspilningsmenuen

12 Vælg lydeffekter

13 Vælg jukeboksen

14 Displaypanelet

15 USB-port (←→)

16 CD-bakken

17 Fjernbetjenings-sensor

Afstand: Indenfor ca. 7 m

Vinkel: Ca. 20° op og ned, 30° venstre og højre

Klargøring af mediet

CD

- 1 Tryk på [CD ▲] (hovedenhed: [▲]) for at åbne CD-bakken.
Sæt en CD i og lad mærkatet vende mod dig.
Tryk igen for at lukke CD-bakken.
- 2 Tryk på [USB/CD] for at vælge "CD".

USB

Klargøring

Inden du tilslutter en USB-enhed til systemet, skal du sørge for at du tager sikkerhedskopi af dataene.

- 1 Reducer lydstyrken og tilslut USB-enheden til USB-porten.
Hold fast i hovedenheden, når du tilslutter eller frakobler USB-enheden.
- 2 Tryk på [USB/CD] for at vælge "USB".

Bemærk:

- Brug ikke et USB-forlænger-kabel. Systemet kan ikke genkende en USB-enhed, som er forbundet gennem et kabel.
- For små USB-enheder vil du måske montere en snor eller en ledning i enhedens strophul, så de er nemmere at frakoble.

Bluetooth®

Du kan forbinde og afspille en trådløs audioenhed via din Bluetooth®.

Klargøring

- Tænd enhedens Bluetooth®-funktion og placer enheden i nærheden af systemet.
- For nærmere oplysninger, skal du læse betjeningsanvisningerne for enheden.

Linjeparrer en enhed

Klargøring

Hvis dette system er koblet til en Bluetooth® enhed, skal det frakobles (➔ "Afbryder en enhed").

- 1 Tryk på [⏻].
Hvis "PAIRING" bliver vist, fortsæt med trin 3.
- 2 Tryk på [PLAY MENU] for at vælge "PAIRING" og tryk derefter på [OK].
- 3 Vælg "SC-UX102" eller "SC-UX100" fra Bluetooth®-menuen på enheden.
Hvis der anmodes om en adgangskode, indtast "0000".
Når linjeparringen er færdig, bliver enheden automatisk forbundet med dette system.
Navnet på den tilsluttede enhed vises i nogle få sekunder.

Sådan bruges hovedenheden

- 1 Tryk og hold [⏻] nede, indtil "PAIRING" vises.
- 2 Vælg "SC-UX102" eller "SC-UX100" fra Bluetooth®-menuen på enheden.

Bemærk:

Du kan linjeparre op til 8 enheder med dette system. Hvis en 9. enhed bliver linjeparret, bliver den enhed der ikke har været anvendt i den længste tid erstattet.

Tilslutning af en enhed

Klargøring

Hvis dette system er koblet til en Bluetooth® enhed, skal det frakobles (➔ "Afbryder en enhed").

- 1 Tryk på [⏻].
"BLUETOOTH READY" vises.
- 2 Vælg "SC-UX102" eller "SC-UX100" fra Bluetooth®-menuen på enheden.
Navnet på den tilsluttede enhed vises i nogle få sekunder.
- 3 Start afspilningen på enheden.

Bemærk:

- For at tilslutte, skal enheden linjeparres.
- Dette system kan kun kobles til én enhed ad gangen.
- Når "BLUETOOTH" er valgt som kilde, forsøger systemet automatisk at koble til den sidst tilsluttede anordning. ("LINKING" vises under denne proces.)

Afbryder en enhed

- 1 Tryk på [⏻].
- 2 Tryk på [PLAY MENU] for at vælge "DISCONNECT?".
- 3 Tryk på [▲, ▼] for at vælge "OK? YES" og tryk derefter på [OK].
"BLUETOOTH READY" vises.
For at annullere, vælg "OK? NO".

Sådan bruges hovedenheden

Tryk og hold [⏻] nede, indtil "PAIRING" vises.

Bemærk:

En enhed bliver afbrudt når du:

- Vælg en anden kilde.
- Flyt enheden udenfor det maksimale område.
- Deaktiver enhedens Bluetooth®-transmission.
- Slukker systemet eller enheden.

Medie afspilning

De følgende mærker viser funktionens tilgængelighed.

CD: CD-R/RW i CD-DA-format eller med MP3-filer.

USB: USB-enhed med MP3-filer.

BLUETOOTH: Bluetooth®-enhed.

Grundlæggende afspilning

CD **USB** **BLUETOOTH**

Afspil	Tryk på [▶/] .
Stop	Tryk på [■] . USB Positionen huskes. "RESUME" vises. Tryk igen for at stoppe fuldstændigt.
Pause	Tryk på [▶/] . Tryk igen for at fortsætte afspilningen.
Springe over	Tryk på [◀◀/▶▶] eller [▶▶/▶▶] for at springe sporet over. CD USB Tryk på [▲, ▼] for at springe MP3-albummet over.
Søg	Tryk på [◀◀/▶▶] eller [▶▶/▶▶] og hold den nede.

Bemærk:

Afhængig af din Bluetooth®-enhed kan det ske, at nogle funktioner ikke fungerer.

Visning af tilgængelige oplysninger

CD **USB** **BLUETOOTH**

Du kan se den tilgængelige information, såsom MP3 album og sangnummer på displaypanelet.

Tryk på **[DISPLAY]**.

Eksempel: Skærmen viser MP3-albummet og spornummer.



Album-nummer Spornummer

Bemærk:

- Det maksimale antal bogstaver, som kan vises, er: Cirka 32
- Dette system understøtter ver. 1.0, 1.1 og 2.3 ID3-mærker.
- Tekstdata, som systemet ikke understøtter, kan blive vist anderledes.

Afspilningsmenu

CD **USB**

- 1 Tryk på **[PLAY MENU]**.
USB
Tryk på **[PLAY MENU]** for at vælge "PLAYMODE".
- 2 Tryk på **[▲, ▼]** for at vælge indstillingen og tryk derefter på **[OK]**.

OFF PLAYMODE	Annuller indstillingen.
1-TRACK 1	Afspiller et valgt spor. Tryk på [◀◀/▶▶] eller [▶▶/▶▶] for at vælge sporet.
1-ALBUM 1	Afspiller et valgt MP3-album. Tryk på [▲, ▼] for at vælge MP3-albummet.
RANDOM RND	Afspiller alle spor i tilfældig rækkefølge.
1-ALBUM RANDOM 1 RND	Afspil alle spor på et valgt MP3-album i tilfældig rækkefølge. Tryk på [▲, ▼] for at vælge MP3-albummet.
ALL REPEAT 	Gentag alle spor.
1-TRACK REPEAT 1	Gentag 1-TRACK.
1-ALBUM REPEAT 1	Gentag 1-ALBUM.
RANDOM REPEAT RND	Gentaget tilfældig afspilning.
1-ALBUM RANDOM REPEAT 1 RND	Gentag 1-ALBUM RANDOM.

Bemærk:

- Under afspilning i tilfældig rækkefølge, kan du ikke skifte til spor, der allerede er afspillet.
- Indstillingen annulleres, når du åbner diskbakken eller frakobler USB-enheden.

Sammenkoblingstilstand

BLUETOOTH

Du kan ændre sammenkoblingstilstanden så den egner sig til forbindelsestypen.

Klargøring

Hvis dette system er koblet til en Bluetooth® enhed, skal det frakobles (⇒ "Afbryder en enhed").

- 1 Tryk på **[PLAY MENU]** for at vælge "LINK MODE".
- 2 Tryk på **[▲, ▼]** for at vælge tilstanden og tryk derefter på **[OK]**.

MODE 1	Fremhæv tilslutningsmuligheden.
MODE 2 (standard)	Fremhæv lyd kvaliteten.

Bemærk:

- Afhængigt af enheden er det afspillede billede og lyd muligvis ikke synkroniseret. Hvis dette er tilfældet, skal du vælge "MODE 1".
- Vælg "MODE 1" hvis lyden er afbrudt.

Bemærk på CD

- Dette system kan afspille CD-R/RW med CD-DA eller MP3-formatindhold.
- Færdiggøre disken på den enhed, den blev indspillet på, inden afspilning.
- Visse CD-R/RW kan ikke afspilles på grund af optagelsestilstanden.

Anmærkning på en USB-enhed

- Dette system garanterer ikke forbindelse med alle USB-enheder.
- Dette system understøtter USB 2.0 med fuld hastighed.
- Dette system kan understøtte USB-enheder med op til 32 GB.
- Kun FAT 12/16/32-filsystemet er understøttet.

Anmærkning på en MP3-fil

- Filer defineres som spor, og mapper defineres som albums.
- Sporene skal have filendelsen ".mp3" eller ".MP3".
- Sporene vil ikke nødvendigvis blive afspillet i den rækkefølge, du optog dem.
- Nogle filer fungerer muligvis ikke på grund af sektorstørrelsen.

MP3-fil på CD

- Dette system kan åbne op til:
 - 255 albummer (inklusive rod-mapper)
 - 999 spor
 - 20 sessioner
- CD'en skal være i overensstemmelse med ISO9660 niveau 1 eller 2 (med undtagelse af udvidede formater).

MP3-fil på en USB-enhed

- Dette system kan åbne op til:
 - 800 albummer (inklusive rod-mapper)
 - 8000 spor
 - 999 spor på et album

Radio

Klargøring

Tryk på [RADIO/AUX] for at vælge "FM".

Manuel indstilling af stationer

- 1 Tryk på [PLAY MENU] for at vælge "TUNE MODE".
- 2 Tryk på [▲, ▼] for at vælge "MANUAL" og tryk derefter på [OK].
- 3 Tryk på [◀◀/◀◀] eller [▶▶/▶▶] for at stille ind på stationen.
For at indstille automatisk, tryk og hold knappen nede, indtil frekvensen begynder at skifte hurtigt. "STEREO" vises, når et stereoprogram modtages.

Sådan bruges hovedenheden

- 1 Tryk på [■] for at vælge "MANUAL".
- 2 Tryk på [◀◀/◀◀] eller [▶▶/▶▶] for at stille ind på stationen.

Forudindstilling af hukommelsen

Du kan indstille op til 30 FM-stationer.

Automatisk programmering

- 1 Tryk på [PLAY MENU] for at vælge "A.PRESET".
- 2 Tryk på [▲, ▼] for at vælge "LOWEST" eller "CURRENT" og tryk derefter på [OK].

LOWEST	Tuningen begynder fra den laveste frekvens.
CURRENT	Tuningen begynder fra den aktuelle frekvens.

Tuneren lagrer alle de stationer, den kan modtage, i kanaler med stigende frekvens.

For at annullere, tryk på [■].

Manuel programmering

- 1 Tryk på [PLAY MENU] for at vælge "TUNE MODE".
- 2 Tryk på [▲, ▼] for at vælge "MANUAL" og tryk derefter på [OK].
- 3 Tryk på [◀◀/◀◀] eller [▶▶/▶▶] for at stille ind på stationen.
- 4 Tryk på [OK].
- 5 Tryk på [▲, ▼] for at vælge det indstillede nummer og tryk derefter på [OK].
Udfør trin 3 til 5 igen for at forindstille flere stationer. Den nye station erstatter alle de stationer, som optager det samme forindstillede nummer.

Valg af en forvalgt station

- 1 Tryk på [PLAY MENU] for at vælge "TUNE MODE".
- 2 Tryk på [▲, ▼] for at vælge "PRESET" og tryk derefter på [OK].
- 3 Tryk på [◀◀/◀◀] eller [▶▶/▶▶] for at vælge den forindstillede station.

Sådan bruges hovedenheden

- 1 Tryk på [■] for at vælge "PRESET".
- 2 Tryk på [◀◀/◀◀] eller [▶▶/▶▶] for at vælge den forindstillede station.

Forbedre lyd kvaliteten

- 1 Tryk på [PLAY MENU] for at vælge "FM MODE".
- 2 Tryk på [▲, ▼] for at vælge "MONO" og tryk derefter på [OK].
For at annullere, vælg "STEREO".
"MONO" bliver også annulleret, når du ændrer frekvensen.

Sådan gengives indstillingen

Fortsæt med trin 4 af "Manuel programmering".

Kontrol af signalstatus

Tryk på [DISPLAY] for at vælge "FM STATUS".

FM - - - -	FM-signalet er svagt. Systemet er ikke stillet ind på en station.
FM ST	FM-signalet er i stereo.
FM MONO	"MONO" er valgt som "FM MODE". FM-signalet er i mono.

RDS-udsendelser

Dette system kan vise tekstdata, som sendes via radioens datasystem (RDS) i visse områder.

Tryk på [DISPLAY] gentagne gange.

PS	Programservice
PTY	Programtype
FREQ	Frekvens

Bemærk:

Det er ikke sikkert, at RDS er tilgængelig, hvis modtagelsen er dårlig.

DAB+

SC-UX102

Klargøring

Tryk på [RADIO/AUX] for at vælge "DAB+".

Bemærk:

Hvis du vælger "DAB+" den første gang, vil systemet indstille automatisk.

Manuel indstilling af stationer

- 1 Tryk på [PLAY MENU] for at vælge "MANUAL SCAN".
- 2 Tryk på [▲, ▼] for at vælge frekvensblok og tryk derefter på [OK].
Hvis der ikke opfanges nogen station, bliver "SCAN FAILED" vist.
Juster antennen og prøv igen.

Automatisk indstilling

- 1 Tryk på [PLAY MENU] for at vælge "AUTO SCAN" og tryk derefter på [OK].
"START?" vises.
- 2 Tryk på [OK] for at starte stationsindstilling.
"DAB AUTO SCAN" vises.
Hvis der ikke opfanges nogen station, bliver "SCAN FAILED" vist.
Foretag manuel indstilling av stationer.

Bemærk:

De forindstillede frekvenser bliver slettet, når du laver automatisk indstilling.

Forudindstilling af hukommelsen

Du kan indstille op til 20 stationer.

- 1 Tryk på [PLAY MENU] for at vælge "TUNE MODE".
- 2 Tryk på [▲, ▼] for at vælge "STATION" og tryk derefter på [OK].
- 3 Tryk på [◀◀/◀◀] eller [▶▶/▶▶] for at stille ind på stationen.
- 4 Tryk på [OK].
- 5 Tryk på [▲, ▼] for at vælge det indstillede nummer og tryk derefter på [OK].
Udfør trin 3 til 5 igen for at forindstille flere stationer.
Den nye station erstatter alle de stationer, som optager det samme forindstillede nummer.

Bemærk:

Du kan ikke indstille en station, når stationen ikke sender, eller når du har valgt en sekundær service.

Start af timeren

- 1 Forbered den kilde, du vil lytte til (CD, USB eller radio) og indstil lydstyrken.
- 2 Tryk på [SETUP] for at vælge "TIMER SET".
- 3 Tryk på [▲, ▼] for at vælge "PLAY ON" og tryk derefter på [OK].
"☺" vises.
For at annullere, vælg "PLAY OFF".
Systemet skal være slukket, for at timeren kan virke.

Kontroller indstillingen

Tryk på [SETUP] for at vælge "TIMER ADJ" og tryk derefter på [OK].

I standby, tryk to gange på [DISPLAY].

Bemærk:

- Timeren starter med en lav lydstyrke, og den stiger gradvist til det forindstillede niveau.
- Timeren starter på det angivne tidspunkt hver dag, hvis timeren er tændt.
- Hvis du slukker systemet og derefter tænder det igen, mens en timer er aktiv, stopper timeren ikke på afslutningstidspunktet.

Lydeffekter

Forindstillet EQ (Preset EQ)

- 1 Tryk på [SOUND] for at vælge "PRESET EQ".
- 2 Tryk på [▲, ▼] for at vælge den ønskede forindstillede EQ-indstilling og tryk derefter på [OK].

Manuel EQ (Manual EQ)

- 1 Tryk på [SOUND] for at vælge "MANUAL EQ".
- 2 Tryk på [▲, ▼] for at vælge lydeffekten.
- 3 Tryk på [◀◀/▶▶] eller [▶▶/▶▶] for at vælge indstillingen og tryk derefter på [OK].

BASS/MID/TREBLE	-4 til +4
SURROUND	"ON SURROUND" eller "OFF SURROUND"

D.Bass

- 1 Tryk på [SOUND] for at vælge "D.BASS" og tryk derefter på [▲, ▼] for at vælge "D.BASS LEVEL" eller "D.BASS BEAT".
For at annullere, vælg "OFF D.BASS".
- 2 Tryk på [◀◀/▶▶] eller [▶▶/▶▶] på fjernbetjeningen for at vælge indstillingen, tryk herefter på [OK].

Bemærk:

D.BASS BEAT: Denne funktion fremhæver trommeslagets anslagsniveau og danner en slagkraftig lyd. Afhængigt af nummeret, kan effekten være lille.

Jukeboks

USB

Du kan bruge jukeboksen til at tilføje en overtoningseffekt mellem sange. Du kan også bruge ekstra funktioner med "Panasonic MAX Juke" app'en (➔ nedenfor).

- 1 Tryk på [PLAY MENU] for at vælge "JUKEBOX".
- 2 Tryk på [▲, ▼] for at vælge indstillingen og tryk derefter på [OK].

Sådan bruges hovedenheden

Tryk på [JUKEBOX] for at vælge indstillingen.

OFF CROSSFADE	Annuller tværtøning.
ON CROSSFADE	Tilføj tværtøning.
OFF	Sluk for jukeboksen.

Skift gentage-indstilling

- 1 Tryk på [PLAY MENU] for at vælge "PLAYMODE".
- 2 Tryk på [▲, ▼] for at vælge indstillingen og tryk derefter på [OK].

RANDOM REPEAT RND ☺	Gentaget tilfældig afspilning.
ALL TITLE REPEAT ☺	Gentag alle spor.

Bemærk:

- Systemet skifter automatisk til repeat-funktion, når du tænder for karaoke-jukeboksen.
- Jukeboksen bliver annulleret når du slukker systemet eller skifter til en anden kilde.
- Overtoneeffekten vil måske ikke virke mellem sange, der har forskellige aftastningsfrekvenser.

Sådan bruger du "Panasonic MAX Juke" app'en

Du kan downloade og installere den gratis Android™ app "Panasonic MAX Juke" på Google Play™ for ekstra funktioner, såsom at anmode om samtidig afspilning af en sang fra flere enheder. Du kan fremkalde de numre, du ønsker at afspille gennem app'en. For nærmere oplysninger om app'en henvises der til webstedet nedenfor.

http://av.jpn.support.panasonic.com/support/global/cs/audio/app/max_juke/android/index.html
(Dette websted er kun på engelsk.)

Eksternt udstyr

Du kan forbinde en videobåndoptager, en DVD-afspiller etc., og lytte til lyden med dette system.

Klargøring

- Tag stikket til strømledningen ud.
- Sluk al udstyret og læs den relevante betjeningsvejledning.

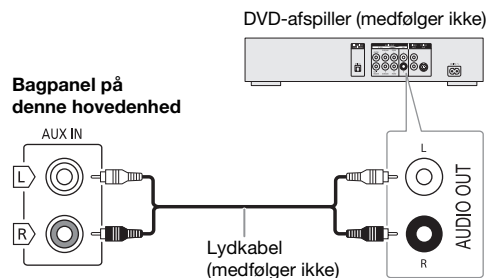

- 1 Tilslut det eksterne udstyr.
- 2 Tryk på [RADIO/AUX] for at vælge "AUX".
- 3 Afspil det eksterne udstyr.

For at justere indgangsniveauet

- 1 Tryk på [PLAY MENU] for at vælge "INPUT LEVEL".
- 2 Tryk på [▲, ▼] for at vælge "NORMAL" eller "HIGH" og tryk derefter på [OK].

Bemærk:

- Vælg "NORMAL" (normal) hvis lyden er forvrænget, når niveauet "HIGH" (høj) har et højt indgangsniveau.
- Komponenter og kabler sælges separat.
- Hvis du ønsker at tilslutte udstyr, som ikke er beskrevet, bedes du kontakte audioforhandleren.
- Lyden kan blive forvrænget hvis du bruger en adapter.

Andet

Belysning

Du kan tænde og slukke for systemets belysning.

- 1 Tryk på [SETUP] for at vælge "ILLUMINATION".
- 2 Tryk på [▲, ▼] for at vælge "ON" og tryk derefter på [OK].
For at annullere, vælg "OFF".

Automatisk slukket

Dette system slukker automatisk, når du ikke bruger det i cirka 20 minutter.

- 1 Tryk på [SETUP] for at vælge "AUTO OFF".
- 2 Tryk på [▲, ▼] for at vælge "ON" og tryk derefter på [OK].
For at annullere, vælg "OFF".

Bemærk:

- Denne funktion fungerer ikke når du er i radiokilden eller når en Bluetooth®-enhed er tilsluttet.
- **SC-UX102**
Denne funktion fungerer ikke når du er i "DAB+"-kilden.

Bluetooth® standby

Denne funktion tænder automatisk systemet når du etablerer en Bluetooth®-forbindelse fra en linjeparret enhed.

- 1 Tryk på [SETUP] for at vælge "BLUETOOTH STANDBY".
- 2 Tryk på [▲, ▼] for at vælge "ON" og tryk derefter på [OK].
For at annullere, vælg "OFF".

Bemærk:

Nogle enheder kan tage længere tid om at reagere. Hvis du er tilsluttet en Bluetooth®-enhed før du slukker systemet, skal du vente mindst 5 sekunder, før du tilslutter til dette system fra din Bluetooth®-enhed igen.

Softwareversion

Du kan kontrollere systemets softwareversion.

- 1 Tryk på [SETUP] for at vælge "SW VER." og tryk derefter på [OK].
Softwareversionen vises.
- 2 Tryk på [OK] igen for at afslutte.

Fejlfinding

Udfør nedenstående tjek, inden du sender apparatet til reparation. Rådfør dig med din forhandler, hvis du er i tvivl om nogen af kontrolpunkterne, eller hvis problemet ikke kan løses gennem de angivne løsninger.

Almindelige problemer

Enheden fungerer ikke.

- Sikkerhedsanordningen er blevet aktiveret. Gør følgende:
 1. Tryk på [⏻/⏪] på hovedenheden for at skifte til standbytilstand. Hvis enheden ikke skifter til standbytilstand,
 - Tryk og hold knappen nede i mindst 10 sekunder. Eller,
 - Frakobl strømledningen og tilslut den igen.
 2. Tryk på [⏻/⏪] igen for at tænde enheden. Hvis problemet fortsætter, skal du kontakte din forhandler.

Displaypanelet lyser og ændrer konstant i standby-tilstand.

- Tryk og hold [⏻] nede på hovedenheden for at vælge "DEMO OFF".

Ingen funktioner kan foretages med fjernbetjeningen.

- Undersøg, om batteriet er sat i på korrekt vis.

Lyden er forvrænget, eller der er ingen lyd.

- Reguler systemets lydstyrke.
- Sluk systemet, fastslå og korriger årsagen, og tænd og derefter for enheden igen. Det kan forårsages af overbelastning af højttalerne på grund af for høj lydstyrke eller kraft eller på grund af anvendelse af systemet i for varme omgivelser.

En summende lyd kan høres under afspilning.

- Der er en strømledning eller et lysstofrør i nærheden af kablerne. Hold andet udstyr og ledninger væk fra dette systems kabler.

Lydniveaulet bliver reduceret.

- Beskyttelseskredsen er blevet aktiveret på grund af den konstante brug af høj lydstyrke. Dette er for at beskytte systemet og bevare lyd kvaliteten.

CD

Displayet bliver ikke vist korrekt.

Afspilningen starter ikke.

- Du har ikke indsat CD'en korrekt. Indsæt den korrekt.
- CD'en er snavset. Rengør CD'en.
- Udskift CD'en, hvis den er ridset, skævet eller ikke er cirkelrund.
- Der er kondens. Lad systemet tørre i 1 til 2 timer.

Den totale antal spor vises forkert.

CD'en kan ikke aflæses.

Man kan høre forvrænget lyd.

- Du har indsat en CD, som systemet ikke kan afspille. Du skal skifte til en CD, som kan afspilles.
- Du har indsat en CD, som ikke er blevet færdigbehandlet.

USB

USB-enheden eller indholdet kan ikke aflæses.

- Formatet for USB-enheden eller dets indhold er ikke kompatibelt med systemet.
- USB-enheder med en lagringskapacitet på mere end 32 GB fungerer ikke i nogen tilstande.

Langsom funktion af USB-enheden.

- Stort indhold eller en USB-enhed med meget hukommelse tager længere tid at aflæse.

Bluetooth®

Der kan ikke foretages linjeparring.

- Tjek Bluetooth®-enhedens tilstand.
- Enheden er udenfor kommunikationsområdet på 10 meter. Flyt enheden tættere på systemet.

Enheden kan ikke tilsluttes.

- Linjeparring af enheden mislykkedes. Udfør linjeparring igen.
- Enhedens linjeparring er blevet erstattet. Udfør linjeparring igen.
- Dette system kan være koblet til en anden enhed. Kobl den anden enhed fra, og prøv at linjeparre enheden igen.
- Der kan være et problem med systemet. Sluk systemet og tænd det derefter igen.

Enheden er tilkoblet, men lyden kan ikke høres gennem systemet.

- For nogle indbyggede Bluetooth®-enheder, skal du manuelt indstille lydindgangen til "SC-UX102" eller "SC-UX100". For nærmere oplysninger, skal du læse betjeningsanvisningerne for enheden.

Lyden fra enheden er afbrudt.

- Enheden er udenfor kommunikationsområdet på 10 meter. Flyt enheden tættere på systemet.
- Fjern eventuelle forhindringer mellem systemet og enheden.
- Andre enheder som bruger et frekvensbånd på 2,4 GHz (trådløs router, mikrobølger, trådløse telefoner, etc.) interfererer. Flyt enheden nærmere til systemet og placer den på afstand fra de andre enheder.
- Vælg "MODE 1" for stabil kommunikation.

Radio, DAB+

Lyden er forvrænget.

- Anvend en valgfri udendørsantenne. Antennen bør installeres af en uddannet tekniker.

En hyletone høres.

- Sluk for fjernsynet eller flyt det væk fra systemet.
- Flyt mobiltelefoner væk fra systemet, hvis interferensen er tydelig.

DAB+-modtagelse er dårlig.

- Hold antennen væk fra computere, fjernsyn, andre kabler og ledninger.

Hovedenheden viser

"ADJUST CLOCK"

- Uret er ikke indstillet. Indstil uret.

"ADJUST TIMER"

- Afspilnings-timeren er ikke indstillet. Indstil afspilnings-timeren.

"AUTO OFF"

- Systemet er ikke blevet anvendt i 20 minutter, og slukker inden for et minut. Tryk på en knap for at annullere.

"ERROR"

- Der blev foretaget en ukorrekt funktion. Læs instruktionerne og prøv igen.

"F61"

- Undersøg og ret tilslutningen af højtalerkablerne.
- Frakobl USB-enheden. Sluk systemet og tænd det derefter igen.

"F703"

- Undersøg Bluetooth®-forbindelsen.
- Frakobl Bluetooth®-enheden. Sluk systemet og tænd det derefter igen.

"F76"

- Der er et problem med strømforsyningen.
- Tag strømledningen ud af stikkontakten til lysnettet og konsulter din forhandler.

"F77"

- Tag strømledningen ud af stikkontakten til lysnettet og konsulter din forhandler.

"NO DISC"

- Du har ikke indsat en CD.

"NO PLAY"

"UNSUPPORT"

- Undersøg indholdet. Du kan kun afspille et understøttet format.
- Der kan være et problem med systemet. Sluk systemet og tænd det derefter igen.

"NO PRESET"

- Programmeringen af DAB-hukommelsen er ikke foretaget.

"NO SIGNAL"

- Stationen kan ikke modtages. Indstil antennen.

"NO TRACK"

- Der er ikke noget album eller spor i USB-enheden.

"PLAYERROR"

- Du afspiller en ikke understøttet MP3-fil. Systemet vil springe dette spor over og afspille det næste spor.

"REMOTE 1"

"REMOTE 2"

- Fjernbetjeningen og denne enhed bruger forskellige koder. Ændre koden på fjernbetjeningen.
 - Når "REMOTE 1" vises, tryk på og hold [OK] og [⏏] på fjernbetjeningen i mindst 4 sekunder.
 - Når "REMOTE 2" vises, tryk på og hold [OK] og [USB/CD] på fjernbetjeningen i mindst 4 sekunder.

"SCAN FAILED"

- Stationerne kan ikke modtages. Indstil antennen eller foretag tuning manuelt.

"TEMP NG"

- Temperaturens beskyttelseskreds er blevet aktiveret, og systemet bliver slukket. Lad apparatet køle af inden du tændt det igen.
- Kontrollér at enhedens ventilationsåbning ikke er tildækket.
- Placér apparatet på et godt ventileret sted.

"USB NO DEVICE"

- USB-enheden er ikke tilsluttet. Undersøg forbindelsen.

"USB OVER CURRENT ERROR"

- USB-enhed bruger for meget strøm. Frakobl USB-enheden, sluk systemet og tænd det derefter igen.

"VBR"

- Systemet kan ikke vise den resterende spilletid for spor med variabel bithastighed (VBR).

Fjernbetjeningskode

Når andet Panasonic-udstyr reagerer på dette systems fjernbetjening, skal du ændre fjernbetjeningskoden på dette system.

Klargøring

Tryk på [USB/CD] for at vælge "CD".

Sådan indstilles koden til "REMOTE 2"

- 1 Tryk og hold [USB/CD] nede på hovedenheden og [USB/CD] på fjernbetjeningen, indtil "REMOTE 2" vises.
- 2 Tryk på [OK] og [USB/CD] på fjernbetjeningen og hold dem nede i mindst 4 sekunder.

Sådan indstilles koden til "REMOTE 1"

- 1 Tryk og hold [USB/CD] nede på hovedenheden og [⏏] på fjernbetjeningen, indtil "REMOTE 1" vises.
- 2 Tryk på [OK] og [⏏] på fjernbetjeningen og hold dem nede i mindst 4 sekunder.

Nulstilling af systemets hukommelsen

Hukommelsen skal nulstilles, når de følgende situationer forekommer:

- Hvis der ikke er nogen reaktion, når der trykkes på tasterne.
- Hvis du vil slette og nulstille hukommelsens indhold.

- 1 Tag stikket til strømledningen ud.
- 2 Mens du trykker og hold [⏏/1] nede på hovedenheden, skal du koble strømledningen til igen. Fortsæt med at trykke og holde knappen nede, indtil "-----" vises.
- 3 Slip [⏏/1]. Alle indstillingerne er genindstillet til fabriksindstillingerne. Hukommelsespunkterne skal indstilles igen.

Specifikationer

Forstærkersektion

RMS udgangseffekt, stereo-tilstand

Frontkanal (begge kanaler drevet)
150 W pr. kanal (4 Ω), 1 kHz, 30% THD
Total effekt af RMS stereo-tilstand 300 W

Tuner, terminal-sektion

Frekvensmodulation (FM)

Forudindstillet hukommelse 30 stationer
Frekvensområde
87,50 MHz til 108,00 MHz (50 kHz trin)
Antenneterminaler 75 Ω (ubalanceret)

Analog lydindgang

Lydindgang Jackstik (1-system)

DAB+-sektion

SC-UX102

DAB-hukommelser 20 stationer

Frekvensbånd (bølgelængde)

Bånd III (Europa)
5A til 13F (174,928 MHz til 239,200 MHz)

Følsomhed *BER 4x10⁻⁴

Min. krav -98 dBm

DAB ekstern antenne

Terminal F - Connector (75 Ω)

CD-sektion

CD'er, som kan afspilles (8 cm eller 12 cm)

CD, CD-R/RW (CD-DA, MP3*)

* MPEG-1 Layer 3

Pickup

Bølgelængde 790 nm (CD)
Lasereffekt Ingen farlig stråling

USB-sektion

USB-port

USB-standard USB 2.0 med fuld hastighed
Understøttet mediefilformat MP3 (*.mp3)
Filsystem for USB-enheden FAT12, FAT16, FAT32

Bluetooth®-sektion

Version Bluetooth® Ver. 2.1 + EDR
Klasse Klasse 2
Understøttede profiler A2DP, AVRCP, SPP
Betjeningsfrekvens 2,4 GHz-bånd FH-SS
Betjeningsafstand Sigtelinje på 10 meter

Højttalersektion

Højttalerenhed(er)

Bashøjttaler 13 cm kegletype x 1 per kanal
Diskanthøjttaler 5 cm kegletype x 1 per kanal

Impedans 4 Ω

Mål (B x H x D) 181 mm x 308 mm x 165 mm

Vægt 2 kg

Generelt

Strømforsyning AC 220 V til 240 V, 50 Hz

Strømforbrug 49 W

Mål (B x H x D) 250 mm x 132 mm x 227 mm

Vægt (SA-UX102) 1,7 kg

Vægt (SA-UX100) 1,7 kg

Driftstemperaturområde 0°C til +40°C

Driftsluftfugtighedsområde
35% til 80% RH (ingen kondensering)

Strømforbrug i standby-tilstand (ca.)	0,5 W
Strømforbrug i standby-tilstand (ca.) (Med "BLUETOOTH STANDBY" indstillet til "ON")	0,6 W

Bemærk:

- Specifikationerne kan ændres uden varsel.
- Vægt og mål er omtrentlige.
- THD (total harmonisk forvrængning) er målt med den digitale frekvensanalysator.

Referencer

Om Bluetooth®

Panasonic påtager sig ikke ansvaret for data og/eller oplysninger, som muligvis kan blive kompromitteret under en trådløs transmission.

Frekvensbånd

- Dette system bruger et frekvensbånd på 2,4 GHz.

Certificering

- Dette system overholder frekvensbegrænsningerne, og har modtaget certificering, baseret på frekvens-lovgivningerne. Derfor er en trådløs tilladelse ikke nødvendig.
- De nedenfor beskrevne handlinger er strafbare ifølge loven:
 - Adskille eller ændre hovedenheden.
 - Fjerner specifikationsmærkater.

Begrænset anvendelse

- Trådløs transmission og/eller anvendelse med alle Bluetooth®-udstyrede enheder er ikke garanteret.
- Alle enheder skal overholde de standarder, som fastsættes af Bluetooth SIG, Inc.
- Afhængigt af en enheds specifikationer og indstillinger, kan den undlade at tilslutte, eller nogle funktioner kan være anderledes.
- Dette systemer understøtter Bluetooth® sikkerhedsfunktioner. Men afhængig af driftsmiljøet og/eller indstillinger, er denne sikkerhed muligvis ikke tilstrækkelig. Trådløs transmittering af data til dette system skal gøres med forsigtighed.
- Dette system kan ikke transmittere data til en Bluetooth®-enhed.

Anvendelsesområde

- Denne enhed skal bruges fra et maksimalt område på 10 meter.
- Området kan være mindre afhængigt af miljøet, genstande eller interferens.

Interferens fra andre enheder

- Dette system fungerer muligvis ikke korrekt, og problemer som for eksempel uregelmæssig støj og lyde kan opstå på grund af radiobølge interferens, hvis enheden er placeret for tæt på andre Bluetooth®-enheder, eller de enheder som bruger 2,4 GHz-bånd.
- Dette system fungerer muligvis ikke korrekt, hvis radiobølger fra en nærliggende radiofonistation er for stærke.

Tilsligtet anvendelse

- Dette system er kun beregnet til normal og generel anvendelse.
- Dette system må ikke bruges i nærheden af et udstyr eller et miljø, som er følsomt overfor radiofrekvens-interferens (eksempel: Lufthavne, hospitaler, laboratorier, etc.).

Licenser

Bluetooth®-ordmærket og -logoerne er registrerede varemærker tilhørende Bluetooth SIG, Inc., og enhver brug af sådanne mærker af Panasonic Corporation er givet under licens. Andre varemærker og handelsnavne tilhører deres respektive ejere.

Google Play og Android er varemærker tilhørende Google Inc.

MPEG Layer-3 lydafspillerens indkodningsteknologi er autoriseret af Fraunhofer IIS og Thomson.

CE 1177

Konformitetserklæring (DoC)

"Panasonic Corporation" erklærer herved, at dette produkt er i overensstemmelse med de essentielle krav og andre relevante bestemmelser i Direktiv 1999/5/EC.

Kunderne kan nedhente en kopi fra den originale konformitetserklæring til vore R&TTE-produkter fra vores DoC-server:

<http://www.doc.panasonic.de>

Kontakt den autoriserede repræsentant: Panasonic Marketing Europe GmbH, Panasonic Testing Centre, Winsbergring 15, 22525 Hamburg, Tyskland

Bortskaffelse af gammelt udstyr og batterier Kun for europæiske lande og lande med recycling-systemer



Disse symboler på produkter, emballage og/eller ledsagedokumenter betyder, at brugte elektriske og elektroniske produkter og batterier ikke må blandes med almindeligt husholdningsaffald.

Sådanne gamle produkter og batterier skal indleveres til behandling, genvinding resp. recycling i henhold til gældende nationale bestemmelser.

Ved at bortskaffe af dem korrekt, hjælper du til med at beskytte værdifulde ressourcer og hindrer de negative påvirkninger af det menneskelige helbred og miljøet.

For yderligere information om indsamling og recycling, kan du henvende dig til din kommune.

Usagkyndig bortskaffelse af elektronikskrot og batterier kan eventuelt udløse bødeforlæg.



Information om batterisymbol (nederste symbol):

Dette symbol kan optræde sammen med et kemisk symbol. I så fald opfylder det kravene for det direktiv, som er blevet fastlagt for det pågældende kemikalie.

Nämä käyttöohjeet koskevat malleja SC-UX102 ja SC-UX100.

SC-UX102: Merkityt ominaisuudet koskevat mallia SC-UX102.

SC-UX100: Merkityt ominaisuudet koskevat mallia SC-UX100.

Järjestelmä	SC-UX102	SC-UX100
Pääyksikkö	SA-UX102	SA-UX100
Kaiuttimet	SB-UX100	SB-UX100

Ellei muuta ole mainittu, näiden käyttöohjeiden kuvat ovat mallista SC-UX100.

Oma järjestelmäsi voi näyttää erilaiselta kuin kuvissa esitetty.

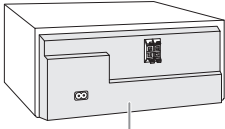

LUOKAN 1 LASERLAITE

Sisältö

Turvallisuustoimet	2
Toimitetut lisävarusteet	3
Kaukosäätimen valmistelu	3
Kaiutinten sijoittelu	3
Ylläpito	3
Liitännöiden tekeminen	4
Hallintatoimintojen yleiskatsaus	5
Tallennusvälineen valmistelu	6
Tallennusvälineiden toisto	7
Radio	8
DAB+	9
Kello ja ajastukset	10
Äänitehosteet	11
Jukebox	11
Ulkoiset laitteet	12
Muut	12
Vianmääritys	13
Tekniset tiedot	15
Viitteet	16

Turvallisuustoimet

VAROITUS!

Laite

- Vähennä tulipalon, sähköiskun tai laitteiston vahingoittumisen vaaraa:
 - Tätä laitetta ei saa altistaa sateelle, kosteudelle, roiskeille tai tippuville nesteille.
 - Älä aseta laitteen päälle nestettä sisältäviä esineitä, kuten maljakoita.
 - Käytä vain suositeltuja lisävarusteita.
 - Älä avaa laitteen koteloa.
 - Älä korjaa laitetta itse. Anna huolto pätevän huoltohenkilön tehtäväksi.
 - Älä pudota metalliesineitä laitteen sisään.

HUOMIO!

Laite

- Vähennä tulipalon, sähköiskun tai laitteiston vahingoittumisen vaaraa:
 - Älä asenna tai laita tätä laitetta kabinetityyppiseen kirjakaappiin tai muuhun suljettuun tilaan, jotta tuuletus onnistuisi.
 - Älä peitä laitteen tuuletusaukkoja sanomalehdellä, pöytäliinalla, verholla tai muulla vastaavalla esineellä.
 - Älä aseta palavaa kynttilää tai muuta avotulen lähdeä laitteen päälle.
- Tämä laite on tarkoitettu käytettäväksi leudossa ilmastossa.
- Tämä laite saattaa olla altis matkapuhelinten käytön aikana aiheuttamille radiohäiriöille. Jos häiriöitä esiintyy, siirrä laite kauemmas matkapuhelimesta.
- Tämä on laserlaite. Muiden kuin tässä määritettyjen hallinta- tai säätötoimintojen käyttö tai toimenpiteiden suoritus saattaa aiheuttaa vaarallisen altistumisen säteilylle.
- Aseta laite tasaiselle alustalle paikkaan, jossa se ei altistu suoralle auringonvalolle, korkeille lämpötiloille, kosteudelle tai liialliselle tärinälle.

Vaihtovirtajohto

- Virtapistoke on laitteen virrankatkaisumenetelmä. Asenna laite siten, että verkkovirtapistoke voidaan irrottaa pistorasiasta välittömästi.

Paristo

- Pariston virheellinen vaihto saattaa aiheuttaa räjähdysvaaran. Korvaa se vain valmistajan suosittelemilla paristotyypeillä.
- Kun hävität paristoja, ota yhteys paikallisiin viranomaisiin tai jälleenmyyjään ja kysy heiltä oikea hävitystapa.
- Älä kuumenna tai altista avotulelle.
- Älä jätä paristoja suorassa auringonpaisteessa olevaan autoon, jonka ovet ja ikkunat ovat pitkään suljettuina.
- Älä avaa paristoa tai saata sitä oikosulkuun.
- Älä lataa alkaali- tai mangaaniparistoa.
- Älä käytä paristoa, jos sen päällinen on irronnut.
- Poista paristo, jos et käytä kaukosäädintä pitkään aikaan. Säilytä viileässä, pimeässä tilassa.

Toimitetut lisävarusteet

Tarkista toimitetut lisävarusteet.

- 2 Virtajohdot

SC-UX102

1 DAB-antenni

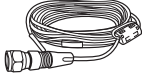

SC-UJ102

2 Ferritiin



SC-UX100

1 FM-sisääntenni



- 1 Kaukosäädin

(N2QAYB001093)

- 1 Kaukosäätimen paristo

SC-UX100 Yhdistynyt kuningaskunta ja Irlanti

1 Antennin liitäntäsovitin



HUOMIO!

Pidä antennin liitäntäsovitin poissa lasten ulottuvilta nielemisvaaran vuoksi.

Huomautus:

Käytä vaihtovirtajohtoa, joka sopii kotisi verkkopistorasioihin.

Kaukosäätimen valmistelu

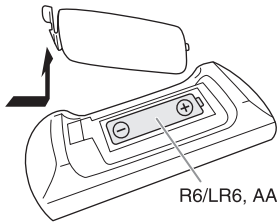

Käytä alkaali- tai mangaaniparistoa.

Aseta paristo siten, että navat (+ ja -) ovat kaukosäätimen merkintöjen mukaisesti.

Kaiutinten sijoittelu

Vasen ja oikea kaiutin ovat samanlaiset.

Käytä vain mukana toimitettuja kaiuttimia.

Muiden kaiuttimien käyttö saattaa vahingoittaa järjestelmää ja alentaa äänenlaatua.

Huomautus:

- Pidä kaiuttimet yli 10 mm:n päässä pääyksiköstä ilmanvaihdon takaamiseksi.
- Aseta kaiuttimet tasaiselle, vakaalle alustalle.
- Näissä kaiuttimissa ei ole magneettisuojausta. Älä sijoita niitä televisioiden, tietokoneiden tai muiden sellaisten laitteiden läheisyyteen, joihin magneettikenttä vaikuttaa helposti.
- Pitkän aikaa suurella äänenvoimakkuudella toistaminen saattaa vahingoittaa kaiuttimia ja lyhentää niiden käyttöikää.
- Alenna äänenvoimakkuutta seuraavissa tilanteissa vahingon välttämiseksi:
 - Kun ääni on vääristynyt.
 - Kun säädät äänenlaatua.

HUOMIO!

- Käytä kaiuttimia vain suositellun järjestelmän kanssa. Jos et tee näin, saatat vahingoittaa vahvistinta ja kaiuttimia, ja aiheuttaa tulipalon. Pyydä apua hyväksytyiltä huoltohenkilöiltä, jos laite vahingoittuu tai jos sen toiminta muuttuu äkillisesti.
- Älä muokkaa kaiutinta tai kaiuttimen johtoja, ettet vahingoita järjestelmää.
- Suorita näiden ohjeiden toimenpiteet, kun liität kaiuttimet.
- Älä koske kaiutinelementtien kaikulevyjä:
 - Se voi vahingoittaa kaiutinelementtiä.
 - Kaiutinelementti voi olla kuuma.

Ylläpito

Voit puhdistaa järjestelmän pyyhkimällä sen pehmeällä, kuivalla liinalla.

- Älä koskaan käytä alkoholia, tinneriä tai bensiiniä järjestelmän puhdistukseen.
- Ennen kemiallisesti käsitellyn liinojen käyttöä lue huolellisesti liinan mukana tulevat ohjeet.

Liitäntöjen tekeminen

Liitä vaihtovirtajohto vasta, kun muut liitännät on tehty.

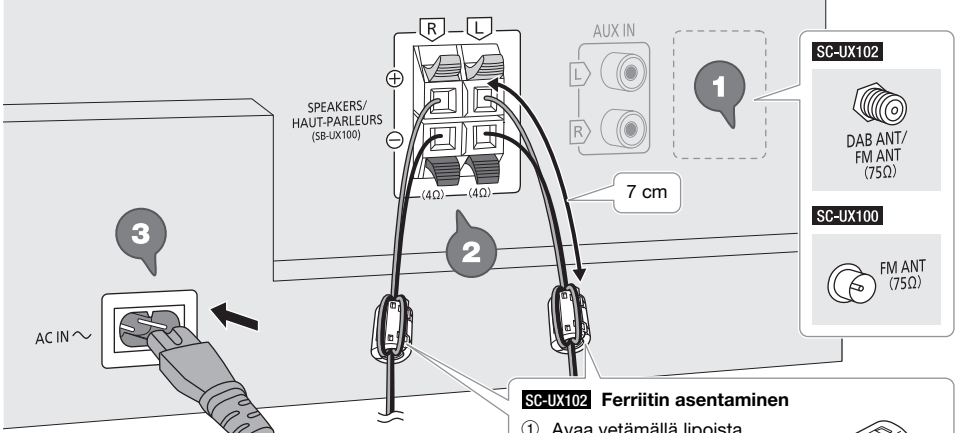

Verkkovirta-pistorasiaan

1 SC-UX102

Liitä DAB-antenni.

Kiristä mutteri tiukasti.

Pyöritä antennia kohdasta A vastaanoton parantamiseksi.

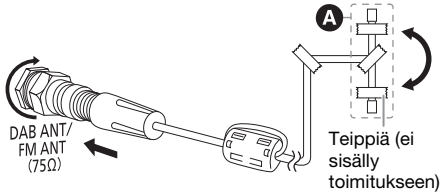

Älä käytä muuta DAB-antennia kuin laitteen mukana toimitettua.

Käytä ulkoantennia, jos radiovastaanotto on huono.

SC-UX100

Liitä FM-sisäantenni.

Sijoita antenni paikkaan, jossa vastaanotto on paras.

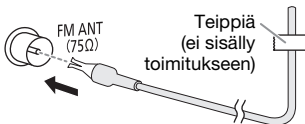

SC-UX102 Ferritiin asentaminen

- 1 Avaa vetämällä lipoista (molemmin puolin).
- 2 Aseta kaiutinjohdot jompaankumpaan uraan. Varmista, että ferriitti on noin 7 cm:n päässä kaiutinjohtojen päädyistä.
- 3 Kierrä kaiutinjohdot kahdesti ferriitin ympäri ja takaisin uraan.
- 4 Napsauta ferriitti kiinni.

Huomautus:
Jos et asenna ferriittiä kaiutinjohtoihin, radiovastaanotto voi heiketä.



2 Liitä kaiuttimet.

Kytke kaiutinten johdot niiden värejä vastaaviin liittimiin.

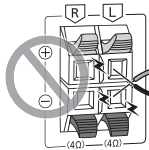
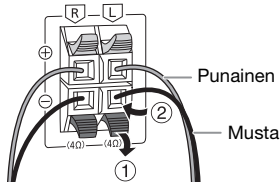

Ole varovainen, ettet kytke ristiin (oikosulje) tai käännä kaiutinjohtojen polaarisuutta, sillä se voi vahingoittaa kaiuttimia.

3 Liitä vaihtovirtajohto.

Älä käytä muuta vaihtovirtajohto kuin laitteen mukana toimitettua.

Virran säästäminen

Järjestelmä kuluttaa pienen määrän virtaa myös valmiustilassa ollessaan. Irrota virtalähde, kun järjestelmä ei ole käytössä.

Osa asetuksista katoaa, kun irrotat järjestelmän virtalähteestä. Ne on asetettava uudelleen.

Hallintatoimintojen yleiskatsaus

Suorita toiminnot kaukosäätimellä. Voit myös käyttää pääyksikön painikkeita, jos ne ovat samat.

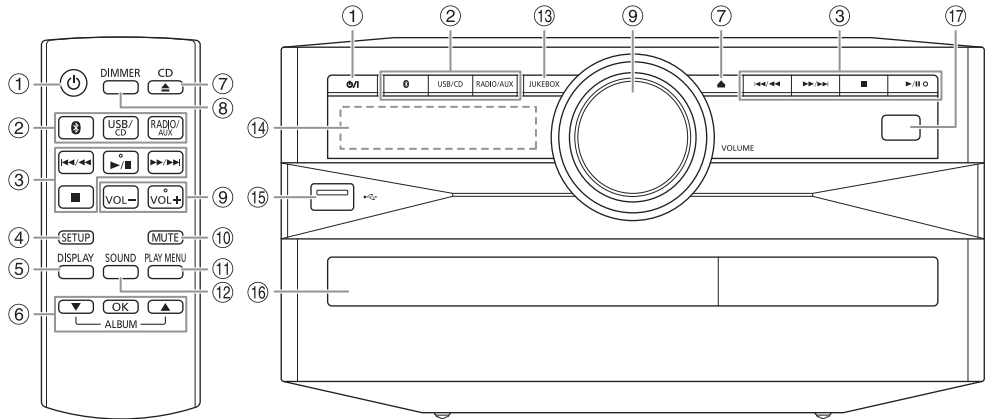

1 Valmiustila-/virtakytkin [⏻], [⏻]

Painamalla kytkintä voit siirtää laitteen valmiustilaan tai palauttaa sen valmiustilasta. Valmiustilassa laite kuluttaa edelleen pienen määrän virtaa.

2 Valitse äänilähde

Pääyksikössä: Aloita Bluetooth®-pariliitoksen muodostus painamalla [📶] pitkään.

3 Perustoistotoiminnot

4 Näyttää asetusvalikon

5 Näyttää sisältötiedot

6 Valitse tai vahvista valinta

7 Avaa tai sulkee levykelkan

8 Vähentää näyttöpaneelin kirkkautta

Myös valaistus katkeaa. Peruuta painamalla painiketta uudelleen.

9 Säädä äänenvoimakkuutta

10 Vaimenna ääni

Peruuta painamalla painiketta uudelleen. "MUTE" peruuntuu myös, kun äänenvoimakkuutta säädetään tai laite sammutetaan.

11 Näyttää toistovalikon

12 Valitsee äänithestoet

13 Valitsee jukebox-toiminnon

14 Näyttöpaneeli

15 USB-portti (↔)

16 Levykelkka

17 Kaukosäätimen tunnistin

Etäisyys: Enintään noin 7 m:n

Kulma: Noin 20° ylös ja alas, 30° vasemmalle ja oikealle

Tallennusvälineen valmistelu

Levy

1 Avaa levykelkka painamalla [CD ▲] (pääyksikössä: [▲]).

Aseta levy laitteeseen nimipuoli ylöspäin. Sulje levykelkan painamalla uudelleen.

2 Valitse "CD" painamalla [USB/CD].

USB

Valmistelu

Tee USB-laitteen tietoista varmuuskopio ennen kuin liität laitteen järjestelmään.

1 Alenna äänenvoimakkuutta ja liitä USB-laite USB-porttiin.

Pidä kiinni pääyksiköstä, kun kytket tai irrotat USB-laitteen.

2 Valitse "USB" painamalla [USB/CD].

Huomautus:

- Älä käytä USB-jatkojohtoa. Järjestelmä ei voi tunnistaa USB-laitetta, joka on liitetty johdolla.
- Pienten USB-laitteiden hinna-aukkoon saattaa kannattaa kytkeä naru tai johto, jotta laite voidaan irrottaa pistorasiasta helposti.

Bluetooth®

Voit yhdistää audiolaitteen ja toistaa musiikkia langattomasti Bluetooth®-toiminnolla.

Valmistelu

- Ota laitteen Bluetooth®-toiminto käyttöön ja vie laite järjestelmän lähelle.
- Katso tarkemmat tiedot laitteen käyttöohjeista.

Pariliitoksen muodostaminen laitteeseen

Valmistelu

Jos järjestelmä on yhdistetty Bluetooth®-laitteeseen, katkaise yhteys (➔ "Laitteen yhteyden katkaiseminen").

1 Paina [🔗].

Jos näytössä lukee "PAIRING", jatka vaiheesta 3.

2 Valitse "PAIRING" painamalla [PLAY MENU] ja paina sitten [OK].

3 Valitse laitteen Bluetooth®-valikosta "SC-UX102" tai "SC-UX100".

Jos sinulta kysytään tunnuskoodia, syötä "0000". Laitte muodostaa yhteyden järjestelmään automaattisesti, kun pariliitos on muodostettu. Yhdistetyn laitteen nimi näytetään muutaman sekunnin ajan.

Pääyksikköä käyttäen

1 Pidä [🔗] painettuna, kunnes näyttöön tulee teksti "PAIRING".

2 Valitse laitteen Bluetooth®-valikosta "SC-UX102" tai "SC-UX100".

Huomautus:

Voit muodostaa pariliitoksen enintään 8 laitteeseen tästä järjestelmästä. Jos muodostetaan pariliitos yhdeksänteen laitteeseen, laite, jonka käytöstä on kulunut pisin aika, korvataan uudella laitteella.

Laitteen liittäminen

Valmistelu

Jos järjestelmä on yhdistetty Bluetooth®-laitteeseen, katkaise yhteys (➔ "Laitteen yhteyden katkaiseminen").

1 Paina [🔗].

"BLUETOOTH READY" tulee näyttöön.

2 Valitse laitteen Bluetooth®-valikosta "SC-UX102" tai "SC-UX100".

Yhdistetyn laitteen nimi näytetään muutaman sekunnin ajan.

3 Aloita toisto laitteella.

Huomautus:

- Laitteen kanssa on ensin muodostettava pariliitos, jotta yhteys voidaan muodostaa.
- Tämä järjestelmä voi muodostaa yhteyden vain yhteen laitteeseen kerrallaan.
- Kun "BLUETOOTH" on valittu lähteeksi, järjestelmä yrittää automaattisesti muodostaa yhteyden viimeksi yhdistettyyn laitteeseen. ("LINKING" näytetään tämän prosessin aikana.)

Laitteen yhteyden katkaiseminen

1 Paina [🔗].

2 Valitse "DISCONNECT?" painamalla [PLAY MENU].

3 Valitse "OK? YES" painamalla [▲, ▼] ja paina sitten [OK].

"BLUETOOTH READY" tulee näyttöön. Peruuta valitsemalla "OK? NO".

Pääyksikköä käyttäen

Pidä [🔗] painettuna, kunnes näyttöön tulee teksti "PAIRING".

Huomautus:

Laitteen yhteys katkaistaan, kun:

- Valitset eri lähteen.
- Siirät laitteen enimmäisalueen ulkopuolelle.
- Poistat laitteen Bluetooth®-lähetyksen käytöstä.
- Sammutat järjestelmän tai laitteen.

Tallennusvälineiden toisto

Seuraavat merkit osoittavat ominaisuuden saatavuuden.

CD: CD-DA-muotoinen tai MP3-tiedostoja sisältävä CD-R/RW-levy.

USB: MP3-tiedostoja sisältävä USB-laite.

BLUETOOTH: Bluetooth®-laitteen.

Perustoisto

CD **USB** **BLUETOOTH**

Toista	Paina [▶/].
Pysäytä	Paina [■]. USB Asennossa tallennetaan muistiin. "RESUME" tulee näyttöön. Pysäytä kokonaan painamalla uudelleen.
Tauko	Paina [▶/]. Paina uudelleen toiston jatkamiseksi.
Ohita	Ohita raita painamalla [◀◀/▶▶] tai [▶▶/▶▶]. CD USB Ohita MP3-albumi painamalla [▲, ▼].
Haku	Pida [◀◀/▶▶] tai [▶▶/▶▶] painettuna.

Huomautus:

Bluetooth®-laitteesta riippuen jotkin toiminnot eivät ehkä toimi.

Käytettävissä olevien tietojen näyttäminen

CD **USB** **BLUETOOTH**

Voit katsella käytettävissä olevia tietoja näyttöpaneelissa, esimerkiksi MP3-tiedostoon merkittyä albumia ja raidan numeroa.

Paina [DISPLAY].

Esimerkki: MP3-albumin ja raidan numeron näyttö.



Albumin numero Raidan numero

Huomautus:

- Näytettävien merkkien enimmäismäärä: Noin 32
- Tämä järjestelmä tukee versioiden 1.0, 1.1 ja 2.3 ID3-tunnisteita.
- Tekstitiedot, joita järjestelmä ei tue, saattavat näkyä eri tavalla.

Toistovalikko

CD **USB**

- 1** **CD**
Paina [PLAY MENU].
USB
Valitse "PLAYMODE" painamalla [PLAY MENU].

- 2** Valitse asetus painamalla [▲, ▼] ja sitten [OK].

OFF PLAYMODE	Peruuta asetus.
1-TRACK 1 🎵	Toista yksi valittu raita. Valitse raita painamalla [◀◀/▶▶] tai [▶▶/▶▶].
1-ALBUM 1 📁	Toista yksi valittu MP3-albumi. Valitse MP3-albumi painamalla [▲, ▼].
RANDOM RND	Toista kaikki raidat satunnaisessa järjestyksessä.
1-ALBUM RANDOM 1 📁 RND	Toista yhden valitun MP3-albumin kaikki raidat satunnaisessa järjestyksessä. Valitse MP3-albumi painamalla [▲, ▼].
ALL REPEAT 🔄	Toistaa kaikki raidat toistuvasti.
1-TRACK REPEAT 1 🎵 🔄	Toistuva 1-TRACK.
1-ALBUM REPEAT 1 📁 🔄	Toistuva 1-ALBUM.
RANDOM REPEAT RND 🔄	Toistuva satunnaistoisto.
1-ALBUM RANDOM REPEAT 1 📁 RND 🔄	Toistuva 1-ALBUM RANDOM.

Huomautus:

- Satunnaistoiston aikana et voi siirtyä raitoihin, jotka on jo toistettu.
- Asetus peruutetaan, kun avaat levykelkan tai irrotat USB-laitteen.

Linkkitila

BLUETOOTH

Voit vaihtaa linkkitilaa yhteyden tyyppin mukaan.

Valmistelu

Jos järjestelmä on yhdistetty Bluetooth®-laitteeseen, katkaise yhteys (➡ "Laitteen yhteyden katkaiseminen").

- 1** Valitse "LINK MODE" painamalla [PLAY MENU].
- 2** Valitse tila painamalla [▲, ▼] ja sitten [OK].

MODE 1	Yhteyden säilyminen tärkeintä.
MODE 2 (oletusasetus)	Äänen laatu tärkeintä.

Huomautus:

- Laitteesta riippuen toiston kuva ja ääni eivät ehkä synkronoidu. Valitse tässä tapauksessa "MODE 1".
- Valitse "MODE 1", jos ääni on keskeytynyt.

Huomautus levyistä

- Järjestelmä pystyy toistamaan CD-R/RW-levyjä, joilla on joko CD-DA- tai MP3-muotoista sisältöä.
- Ennen toiston, viimeistelee levy laitteeseen, joka on tallennettu.
- Joitakin CD-R/RW-levyjä ei voida toistaa tallennusmuodosta johtuen.

USB-laitteita koskeva huomautus

- Tämä järjestelmä ei takaa yhteyttä kaikkiin USB-laitteita.
- Tämä järjestelmä tukee täysinopeuksista USB 2.0 -versiota.
- Tämä järjestelmä tukee enintään 32 Gt:n USB-laitteita.
- Vain FAT 12/16/32 -tiedostojärjestelmää tuetaan.

MP3-tiedostoja koskeva huomautus

- Tiedostot näytetään raitoina ja kansiot näytetään albumeina.
- Raitojen tiedostopäätteen on oltava ".mp3" tai ".MP3".
- Raitoja ei välttämättä toisteta samassa järjestyksessä kuin ne on tallennettu.
- Jotkin tiedostot eivät ehkä toimi sektorikoon vuoksi.

MP3-tiedosto levyllä

- Tämä järjestelmä pystyy käsittelemään enintään:
 - 255 albumia (mukaan lukien juurikansion)
 - 999 raitaa
 - 20 istuntoa
- Levyn on noudatettava ISO9660-standardin tasoa 1 tai 2 (paitsi laajennetut muodot).

MP3-tiedosto USB-laitteessa

- Tämä järjestelmä pystyy käsittelemään enintään:
 - 800 albumia (mukaan lukien juurikansion)
 - 8000 raitaa
 - 999 raitaa yhdessä albumissa

Radio

Valmistelu

Valitse "FM" painamalla [RADIO/AUX].

Manuaalinen viritys

- 1 Valitse "TUNE MODE" painamalla [PLAY MENU].
- 2 Valitse "MANUAL" painamalla [▲, ▼] ja paina sitten [OK].
- 3 Viritä asema painamalla [◀◀/◀◀] tai [▶▶/▶▶].
Aloita automaattinen viritys pitämällä painiketta painettuna, kunnes taajuus alkaa vaihtua nopeasti. "STEREO" näkyy näytössä, kun vastaanotetaan stereolähetystä.

Päykyikköä käyttäen

- 1 Valitse "MANUAL" painamalla [■].
- 2 Viritä asema painamalla [◀◀/◀◀] tai [▶▶/▶▶].

Muistin esiasetus

Voit esiasettaa enintään 30 FM-asemaa.

Automaattinen esiasetus

- 1 Valitse "A.PRESET" painamalla [PLAY MENU].
- 2 Valitse "LOWEST" tai "CURRENT" painamalla [▲, ▼] ja sitten [OK].

LOWEST	Viritys alkaa alhaisimmasta taajuudesta.
CURRENT	Viritys alkaa nykyisestä taajuudesta.

Viritin asettaa kaikki vastaanottamansa asemat kanaviin nousevassa järjestyksessä. Peruuta painamalla [■].

Manuaalinen esiasetus

- 1 Valitse "TUNE MODE" painamalla [PLAY MENU].
- 2 Valitse "MANUAL" painamalla [▲, ▼] ja paina sitten [OK].
- 3 Viritä asema painamalla [◀◀/◀◀] tai [▶▶/▶▶].
- 4 Paina [OK].
- 5 Valitse esiasetusnumero painamalla [▲, ▼] ja sitten [OK].
Suorita vaiheet 3 – 5 uudelleen, jos haluat asettaa muita asemia.
Uusi asema korvaa aiemmin samalle esiasetusnumerolle tallennetun aseman.

Esiasetetun aseman valitseminen

- 1 Valitse "TUNE MODE" painamalla [PLAY MENU].
- 2 Valitse "PRESET" painamalla [▲, ▼] ja paina sitten [OK].
- 3 Valitse esiasetettu asema painamalla [◀◀/▶▶] tai [▶▶/▶▶].

Pääyksikköä käyttäen

- 1 Valitse "PRESET" painamalla [■].
- 2 Valitse esiasetettu asema painamalla [◀◀/▶▶] tai [▶▶/▶▶].

Äänenlaadun parantaminen

- 1 Valitse "FM MODE" painamalla [PLAY MENU].
- 2 Valitse "MONO" painamalla [▲, ▼] ja paina sitten [OK].
Peruuta valitsemalla "STEREO".
"MONO"-asetus peruutetaan myös, jos vaihdat taajuutta.
Asetuksen tallennus
Jatka vaiheeseen 4 kohdassa "Manuaalinen esiasetus".

Tarkistetaan signaalin tilaa

Valitse "FM STATUS" painamalla [DISPLAY].

FM - - - -	FM-signaali on heikko. Järjestelmää ei ole viritetty asemalle.
FM ST	FM-signaali on stereotilassa.
FM MONO	"MONO" on valittu "FM MODE" -tilaksi. FM-signaali on monotilassa.

RDS-lähetys

Tämä järjestelmä pystyy näyttämään radiotietojärjestelmän (RDS) joillakin alueilla lähettämät tekstitiedot.

Paina painikkeita [DISPLAY] toistuvasti.

PS	Ohjelmapalvelu
PTY	Ohjelman tyyppi
FREQ	Taajuus

Huomautus:

RDS ei ehkä ole käytettävissä, jos vastaanotto on heikkoa.

DAB+

SC-UX102

Valmistelu

Valitse "DAB+" painamalla [RADIO/AUX].

Huomautus:

Kun ensimmäisen kerran valitset asetukseksi "DAB+", järjestelmä viritetään automaattisesti.

Manuaalinen viritys

- 1 Valitse "MANUAL SCAN" painamalla [PLAY MENU].
- 2 Valitse taajuusalue painamalla [▲, ▼] ja paina sitten [OK].
Jos kanavaa ei ole valittu, näytetään "SCAN FAILED".
Säädä antennia ja yritä uudelleen.

Automaattinen viritys

- 1 Valitse "AUTO SCAN" painamalla [PLAY MENU] ja paina sitten [OK].
"START?" tulee näyttöön.
- 2 Aloita viritys painamalla [OK].
"DAB AUTO SCAN" tulee näyttöön.
Jos kanavaa ei ole valittu, näytetään "SCAN FAILED".
Viritä laite manuaalisesti.

Huomautus:

Esiasetetut taajuudet poistetaan, kun virität laitteen automaattisesti.

Muistin esiasetus

Voit esiasettaa enintään 20 asemaa.

- 1 Valitse "TUNE MODE" painamalla [PLAY MENU].
- 2 Valitse "STATION" painamalla [▲, ▼] ja paina sitten [OK].
- 3 Viritä asema painamalla [◀◀/▶▶] tai [▶▶/▶▶].
- 4 Paina [OK].
- 5 Valitse esiasetusnumero painamalla [▲, ▼] ja sitten [OK].
Suorita vaiheet 3 – 5 uudelleen, jos haluat asettaa muita asemia.
Uusi asema korvaa aiemmin samalle esiasetusnumerolle tallennetun aseman.

Huomautus:

Et voi esiasettaa kanavaa, jos kanava ei lähetä ohjelmaa tai jos olet valinnut toissijaisen palvelun.

Esiasetetun aseman valitseminen

- 1 Valitse "TUNE MODE" painamalla [PLAY MENU].
- 2 Valitse "PRESET" painamalla [▲, ▼] ja paina sitten [OK].
- 3 Valitse esiasetettu asema painamalla [◀◀/▶▶] tai [▶▶/▶▶].

Toissijainen palvelu

Voit kuunnella toissijaisia palveluja, kun "☑" näytetään.

- 1 Valitse "DAB SECONDARY" painamalla [PLAY MENU].
- 2 Valitse toissijainen palvelu painamalla [▲, ▼] ja sitten [OK].
Peruuta valitsemalla "PRIMARY".

Huomautus:

Asetus peruutetaan, kun valitset muita kanavia.

Käytettävissä olevien tietojen näyttäminen

Voit katsella seuraavia tietoja näyttöpaneelissa:

- Tietoja DAB-lähteyksestä
- Ohjelman tyyppi
- Kokoonpanonimike
- Taajuus
- Aika

Paina [DISPLAY].

Tarkistetaan signaalin laatua

Voit tarkistaa signaalin laadun, kun säädät antennia.

- 1 Valitse "SIGNAL QUALITY" painamalla [PLAY MENU] ja paina sitten [OK].
Näytetään taajuusalue ja sen vastaanoton laatu.
Voi valita eri taajuusalueita painamalla [▲, ▼].

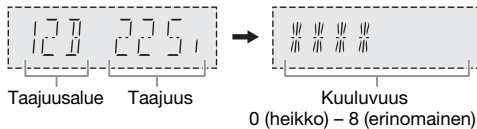

- 2 Poistu painamalla [OK] uudelleen.

Kellon automaattinen säätö

Voit määrittää kellon päivittymään automaattisesti.

- 1 Valitse "AUTO CLOCK ADJ" painamalla [PLAY MENU].
- 2 Valitse "ON ADJUST" painamalla [▲, ▼] ja paina sitten [OK].
Peruuta valitsemalla "OFF ADJUST".

Kello ja ajastukset

Kellon asettaminen

Tämä on 24-tuntinen kello.

- 1 Valitse "CLOCK" painamalla [SETUP].
- 2 Aseta aika painamalla [▲, ▼] ja sitten [OK].

Ajan tarkistaminen

Valitse "CLOCK" painamalla [SETUP] ja paina sitten [OK].

Paina [DISPLAY] valmiustilassa.

Huomautus:

Aseta kellonaika usein, jotta se säilyy tarkkana.

Uniajastin

Uniajastin sammuttaa järjestelmän asetetun ajan kuluttua.

- 1 Valitse "SLEEP" painamalla [SETUP].
- 2 Valitse asetus (minutteina) painamalla [▲, ▼] ja sitten [OK].
Peruuta valitsemalla "OFF".

SLEEP 30 ↔ SLEEP 60 ↔ SLEEP 90 ↔ SLEEP 120
↑ OFF ↓

Huomautus:

- Jäljellä oleva aika näytetään muutaman sekunnin ajan joka minuutti. "SLEEP 1" näytetään aina, kun vain 1 minuutti on jäljellä.
- Toisto- ja uniajastinta voi käyttää yhdessä
- Uniajastin on aina etusijalla. Varmista, ettet aseta ajastimia päällekkäisiksi ajoiksi.

Toiston ajastin

(Paitisi Bluetooth®- ja AUX-lähde)

Voit asettaa ajastimen käynnistymään tiettyyn aikaan ja herättämään sinut.

Valmistelu

Aseta kellonaika.

- 1 Valitse "TIMER ADJ" painamalla [SETUP].
- 2 Aseta käynnistysaika painamalla [▲, ▼] ja sitten [OK].
- 3 Suorita vaihe 2 uudelleen ja aseta lopetusaika.
- 4 Valitse toistettava lähde painamalla [▲, ▼] ja paina sitten [OK].

Ajastimen käynnistys

- 1 Valmistele lähde, jota haluat kuunnella (levy, USB tai radio) ja aseta äänenvoimakkuus.
- 2 Valitse "TIMER SET" painamalla [SETUP].
- 3 Valitse "PLAY ON" painamalla [▲, ▼] ja paina sitten [OK].
"⊙" tulee näyttöön.
Peruuta valitsemalla "PLAY OFF".
Järjestelmä on sammutettava, jotta ajastin toimisi.

Asetuksen tarkistaminen

Valitse "TIMER ADJ" painamalla [SETUP] ja paina sitten [OK].
Paina [DISPLAY] kaksi kertaa valmiustilassa.

Huomautus:

- Ajastin aloittaa toiston matalalla äänenvoimakkuudella ja lisää äänenvoimakkuutta vähitellen asetettuun tasoon.
- Ajastin käynnistyy asetettuun aikaan päivittäin, jos ajastin on käytössä.
- Jos sammutat järjestelmän ja käynnistät sen sitten uudelleen ajastimen ollessa käynnissä, ajastin ei lopeta toistoa lopetusajkaan.

Äänitehosteet

Esiasetetun EQ

- 1 Valitse "PRESET EQ" painamalla [SOUND].
- 2 Valitse haluamasi esiasetetun taajuuskorjauksen asetus painamalla [▲, ▼] ja sitten [OK].

Manuaalinen EQ

- 1 Valitse "MANUAL EQ" painamalla [SOUND].
- 2 Valitse äänitehoste painamalla [▲, ▼].
- 3 Valitse asetus painamalla [◀◀/▶▶] tai [▶▶/▶▶] ja sitten [OK].

BASS/MID/TREBLE	-4 - +4
SURROUND	"ON SURROUND" tai "OFF SURROUND"

D.Bass

- 1 Valitse "D.BASS" painamalla [SOUND] ja paina sitten [▲, ▼] valitaksesi "D.BASS LEVEL"- tai "D.BASS BEAT"-asetuksen.
Peruuta valitsemalla "OFF D.BASS".
- 2 Valitse asetus painamalla kaukosäätimen [◀◀/▶▶] tai [▶▶/▶▶] ja painamalla sitten [OK].

Huomautus:

D.BASS BEAT: Tämä toiminto korostaa rumpujen atakkia ja tuottaa iskevemmän soundin. Raidasta riippuen vaikutus saattaa olla vähäinen,

Jukebox

USB

Jukebox-toiminnolla voit lisätä ristivaihtotehosteen kappaleiden välille. Voit myös käyttää muita ominaisuuksia "Panasonic MAX Juke" -sovelluksen (➔ alla).

- 1 Valitse "JUKEBOX" painamalla [PLAY MENU].
- 2 Valitse asetus painamalla [▲, ▼] ja sitten [OK].

Pääyksikköä käyttäen

Valitse asetus painamalla [JUKEBOX].

OFF CROSSFADE	Peruuta ristivaihtotehosteen.
ON CROSSFADE	Lisää ristivaihtotehosteen.
OFF	Sammuttaa jukeboxin.

Toistuvuusasetuksen muuttaminen

- 1 Valitse "PLAYMODE" painamalla [PLAY MENU].
- 2 Valitse asetus painamalla [▲, ▼] ja sitten [OK].

RANDOM REPEAT RND ⊞	Toistuva satunnaistoisto.
ALL TITLE REPEAT ⊞	Toistaa kaikki raidat toistuvasti.

Huomautus:

- Järjestelmä vaihtaa automaattisesti toistuvan toiston tilaan, kun otat jukebox-tilan käyttöön.
- Jukeboxin peruutetaan, kun sammutat laitteen tai vaihdat toiseen lähteeseen.
- Ristivaihtotehoste ei välttämättä toimi sellaisten kappaleiden välillä, joiden näytteenottotaajuudet ovat erilaiset.

"Panasonic MAX Juke" -sovelluksen käyttö

Google Play™ -kaupasta voit ladata ja asentaa ilmaisen Android™-sovelluksen "Panasonic MAX Juke" voidaksesi pyytää kappaleen toistoa useista laitteista samanaikaisesti. Voit hakea raidat, jotka haluat toistaa sovelluksella. Lisätietoja sovelluksesta saat alla olevasta sivustosta.

http://av.jpn.support.panasonic.com/support/global/cs/audio/app/max_juke/android/index.html
(Sivusto on englanninkielinen.)

Ulkoiset laitteet

Voit liittää laitteeseen videonaururin, DVD-soittimen, jne. ja kuunnella sen ääntä tämän järjestelmän kautta.

Valmistelu

- Irrota vaihtovirtajohto.
- Sammuta kaikki laitteet ja lue asiaan liittyvät toimintaohjeet.

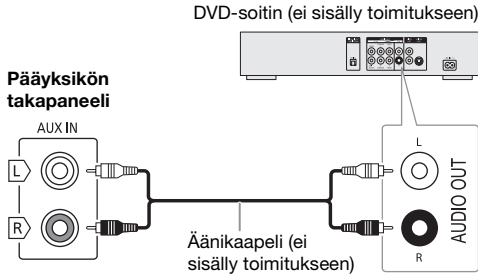

- 1 Liitä ulkoiset laitteet.**
- 2 Valitse "AUX" painamalla [RADIO/AUX].**
- 3 Toista ääntä ulkoisilla laitteilla.**

Äänivoimakkuuden tulotason säätäminen

- 1 Valitse "INPUT LEVEL" painamalla [PLAY MENU].**
- 2 Valitse "NORMAL" tai "HIGH" painamalla [▲, ▼] ja sitten [OK].**

Huomautus:

- Valitse "NORMAL" (normaali), jos ääni on vääristynyt "HIGH" (korkea)-asennossa.
- Osat ja johdot myydään erikseen.
- Jos haluat liittää muita kuin tässä kuvattuja laitteita, kysy neuvoa audiolaitemyyjältä.
- Sovitinta käytettäessä voi esiintyä äänen vääristymistä.

Muut

Valaistus

Voit syyttää tai sammuttaa järjestelmän valaistustehosteet.

- 1 Valitse "ILLUMINATION" painamalla [SETUP].**
- 2 Valitse "ON" painamalla [▲, ▼] ja paina sitten [OK].**
Peruuta valitsemalla "OFF".

Automaattisammutus

Tämä järjestelmä sammuu automaattisesti, jos et käytä sitä noin 20 minuuttia.

- 1 Valitse "AUTO OFF" painamalla [SETUP].**
- 2 Valitse "ON" painamalla [▲, ▼] ja paina sitten [OK].**
Peruuta valitsemalla "OFF".

Huomautus:

- Tämä toiminto ei toimi, jos lähteeksi on valittu radio tai jos järjestelmään on liitetty Bluetooth®-laite.
- **SC-UX102**
Tämä toiminto ei toimi, kun lähteeksi on valittu "DAB+".

Bluetooth®-valmiustila

Tämä toiminto käynnistää laitteen automaattisesti, kun muodostat Bluetooth®-yhteyden pariliitetystä laitteesta.

- 1 Valitse "BLUETOOTH STANDBY" painamalla [SETUP].**
- 2 Valitse "ON" painamalla [▲, ▼] ja paina sitten [OK].**
Peruuta valitsemalla "OFF".

Huomautus:

Osa laitteista saattaa vastata hitaammin. Jos järjestelmä oli yhteydessä Bluetooth®-laitteeseen ennen sammuttamista, odota vähintään 5 sekuntia ennen kuin muodostat siihen uudelleen yhteyden Bluetooth®-laitteesta.

Ohjelmistoversio

Voit tarkistaa järjestelmän ohjelmistoversion.

- 1 Valitse "SW VER." painamalla [SETUP] ja paina sitten [OK].**
Ohjelmistoversio näytetään näytössä.
- 2 Poistu painamalla [OK] uudelleen.**

Vianmääritys

Tee seuraavat tarkistukset ennen kuin pyydät huoltoa. Jos et ole varma joistakin tarkistettavista kohdista, tai jos annetut ratkaisut eivät ratkaise ongelmaa, pyydä jälleenmyyjältä ohjeita.

Yleisiä ongelmia

Laitte ei toimi.

- Turvalaite on otettu käyttöön. Toimi seuraavasti:
 1. Aseta laite valmiustilaan painamalla pääyksikön [⏻]. Jos laite ei siirry valmiustilaan,
 - Pidä painiketta painettuna vähintään 10 sekuntia. Tai,
 - Irrota vaihtovirtajohto ja kytke se uudelleen.
 2. Käynnistä järjestelmä painamalla [⏻] uudelleen. Jos ongelma ei poistu, kysy neuvoa jälleenmyyjältä.

Näyttöpaneeli syytty ja sen näyttö muuttuu jatkuvasti valmiustilassa.

- Valitse "DEMO OFF" painamalla pääyksikön [■] pitkään.

Mitään toimintoja ei voi suorittaa kaukosäätimellä.

- Tarkista, että paristo on asetettu oikein.

Ääni on vääristynyt tai ääntä ei kuulu.

- Säättää järjestelmän äänenvoimakkuutta.
- Sammuuta järjestelmä, määritä ja korjaa ongelman syy ja käynnistä järjestelmä uudelleen. Ongelma voi johtua kaiutinten toimimisesta ääriarajoilla, kun äänenvoimakkuus tai teho on liian suuri, sekä kun järjestelmää käytetään kuumassa ympäristössä.

Toiston aikana kuuluu hurinaa.

- Vaihtovirtajohto tai loistevalolamppu on johtojen lähellä. Pidä muut laitteet ja johdot erillään tämän järjestelmän johdoista.

Äänen taso alenee.

- Suojauspiiri on aktivoitunut suuren äänenvoimakkuuden jatkuvan käytön vuoksi. Tämän tarkoitus on suojella järjestelmää ja säilyttää äänenlaatu.

Levy

Näyttö ei näy oikein.

Toisto ei ala.

- Et asettanut levyä oikein laitteeseen. Aseta se oikein.
- Levy on likainen. Puhdista levy.
- Vaihda levy, jos se on naarmuuntunut, vääntynyt tai se ei ole standardin mukainen.
- Laitteessa on tiivistynyttä kosteutta. Anna järjestelmän kuivua 1 – 2 tuntia.

Näytettyjen raitojen kokonaismäärä on virheellinen.

Levyä ei voi lukea.

Ääni on vääristynyt.

- Olet asettanut laitteeseen levyn, jota se ei pysty toistamaan. Vaihda toistettavissa olevaan levyyn.
- Olet asettanut laitteeseen levyn, jota ei ole viimeistelty.

USB

USB-laitetta tai sen sisältöä ei voi lukea.

- USB-laitteen tai sen sisällön muoto ei ole yhteensopiva järjestelmän kanssa.
- USB-laitteet, joiden tallennuskapasiteetti on yli 32 Gt:n, eivät toimi kaikissa olosuhteissa.

USB-laite toimii hitaasti.

- Suurikokoisen sisällön tai suurikapasiteettisen USB-laitteen luku kestää pidempään.

Bluetooth®

Pariliitosta ei voi muodostaa.

- Tarkista Bluetooth®-laitteen tila.
- Laite on 10 m:n toimintasäteeseen ulkopuolella. Siirrä laite lähemmäs järjestelmää.

Laitetta ei voi yhdistää.

- Laitteen pariliitoksen muodostus epäonnistui. Yritä pariliitoksen muodostusta uudelleen.
- Laitteen pariliitos on korvattu. Yritä pariliitoksen muodostusta uudelleen.
- Tämä järjestelmä on saatettu yhdistää toiseen laitteeseen. Katkaise toisen laitteen yhteys ja yritä muodostaa pariliitos laitteeseen uudelleen.
- Järjestelmässä saattaa olla ongelma. Sammuta järjestelmä ja käynnistä se sitten uudelleen.

Laite on yhdistetty, mutta järjestelmästä ei kuulu ääntä.

- Joissakin sisäisissä Bluetooth®-laitteissa äänilähdöksi on asetettava manuaalisesti "SC-UX102" tai "SC-UX100". Katso tarkemmat tiedot laitteen käyttöohjeista.

Laitteesta toistettava ääni keskeytyy.

- Laite on 10 m:n toimintasäteeseen ulkopuolella. Siirrä laite lähemmäs järjestelmää.
- Poista esteet järjestelmän ja laitteen väliltä.
- Muut laitteet, jotka käyttävät 2,4 GHz:n taajuutta (langaton reititin, mikroaaltouunit, langattomat puhelimet, jne.), aiheuttavat häiriötä. Siirrä laite lähemmäs järjestelmää ja kauemmas muista laitteista.
- Valitse "MODE 1" vakaata tiedonsiirtoa varten.

Radio, DAB+

Ääni on vääristynyt.

- Käytä valinnaista ulkoantennia. Antennin asennus on annettava pätevän asentajan tehtäväksi.

Kuulet nakuttavan äänen.

- Sammuta televisio tai siirrä se kauemmas järjestelmästä.
- Siirrä matkapuhelimen pois järjestelmän läheisyydestä, jos ne aiheuttavat häiriötä.

Huono DAB+-vastaanotto.

- Pidä antenni loitolla tietokoneista, televisioista, muista kaapeleista ja johdoista.

Pääyksikön näytöt

"ADJUST CLOCK"

- Kelloa ei ole asetettu. Aseta kello.

"ADJUST TIMER"

- Toistoajastinta ei ole asetettu. Aseta toistoajastin.

"AUTO OFF"

- Järjestelmää ei ole käytetty 20 minuuttiin ja se sammutetaan minuutin kuluttua. Peruuta painamalla mitä tahansa painiketta.

"ERROR"

- Virheellinen toiminto suoritettiin. Lue ohjeet ja yritä uudelleen.

"F61"

- Tarkista ja korjaa kaiutinten liitännät.
- Poista USB-laite. Sammuta järjestelmä ja käynnistä se sitten uudelleen.

"F703"

- Tarkista Bluetooth®-yhteys.
- Irrota Bluetooth®-laite. Sammuta järjestelmä ja käynnistä se sitten uudelleen.

"F76"

- Virtalähteessä on ongelma.
- Irrota vaihtovirtajohto ja kysy neuvoa jälleenmyyjältä.

"F77"

- Irrota vaihtovirtajohto ja kysy neuvoa jälleenmyyjältä.

"NO DISC"

- Et ole asettanut levyä laitteeseen.

"NO PLAY"

"UNSUPPORT"

- Tarkista sisältö. Voit toistaa vain tuettuja muotoja.
- Järjestelmässä saattaa olla ongelma. Sammuta järjestelmä ja käynnistä se sitten uudelleen.

"NO PRESET"

- DAB-muistin esiasetusta ei ole tehty.

"NO SIGNAL"

- Asemaa ei voi vastaanottaa. Säädä antennia.

"NO TRACK"

- USB-laitteessa ei ole albumeja tai raitoja.

"PLAYERROR"

- Toistit MP3-tiedoston, jota ei tueta. Järjestelmä ohittaa raidan ja toistaa seuraavan raidan.

"REMOTE 1"

"REMOTE 2"

- Kaukosäädin ja tämä laite käyttävät eri koodeja. Muuta kaukosäätimen koodia.
 - Kun näytössä näkyy "REMOTE 1", paina kaukosäätimen [OK] ja [🔊] ja pidä ne painettuina vähintään 4 sekuntia.
 - Kun näytössä näkyy "REMOTE 2", paina kaukosäätimen [OK] ja [USB/CD] ja pidä ne painettuina vähintään 4 sekuntia.

"SCAN FAILED"

- Asemia ei voi vastaanottaa. Säädä antennia tai viritä laite manuaalisesti.

"TEMP NG"

- Lämpötilasuojapiiri on aktivoitunut ja järjestelmä sammutetaan. Anna laitteen jäähtyä ennen kuin käynnistät sen uudelleen.
- Tarkista, että laitteen ilmanvaihtoaukkoa ei ole tukittu.
- Varmista laitteen ilmanvaihto.

"USB NO DEVICE"

- USB-laitetta ei ole liitetty. Tarkista liitäntä.

"USB OVER CURRENT ERROR"

- USB-laite käyttää liikaa virtaa. Irrota USB-laite, sammuta järjestelmä ja käynnistä se sitten uudelleen.

"VBR"

- Järjestelmä ei voi näyttää jäljellä olevaa toistoaikaa muuttuvaa bittinopeutta (VBR) käytäville radoille.

Kaukosäädinkoodi

Jos muut Panasonic-laitteet häiriintyvät järjestelmän kaukosäätimen käytöstä, vaihda kaukosäätimen koodi tälle järjestelmälle.

Valmistelu

Valitse "CD" painamalla [USB/CD].

Koodin vaihtaminen asetukseen "REMOTE 2"

- 1 Pidä pääyksikön [USB/CD] ja kaukosäätimen [USB/CD] painettuna, kunnes näytössä näkyy "REMOTE 2".
- 2 Pidä [OK] ja kaukosäätimen [USB/CD] painettuna vähintään 4 sekuntia.

Koodin vaihtaminen asetukseen "REMOTE 1"

- 1 Pidä pääyksikön [USB/CD] ja kaukosäätimen [🔊] painettuna, kunnes näytössä näkyy "REMOTE 1".
- 2 Pidä [OK] ja kaukosäätimen [🔊] painettuna vähintään 4 sekuntia.

Järjestelmän muistin nollaus

Tyhjennä muisti seuraavissa tilanteissa:

- Painikkeita painettaessa ei tapahdu mitään.
- Haluat tyhjentää muistin sisällön.

- 1 Irrota vaihtovirtajohto.
- 2 Liitä vaihtovirtajohto laitteeseen samalla, kun pidät pääyksikön [🔊/!] painettuna. Pidä painiketta edelleen painettuna, kunnes näytössä näkyy "-----".
- 3 Vapauta [🔊/!].
Kaikki asetukset palautetaan tehdasasetuksiin. Muistiasetukset on tehtävä uudelleen.

Tekniset tiedot

Vahvistinosa

RMS-lähtöteho stereotilassa

Etukanava (molempia kanavia vahvistetaan)
150 W / kanava (4 Ω), 1 kHz, 30%:n THD
RMS-kokonaisteho stereotilassa 300 W

Viritin, liitäntäosa

Taajuusmodulaatio (FM)

Esiasetusmuisti 30 asemaa
Taajuusalue 87,50 MHz – 108,00 MHz (50 kHz:n askel)
Antenniliitännät 75 Ω (tasapainottomaton)

Analoginen äänitulo

Äänitulo Liitäntä (1 järjestelmä)

DAB+-osa

SC-UX102

DAB-muistit 20 asemaa

Taajuuskaista (aallonpituus)

Band III (Eurooppa)
5A – 13F (174,928 MHz – 239,200 MHz)

Herkkyys *BER 4x10⁻⁴

Vähimmäisvaatimus –98 dBm

Ulkoinen DAB-antenni

Liitäntä F-liitin (75 Ω)

Levyosa

Toistettavat levyt (8 cm tai 12 cm)

CD, CD-R/RW (CD-DA, MP3*)

* MPEG-1 Layer 3

Lukupää

Aallonpituus 790 nm (CD)

USB-osa

USB-portti

USB-standardi USB 2.0 (täysi nopeus)
Mediatiedostojen tuki MP3 (*.mp3)
USB-laitteen tiedostojärjestelmä FAT12, FAT16, FAT32

Bluetooth®-osa

Versio

Bluetooth® Versio 2.1 + EDR

Luokka

Luokka 2

Tuetut profiilit

A2DP, AVRCP, SPP

Käyttötaajuus

2,4 GHz:n kaista FH-SS

Käyttöetäisyys

10 m:n näköetäisyys

Kaiutinosa

Kaiutinyksiköt

Woofer 13 cm:n kartiotyyppinen kaiutin x 1 / kanava
Diskantti 5 cm:n kartiotyyppinen kaiutin x 1 / kanava

Impedanssi

4 Ω

Mitat (L x K x S)

181 mm x 308 mm x 165 mm

Massa

2 kg

Yleistä

Virtalähde

220 V – 240 V AC, 50 Hz

Virrankulutus

49 W

Mitat (L x K x S)

250 mm x 132 mm x 227 mm

Massa (SA-UX102)

1,7 kg

Massa (SA-UX100)

1,7 kg

Käyttöympäristön lämpötila-alue

0°C – +40°C

Käyttöympäristön kosteusalue

35% – 80% suht. kosteus (ei tiivistyvä)

Virrankulutus valmiustilassa (noin)

0,5 W

Virrankulutus valmiustilassa (noin)

(Kun "BLUETOOTH STANDBY" -asetuksena on "ON")

0,6 W

Huomautus:

- Tekniset tiedot voivat muuttua ilman eri ilmoitusta.
- Massa ja mitat ovat likimääräisiä arvoja.
- Harmoninen kokonaissärö on mitattu digitaalisella spektrianalysaattorilla.

Viitteet

Tietoja Bluetooth®-toiminnosta

Panasonic ei ota vastuuta datan ja/tai tietojen mahdollisesta vaarantumisesta langattoman lähetyksen aikana.

Taajuuskaista

- Tämä järjestelmä käyttää 2,4 GHz:n taajuuskaistaa.

Sertifiointi

- Tämä järjestelmä noudattaa taajuusrajoituksia ja on saanut taajuuksia koskevien lakien mukaisen sertifiointin. Siksi langattoman yhteyden käyttöoikeutta ei tarvita.
- Alla mainitut toimet ovat lain mukaan rangaistavia:
 - Pääyksikön purkaminen tai muokkaaminen.
 - Määritysmerkintöjen poistaminen.

Käyttörajoitukset

- Langattoman yhteyden toimintaa ja/tai yhteensopivuutta Bluetooth®-laitteiden kanssa ei taata.
- Kaikkien laitteiden on noudatettava Bluetooth SIG, Inc.:in asettamia standardeja.
- Laitteen määrittämisestä ja asetuksista riippuen se ei ehkä pysty muodostamaan yhteyttä tai jotkin toiminnot voivat olla erilaisia.
- Tämä järjestelmä tukee Bluetooth®-suojusominaisuuksia. Käyttöympäristöstä ja/tai asetuksista riippuen suojaus ei ehkä ole riittävä. Ole varovainen lähettäessä tietoa langattomasti tähän laitteeseen.
- Järjestelmä ei voi lähettää tietoa Bluetooth®-laitteeseen.

Käyttöetäisyys

- Laitteen enimmäiskäyttöetäisyys on 10 m:n.
- Käyttöetäisyys saattaa pienentyä ympäristön, esteiden tai häiriöiden vuoksi.

Muiden laitteiden aiheuttamat häiriöt

- Tämä järjestelmä ei ehkä toimi oikein ja radioaaltohäiriöt voivat aiheuttaa ongelmia, kuten häiriöääntä ja äänen hyppimistä, jos laite sijoitetaan liian lähelle muita Bluetooth®-laitteita tai 2,4 GHz:n taajuusaluetta käyttäviä laitteita.
- Järjestelmä ei ehkä toimi oikein, jos lähettyvillä olevan radioaseman tms. radioaallot ovat liian voimakkaita.

Käyttötarkoitus

- Tämä järjestelmä on tarkoitettu tavalliseen yleiseen käyttöön.
- Älä käytä järjestelmää sellaisten laitteiden lähellä tai sellaisissa ympäristöissä, jotka ovat alttiita radiotaajuisille häiriöille (esimerkiksi lentokentät, sairaalat, laboratoriot jne.).

Lisenssit

Bluetooth® sanamerkki ja logot ovat rekisteröityjä tavaramerkkejä, jotka omistaa Bluetooth SIG, Inc.:in ja Panasonic Corporation käyttää niitä merkkejä käyttöoikeussopimuksella. Muut tavamerkit ja kaupanimet kuuluvat vastaaville omistajille.

Google Play ja Android ovat Google Inc.:in tavaramerkkejä.

MPEG Layer-3 -äänikoodaustekniikka on lisensoitu Fraunhofer IIS- ja Thomson-yhtiöiltä.

CE 1177

Vaatimustenmukaisuusvakuutus

"Panasonic Corporation" takaa, että tämä tuote noudattaa direktiivin 1999/5/EC keskeisiä vaatimuksia ja muita asianmukaisia ehtoja.

Asiakkaat voivat ladata palvelimeltamme kopion R&TTE -tuotteidemme alkuperäisestä vaatimustenmukaisuusvakuutuksesta: <http://www.doc.panasonic.de>
Valtuutetun edustajan yhteystiedot: Panasonic Marketing Europe GmbH, Panasonic Testing Centre, Winsbergring 15, 22525 Hamburg, Saksa

Vanhon laitteiden ja paristojen hävittäminen Vain Euroopan unioni ja maat, joissa on kierrätysjärjestelmä



Nämä merkinnät tuotteissa, pakkauksissa ja/tai niihin liitetyissä dokumenteissa tarkoittavat, että käytettyjä sähkö- ja elektroniikkalaitteita sekä paristoja ei saa sekoittaa tavalliseen kotitalousjätteeseen. Vie vanhat tuotteet ja käytetyt paristot kansallisen lainsäädännön mukaiseen keräyspisteeseen asianmukaista käsittelyä, talteenottoa ja kierrätystä varten. Hävittämällä ne oikein autat säästämään arvokkaita resursseja ja estät mahdolliset haittavaikutukset ihmisten terveyteen ja ympäristöön. Saat lisätietoja keräyksestä ja kierrätyksestä ottamalla yhteyden kunnalliseen jätehuoltoon. Tuotteiden epäasianmukaisesta hävittämisestä saattaa seurata kansallisessa lainsäädännössä määrätty rangaistus.



Paristomerkintää koskeva huomautus (alasymboli):

Tämä merkki voi olla käytössä yhdessä kemiallisen merkinnän kanssa. Siinä tapauksessa merkki noudattaa kyseistä kemikaalialueen direktiivin vaatimuksia.

ADVARSEL!**Produkt**

- For å redusere faren for brann, elektrisk støt eller skade på apparatet:
 - Dette apparatet må ikke utsettes for regn, fuktighet, drypp eller sprut.
 - Ikke plasser objekter som er fylt med væske, som vaser, på apparatet.
 - Bruk kun anbefalt tilbehør.
 - Fjern ikke deksler.
 - Dette apparatet må ikke repareres på egen hånd. Overlat servicearbeider til kvalifisert servicepersonell.

FORSIKTIG!**Produkt**

- For å redusere faren for brann, elektrisk støt eller skade på apparatet:
 - Ikke plasser apparatet i en bokhylle, et innebygget kabinett eller et annet lukket sted. Pass på at apparatet er godt ventilert.
 - Apparatets ventilasjonsåpninger må ikke dekkes til med aviser, duker, gardiner eller lignende.
 - Plasser ikke åpen ild, slik som levende lys, oppå apparatet.
- Dette apparatet er beregnet til bruk under moderate klimaforhold.
- Dette apparatet anvender en laser. Betjening av kontroller, justeringer eller andre inngrep enn de som er beskrevet i denne bruksanvisning, kan føre til farlig bestråling.

Vekselstrømnett

- Støpselet er frakoblende enhet. Strømuttaket må befinne seg i nærheten slik at støpselet lett kan kobles ut fra uttaket umiddelbart.

Manufactured by: Panasonic Corporation
Kadoma, Osaka, Japan
Importer for Europe: Panasonic Marketing Europe GmbH
Panasonic Testing Centre
Winsbergring 15, 22525 Hamburg, Germany



Panasonic CorporationWeb Site: <http://www.panasonic.com>**TQBJ0976**