



Affettatrice elettrica **IT**

Electrical food slicer **EN**



SMARTY 170

*richiudibile
resealable*

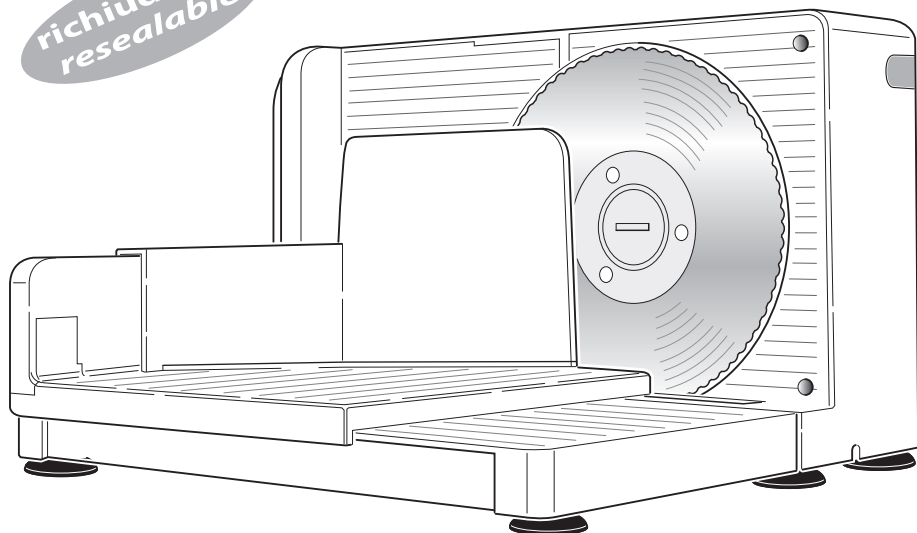

Libretto di istruzioni **IT**

(Istruzioni originali)

Instruction manual **EN**

(Translation of original instructions)



A Introduzione

Gentile **Cliente**,

la ringraziamo di aver scelto un nostro prodotto e confidiamo che questa scelta soddisfi a pieno le Sue aspettative.

Prima di utilizzare questo apparecchio, La invitiamo a leggere attentamente il presente "libretto di istruzioni per l'uso" al fine di ottimizzarne le caratteristiche funzionali ed eliminare qualsiasi inconveniente che potrebbe insorgere da un uso errato o non conforme dello stesso.

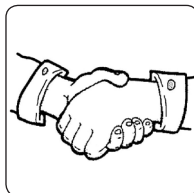

Indice

A	Introduzione	Pagina	3
B	Istruzioni di sicurezza importanti.....	"	4
C	Avvertenze d'uso	"	5
D	Avvertenze importanti	"	7
E	Sicurezza	"	8
F	Per ridurre il rischio di lesioni a persone	"	8
G	Contenuto della confezione	"	9
H	Caratteristiche tecniche.....	"	9
I	Descrizione apparecchio.....	"	10
L	Montaggio/smontaggio dei componenti.....	"	11
M	Utilizzo	"	12
N	Pulizia	"	13
O	Riporre l'affettatrice	"	16
P	Consigli.....	"	17
Q	Smaltimento dell'apparecchio.....	"	18
R	Possibili inconvenienti	"	18
S	Avvertenze supplementari.....	"	19
T	Condizioni di garanzia convenzionale	"	20
U	Targa dati	"	39

EN Index

B Istruzioni di sicurezza importanti

Significato delle indicazioni di avvertenza presenti nel libretto



PERICOLO: Indica una situazione di pericolo imminente che, se non evitata, può provocare lesioni gravi o addirittura la morte. L'utilizzo di questo termine è limitato alle situazioni più estreme.



ATTENZIONE: Indica una situazione potenzialmente pericolosa che, se non evitata, potrebbe provocare lesioni gravi (e in casi estremi la morte).



AVVERTENZA: Indica una situazione potenzialmente pericolosa che, se non evitata, può causare infortuni di lieve entità alle persone o danni all'apparecchio. Segnala inoltre all'utente modalità operative non corrette.



Avvertenze relative alla sicurezza indispensabili prima dell'uso



Leggere attentamente le avvertenze contenute nelle presenti istruzioni in quanto forniscono importanti indicazioni riguardanti la sicurezza di installazione, d'uso e di manutenzione. Conservare con cura questo libretto per ogni ulteriore consultazione.



- Gli elementi dell'imballaggio (sacchetti in plastica, polistirolo espanso, ecc.) non devono essere lasciati alla portata dei bambini in quanto potenziali fonti di pericolo.

Prima di utilizzare l'apparecchio, leggere attentamente queste istruzioni.

- Utilizzare questo apparecchio solo per gli usi ai quali è destinato, come descritto in questo manuale. Le avvertenze e le importanti istruzioni di sicurezza riportate in questo manuale non coprono tutte le possibili condizioni e situazioni che possono verificarsi. E' responsabilità dell'utente utilizzare l'apparecchio con buon senso, prestando la massima attenzione e cura in fase di installazione, manutenzione e funzionamento.

C Avvertenze d'uso

Per un uso sicuro dell'apparecchio:

- Prima di ogni utilizzo verificare l'integrità meccanica dell'apparecchio in tutti i suoi componenti.

Il corpo apparecchio e tutti i componenti non devono presentare rotture o incrinature.

La guaina e la spina del cavo di alimentazione non devono evidenziare screpolature o rotture.

Al verificarsi di quanto sopra descritto, scollegare subito la spina dalla presa di corrente e portare l'apparecchio presso un rivenditore autorizzato per le necessarie verifiche.



Prima di collegare elettricamente l'apparecchio, assicurarsi che la tensione di rete corrisponda a quanto riportato sulla targa dati dell'apparecchio (vedere figura "A" a pagina 10).

- La sicurezza elettrica dell'apparecchio è assicurata soltanto quando è collegato ad **un efficiente impianto di messa a terra** come previsto dalle vigenti norme di sicurezza.

Far verificare questo importante requisito da parte di personale professionalmente qualificato.

Il costruttore non può essere considerato responsabile per danni causati dalla mancanza di messa a terra.

- Per la vostra sicurezza, si raccomanda di alimentare l'apparecchio attraverso un interruttore differenziale (RDC) con corrente d'intervento non superiore a 30 mA.
- Non ostruire le griglie di raffreddamento durante il funzionamento dell'apparecchio.
- Non immergere mai l'apparecchio, il cavo di alimentazione e la spina in acqua o in altri liquidi.
- Evitare di scollegare elettricamente l'apparecchio tirando il cavo di alimentazione.
- Non utilizzare o riporre l'apparecchio all'esterno, in ambienti umidi o in prossimità di acqua.
- Posizionare l'apparecchio su un piano d'appoggio orizzontale e ben stabile, la cui superficie non sia delicata (es. mobili laccati, tovaglie ecc.). Oggetti come coperchi, vasi ecc. non devono essere posati sopra l'apparecchio.

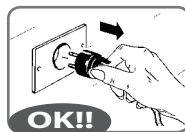

 Assicurarsi che l'apparecchio sia appoggiato in modo sicuro.

 L'apparecchio può essere utilizzato da bambini di età non inferiore a 8 anni e da persone con ridotte capacità fisiche, sensoriali o mentali, o prive di esperienza o della necessaria conoscenza, purché sotto sorveglianza oppure dopo che le stesse abbiano ricevuto istruzioni relative all'uso sicuro dell'apparecchio e alla comprensione dei pericoli ad esso inerenti.





 Tenere lontano dall'apparecchio e dal cavo di alimentazione i bambini.

 L'apparecchio deve essere utilizzato da personale adulto adeguatamente istruito allo scopo e che abbia letto con attenzione quanto contenuto in questo manuale.

 La pulizia e la manutenzione devono essere effettuate solo da un adulto.





L'apparecchio non può essere utilizzato o pulito da persone con ridotte capacità fisiche, sensoriali o mentali, o prive di esperienza o della necessaria conoscenza.

 Un apparecchio elettrico non è un giocattolo. Utilizzarlo e riporlo fuori dalla portata dei bambini; quest'ultimi devono essere sorvegliati per sincerarsi che non giochino con l'apparecchio.

 Durante il funzionamento, la presa di corrente deve essere facilmente accessibile nel caso in cui fosse necessario scollegare l'apparecchio.

Non sistemare l'apparecchio al di sotto di una presa di corrente.

 Controllare che nelle vicinanze non vi siano materiali infiammabili (es. tende, tappezzerie, ecc.).

-  Dopo ogni utilizzo disinserire sempre la spina dalla presa di corrente.
-  Posizionare l'apparecchio distante da lavelli e rubinetti.
-  L'apparecchio DEVE essere verificato e/o riparato solo presso un rivenditore autorizzato.
Qualunque intervento di riparazione effettuato sull'apparecchio da personale non autorizzato invalida automaticamente la garanzia.
-  Questo apparecchio dovrà essere destinato solo all'uso per il quale è stato espressamente concepito e cioè per affettare prodotti alimentari ad uso domestico.
Ogni altro uso è da considerarsi improprio e quindi pericoloso.
Il costruttore non può essere responsabile per eventuali danni derivanti da usi impropri, erronei ed irragionevoli.

 Solo per uso domestico .

In caso di problemi sull'apparecchio, contattare i centri di assistenza autorizzati.
Evitare di cercare di riparare l'apparecchio da soli.
Qualunque intervento di riparazione effettuato sull'apparecchio da personale non autorizzato invalida automaticamente la garanzia anche se la sua durata non fosse giunta al termine.



Avvertenze importanti

-  Seguire le istruzioni di seguito descritte per ridurre il rischio di incendi, scosse elettriche o lesioni a persone durante l'utilizzo dell'apparecchio:
 - Se il cavo di alimentazione è danneggiato, deve essere sostituito solo dal produttore o presso un centro di assistenza autorizzato o da altro personale qualificato al fine di evitare rischi.
 - Non conservare o utilizzare questo apparecchio all'aperto.
 - Non usare l'apparecchio vicino ad acqua, in luoghi umidi o vicino a una piscina.
 - Non collegare elettricamente l'apparecchio tramite l'utilizzo di un timer esterno o di un sistema di comando a distanza.

- **Non installare l'apparecchio vicino a fonti di calore o materiali infiammabili; in un locale soggetto a umidità, fumi d'olio, polvere, luce solare diretta, pioggia, laddove possa verificarsi una perdita di gas o su un piano non livellato.**
- **Non spruzzare sostanze volatili come per esempio insetticida sulla superficie dell'apparecchio.**
- Disinserire sempre la spina dalla presa di corrente prima di procedere alla pulizia dell'apparecchio.
- Per evitare surriscaldamenti, l'apparecchio non deve essere mantenuto in funzione continua per più di 5 minuti.
Dovendo eseguire lavorazioni in successione o con tempi più lunghi, effettuare delle pause di almeno 5 minuti tra i cicli e riducendo il tempo di funzionamento continuo a 3 minuti.

E Sicurezza

- Non tentare di riparare l'apparecchio.



L'uso improprio può essere potenziale causa di lesioni!

Evitare il contatto con tutte le parti in movimento.

Spegnere l'apparecchio e scollegarlo dalla corrente prima di cambiare gli accessori o di avvicinarsi alle parti che si muovono durante l'uso.

F Per ridurre il rischio di lesioni alle persone

MESSA A TERRA

- Questo apparecchio deve essere collegato a terra. In caso di un corto circuito elettrico, la messa a terra riduce il rischio di scosse elettriche fornendo un cavo di fuga per la corrente elettrica. Questo apparecchio è dotato di un cavo di alimentazione elettrica con un cavetto di messa a terra con un polo di terra. La spina di alimentazione deve essere collegata ad una presa dotata di messa a terra.



Pericolo di scossa elettrica. L'uso improprio della messa a terra può provocare scosse elettriche. Non collegare elettricamente l'apparecchio, prima di averlo correttamente installato, se la presa non è dotata di messa a terra. Non smontare l'apparecchio.

- Consultare un elettricista o tecnico qualificato se le istruzioni circa la messa a terra non sono state comprese perfettamente o se sussistono dubbi sul fatto che l'apparecchio sia correttamente collegato a terra. Se è necessario l'uso di un cavo di prolunga, utilizzare solo cavi di prolunga certificati a tre conduttori idonei a supportare l'assorbimento dell'apparecchio.
- Non lasciare il cavo di alimentazione elettrica alla portata dei bambini.



Assicurarsi che il cavo di alimentazione non sporga dal piano di appoggio onde evitare che qualcuno possa anche inavvertitamente tirarlo rovesciando l'apparecchio.



Contenuto della confezione

- Apparecchio
- Libretto di istruzioni
- Carrello scorrevole (6)
- Protezione dita (8)
- Pressore alimenti (7)



Caratteristiche tecniche

• Tensione:..... V~	AC230
• Frequenza:.....Hz	50
• Lama (diametro):.....mm	170
• Potenza motore:..... Watt	120
• Corsa del carrello:mm	175
• Spessore di taglio:.....mm	0 ÷ 20
• Funzionamento in continuo (KB): minuti max.	5
• Dimensioni affettatrice aperta (lxpxh):mm	318 x 285 x 205
• Dimensioni affettatrice chiusa (lxpxh):mm	318 x 113 x 205
• Peso netto:.....kg	2,2

I Descrizione apparecchio

- 1) Piedini
- 2) Corpo motore
- 3) Lama
- 4) Vite aggancio/sgancio lama
- 5) Piano richiudibile
- 6) Carrello scorrevole
- 7) Pressore alimenti
- 8) Protezione dita
- 9) Vela regolazione spessore di taglio

Comandi

- 10) Pulsante accensione/spengimento
- 11) Pulsante di sblocco accensione
- 12) Manopola regolazione spessore di taglio
-
- 13) Targa dati

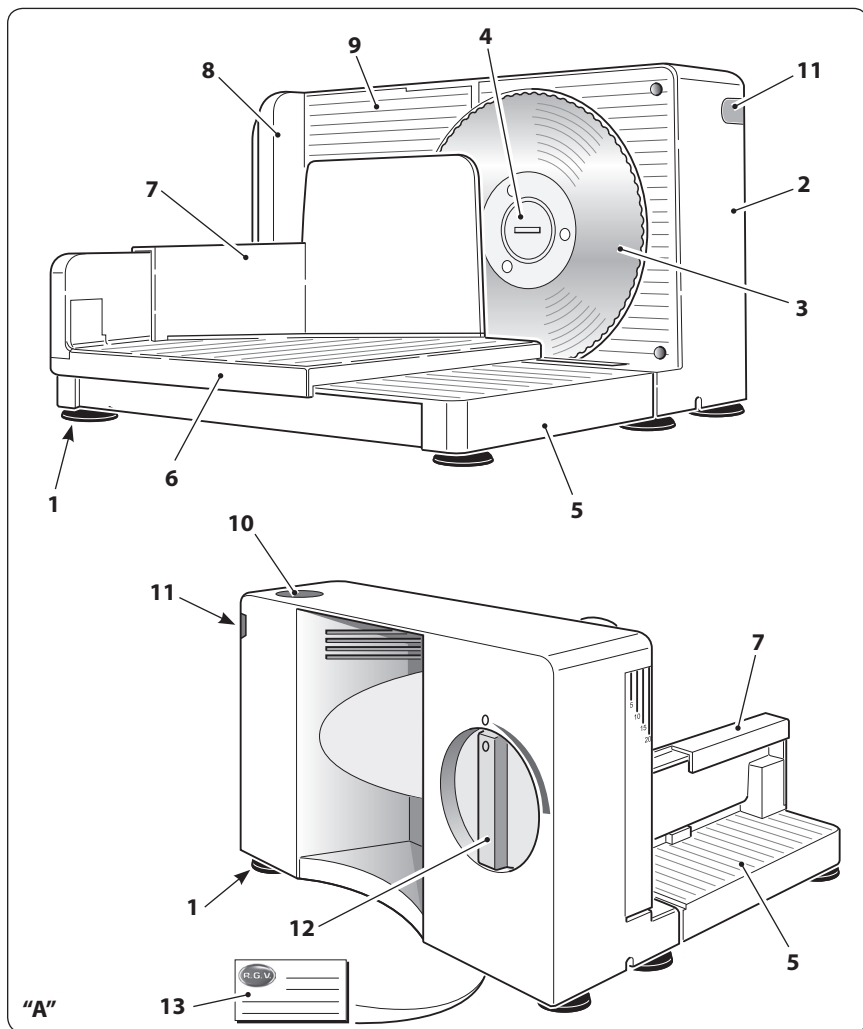

Ausonia Smarty 170

L Montaggio/smontaggio dei componenti

 **La lama è molto tagliente, manipolarla con estrema attenzione.**

 **Prima di montare o smontare la lama dall'apparecchio disinserire la spina dalla presa di corrente.**

- Posizionare l'affettatrice su un piano di lavoro.

- Aprire completamente il piano (5) dal corpo motore (2) assicurandosi che tutti i piedini (1) appoggino correttamente sul piano di lavoro.

 *Assicurarsi che il piano di lavoro sia livellato e stabile.*

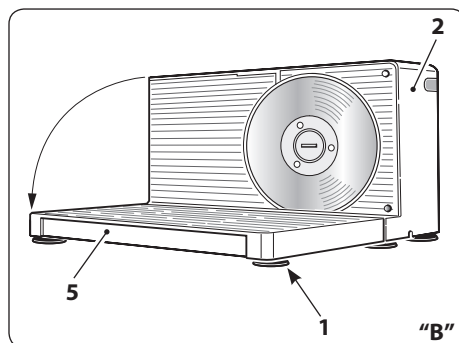

- Assemblare la protezione dita (8) sul carrello scorrevole (6).

- Spingere la protezione dita (8) verso il basso sino a sentire il "click" di aggancio.

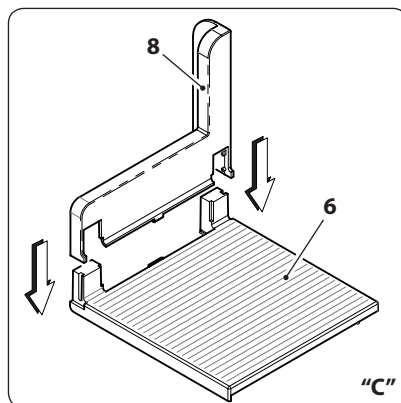

- Posizionare il carrello scorrevole (6) sul piano richiudibile (5).

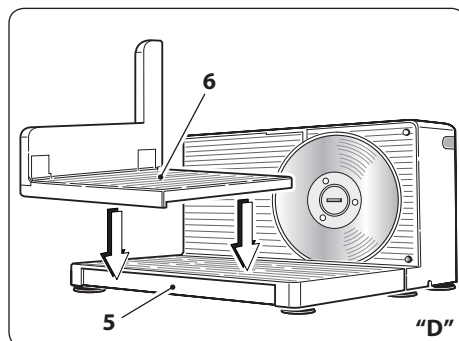

- Posizionare il pressore alimenti (7) sulla protezione dita (8).
- L'affettatrice è pronta per l'uso.

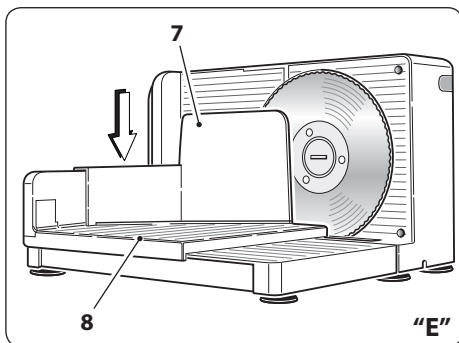

M Utilizzo

 Con la lama in dotazione è possibile affettare alimenti quali pane, salumi, formaggi, prosciutti, verdure, etc.

 Non tagliare surgelati.

- Regolare lo spessore di taglio, ruotando la manopola (12).
- Lo spessore di taglio è regolabile da 0 a 20 mm.
- Collegare la spina di alimentazione alla presa di corrente assicurandosi che la tensione di rete corrisponda a quanto indicato sulla targa dati dell'apparecchio.

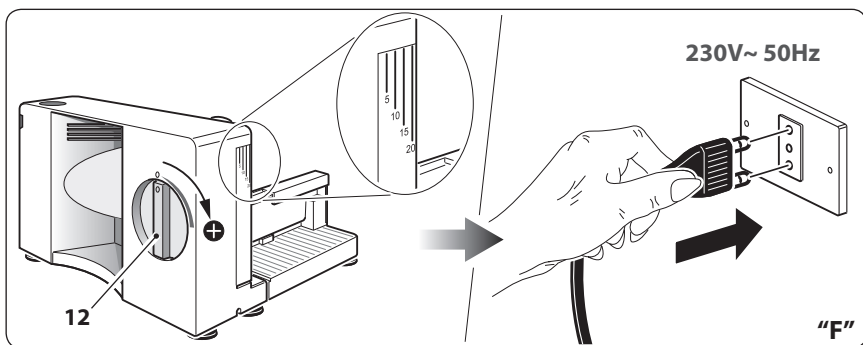

- Appoggiare l'alimento da affettare sul piano di taglio scorrevole (6) e premerlo contro la vela di regolazione dello spessore di taglio (9) con il pressore (7).

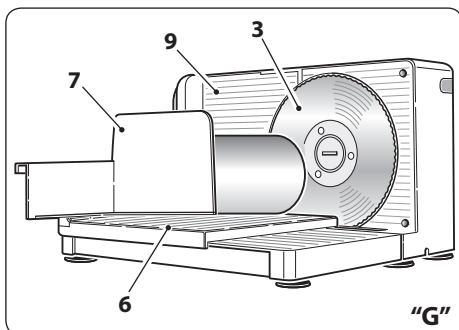

- Per avviare la rotazione della lama (3) premere prima il pulsante di sblocco (11) e subito dopo il pulsante di accensione (10). La lama ruota fino a quando entrambi i pulsanti sono premuti.

 Rilasciando anche solo uno dei due pulsanti la lama si arresta.

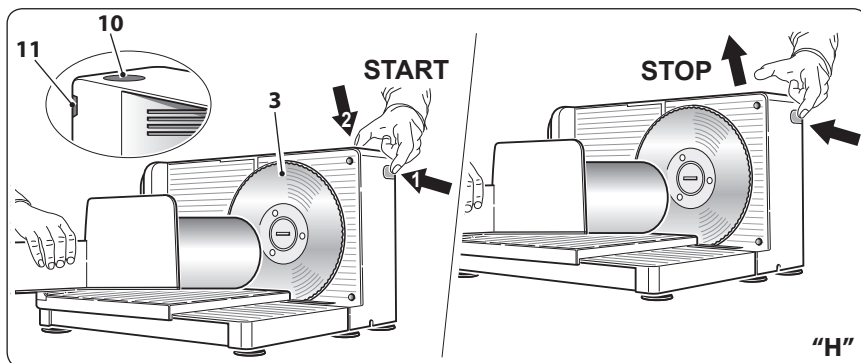

- Tenendo premuti entrambi i pulsanti, effettuare dei movimenti alternati avanti/indietro per affettare l'alimento, premendolo contro la lama solo durante la fase di taglio.
- Regolare, se necessario lo spessore di taglio.

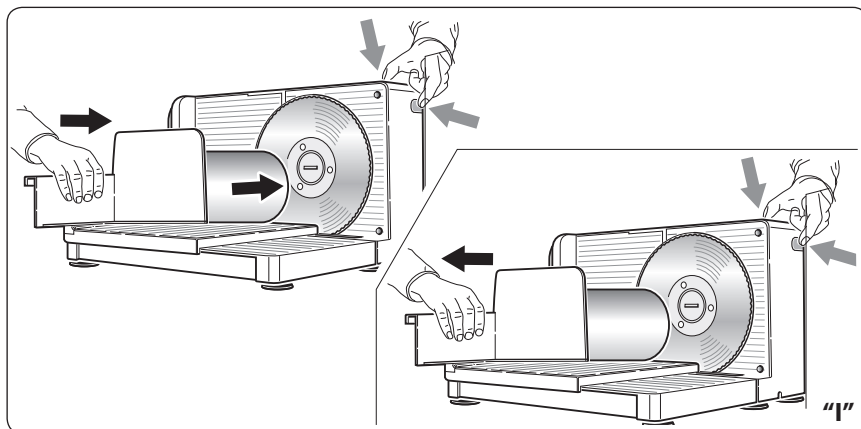

N Pulizia

-  Prima di effettuare l'operazione di pulizia, disinserire SEMPRE la spina dalla presa di corrente.

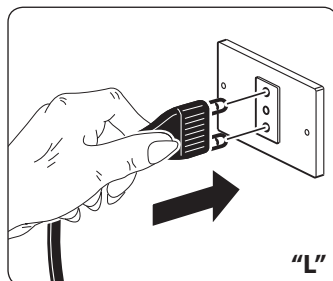

Per una accurata pulizia:

- Ruotare su "0" la manopola (12)
- Rimuovere il pressore alimenti (7) e il carrello scorrevole (6) (completo di protezione dita "8").

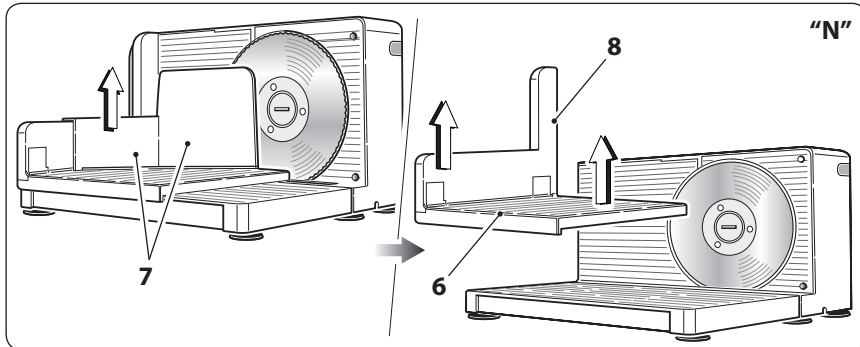
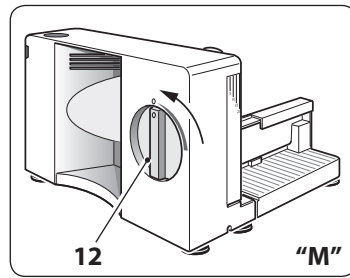

- Per la pulizia del corpo motore (2) e del piano richiudibile (5) e della vela (9) usare un panno umido evitando l'impiego di detersivi abrasivi.

⚠ Non immergere mai il corpo motore (2) in acqua o altri liquidi.

**⚠ Non eseguire mai la pulizia della lama in movimento.
La lama è molto tagliente, manipolarla con estrema attenzione.**

- I componenti removibili (pressore alimenti "7" e carrello scorrevole "6") possono essere puliti con acqua e normale detersivo per stoviglie, sciacquati abbondantemente ed asciugati accuratamente prima di essere rimontati.
- La zona dell'involucro motore, situata dietro alla lama (3), deve essere accuratamente pulita utilizzando un panno umido.

⚠ Non utilizzare detersivi abrasivi o pagliette per la pulizia.

⚠ Non utilizzare oggetti metallici o appuntiti per rimuovere residui di alimenti dalla lama.

⚠ Prima di reinserire la spina di alimentazione nella presa di rete, assicurarsi che l'apparecchio sia completamente asciutto.

>> Pulizia della lama

 *Non è necessario rimuovere la lama (3) per pulirla.*

- Ruotare la manopola (12) su "0" (figura "M").
- Rimuovere il pressore alimenti (7) e il carrello scorrevole (6) (completo di protezione dita "8") (figura "N").
- Inumidire un panno con alcool o olio commestibile.
- Premere con il panno umido sulla superficie della lama e spostarlo lentamente **dal centro verso l'esterno, come in figura.**

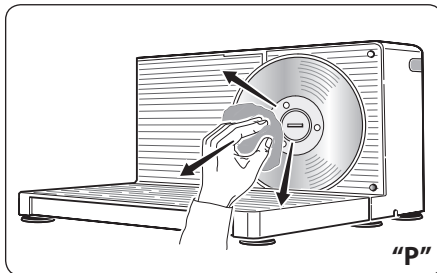

 *Prima di riporre l'affettatrice si consiglia di utilizzare olio bianco di vaselina per lubrificare la lama.*

 **Non eseguire mai la pulizia della lama in movimento.**
La lama è molto tagliente, manipolarla con estrema attenzione.

>> Smontaggio/montaggio della lama

- Periodicamente si consiglia di pulire accuratamente la parte posteriore della lama (3).
- **Assicurarsi che la spina sia scollegata della presa di rete.**
- Ruotare la manopola (12) su "0" (figura "M").
- Rimuovere il pressore alimenti (7) e il carrello scorrevole (6) (completo di protezione dita "8") (figura "N").
- Con una moneta ruotare in senso orario la vite (4) e rimuoverla.
- Rimuovere la lama (3) per pulirla.
- Per il rimontaggio, posizionare la lama e bloccarla ruotando in senso antiorario la vite (4).

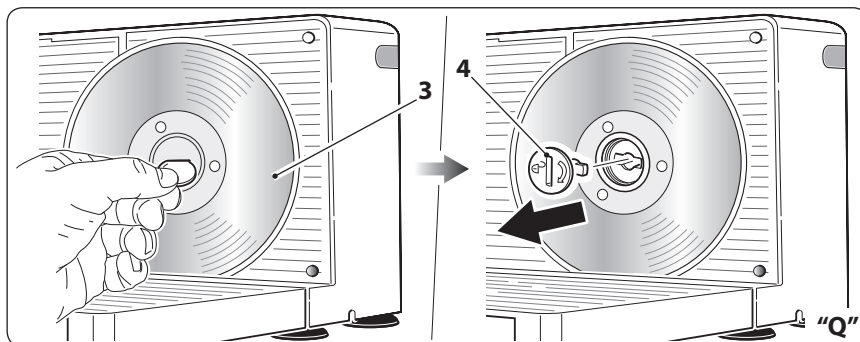

 **Proteggere le mani con dei guanti e impugnare saldamente la lama. Pericolo di taglio!**

 **Non eseguire mai la pulizia della lama in movimento. La lama è molto tagliente, manipolarla con estrema attenzione.**

- Con la lama (3) rimossa, si consiglia di sfilare la vela (9) dal corpo motore (2) per una pulizia più accurata.

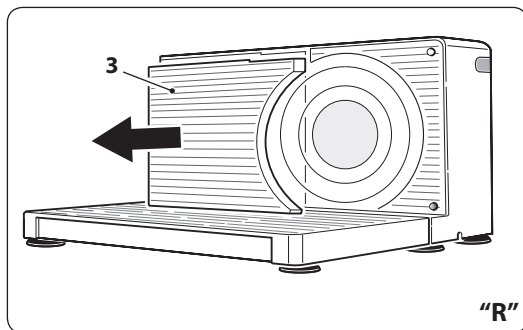

- La vela (9) può essere rimossa anche con la lama (3) montata, ruotando la manopola (12) in senso antiorario oltre la posizione di "0" per farla fuoriuscire dalla sede, quindi rimuoverla.

 **Eeguire questa operazione con estrema attenzione. La lama è molto tagliente, manipolarla con estrema attenzione.**

- Dopo la pulizia rimontare correttamente la lama (3).

 *Assicurarsi che la rotella (4) sia correttamente agganciata. Non stringere eccessivamente la rotella (4).*

Riporre l'affettatrice

- Scollegare la spina dalla presa di corrente.
- Ruotare la manopola (12) su "0" (figura "M").
- Rimuovere il pressore alimenti (7) e il carrello scorrevole (6) (completo di protezione dita "8") (figura "N").
- Richiudere il piano (5) sul corpo motore (2) (figura "S").
- Avvolgere il cavo di alimentazione elettrica nell'apposita sede sotto al corpo motore (2) (figura "S").

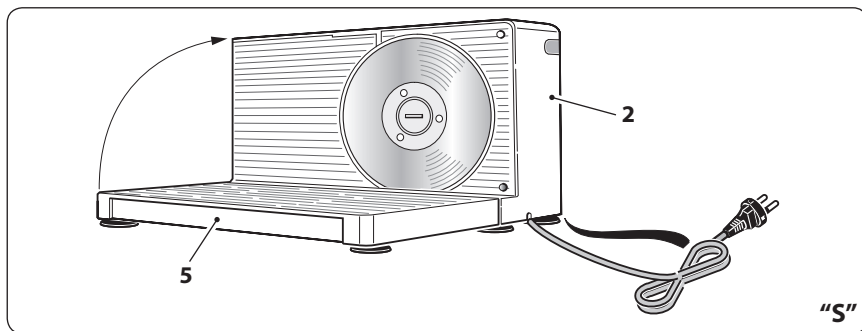

- Premere sui lati della protezione dita (8) quindi sollevarla per sganciarla dal carrello scorrevole (6).
- Ripiegare la protezione dita (8) sul carrello scorrevole (6) per ridurne le dimensioni e riporlo.

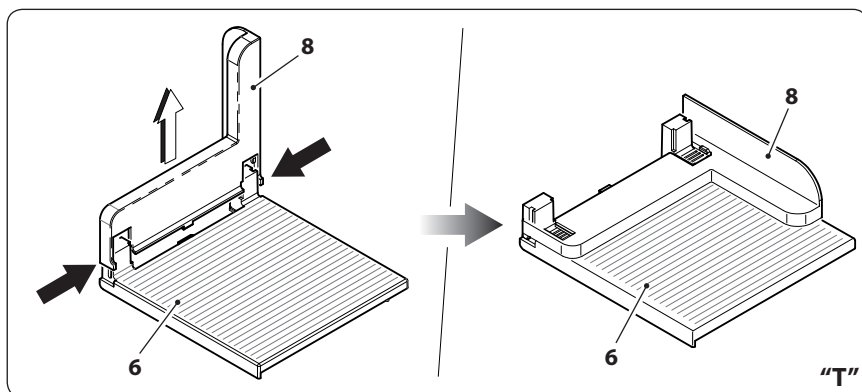

P Consigli

- Non affettare salumi o carni congelate.
- La carne da affettare deve essere priva di ossa.
- Prima di affettare carne cotta (es. arrosto, rosf beef) lasciarla raffreddare per 15÷20 minuti e rimuovere eventuale spago di legatura.
- Se la lama non taglia correttamente farla affilare da un professionista.

Q Smaltimento dell'apparecchio

Il simbolo del bidone barrato riportato sul prodotto e sulla documentazione di accompagnamento indica che il prodotto medesimo è soggetto alla Direttiva 2012/19/UE che disciplina la raccolta, la gestione, il trattamento e lo smaltimento dei rifiuti delle apparecchiature elettriche ed elettroniche (RAEE).



Quando il prodotto raggiunge il termine della sua vita non deve pertanto essere smaltito come un normale rifiuto urbano misto ma deve essere assoggettato a raccolta differenziata presso centri di raccolta autorizzati.

Lo smaltimento responsabile dei rifiuti delle apparecchiature elettriche ed elettroniche contribuisce a favorire il riutilizzo ed il riciclaggio sostenibile delle risorse materiali, nonché ad evitare possibili danni all'ambiente ed alla salute umana causati dallo smaltimento incontrollato dei rifiuti.

Le amministrazioni comunali organizzano specifici centri per la raccolta differenziata dei RAEE. Per informazioni più dettagliate in merito ai sistemi di ritiro e di raccolta dei RAEE è possibile rivolgersi alla propria amministrazione comunale o al servizio di smaltimento dei rifiuti domestici locale.

Inoltre, all'atto dell'acquisto di una apparecchiatura nuova equivalente destinata ad un nucleo domestico sarà suo diritto conferire gratuitamente, in ragione di uno contro uno, l'apparecchiatura usata al distributore che provvederà allo smaltimento della stessa a norma di legge.

Gli acquirenti professionali sono invitati a contattare il proprio fornitore per verificare i termini e le condizioni del contratto di acquisto.

R Possibili inconvenienti

- Nel caso si verificasse un problema di funzionamento rivolgersi presso un rivenditore autorizzato o contattare il servizio assistenza (supporto tecnico).

S Avvertenze supplementari

- Prima di collegare l'apparecchio accertarsi che i dati targa siano rispondenti a quelli della rete di distribuzione elettrica. La targa è situata sul fondo del corpo apparecchio.
- In caso di incompatibilità tra la presa e la spina dell'apparecchio fare sostituire la presa con altra di tipo adatto da personale professionalmente qualificato che dovrà anche accertarsi che la sezione dei cavi della presa sia idonea alla potenza assorbita dall'apparecchio.
È sconsigliabile l'uso di adattatori, prese multiple e/o prolunghe.
Qualora il loro uso si rendesse indispensabile è necessario utilizzare solamente adattatori semplici o multipli e prolunghe conformi alle vigenti norme di sicurezza, facendo però attenzione a non superare il limite di portata.
- L'uso di un apparecchio elettrico comporta l'osservanza di alcune regole fondamentali.
In particolare:
 - non toccare nè usare l'apparecchio con le mani bagnate o umide o a piedi nudi;
 - non tirare il cavo di alimentazione o l'apparecchio stesso per staccare la spina dalla presa di corrente;
 - non permettere che l'apparecchio sia usato da bambini o da incapaci, senza sorveglianza.
- In caso di guasto e/o di cattivo funzionamento dell'apparecchio, spegnerlo e non manometterlo.
Per l'eventuale riparazione rivolgersi solamente ad un rivenditore autorizzato. Il mancato rispetto di quanto sopra può compromettere la sicurezza dell'apparecchio.
- Se si decide di non utilizzare più questo apparecchio occorre renderlo inoperante tagliando il cavo di alimentazione dopo aver staccato la spina dalla presa di corrente.
Si raccomanda, inoltre, di rendere innocue quelle parti dell'apparecchio suscettibili di costituire un pericolo, specialmente per i bambini che potrebbero servirsi dell'apparecchio fuori uso per i propri giochi.
- **L'installazione deve essere effettuata secondo le istruzioni del costruttore. Un'installazione non corretta può causare danni a persone, animali o cose, nei confronti dei quali il costruttore non può essere considerato responsabile.**
- Per evitare surriscaldamenti pericolosi, si raccomanda di svolgere per tutta la sua lunghezza il cavo di alimentazione e di utilizzare l'apparecchio come consigliato nel paragrafo "Avvertenze d'uso".
- NON lasciare inutilmente lo stesso collegato alla rete elettrica. Staccare la spina dalla presa di corrente quando l'apparecchio non deve essere utilizzato.

T Condizioni di garanzia convenzionale

La presente Garanzia non pregiudica i diritti dell'acquirente stabiliti con D. Lgs. 02/022002, n. 24. Con la presente Garanzia, il produttore offre all'Acquirente che si rivolge direttamente ad un Punto Vendita il ripristino della conformità tecnica dell'apparecchio in modo rapido, sicuro e qualitativamente ineccepibile.

La presente Garanzia è operativa indipendentemente dalla prova che il difetto derivi da vizi di fabbricazione presenti all'atto dell'acquisto dell'apparecchio, fatta eccezione per quanto previsto al punto "d" del presente testo.

a) Durata della garanzia: 24 mesi dalla data di acquisto.

Trascorsi i primi 12 mesi di Garanzia, gli interventi in garanzia sull'apparecchio saranno gestiti dai Punti Vendita nei successivi 12 mesi di garanzia legale in stretta applicazione di quanto previsto dal D. Lgs. 02/022002, n. 24.

b) Validità della garanzia: In caso di richiesta di assistenza, la garanzia è valida solo se verrà esibito il certificato di garanzia unitamente ad un documento, valido agli effetti fiscali, che riporti gli estremi d'identificazione del rivenditore, del prodotto e la data in cui è stato effettuato l'acquisto.

c) Estensione della garanzia: La riparazione NON interrompe né modifica la durata della garanzia che decadrà alla sua scadenza legale.

d) Limiti della garanzia:

La garanzia non copre in nessun caso guasti derivanti da:

- negligenza, imperizia, imprudenza e trascuratezza nell'uso (inosservanza di quanto prescritto nel libretto delle "istruzioni d'uso");
- manutenzioni non previste nel libretto delle "istruzioni d'uso" o effettuate da personale non autorizzato;
- manomissioni o interventi per incrementare la potenza o l'efficacia del prodotto;
- errata installazione (alimentazione con voltaggio diverso da quello riportato sulla targhetta dati e sul presente libretto);
- uso improprio dell'apparecchio;
- danni dovuti a normale usura dei componenti, urti, cadute, danni di trasporto.
- la garanzia non comprende la riparazione / sostituzione di parti che sono soggette ad usura durante il normale utilizzo del prodotto (ganci, impastatori, lame, cinghie di trasmissione, connettori...).

e) Costi: Nei casi non coperti da garanzia il produttore si riserva il diritto di addebitare al Cliente le spese relative alla riparazione o sostituzione dell'apparecchio.

f) Responsabilità del produttore: Il produttore declina ogni responsabilità per eventuali danni che possono, direttamente o indirettamente, derivare a persone, cose o animali domestici in conseguenza della mancata osservanza di tutte le prescrizioni indicate nel libretto delle "istruzioni d'uso" e concernenti specialmente le avvertenze in tema d'installazione, uso e manutenzione dell'apparecchio.

Come contattare il supporto tecnico

- Tel. +39 031 722819
- Fax +39 031 722825
- info@rgv.it
- www.rgv.it

A Introduction

Dear **customer**,

Thank you for choosing our product and we are confident that this choice will meet your expectations in full.

Before using this equipment, please read carefully this "instruction manual" in order to optimize the functional characteristics and eliminate any problems that may arise from incorrect use.

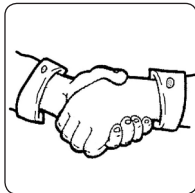

Index

A	Introduction.....	Page	21
B	Safety information.....	"	22
C	Instruction for use	"	23
D	Important warnings	"	25
E	Safety.....	"	26
F	To reduce the risk of injury to persons.....	"	26
G	Package contents.....	"	27
H	Specifications	"	27
I	Food slicer description.....	"	28
L	Removal/installation of components	"	29
M	Use	"	30
N	Cleaning	"	31
O	Storing the slicer	"	34
P	Advice	"	35
Q	Disposal of the appliance	"	36
R	Possible problems	"	36
S	Additional warnings	"	37
T	Conventional warranty conditions.....	"	38
U	Rating label	"	39

In order to improve the product and/or construction requirements, the manufacturer reserves the right to make changes in technology, design and dimensions without notice.

B Safety information

Meaning of warning signs in the booklet



DANGER: Indicates an imminently hazardous situation which, if not avoided, could result in serious injury or even death. The use of this term is limited to the most extreme situations.



CAUTION: Indicates a potentially hazardous situation which, if not avoided, could result in serious injury (and in extreme cases death).



WARNING: Indicates a potentially hazardous situation which, if not avoided, may result in minor injuries to personnel or damage to equipment. It also alerts the user on incorrect operating modes.



Safety warnings essential before use



Carefully read the instructions in this manual as they provide important information for safe installation, use and maintenance.

Keep this booklet for future reference.

- The packaging materials (plastic bags, polystyrene boxes, etc.) must not be left within reach of children as potential sources of danger.



Read with attention this instruction before the use

- Use this appliance only for its intended purpose as described in this instruction manual. Warnings and Important Safety Instructions in this manual do not cover all possible conditions and situations that may occur. It is your responsibility to use common sense, caution, and care when installing, maintaining, and operating your appliance.

C Instruction for use

To ensure safe operation:

- Before each use, verify the mechanical integrity of the device and of all its components.

The device body and all components must not show cracks or tears. The protective sheath and the plug of the power cord should not be cracked or broken.

Upon the occurrence of the above, disconnect the plug from the wall socket and take the unit to the dealer for the necessary checks.



Before plugging the appliance, ensure that the line voltage corresponds to that indicated on the rating plate (see figure "A" in page 28).

- The electrical safety of the device is ensured only if connected to an efficient **earthing system** in accordance with current safety standards.

To verify this important requirement you need the help of a professionally qualified personnel.

The manufacturer can not be held responsible for damage caused by lack of earthing.

- For your safety, it is recommended to supply power through a differential switch (RCD) with a tripping current not exceeding 30 mA.
- Do not obstruct the cooling during operation.
- Never immerse the appliance, the power cord and plug in water or other liquids.
- Do not disconnect the electrical appliance by pulling the power cord.
- Do not use or store this appliance outdoors, in a wet environment or near water.
- Place the appliance on a horizontal supporting and firm plane whose surface is not sensitive (eg, lacquered furniture, tablecloths, etc..). Items such as caps, jars etc.. shall be placed on the apparatus.

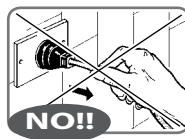
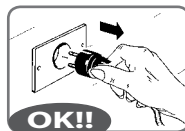

 *Make sure that the unit is placed in a safe manner.*

 **The appliance may be used by children over the age of 8 or persons with reduced physical, sensory and mental faculties, or who do not have experience or the necessary knowledge, provided that under supervision or after receiving instructions on safe use of the appliance and having understood the related hazards.**



 **Keep away the children from the device and the power cord.**





 **The appliance must be used by adults adequately trained for the purpose who have carefully read the content of this manual.**

 **Cleaning and maintenance must be performed by an adult. The device can not be used or cleaned by people with reduced physical, sensory or mental capabilities, or lack of experience or knowledge required.**

 **An electric appliance is not a toy. Use and store it out of reach of children; children must be supervised to make sure that they do not play with the appliance.**

 **During operation, the power outlet should be easily accessible in the event that it is necessary to disconnect the equipment.**

 **Check that there are no nearby flammable materials (eg curtains, upholstery, etc.).**

-  **After each use disconnect the plug from the mains outlet.**
-  **Place the unit away from sinks and faucets.**
-  **The appliance MUST be checked and/or repaired at an authorized dealer.**
Any repairs carried out on the device by unauthorized personnel will void the warranty automatically.
-  **This appliance must be used only for the purpose for which it was designed, that is for slicing food products for domestic use.**
Any other use is considered improper and therefore dangerous.
The manufacturer cannot be held responsible for any damage deriving from improper, incorrect, or unreasonable uses.

 *Only for domestic use* .

Should there be problems with the appliance, contact an authorised service centres.
Avoid repairing the appliance on your own.
Any repairs carried out on the device by unauthorised personnel will automatically invalidate the warranty, even if it has not reached the expiry date.



D Important warnings

-  **To reduce the risk of fire, electric shock, injury to persons when using your appliance, follow basic precautions, including the following:**
 - If the supply cord is damaged, it must be replaced by the manufacturer, its service agent or similarly qualified persons in order to avoid a hazard.
 - Do not store or use this appliance outdoors.
 - Do not use this appliance near water, in a wet basement or near a swimming pool.
 - Do not connect the unit to the power supply via external timer or remote control systems.

- **Do not install this appliance; near heater, inflammable material; in a humid, oily or dusty location, in a location exposed to direct sunlight and water or where gas may leak; on unlevel ground.**
- **Do not spray volatile material such as insecticide onto the surface of the oven.**
- Always pull the plug out of the socket before cleaning the appliance.
- To avoid overheating, the device should not be kept in continuous operation for more than 5 minutes.
If you must perform machining operations in succession or with longer times, to perform breaks of at least 5 minutes between cycles and reducing the time of continuous operation at 3 minutes.

E Safety

- Do not attempt to repair the appliance.



Potential injury from misuse!

Avoid contact with all moving parts.

Switch off the appliance and disconnect from supply before changing accessories or approaching parts that move in use.

F To Reduce the risk of injury to persons

GROUNDING INSTALLATION

- This appliance must be grounded. In the event of an electrical short circuit, grounding reduces the risk of electric shock by providing an escape wire for the electric current. This appliance is equipped with a cord having a grounding wire with a grounding plug. The plug must be plugged into an outlet that is properly installed and grounded.



Electric Shock Hazard. Improper use of the grounding can result in electric shock. Do not plug into an outlet until appliance is properly installed and grounded.

Do not disassemble this appliance.

- Consult a qualified electrician or serviceman if the grounding instructions are not completely understood or if doubt exists as to whether the appliance is properly grounded.
If it is necessary to use an extension cord, use only a 3-wire extension cord.
- Do not leave the power cord in the reach of children.



Make sure that the power cord is not laying on the floor in order to prevent someone from inadvertently overturning and pulling the unit.

G Package contents

- Appliance
- Instruction manual
- Sliding carriage (6)
- Finger guard (8)
- Food pusher (7)

H Specifications

• Voltage:..... V~	AC230
• Frequency:.....Hz	50
• Blade (diameter):.....mm	170
• Motor power:..... Watt	120
• Cart stroke:.....mm	175
• Cutting thickness:.....mm	0 ÷ 20
• Continuous operation (KB):.....minutes max.	5
• Open slicer dimensions (lxdxh):mm	318 x 285 x 205
• Closed slicer dimensions (lxdxh):mm	318 x 113 x 205
• Net weight:.....kg	2,2

1 Food slicer description

- 1) Feet
- 2) Motor body
- 3) Blade
- 4) Engagement/release blade washer
- 5) Releasable surface
- 6) Sliding carriage
- 7) Food pusher
- 8) Finger guard
- 9) Cut thickness adjustment plate

Commands

- 10) Switching on/off button
- 11) Switching on unlocking button
- 12) Cut thickness adjustment dial
-
- 13) Rating label

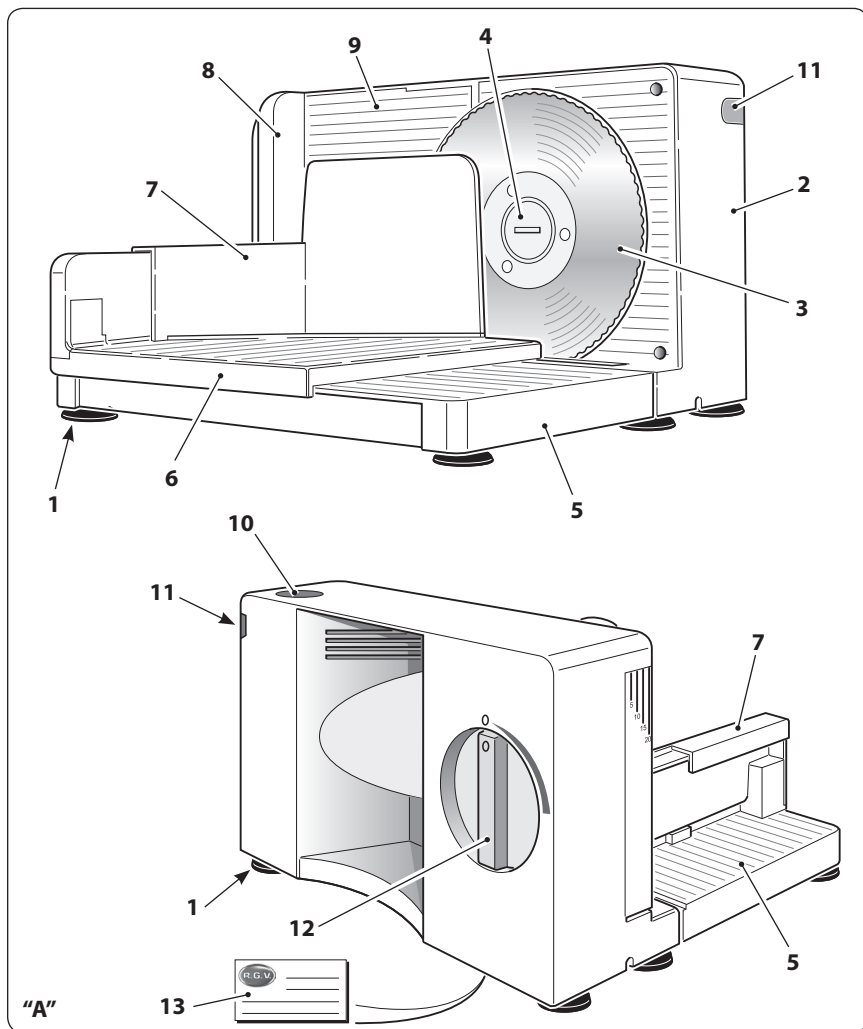

Ausonia Smarty 170

L Removal/installation of components



The blade is very sharp, manipulate it carefully.



Before installing or removing the blade from the apparatus, disconnect the plug from the socket.

- Position the slicer on a work surface.

- Completely open the releasable surface (5) from the motor body (2) making sure all the feet (1) lean on the work surface correctly.



Make sure the work surface is levelled and stable.

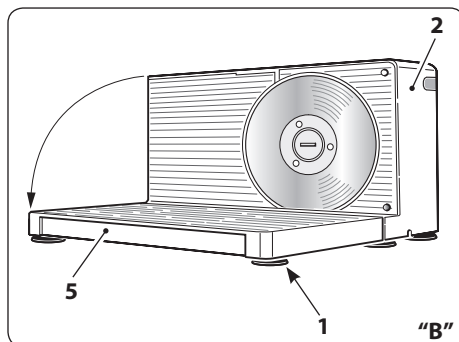

- Assemble the finger guard (8) on the sliding carriage (6).
- Push the finger guard (8) downwards until you hear the hooking "click".

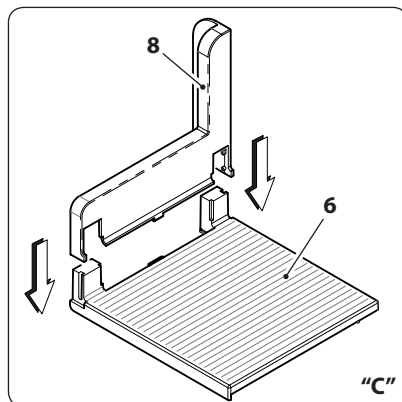

- Position the sliding carriage (6) on the releasable surface (5).

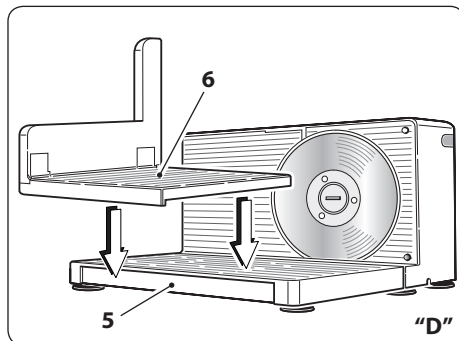

- Position the food pusher (7) on the finger guard (8).
- The slicer is ready for use.

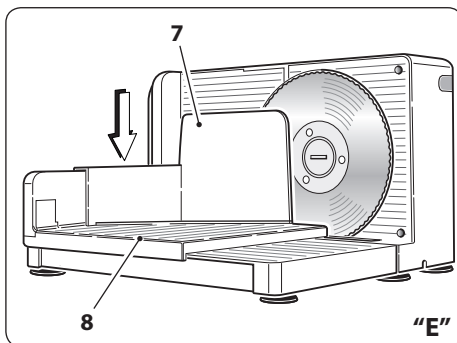

M Use

 *With the included blade can slice foods such as bread, meats, cheese, hams, vegetables, etc.*

 *Do not cut frozen food.*

- Adjust the cutting thickness, turning the knob (12).
- The cutting thickness is adjustable from 0 to 20 mm.
- Connect the power plug to the power socket making sure the voltage is as specified on the appliance rating plate.

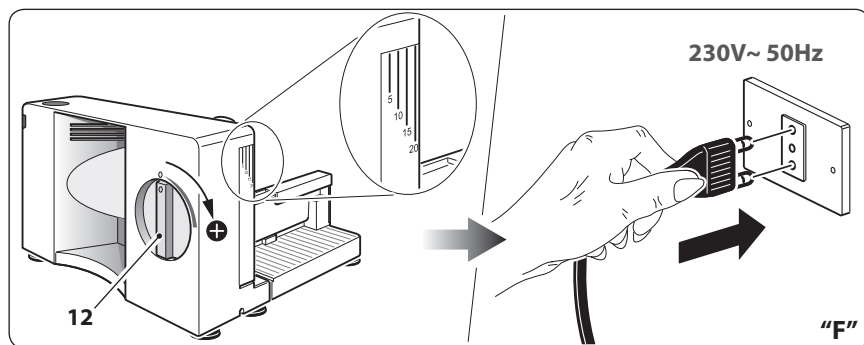

- Place food to be sliced on the sliding cut surface (6) and push it against the cut thickness adjustment plate (9) using the pusher (7).

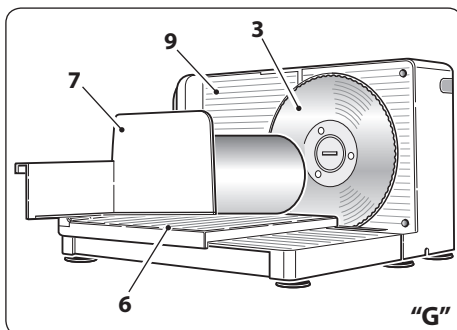

- To start the blade (3) rotation, press the unlocking button (11) first and the switching button (10) immediately after. The blade rotates until when both buttons are pressed.

 When even only one of the two buttons is released, the blade stops.

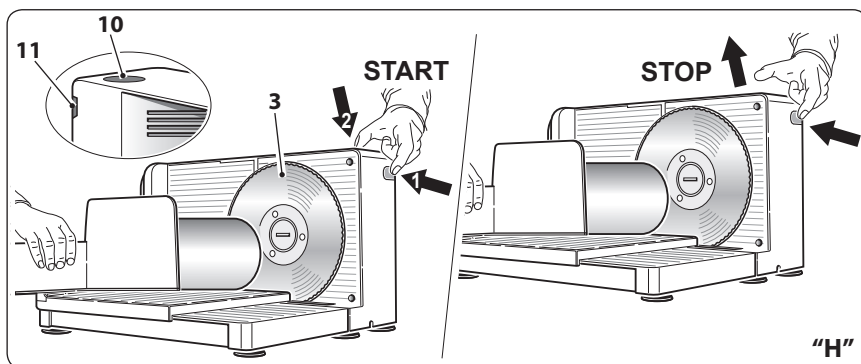

- While keeping both buttons pressed, perform alternate back and forth movements to slice food, pushing it against the blade only during cut phase.
- Adjust cut thickness if necessary.

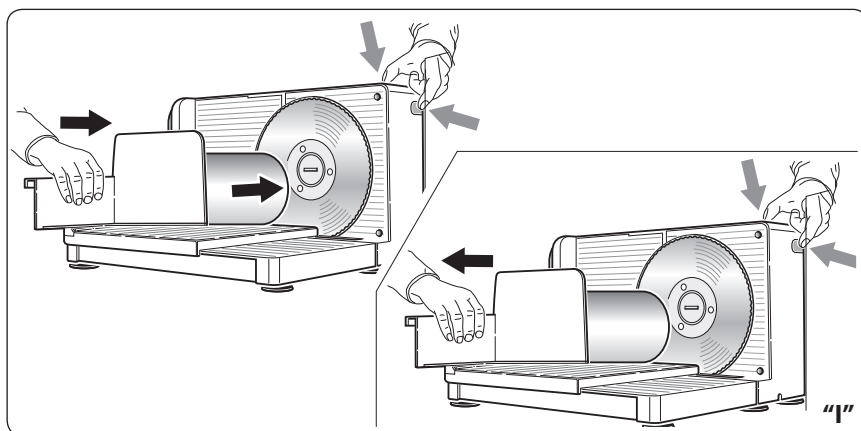

N Cleaning

-  Before carrying out the cleaning operation, ALWAYS disconnect the plug from the socket.

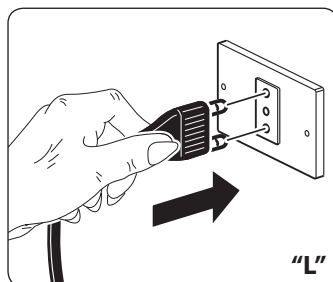

For an accurate cleaning:

- Rotate the dial (12) to "0".
- Remove the food pusher (7) and the sliding carriage (6) (together with the finger guard "8").

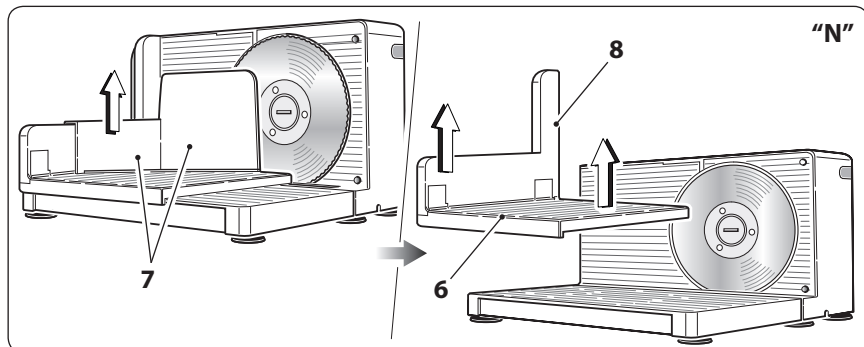
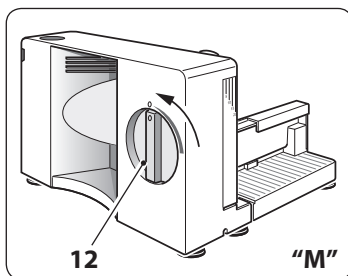

- Use a wet cloth avoiding the use of abrasive cleansers to clean the motor body (2), the releasable surface (5) and the adjustment plate (9).

⚠ Never immerse the motor unit (2) in water or other liquids.

**⚠ Never perform the cleaning of the moving blade.
The blade is very sharp, manipulate it carefully.**

- The removable components (food pusher "7" and sliding carriage "6") can be cleaned with water and a normal dish-washing detergent and must be abundantly rinsed and accurately dried before reassembly.
- The area of the engine housing, located behind the blade (3), must be thoroughly cleaned using a damp cloth.

⚠ Do not use abrasive cleaners or scouring pads for cleaning.

⚠ Do not use metal or sharp objects to remove food residue from the blade.

⚠ Before inserting the power plug into the wall outlet, make sure the appliance is completely dry.

>> Blade cleaning

 *It is not necessary to remove the blade (3) to clean it.*

- Rotate the knob (12) to "0" (figure "M").
- Remove the food pusher (7) and the sliding carriage (6) (together with the finger guard "8") (figure "N").
- Moisten a cloth with alcohol or edible oil.
- Press with the wet cloth on the blade surface and slowly move it **from the centre outwards, as shown in figure.**

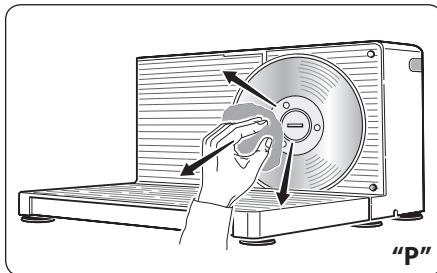

 *It is recommended to use petroleum jelly white oil to lubricate the blade before storing the slicer.*

 **Never perform the cleaning of the moving blade.**
The blade is very sharp, manipulate it carefully.

>> Disassembly/assembly the blade

- Periodically, it is advised to accurately clean the rear part of the blade (3).
- **Make sure the plug is disconnected from the mains socket.**
- Rotate the knob (12) to "0" (figure "M").
- Remove the food pusher (7) and the sliding carriage (6) (together with the finger guard "8") (figure "N").
- Use a coin to rotate the screw (4) clockwise and remove it.
- Remove the blade (3) to clean it.
- For reassembly, position the blade and block it by rotating the screw (4) anticlockwise.

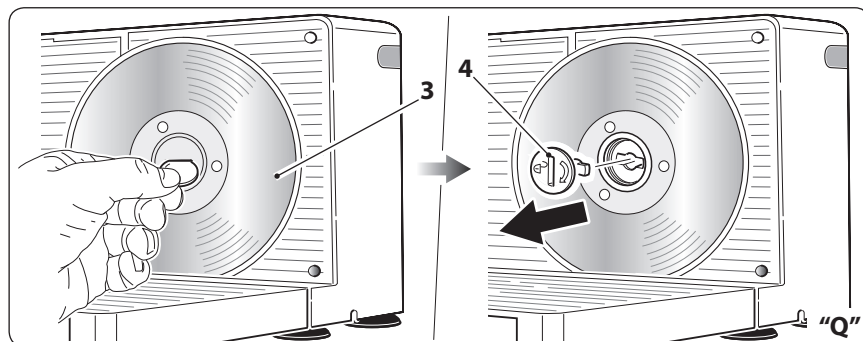

 **Protect your hands with gloves and hold on tightly to the blade.**
Danger of cutting!

 **Never perform the cleaning of the moving blade.**
The blade is very sharp, manipulate it carefully.

- When the blade (3) is removed, it is advised to remove the plate (9) from the motor body (2) for a more accurate cleaning.

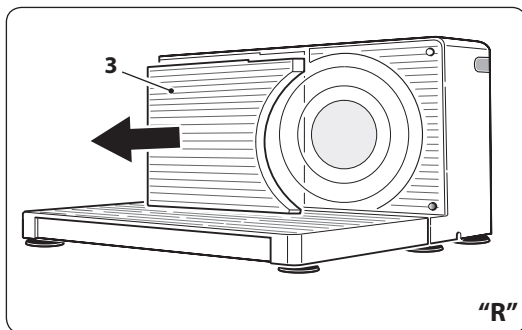

- The plate (9) can also be removed when the blade (3) is mounted by rotating the dial (12) anticlockwise beyond position "0" to make the plate come out from its seat, then extracting it.

 **Perform this operation with extreme care.**
The blade is very sharp, handle it carefully.

- Correctly reassemble the blade (3) after cleaning.

 *Make sure the blade washer (4) is hooked correctly.*
Do not tighten the washer (4) excessively.

Storing the slicer

- Disconnect the plug from the power socket.
- Rotate the knob (12) to "0" (figure "M").
- Remove the food pusher (7) and the sliding carriage (6) (together with the finger guard "8") (figure "N").
- Close the surface (5) on the motor body (2) (figure "S").
- Wrap the power cord in its specific seat under the motor body (2) (figure "S").

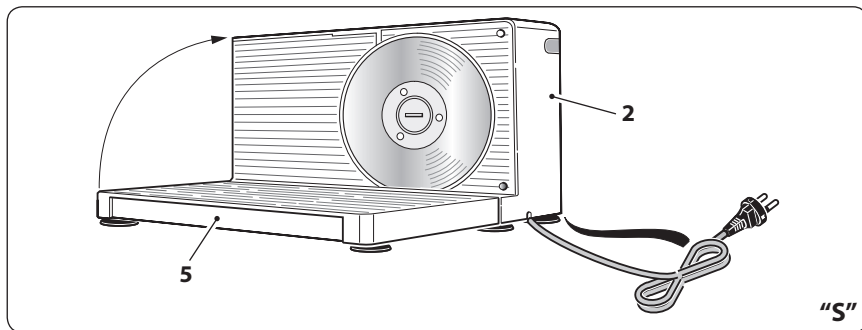

- Press on the finger guard (8) sides and then raise it to release it from the sliding carriage (6).
- Fold the finger guard (8) on the sliding carriage (6) to reduce its size and store it.

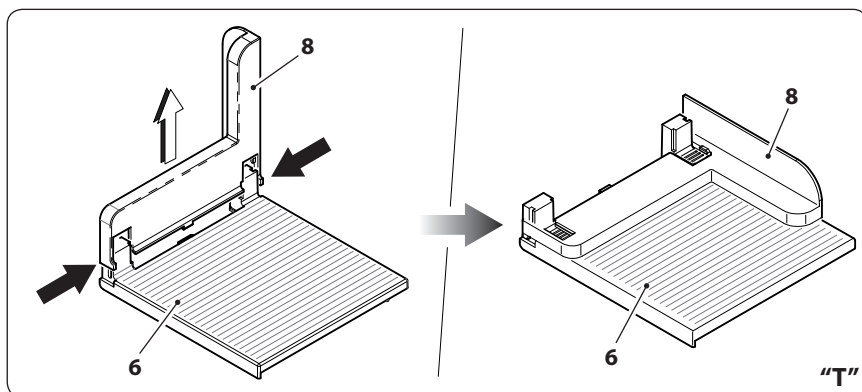

P Advice

- Do not slice cured or frozen meats.
- The meat to be sliced must be free of bones.
- Before slicing cooked meat (eg. roast, roast beef) let it cool for 15 to 20 minutes and remove any twine.
- If the blade does not cut it properly let it sharpened by a professional.

Q Disposal of the appliance

The crossed-out wheeled bin symbol placed on the product and on the accompanying documentation indicates that the product itself is subject to Directive 2012/19/EU which regulates the collection, the management, the processing and the disposal of electrical and electronic equipment waste (WEEE).



When the product reaches the end of its lifetime must therefore not be disposed of as a common mixed urban waste but it must be subject to sorted collection at authorized collection centers.

Responsible disposal of electrical and electronic equipment waste helps to ease the material resources sustainable recycling and reuse, as well as to avoid possible damages to the environment and to human health caused by uncontrolled waste disposal.

The municipalities organize sorted collection centers specialized for WEEE. For more detailed information regarding the WEEE collection and pick-up systems, it is possible to refer to your own municipality or to the local household waste disposal service.

Moreover, at the time of purchase of a new equivalent equipment intended to be used in a household environment, the customer has the right to freely lend, at the rate of one on one, the used equipment to the distributor which will provide for its disposal as required by law.

Professional purchasers are exhorted to contact their own supplier to check the terms and conditions of the purchase contract.

R Possible problems

- In case there is a malfunction contact an authorized dealer or contact the service (technical support).

S Additional warnings

- Before connecting the appliance, make sure that the data on the plate correspond to those of the electricity distribution network. The plate is located on the bottom of the unit body.
- In case of incompatibility between the socket and power cable plug, have the socket replaced with a suitable type by a qualified professional who will also have to make sure that the section of the cord is suitable for the power absorbed by the appliance.
We do not recommend the use of adapters, multiple sockets and / or extensions. When their use is absolutely necessary, you must use only simple or multiple adapters and extensions that comply with current safety standards, taking care not to exceed the range limit.
- The use of an electrical appliance requires the observance of some fundamental rules.
In particular:
 - do not touch or use the appliance with wet or damp hands or bare feet;
 - do not pull the power cord or the appliance itself to remove the plug from the socket;
 - do not allow the appliance to be used by children or unfit persons without supervision.
- In case of failure and/ or malfunction, turn it off and do not tamper with it. For repairs only contact an authorized dealer.
Failure to comply with the above may compromise the safety of the device.
- If you decide not to use this appliance again you must make it inoperative by cutting the cord after removing the plug from the socket.
It is also recommended to make harmless those parts which may constitute a danger, especially for children who could use an abandoned appliance for their games.
- **The installation must be carried out according to the manufacturer's instructions. Improper installation may cause damage to persons, animals or property in respect of which the manufacturer can not be held responsible.**
- To avoid dangerous overheating it is recommended to unroll the power cord for its entire length and use the device as recommended in the paragraph "Instructions for Use".
- DO NOT allow it to be unnecessarily connected to the power. Disconnect the plug from the outlet when the appliance it's not used.

T Conventional warranty conditions

This Warranty does not affect your statutory rights under D. Lgs. 02/022002, n. 24.

With this guarantee, the manufacturer suggests the Purchaser to address directly a Point of Sale which to comply with the restoration in a fast, safe and unquestionable quality.

This Warranty is effective regardless of the evidence that the defect - resulting from manufacturing defects present at the time of purchase of the device, except as provided in paragraph "d" of this text.

a) Warranty duration: 24 months from date of purchase.

After the first 12 months of warranty, the warranty on the unit will be managed by the Stores within 12 months of legal guarantee in strict application of the provisions of Legislative Decree 02/022002, n. 24.

b) The warranty is effective: In case of a request for assistance, the warranty is valid only if you show the warranty certificate together with a document, valid receipt, showing the identification details of the seller, the product and the date on which the purchase was made.

c) Warranty extension: Repair DOES NOT stop nor change the duration of the warranty which will expire on its legal deadline.

d) Limitations of Warranty:

The warranty does not cover any damage resulting from:

- negligence, incompetence, recklessness and carelessness in use (failure to comply with the rules in this manual);
- maintenance not covered in this booklet or performed by unauthorized personnel;
- tampering or interventions to increase the power or efficacy of the product;
- incorrect installation (power supply with a voltage other than that listed on the nameplate and in this booklet);
- improper use of the appliance;
- damage due to normal wear and tear of the components, impacts, falls, transport damage.
- the guarantee does not cover the repair / replacement of parts subject to wear during normal use of the product (hooks, kneading, blades, belts, connectors ...).

e) Costs: In cases not covered by the warranty, the manufacturer reserves the right to charge the customer the cost of repair or replacement of the appliance.

f) Manufacturer's responsibility: The manufacturer is not liable for any damage that may directly or indirectly affect persons, property or pets as a consequence of failure to comply with all the requirements set out in this "Instructions for Use" booklet and concerning especially the warnings regarding installation, use and maintenance.

How to contact technical support

- Tel. +39 031 722819
- Fax +39 031 722825
- info@rgv.it
- www.rgv.it

U Targa dati

U Rating label

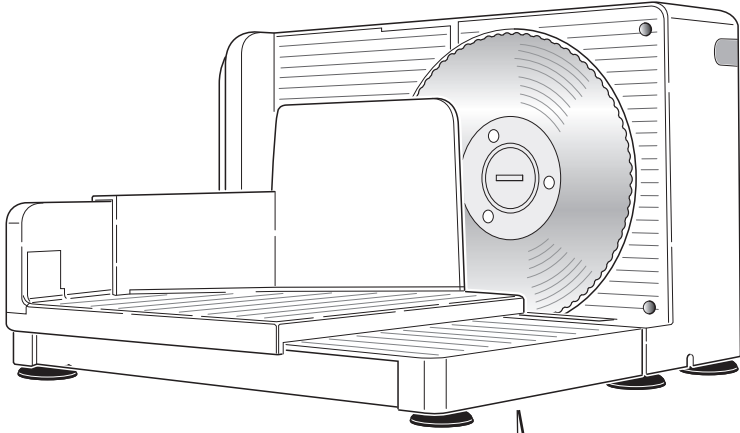



Timbro e Firma del rivenditore:
Stamp and Signature of the dealer:

Compilare i campi sottostanti per la validità della Garanzia
Complete the fields below for the validity of the Warranty

Modello
Model

AUSONIA SMARTY 170
Art. Code: 110890

Cognome
Surname

Nome
Name

Via
Street

n°
n°

Città
City

Nazione
Country



Fabbricato da / Manufactured by:

R.G.V. srl

Via Giovanni XXIII, 11
22072 Cermenate (CO) - Italia

Tel. +39 031 722819

fax +39 031 722825

e-mail: info@rgv.it

www.rgv.it

Ed.: 04/2019

Made in P.R.C.