



Questo manuale d'istruzione è fornito da trovaprezzi.it. Scopri tutte le offerte per [Ricoh M 320SE 434088](#) o cerca il tuo prodotto tra le [migliori offerte di Stampanti e scanner](#)

# RICOH

# M 320/320FB/320F



## Guida dell'utente

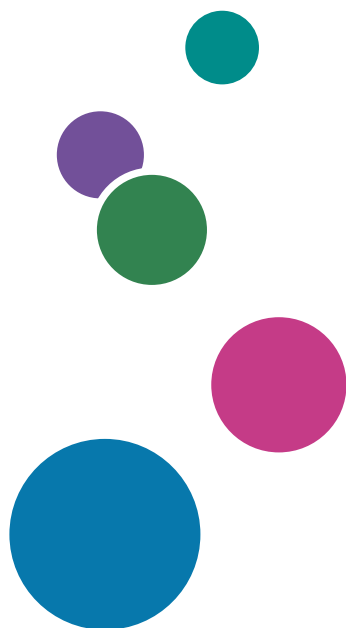

Per un utilizzo sicuro e corretto, leggere le Informazioni sulla sicurezza fornite separatamente prima di utilizzare la macchina.



# SOMMARIO

---

Come trovare informazioni su operazioni e risoluzione problemi.....	12
Istruzioni per l'uso (stampato).....	12
Istruzioni per l'uso (digitale).....	12
Come leggere questo manuale.....	13
Introduzione.....	13
Simboli usati in questo manuale.....	13
Informazioni specifiche sul modello.....	13
Dichiarazione di non responsabilità.....	14
Note.....	15
Nota per l'amministratore.....	15
Elenco delle opzioni.....	17
Indirizzo IP.....	17
Articoli forniti.....	18
<b>1. Guida alla macchina</b>	
Guida ai componenti.....	19
Esterno.....	19
Interno.....	21
Pannello di controllo (quando si utilizza il modello con pannello touch).....	22
Pannello di controllo (quando si utilizza il modello con pannello LCD a 4 linee).....	24
Installazione dei componenti opzionali.....	27
Collegamento dell'unità di alimentazione carta.....	27
Installazione dell'opzione LAN wireless.....	29
Uso della schermata [Home] (quando si utilizza il modello con pannello touch).....	31
Visualizzazione della schermata [Home] (quando si utilizza il modello con pannello touch).....	31
Uso della schermata [Home] (quando si utilizza il modello con pannello touch).....	31
Personalizzare la schermata [Home] (quando si usa il modello con pannello touch).....	34
Come personalizzare la schermata [Home] (quando si utilizza il modello con pannello touch).....	34
Aggiungere alla schermata [Home] dei collegamenti ai Preferiti (quando si utilizza in modello con pannello touch).....	34
Cambiare l'ordine delle icone sulla schermata [Home] (quando si utilizza il modello con pannello touch).....	35
Eliminare un'icona dalla schermata [Home] (quando si utilizza il modello con pannello touch).....	35
Registrare le funzioni utilizzate di frequente (quando si usa il modello con pannello touch).....	36
Registrare le funzioni in un elemento preferito (quando si usa il modello con pannello touch).....	36

---

Richiamare un elemento preferito (quando si utilizza un modello con pannello touch).....	37
Cancellare un elemento preferito (quando si utilizza un modello con pannello touch).....	38
Visualizzare i modi usati di frequente come preferenze (quando si usa il modello con pannello touch).....	39
Cambiare modalità di funzionamento (quando si utilizza il modello con pannello LCD a 4 linee).....	40
Accesso multiplo.....	41
Informazioni sugli strumenti operativi.....	45
Assegnazione di un'impostazione al tasto di collegamento (quando si utilizza il modello con pannello LCD a 4 linee).....	47
Assegnazione di un'impostazione mediante il pannello di controllo (quando si utilizza il modello con pannello LCD a 4 linee).....	47
Assegnazione di un'impostazione mediante Web Image Monitor (quando si utilizza il modello con pannello LCD a 4 linee).....	47
Accesso alla funzione assegnata al tasto di collegamento (quando si utilizza il modello con pannello LCD a 4 linee).....	48
Inserimento caratteri (quando si utilizza il modello con pannello touch).....	49
Schermata di inserimento caratteri.....	49
Caratteri disponibili.....	50
Inserimento di testo.....	50
Inserimento caratteri (quando si utilizza il modello con pannello LCD a 4 linee).....	52
Utilizzo dell'applicazione per dispositivi smart.....	53
Connessione di un dispositivo intelligente alla macchina tramite NFC.....	55
Inserimento delle informazioni della macchina nell'NFC con un dispositivo smart.....	55
Utilizzo dell'applicazione su un dispositivo intelligente tramite NFC.....	56

## 2. Specifiche carta e caricamento carta

---

Flusso di lavoro per caricare la carta e configurare i formati e i tipi di carta.....	57
Caricare la carta.....	58
Caricare carta nei vassoi 1 e 2.....	58
Caricare carta nel vassoio bypass.....	62
Caricare le buste.....	63
Specificare il tipo e il formato carta mediante il pannello di controllo.....	66
Specificare il tipo di carta.....	66
Specificare il formato carta standard.....	68
Specificare un formato carta personalizzato.....	69

---

Specificare il tipo e il formato carta utilizzando Smart Organizing Monitor.....	71
Specificare un formato carta personalizzato.....	72
Specificare il tipo e il formato carta utilizzando Web Image Monitor.....	73
Specificare un formato carta personalizzato.....	73
Specificare il tipo e il formato carta usando il driver di stampa.....	74
Quando si usa Windows.....	74
Quando si usa macOS.....	75
Carta supportata.....	77
Specifiche dei tipi carta.....	80
Tipi di carta sconsigliati.....	88
Conservazione della carta.....	89
Area di stampa.....	89
Posizionamento degli originali.....	93
Posizionamento degli originali sul vetro di esposizione.....	93
Posizionamento di originali nell'alimentatore automatico originali.....	93
Informazioni sugli originali.....	94

### 3. Stampa dei documenti

---

Cosa è possibile fare con la funzione stampante.....	97
Impostazione delle opzioni per la stampante.....	98
Condizioni per la comunicazione bidirezionale.....	98
Se la comunicazione bidirezionale è disabilitata.....	98
Visualizzazione della finestra di dialogo delle preferenze di stampa.....	100
Visualizzazione della finestra di dialogo Preferenze stampa dal menu [Start].....	100
Visualizzazione della finestra di dialogo Preferenze stampa da un'applicazione.....	100
Operazioni base di stampa.....	102
Quando si usa Windows.....	102
Quando si usa macOS.....	103
Se si verifica un errore di mancata corrispondenza della carta.....	104
Annullamento di un lavoro di stampa.....	105
Stampa di documenti riservati.....	107
Memorizzare un file di stampa riservata.....	107
Stampa di un file di Stampa riservata.....	108
Eliminare un file di stampa riservata.....	110

Utilizzare varie funzioni di stampa.....	112
Funzioni qualità di stampa.....	112
Funzioni di uscita stampa.....	113

## 4. Copia degli originali

Cosa è possibile fare con la funzione copiatrice.....	115
Schermata modo copiatrice.....	116
Operazioni base di copia.....	118
Annullamento di una copia.....	120
Effettuare copie ingrandite o ridotte.....	123
Specificare Riduzione/Ingrandimento.....	124
Specificare la copia su 2 facciate o la copia combinata.....	126
Specificare copia combinata e su 2 facciate.....	129
Specificare la copia su 2 facciate o la copia combinata (per originali a 2 facciate).....	131
Copia a due facciate tramite ADF.....	132
Copia a due facciate manuale tramite vetro di esposizione.....	134
Copiare una carta d'identità.....	136
Specifiche delle impostazioni di scansione per la copia.....	140
Regolazione della densità dell'immagine.....	140
Selezionare il tipo di documento in base all'originale.....	141

## 5. Scansione degli originali

Cosa è possibile fare con la funzione scanner.....	145
Schermata modo scanner.....	147
Preparazione per la registrazione di destinazioni di scansione (Scansione a cartella).....	149
<b>1</b> Stampa del foglio di verifica.....	149
<b>2</b> Verifica del nome utente e del nome computer.....	151
<b>3</b> Creazione di una cartella condivisa su un computer.....	152
<b>4</b> Specificare i privilegi di accesso per la cartella condivisa appena creata.....	154
Preparazione per la registrazione di destinazioni di scansione (Scansione a e-mail).....	155
<b>1</b> Configurazione impostazioni SMTP e DNS.....	155
Preparazione per la registrazione di destinazioni di scansione (Scansione a FTP).....	157
<b>1</b> Verifica dell'indirizzo IP del server FTP.....	157
Registrazione delle destinazioni di scansione.....	158
Modificare le destinazioni di scansione.....	165

---

Eliminare le destinazioni di scansione.....	166
Procedure di base per l'invio di file di scansione.....	167
Specifica della destinazione di scansione tramite [Reinvia] (quando si utilizza il modello con pannello touch).....	171
Procedure base per salvare i file di scansione su un dispositivo di memorizzazione USB.....	172
Scansione da Smart Organizing Monitor.....	177
Impostazioni di scansione configurabili per Smart Organizing Monitor.....	178
Operazioni base per la scansione TWAIN.....	181
Utilizzare lo scanner TWAIN.....	181
Scansione TWAIN.....	181
Impostazioni configurabili nella finestra di dialogo TWAIN.....	183
Operazioni base per la scansione WIA.....	185
Operazioni di base della scansione ICA.....	186
Installazione del driver ICA.....	186
Utilizzo dello scanner ICA.....	186
Scansione ICA.....	186
Impostazioni configurabili nella finestra di dialogo ICA.....	187
Informazioni sulla scansione SANE.....	189
Specificare le impostazioni di scansione.....	190
Specificare il formato di scansione in base al formato dell'originale.....	190
Regolare la densità dell'immagine.....	192
Specificare la risoluzione.....	193

## 6. Invio e ricezione di un fax

---

Cosa è possibile fare con la funzione fax.....	197
Flusso di lavoro delle impostazioni fax.....	198
Schermata modo fax.....	199
Registrazione destinazioni fax.....	201
Registrazione delle destinazioni fax usando il pannello di controllo.....	201
Registrazione destinazioni fax mediante Web Image Monitor.....	203
Impedire l'invio a una destinazione errata.....	205
Invio di un fax.....	207
Selezionare il modo di trasmissione.....	207
Trasmissione Internet Fax.....	208

---

Operazioni di base per inviare un fax.....	209
Annullare una trasmissione.....	212
Specificare la destinazione fax.....	214
Funzioni di invio utili.....	217
Specificare le impostazioni di scansione per i fax.....	220
Uso della funzione fax da un computer (LAN-Fax).....	222
Operazioni di base per inviare fax dal computer.....	222
Configurazione delle impostazioni di trasmissione.....	224
Configurare la rubrica LAN-fax.....	224
Modifica di una copertina Fax.....	227
Ricezione di un fax.....	229
Selezionare il modo ricezione.....	229
Ricezione di un Internet Fax.....	233
Inoltro o memorizzazione di fax in memoria.....	235
Accettare o rifiutare fax inviati da mittenti speciali.....	239
Liste/Rapporti relativi al fax.....	242

## **7. Configurazione della macchina utilizzando il pannello di controllo**

---

Funzionamento base.....	243
Tabella dei menu.....	246
Impostazioni delle funzioni Copiatrice (quando si utilizza il modello con pannello touch).....	248
Impostazioni delle funzioni Scanner (quando si utilizza il modello con pannello touch).....	253
Impostazioni delle funzioni Fax (quando si utilizza il modello con pannello touch).....	256
Impostazioni Rubrica (quando si utilizza il modello con pannello touch).....	265
Impostazioni di sistema (quando si utilizza il modello con pannello touch).....	266
Impostazioni stampante (quando si utilizza il modello con pannello touch).....	273
Impostazioni carta (quando si utilizza il modello con pannello touch).....	277
Impostazioni strumenti amministratore (quando si utilizza il modello con pannello touch).....	283
Stampa di liste/rapporti (quando si utilizza il modello con pannello touch).....	293
Stampa della pagina di configurazione (quando si utilizza il modello con pannello touch).....	293
Pagina di configurazione.....	293
Tipi di liste/rapporti (quando si utilizza il modello con pannello touch).....	294
Impostazioni di rete (quando si utilizza il modello con pannello touch).....	296
@Remote (se si utilizza il modello con pannello touch).....	303

---

Impostazioni funzioni Copiatrice (quando si utilizza il modello con pannello LCD a quattro linee).....	305
Impostazioni funzioni Scanner (quando si utilizza il modello con pannello LCD a 4 linee).....	310
Impostazioni di sistema (quando si utilizza il modello con pannello LCD a 4 linee).....	313
Impostazioni funzioni stampante (quando si utilizza il modello con pannello LCD a 4 linee).....	318
Impostazioni vass. carta (quando si utilizza il modello con pannello LCD a 4 linee).....	323
Impostazioni strumenti amministratore (quando si utilizza il modello con pannello LCD a 4 linee).....	329
Stampa di liste/rapporti (quando si utilizza il modello con pannello LCD a 4 linee).....	335
Stampa della pagina di configurazione (quando si utilizza il modello con pannello LCD a 4 linee).....	335
Pagina di configurazione.....	335
Tipi di liste/rapporti (quando si utilizza il modello con pannello LCD a 4 linee).....	336
Impostazioni di rete (quando si utilizza il modello con pannello LCD a 4 linee).....	338
Network Wizard (se si usa il modello con pannello LCD a quattro righe).....	343
@Remote (se si utilizza il modello con pannello LCD a 4 linee).....	344

## **8. Configurazione della macchina mediante le utilità**

---

Funzioni impostazione disponibili quando si usa Web Image Monitor e Smart Organizing Monitor..	347
Uso di Web Image Monitor.....	349
Visualizzare la pagina iniziale.....	350
Modificare la lingua di interfaccia.....	351
Verificare le informazioni di sistema.....	352
Scheda Stato.....	352
Scheda Contatore.....	353
Scheda Informazioni macchina.....	354
Configurare le impostazioni di sistema.....	355
Scheda Regolazione volume audio.....	355
Scheda Impostaz.vassoio carta.....	355
Scheda Copiatrice.....	358
Scheda Fax (solo quando si utilizza il modello con pannello touch).....	358
Scheda Vassoio prioritario.....	361
Scheda Gestione toner.....	362
Scheda Interfaccia.....	362
Collegamento alla scheda Funzione (solo quando si utilizza il modello con pannello LCD a 4 linee)....	363
Registrazione delle destinazioni.....	364

---

Registrazione di mittenti speciali fax (solo quando si utilizza il modello con pannello touch).....	365
Limitazione delle funzioni della macchina a seconda dell'utente.....	366
Attivare le impostazioni di limitazione utente.....	366
Quando le funzioni della macchina sono limitate.....	370
Configurazione delle impostazioni di rete.....	372
Scheda Stato rete.....	372
Scheda Configurazione IPv6.....	373
Scheda Applicazione di rete.....	374
Scheda sicurezza TLS.....	375
Scheda DNS.....	376
Scheda Notifica e-mail automatica.....	377
Scheda SNMPv1/v2.....	378
Scheda SNMPv3.....	379
Scheda SMTP.....	382
Scheda POP3.....	383
Scheda Internet Fax.....	384
Scheda Wireless.....	385
Scheda Certificato.....	386
Configurazione delle impostazioni IPsec.....	390
Scheda Impostazioni globali IPsec.....	390
Scheda Lista policy IPsec.....	390
Stampa di liste/rapporti.....	394
Configurazione delle impostazioni amministratore.....	395
Scheda Amministratore.....	395
Scheda Azzera impostazioni.....	396
Scheda Backup impostazioni.....	396
Scheda Ripristina impostazioni.....	397
Scheda Impostazioni data e ora.....	398
Scheda Modo risparmio energia.....	399
Modo PCL6.....	400
Uso di Smart Organizing Monitor.....	401
Visualizzazione di Smart Organizing Monitor Dialog.....	401
Verifica delle informazioni sullo stato.....	401

Configurare le impostazioni della macchina.....	402
Stampa della pagina di configurazione.....	404
Pagina di configurazione.....	405
Tipi di liste/rapporti.....	405

## 9. Manutenzione della macchina

Sostituzione della cartuccia.....	407
Precauzioni durante la pulizia.....	411
Pulizia del feltrino di frizione e del rullo di alimentazione carta.....	412
Pulizia del vetro di esposizione.....	414
Pulizia dell'alimentatore automatico originali.....	415
Spostamento e trasporto della macchina.....	416
Smaltimento.....	417
A chi rivolgersi.....	417

## 10. Risoluzione dei problemi

Messaggi di errore e di stato sulla schermata.....	419
Indicatore del pannello.....	436
Messaggi di errore e di stato su Smart Organizing Monitor.....	437
Rimozione della carta inceppata.....	440
Rimuovere gli inceppamenti carta.....	441
Rimuovere gli inceppamenti verificatisi durante la scansione.....	451
Quando è impossibile stampare la pagina di prova.....	453
Problemi di alimentazione carta.....	454
Problemi di qualità di stampa.....	457
Controllare le condizioni della macchina.....	457
Controllare le impostazioni del driver di stampa.....	458
Problemi della stampante.....	461
Quando non si riesce a stampare correttamente.....	461
Quando non si riesce a stampare in modo chiaro.....	464
Quando la carta non è alimentata o espulsa adeguatamente.....	466
Altri problemi di stampa.....	467
Problemi relativi alla copiatrice.....	468
Quando non si riescono a fare copie nitide.....	468
Quando non è possibile effettuare copie come desiderato.....	469

---

Problemi relativi allo scanner.....	470
Quando non è possibile sfogliare la rete per inviare un file acquisito.....	470
Quando la scansione non riesce come previsto.....	470
Problemi fax (quando si utilizza un modello con pannello touch).....	472
Quando non è possibile inviare o ricevere messaggi fax come desiderato (quando si utilizza il modello con pannello touch).....	472
Quando viene segnalato un errore tramite un rapporto o un'e-mail (quando si utilizza il modello con pannello touch).....	476
Codice errore (quando si utilizza il modello con pannello touch).....	478
Problemi comuni.....	484

## 11. Configurazione delle impostazioni di rete

---





Installazione di Smart Organizing Monitor quando si usa macOS.....	489
Connettere la macchina a una rete cablata.....	490
Configurare l'impostazione IPv4.....	490
Configurare l'impostazione IPv6.....	491
Connettere la macchina a una rete wireless.....	493
Usare la configurazione guidata Wi-Fi.....	493
Usare il pulsante WPS.....	495
Usare un codice PIN.....	497

## 12. Appendice

---

Trasmissione tramite IPsec.....	501
Crittografia e autenticazione tramite IPsec.....	502
Security Association.....	502
Flusso di configurazione delle impostazioni dello scambio del codice di crittografia.....	503
Specificare le impostazioni dello scambio del codice di crittografia.....	504
Specificare le impostazioni IPsec sul computer.....	505
Abilitare e disabilitare IPsec tramite il pannello di controllo.....	507
Note sul toner.....	509
Specifiche della macchina.....	510
Specifiche delle funzioni generali.....	510
Specifiche funzioni stampante.....	512
Specifiche funzioni copiatrice.....	513
Specifiche funzioni scanner.....	513

---

Specifiche della funzione Fax (quando si utilizza il modello con pannello touch).....	515
Unità di alimentazione carta PB1130.....	517
Consumabili.....	519
Cartuccia di stampa.....	519
Informazioni sul dispositivo.....	520
Informazioni per gli utenti sui dispositivi elettrici ed elettronici  Regione <b>A</b> (principalmente Europa e Asia).....	520
Nota per il simbolo Batteria e/o Accumulatore (solo per i paesi UE).....	521
Consigli ambientali per l'utente  Regione <b>A</b> (principalmente Europa).....	521
Nota per gli utenti di NFC  Regione <b>A</b> (principalmente Europa).....	522
NOTE PER GLI UTENTI RIGUARDANTI L'UNITÀ FAX (NUOVA ZELANDA).....	523
Note per gli utenti nello Stato della California (Note per gli utenti negli Stati Uniti).....	524
Note per gli utenti negli Stati Uniti.....	524
Note per gli utenti canadesi riguardanti l'unità fax.....	526
Remarques à l'attention des utilisateurs canadiens.....	526
Programma ENERGY STAR  Regione <b>B</b> .....	527
Risparmio energetico.....	527
Marchi.....	530
<b>INDICE</b> .....	533

---

# Come trovare informazioni su operazioni e risoluzione problemi

Le informazioni di assistenza sul funzionamento della macchina e sulla risoluzione problemi sono disponibili nei manuali Istruzioni per l'uso (stampato), Istruzioni per l'uso (digitale) e nella Guida (online).

---

## Istruzioni per l'uso (stampato)

---

Con questa macchina sono forniti i seguenti manuali.

### Informazioni sulla sicurezza

Questo manuale spiega le precauzioni di sicurezza che si dovrebbero sempre seguire quando si usa la macchina. Assicurarsi di leggere questo manuale prima di utilizzare la macchina.

### Guida all'installazione

Questo manuale spiega come impostare la macchina. Spiega anche come rimuovere la macchina dalla confezione e come connetterla a un computer.

---

## Istruzioni per l'uso (digitale).

---

È possibile visualizzare i manuali operativi dal sito web Ricoh.

### Visualizzazione da un browser web

Accedere a Internet da un browser web.

Verificare che il computer o la macchina siano connessi alla rete.

Scaricare i manuali per l'uso da <https://www.ricoh.com/>.

---

# Come leggere questo manuale

---

## Introduzione

---

Questo manuale contiene istruzioni e note dettagliate sul funzionamento e sull'uso di questa macchina. Per maggiore sicurezza e comodità dell'utente, leggere questo manuale attentamente prima di utilizzare la macchina. Tenere questo manuale a portata di mano per riferimento rapido.

---

## Simboli usati in questo manuale

---

In questo manuale sono utilizzati i seguenti simboli:

### **Importante**

Indica i punti cui prestare attenzione quando si utilizzano le funzioni. Questo simbolo indica i punti che, in caso di mancato rispetto delle istruzioni, potrebbero rendere inutilizzabile il prodotto o il servizio o comportare la perdita di dati. Leggere sempre queste spiegazioni.

### **Nota**

Si riferisce a spiegazioni supplementari sulle funzioni del prodotto e contiene istruzioni sulla risoluzione degli errori commessi dall'utente.

[ ]

Indica i nomi dei tasti presenti sul display o sul pannello di controllo della periferica.

---

## Informazioni specifiche sul modello

---

Questa sezione spiega come identificare la regione di appartenenza della macchina.

Sul retro della macchina è presente un'etichetta che si trova nella posizione mostrata di seguito. L'etichetta contiene dettagli che identificano la regione di appartenenza della macchina. Leggere l'etichetta.

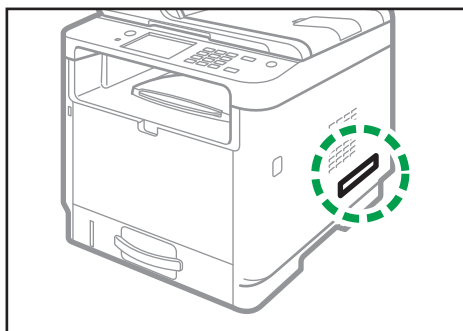

DYG231

Le informazioni seguenti sono specifiche della regione. Leggere le informazioni sotto il simbolo corrispondente alla regione della macchina.

 **Regione A** (principalmente Europa e Asia)

Se l'etichetta contiene quanto segue, la macchina in uso è un modello destinato alla regione A:

- CODE XXXX -25, -27
- 220 - 240 V

 **Regione B** (principalmente Nord America)

Se l'etichetta contiene quanto segue, la macchina in uso è un modello destinato alla regione B:

- CODE XXXX -17
- 120 - 127 V

#### **Nota**

- In questo manuale, le dimensioni sono indicate in due unità di misura: metrica e in pollici. Se la macchina è un modello regione A, fare riferimento all'unità di misura metrica. Se la macchina è un modello regione B, fare riferimento all'unità di misura in pollici.

---

## Dichiarazione di non responsabilità

---

Nella misura massima consentita dalle leggi applicabili, in nessun caso il produttore è responsabile per qualsiasi danno derivante da guasti di questa macchina, perdite di documenti o dati, o dall'uso di questa macchina e dei manuali di istruzioni forniti con essa.

Assicurarsi sempre di effettuare la copia o il backup dei dati registrati in questa macchina. I documenti o i dati potrebbero venire cancellati in seguito a errori operativi o malfunzionamenti della macchina.

In nessun caso il produttore è responsabile dei documenti creati dall'utente con questa macchina o dei risultati di dati elaborati con essa.

Il produttore consiglia di utilizzare toner originale per ottenere stampe di buona qualità.

---

## Note

---

Il contenuto del presente manuale può essere modificato senza preavviso.

Il produttore non potrà essere ritenuto responsabile per danni o spese risultanti dall'uso, per le proprie apparecchiature da ufficio, di parti diverse dalle parti originali fornite dal produttore.

Nel presente manuale vengono utilizzate due unità di misura.

Alcune delle illustrazioni contenute in questo manuale potrebbero essere leggermente diverse dall'apparecchio in uso.

Le illustrazioni del pannello di controllo e della macchina in questo manuale sono riferite al modello con pannello touch.

---

## Nota per l'amministratore

---

### Password

---

Alcune configurazioni di questa macchina possono essere protette da password per impedire modifiche non autorizzate.

Le seguenti sono le password che devono essere specificate dall'amministratore durante la configurazione iniziale, che sono necessarie all'accensione della macchina per la prima volta. Per ulteriori informazioni, consultare la Guida all'installazione.

#### Quando si utilizza il modello con pannello touch

- **Blocca strum. ammin. pannello**

Questa è la password per l'accesso a [Rubrica], [Impostazioni di rete] e [Strumenti amministr.] sul menu del pannello di controllo.

È possibile modificarla tramite [Blocca strum. ammin.], situato in [Strumenti amministr.]. Vedere p. 283 "Impostazioni strumenti amministratore (quando si utilizza il modello con pannello touch)".

- **Impostaz.password file RX pannello**

Questa è la password per l'accesso a [File RX] sulla schermata della modalità fax.

È possibile modificarla tramite [Impostaz.password file RX], situato in [Strumenti amministr.]. Vedere p. 283 "Impostazioni strumenti amministratore (quando si utilizza il modello con pannello touch)".

- **Password amministr. pagina web**

Questa è la password per configurare [Impostazioni di sistema], [Destinazione numero rapido], [Destinazione scansione], [Destinazione numero abbreviato fax], [Mittente speciale], [Limita funzioni disponibili], [Impostazioni di rete], [Impostazioni IPsec] e [Strumenti amministratore] in Web Image Monitor.

---

È possibile modificarla in [Impostazioni amministr.] in Web Image Monitor. Vedere p. 395 "Configurazione delle impostazioni amministratore".

- **Password FTP**

Questa è la password per l'accesso al server FTP per operazioni quali la stampa tramite FTP e per gli aggiornamenti del firmware.

È possibile modificarla in [Impostazione stampa in rete] in Web Image Monitor. Vedere p. 372 "Configurazione delle impostazioni di rete".

### **Quando si utilizza il modello con pannello LCD a 4 linee**

- **Blocca strum. ammin.**

Questa è la password per l'accesso a [Impostazioni di rete], [Network Wizard] and [Strumenti amministratore] nel menu del pannello di controllo.

È possibile modificarla in [Blocca strum. ammin.], situato in [Strumenti amministratore]. Vedere p. 329 "Impostazioni strumenti amministratore (quando si utilizza il modello con pannello LCD a 4 linee)".

- **Password amministratore**

Questa è la password per configurare [Impostazioni di sistema], [Destinazione scansione], [Limita funzioni disponibili], [Impostazioni di rete], [Impostazioni IPsec] e [Strumenti amministratore] in Web Image Monitor.

È possibile modificarla in [Impostazioni amministr.] in Web Image Monitor. Vedere p. 395 "Configurazione delle impostazioni amministratore".

- **Password FTP**

Questa è la password per l'accesso al server FTP per operazioni quali la stampa tramite FTP e per gli aggiornamenti del firmware.

È possibile modificarla in [Impostazione stampa in rete] in Web Image Monitor. Vedere p. 372 "Configurazione delle impostazioni di rete".

Notare che queste password verranno cancellate in caso di reset delle impostazioni. Per la password predefinita, vedere le impostazioni applicabili.

### **Limitazione utenti**

---

È possibile limitare l'utilizzo di alcune funzioni della macchina ad utenti che eseguono un'autenticazione corretta.

Utilizzando Web Image Monitor è possibile selezionare le funzioni che si desidera limitare e registrare gli utenti che possono utilizzare questa funzione una volta autenticati.

#### **Nota**

- Per informazioni su come creare password e configurare le impostazioni di limitazione utente, vedere p. 366 "Limitazione delle funzioni della macchina a seconda dell'utente".

---

## Elenco delle opzioni

---

Elenco delle opzioni	Indicata come
Paper Feed Unit PB1130	Unità di alimentazione carta
IEEE 802.11 Interface Unit Type P16	Opzione LAN Wireless

### Nota

- Se l'unità di alimentazione carta è collegata, sul pannello di controllo della macchina viene visualizzato "Vassoio 2".

---

## Indirizzo IP

---

In questo manuale, l'"Indirizzo IP" ricopre entrambi gli ambienti IPv4 e IPv6. Leggere le istruzioni relative all'ambiente utilizzato.

---

## Articoli forniti

Aprire la confezione ed estrarre tutti gli articoli forniti. Verificare che siano presenti tutti gli elementi seguenti:

- Cavo di alimentazione
- Cavo modulare (solo M 320FB/320F)
- Cartuccia di avvio
- Informazioni sulla sicurezza
- Guida all'installazione
- Licenza software open source
- Garanzia (ad eccezione dell'India)
- Foglio dell'EULA (Accordo di licenza con l'utente finale)
- Decalc. con le FAQ
- Modulo di registrazione cliente  Regione **B** (principalmente Nord America)

# 1. Guida alla macchina

Questo capitolo contiene le istruzioni preliminari per l'uso della macchina e le istruzioni per l'uso.

## Guida ai componenti

Questa sezione contiene i nomi dei diversi componenti del lato anteriore e posteriore della macchina e ne illustra le funzioni.

### Esterno

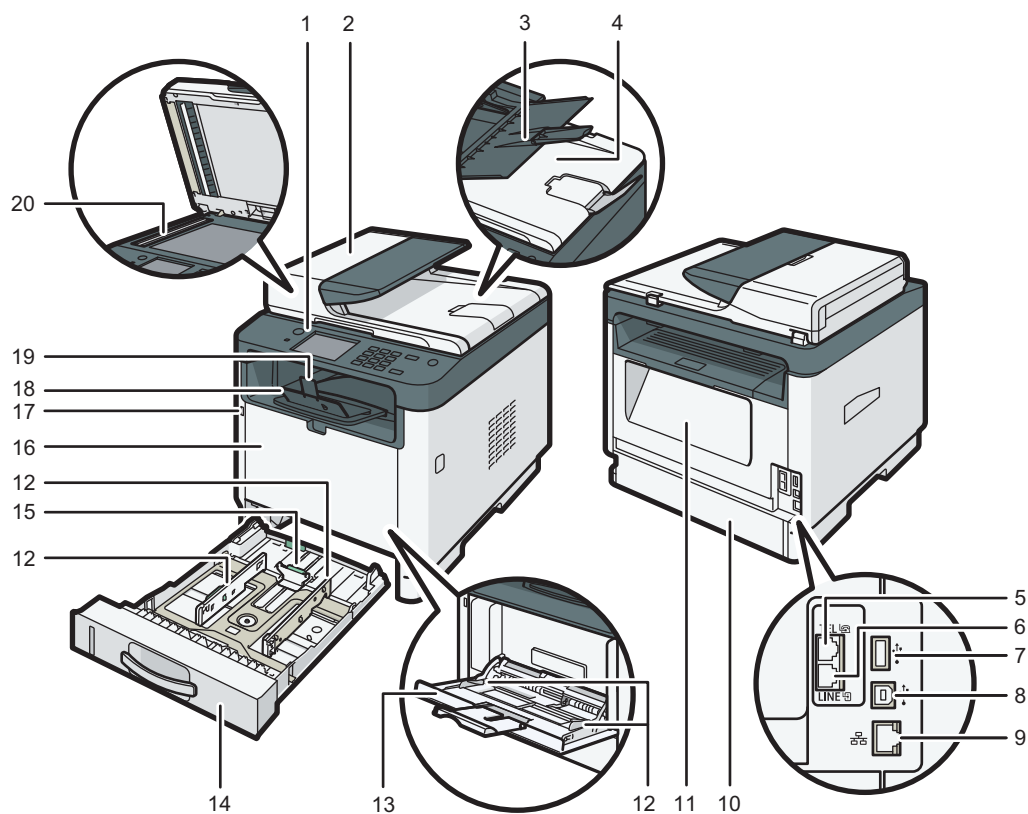

DYG226

Nr.	Nome	Descrizione
1	Pannello di controllo	Contiene uno schermo e i tasti per il controllo della macchina.
2	Coperchio ADF	Aprire lo sportello per rimuovere gli originali inceppati nell'ADF.

Nr.	Nome	Descrizione
3	Vassoio di alimentazione per l'ADF	Posizionare qui le pile di originali. Verranno alimentati automaticamente. Questo vassoio può contenere fino a 35 fogli di carta comune.
4	Alimentatore automatico originali (Coprioriginali)	L'ADF è integrato nel coprioriginali. Aprire questa parte per collocare gli originali sul vetro di esposizione.
5	Connettore telefono esterno (solo per il modello con pannello touch)	Per collegare un telefono esterno.
6	Connettore d'interfaccia linea G3 (analogica) (solo per il modello con pannello touch)	Per collegare una linea telefonica.
7	Porta USB per opzione LAN wireless	Inserire l'opzione LAN wireless per connettersi con una LAN wireless quando la macchina è spenta.
8	Porta USB	Per collegare l'apparecchio al computer tramite un cavo USB.
9	Porta Ethernet	Per collegare la macchina alla rete tramite un cavo d'interfaccia di rete.
10	Sportello posteriore vassoio 1	Questo sportello si apre quando nel vassoio 1 si carica carta più lunga del formato A4.
11	Sportello posteriore	Aprire questo coperchio per rimuovere la carta inceppata o abbassare le leve all'interno prima di effettuare la stampa su buste.
12	Delimitatore laterale	Regolare questo delimitatore in base al formato carta.
13	Vassoio bypass	Questo vassoio può contenere fino a 50 fogli di carta comune.
14	Vassoio 1	Questo vassoio può contenere fino a 250 fogli di carta comune.
15	Delimitatore finale	Regolare questo delimitatore in base al formato carta.
16	Sportello anteriore	Aprire questo sportello per sostituire la cartuccia di stampa o per rimuovere la carta inceppata.

Nr.	Nome	Descrizione
17	Porta USB	Inserire un dispositivo di memoria USB per memorizzare file acquisiti mediante la funzione Scan to USB.
18	Vassoio standard	I fogli stampati vengono consegnati qui. Qui è possibile impilare fino a 50 fogli di carta comune.
19	Guida di blocco	Alzare la guida per impedire la caduta della carta.
20	Vetro di esposizione	Collocare gli originali qui inserendo un foglio alla volta.

### Nota

- Se è difficile prelevare la carta stampata dal vassoio di uscita, è possibile sollevare il pannello di controllo e rendere più facilmente accessibile la carta stampata.

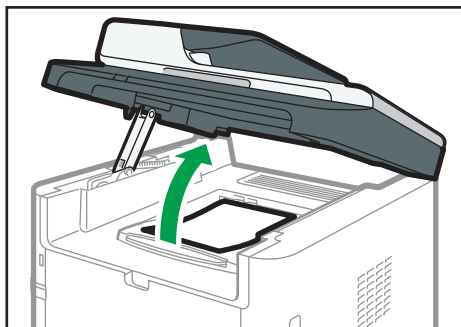

DYG227

### Interno

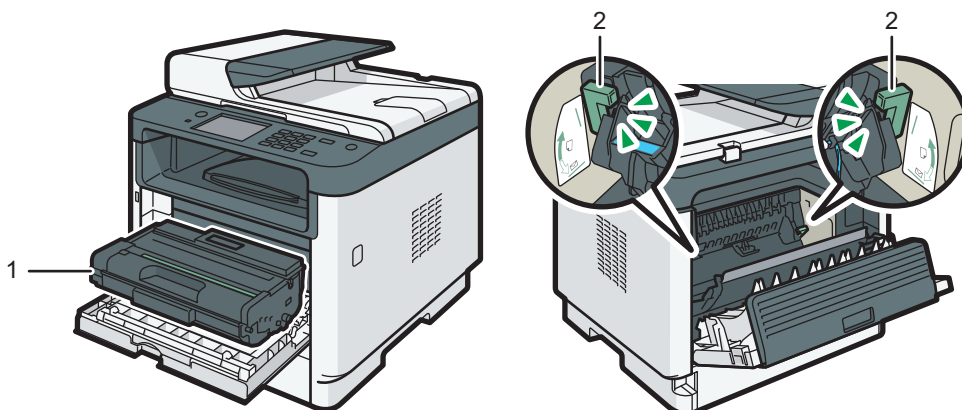

DYG229

Nr.	Nome	Descrizione
1	Cartuccia di stampa	È un consumabile sostituibile indispensabile per la stampa su carta. Deve essere sostituito quando l'indicatore di avviso lampeggia. Per informazioni sulla sostituzione della cartuccia, vedere p. 407 "Sostituzione della cartuccia".
2	Leve delle buste	Abbassare queste leve durante la copia o la stampa su buste. Sollevare nuovamente queste leve durante la copia o la stampa su carta diversa da buste.

## Pannello di controllo (quando si utilizza il modello con pannello touch)

Questa descrizione si riferisce solo a M 320FB/320F.

### ★ Importante

- Quando si preme il tasto [Power], attendere almeno un secondo dopo che l'indicatore si è acceso o spento.

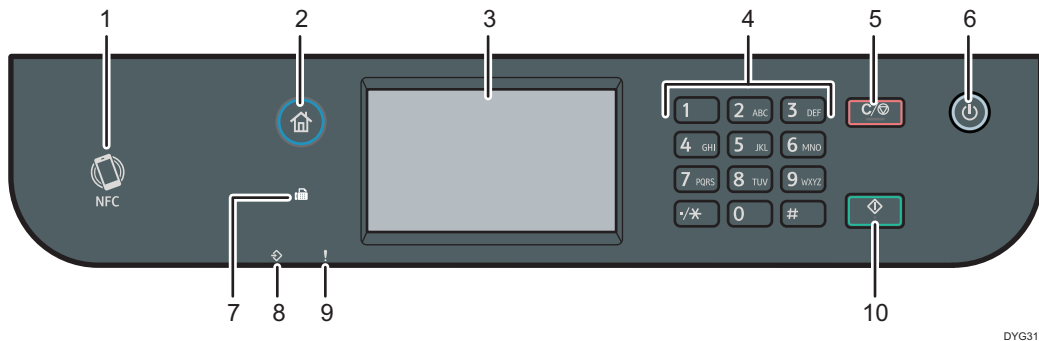

DYG317

Nr.	Nome	Descrizione
1	NFC	Consente di collegare alla macchina un dispositivo smart quando si tocca NFC su un dispositivo smart che utilizza l'applicazione corrispondente alla macchina. Per ulteriori dettagli, vedere p. 53 "Utilizzo dell'applicazione per dispositivi smart".
2	Tasto [Home]	Premere per visualizzare la schermata [Home]. Per ulteriori dettagli, vedere p. 31 "Uso della schermata [Home] (quando si utilizza il modello con pannello touch)".

Nr.	Nome	Descrizione
3	Display	Si tratta di un display touch-screen dotato di icone, tasti e collegamenti rapidi che consentono di navigare tra le schermate delle varie funzioni e forniscono informazioni sullo stato operativo e altri messaggi.
4	Tasti numerici	Utilizzare questi tasti per inserire i numeri delle copie, i numeri di fax e i dati per la funzione selezionata.
5	Tasto [Cancella/Stop]	<ul style="list-style-type: none"> <li>• Durante l'esecuzione di un lavoro, premere per cancellare il lavoro in esecuzione.</li> <li>• Durante la configurazione delle impostazioni della macchina: premere per annullare le impostazioni correnti e ritornare al modo standby.</li> <li>• In modo standby, premere per cancellare impostazioni temporanee come densità o risoluzione dell'immagine.</li> </ul>
6	Tasto [Power]	<p>Premere per accendere o spegnere l'alimentazione principale. L'indicatore si illumina quando la macchina è accesa.</p> <p>Per spegnere la macchina, premere e tenere premuto questo tasto per almeno tre secondi.</p> <p>Se si preme questo tasto per meno di 3 secondi, la macchina passa alla modalità Risparmio energetico. Per uscire dalla modalità Risparmio energetico, premere nuovamente questo tasto per meno di 3 secondi.</p>
7	Indicatore Fax	Indica lo stato delle funzioni fax. Si illumina quando nella memoria della macchina vi sono dei fax ricevuti ma non ancora stampati.
8	Indicatore RX dati	<p>Questa spia lampeggia quando la macchina riceve i dati di stampa da un dispositivo host.</p> <p>Questo indicatore si accende quando c'è un file St.riservata memorizzato nella macchina.</p>
9	Indicatore di allerta	<p>Lampeggia quando il toner è quasi esaurito o si illumina quando la macchina esaurisce il toner o si verifica un errore.</p> <p>Quando viene segnalata un'allerta, controllare il messaggio sullo schermo. Per dettagli sui messaggi che appaiono sullo schermo, vedere p. 419 "Messaggi di errore e di stato sulla schermata".</p>

Nr.	Nome	Descrizione
10	Tasto [Avvio]	Premere per effettuare una scansione o una copia o iniziare a inviare un fax.

### Nota

- Quando la macchina si trova nel modo Risparmio energia, lo schermo non è retroilluminato. Oltre a ciò, trascorso il tempo specificato per Modo risparmio energia 2, tutti i LED si spegneranno, ad eccezione dell'indicatore di alimentazione.
- Durante l'esecuzione di un lavoro non è possibile visualizzare il menu delle impostazioni per la configurazione della macchina. È possibile confermare lo stato della macchina controllando i messaggi visualizzati sullo schermo. Se vengono visualizzati messaggi come "Stampa...", "Copia..." o "Elaborazione...", attendere che si concluda il lavoro in corso.

## Pannello di controllo (quando si utilizza il modello con pannello LCD a 4 linee)

Questa descrizione si riferisce solo a M 320.

### Importante

- Quando si preme il tasto [Power], attendere almeno un secondo dopo che l'indicatore si è acceso o spento.

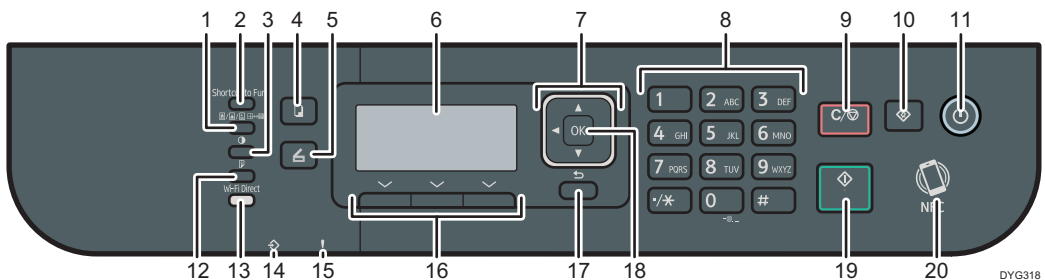

Nr.	Nome	Descrizione
1	Tasto [Image Quality]	Premere per selezionare la qualità di scansione per il lavoro attuale.
2	Tasto [Shortcut to Func.]	Premere per utilizzare la funzione pre-assegnata a questo tasto.
3	Tasto [Density]	Premere per regolare la densità dell'immagine per il lavoro attuale.
4	Tasto [Copia]	Premere per passare al modo copiatrice.

Nr.	Nome	Descrizione
5	Tasto [Scanner]	Premere per passare al modo scanner.
6	Schermo	Visualizza lo stato attuale e i messaggi.
7	Tasti di scorrimento	Premere per muovere il cursore nella direzione indicata da ciascun tasto.
8	Tasti numerici	Premere per inserire valori numerici per specificare impostazioni come la quantità di copie o inserire lettere per specificare nomi.
9	Tasto [Cancella/Stop]	Premere per annullare o arrestare i lavori di stampa, la copia di documenti, la scansione e altre operazioni in corso.
10	Tasto [Strumenti utente]	Premere per visualizzare il menu di configurazione delle impostazioni di sistema della macchina.
11	Tasto [Power]	Premere per accendere o spegnere l'alimentazione principale. L'indicatore si illumina quando la macchina è accesa. Per spegnere la macchina, premere e tenere premuto questo tasto per almeno tre secondi. Se si preme questo tasto per meno di 3 secondi, la macchina passa alla modalità Risparmio energetico. Per uscire dalla modalità Risparmio energetico, premere nuovamente questo tasto per meno di 3 secondi.
12	Tasto [Fronte-retro]	Premere per stampare su entrambi i lati del foglio.
13	Tasto [Wi-Fi Direct]	Premendo questo tasto si abilita il Wi-Fi quando il Wi-Fi è disabilitato e l'opzione LAN wireless è installata nella porta USB sul retro della macchina. Premere questo tasto mentre il Wi-Fi è abilitato per attivare o disattivare la funzione Wi-Fi Direct. Questa spia si accende quando la funzione Wi-Fi Direct è attiva. Per utilizzare questo tasto, è necessario installare l'opzione LAN wireless sulla macchina quando la macchina è spenta.
14	Indicatore RX dati	Questa spia lampeggia quando la macchina riceve i dati di stampa da un dispositivo host. Questo indicatore si accende quando c'è un file St.riservata memorizzato nella macchina.
15	Indicatore Allerta	Lampeggia quando il toner è quasi esaurito o si illumina quando la macchina esaurisce il toner o si verifica un errore.

Nr.	Nome	Descrizione
16	Tasti di selezione	Premere il tasto corrispondente a un elemento visualizzato nella parte inferiore del display per selezionarlo.
17	Tasto [Back]	Premere per annullare l'ultima operazione o per tornare al livello precedente del menu.
18	Tasto [OK]	Premere per confermare le impostazioni e i valori specificati oppure passare al livello successivo del menu.
19	Tasto [Avvio]	Premere per avviare la scansione o la copia.
20	NFC	Consente di collegare alla macchina un dispositivo smart quando si tocca NFC su un dispositivo smart che utilizza l'applicazione corrispondente alla macchina.  Per ulteriori dettagli, vedere p. 53 "Utilizzo dell'applicazione per dispositivi smart".

#### ↓ Nota

- Quando la macchina si trova nel modo Risparmio energia, lo schermo non è retroilluminato. Oltre a ciò, dopo che è trascorso il tempo specificato per Modo risparmio energia 2, tutti i LED si spengono ad eccezione di quello di alimentazione.
- Durante l'esecuzione di un lavoro non è possibile visualizzare il menu di configurazione della macchina. È possibile confermare lo stato della macchina controllando i messaggi visualizzati sullo schermo. Se vengono visualizzati messaggi come "Stampa...", "Copia..." o "Elaborazione...", attendere che si concluda il lavoro in corso.

# Installazione dei componenti opzionali

Questa sezione illustra la procedura di installazione dei componenti opzionali.

1

## Collegamento dell'unità di alimentazione carta

### **ATTENZIONE**

- Non toccare le estremità della spina con un oggetto metallico: possono verificarsi scosse elettriche o incendi.

- Non maneggiare la presa del cavo di alimentazione con le mani bagnate. In caso contrario, possono verificarsi scosse elettriche.

### **AVVERTIMENTO**

- Prima di installare o rimuovere opzionali, rimuovere sempre le spine dei cavi di alimentazione dalla presa di rete e far raffreddare completamente l'unità principale. La mancata osservazione di queste precauzioni potrebbe causare ustioni.
- La macchina pesa circa 18 kg (40 lb). La macchina deve essere sollevata da due persone utilizzando le maniglie presenti su entrambi i lati. Portarla nella posizione in cui si intende installarla, mantenendola orizzontale.
- Se l'unità non viene sollevata con cura oppure viene fatta cadere, si rischiano delle lesioni.
- Prima di spostare la macchina, scollegare il cavo di alimentazione dalla presa di rete a muro. Se il cavo viene scollegato bruscamente potrebbe danneggiarsi. Spine o cavi danneggiati possono dar luogo ad un rischio di natura elettrica oppure ad un incendio.

### **Importante**

- Per stampare utilizzando l'unità di alimentazione carta opzionale, è necessario il vassoio 1. Senza il vassoio 1, la carta si inceppa.
- Non afferrare il vassoio per sollevare la macchina.

1. Spegnerne la macchina, quindi scollegare il cavo di alimentazione dalla presa a muro.

2. Rimuovere il nastro adesivo e l'imbottitura dall'unità di alimentazione carta opzionale.

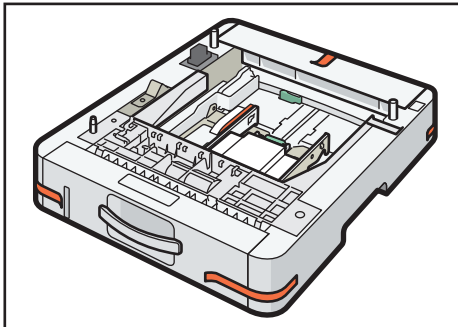

DYG315

3. Sollevare la macchina utilizzando le impugnature presenti su entrambi i lati della macchina.

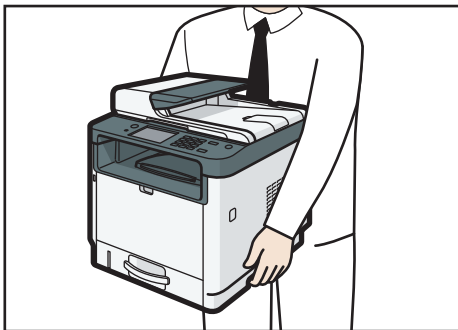

DYH051

4. Ci sono tre perni verticali sull'unità di alimentazione carta opzionale. Allineare i fori della macchina con i perni, quindi abbassare lentamente la macchina.

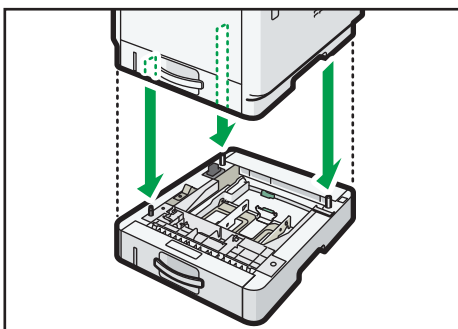

DYG316

5. Inserire il cavo di alimentazione nella presa, quindi accendere la macchina.

**Nota**

- Dopo aver installato l'unità di alimentazione carta opzionale, selezionare il Vassoio 2 nel driver di stampa. Per informazioni, vedere la Guida del driver di stampa.

- Se la nuova periferica è elencata nella colonna delle opzioni di configurazione, allora è stata installata correttamente.
- Se l'unità di alimentazione carta opzionale non è stata installata correttamente, riprovare a installarla ripetendo la procedura. Se il problema persiste, contattare l'assistenza o l'agente di vendita.
- Per ulteriori informazioni sulla stampa della pagina di configurazione, vedere p. 293 "Stampa di liste/rapporti (quando si utilizza il modello con pannello touch)" o p. 335 "Stampa di liste/rapporti (quando si utilizza il modello con pannello LCD a 4 linee)".

## Installazione dell'opzione LAN wireless

### ★ Importante

- Prima di utilizzare l'opzione, è necessario configurare le impostazioni dal pannello di controllo. Per ulteriori informazioni, consultare la Guida all'installazione.
  - Prima di cominciare, toccare un oggetto metallico per scaricare l'elettricità statica. L'elettricità statica può danneggiare le unità di interfaccia.
  - Non sottoporre l'unità interfaccia a violenti urti.
  - Assicurarsi di spegnere la macchina prima di installare l'opzione LAN wireless.
  - Inserire l'opzione LAN wireless nella porta USB sul retro della macchina. Non inserirla nella porta della memoria flash USB nella parte anteriore della macchina.
  - Si consiglia di installare il driver della stampante sul computer dopo aver completato la configurazione dell'opzione LAN wireless.
1. Verificare il contenuto della confezione.
  2. Spegnere la macchina e scollegare il cavo di alimentazione.
  3. Inserire completamente l'opzione.

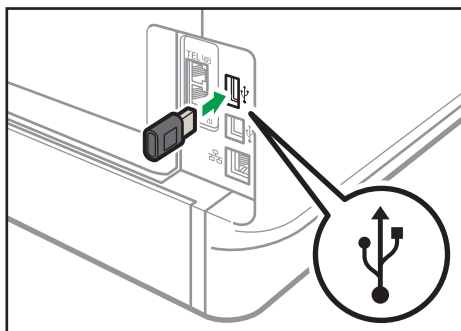

DYG339

Verificare che l'opzione sia collegata saldamente alla porta USB.

4. Inserire il cavo di alimentazione, quindi accendere la macchina.

## 5. Configurare le impostazioni dal pannello di controllo.

Per ulteriori informazioni, consultare la Guida all'installazione.

### ↓ Nota

- Quando si utilizza il modello con pannello touch  
Verificare che l'opzione LAN wireless sia stata installata correttamente stampando la pagina di configurazione. Se è installata correttamente, apparirà "Stato Wi-Fi" per "Impostaz.rete" sulla pagina di configurazione. Per ulteriori informazioni relative alla stampa della pagina di configurazione, vedere p. 293 "Stampa di liste/rapporti (quando si utilizza il modello con pannello touch)".
- Quando si utilizza il modello con pannello LCD a 4 linee  
Verificare che l'opzione LAN wireless sia stata installata correttamente stampando la pagina di configurazione. Se è installata correttamente, apparirà "Stato Wi-Fi" per "Impostaz.rete" sulla pagina di configurazione, vedere p. 335 "Stampa di liste/rapporti (quando si utilizza il modello con pannello LCD a 4 linee)".
- Se l'opzione non è stata installata correttamente, ripetere la procedura dall'inizio. Se, dopo aver tentato una seconda volta l'installazione, non è possibile installare correttamente l'unità, contattare l'assistenza o l'agente di vendita.

# Uso della schermata [Home] (quando si utilizza il modello con pannello touch)

Questa descrizione si riferisce solo a M 320FB/320F.

## Nota

- La schermata [Home] è la schermata predefinita all'accensione della macchina. È possibile modificare questa impostazione predefinita in Priorità funzione. Vedere p. 283 "Impostazioni strumenti amministratore (quando si utilizza il modello con pannello touch)".

## Visualizzazione della schermata [Home] (quando si utilizza il modello con pannello touch)

### 1. Premere il tasto [Home].

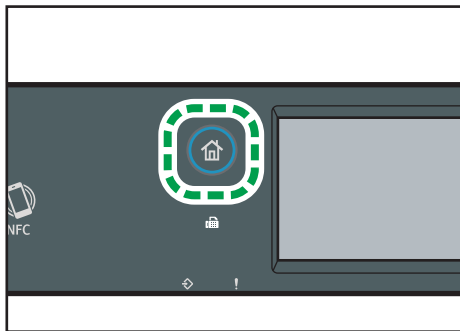

## Nota

- Nella schermata [Home] vengono mostrate le icone di funzione o di collegamento. Per ulteriori dettagli, vedere p. 31 "Uso della schermata [Home] (quando si utilizza il modello con pannello touch)".
- Per utilizzare un'altra funzione, premere l'icona della funzione desiderata.

## Uso della schermata [Home] (quando si utilizza il modello con pannello touch)

Nella schermata [Home] sono visualizzate le icone di ciascuna funzione.

È possibile aggiungere collegamenti ai preferiti nelle schermate [Home] 2 e 3. Le icone dei collegamenti aggiunti compaiono nella schermata [Home]. È possibile richiamare i preferiti, premendo le icone di collegamento.

Per visualizzare la schermata [Home], premere il tasto [Home].

### Schermata [Home] 1

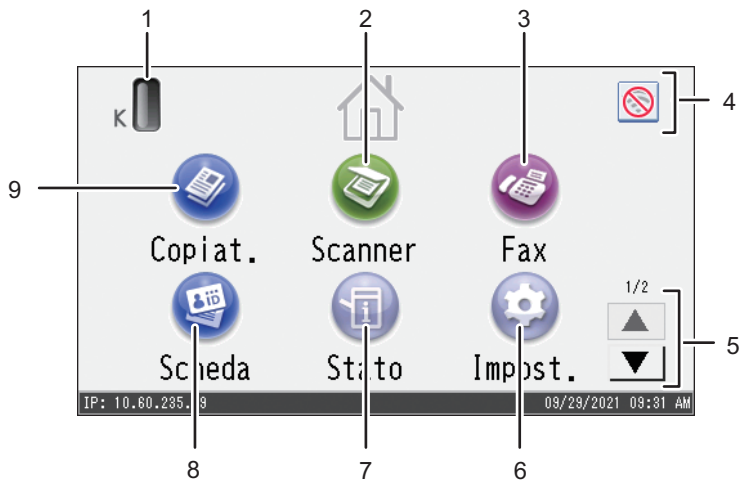

MOESPC5107

### Schermata [Home] 2

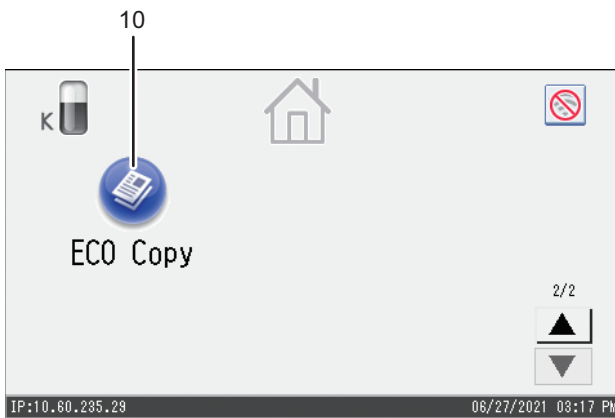

MOESPC5108

#### 1. Icona informazioni consumabili

Visualizza la quantità di toner rimanente.

#### 2. [Scanner] 🟢

Premere per eseguire la scansione di originali e salvare le immagini come file.

Per dettagli su come utilizzare la funzione scanner, vedere p. 145 "Scansione degli originali".

#### 3. [Fax] 📠

Premere per inviare o ricevere fax.

Per dettagli su come utilizzare la funzione fax, vedere p. 197 "Invio e ricezione di un fax".

#### 4. Icona Wireless LAN

Premere per visualizzare la schermata [Impostazioni di rete].

Questa icona viene visualizzata quando l'opzione LAN wireless è inserita nella porta USB sul retro della macchina e [Abil.wireless (Wi-Fi)] è impostato su [Abilita].

Quando la connessione LAN wireless è abilitata, compare l'icona .

Quando la connessione Wi-Fi Direct è abilitata, compare l'icona .

#### 5. ▲/▼

Premere il tasto per passare da una pagina all'altra quando le icone sono visualizzate su più pagine.

#### 6. [Impost.]

Premere per personalizzare le impostazioni predefinite della macchina adattandole alle proprie esigenze.

#### 7. [Stato]

Premere per controllare lo stato del sistema della macchina, lo stato di funzionamento di tutte le funzioni e i lavori di stampa riservata. È inoltre possibile visualizzare le informazioni di manutenzione della macchina.

#### 8. [Scheda]

Premere per ottenere delle copie del documento di identità.

#### 9. [Copiat.]

Premere per produrre le copie.

Per dettagli su come utilizzare la funzione copiatrice, vedere p. 248 "Impostazioni delle funzioni Copiatrice (quando si utilizza il modello con pannello touch)".

#### 10. Icona collegamento

È possibile aggiungere collegamenti ai preferiti nella schermata [Home]. Per informazioni su come registrare i collegamenti, vedere p. 34 "Aggiungere alla schermata [Home] dei collegamenti ai Preferiti (quando si utilizza in modello con pannello touch)".

Per informazioni dettagliate sugli esempi di collegamenti registrabili, vedere p. 37 "Esempio di elementi preferiti (quando si utilizza il modello con pannello touch)".

#### Nota

- È possibile cambiare l'ordine delle icone dei preferiti. Per ulteriori dettagli, vedere p. 35 "Cambiare l'ordine delle icone sulla schermata [Home] (quando si utilizza il modello con pannello touch)".

## Personalizzare la schermata [Home] (quando si usa il modello con pannello touch)

Questa descrizione si riferisce solo a M 320FB/320F.

È possibile aggiungere collegamenti agli elementi preferiti nella schermata [Home]. È possibile richiamare i preferiti, premendo le icone di collegamento. È possibile modificare l'ordine delle funzioni e delle icone dei collegamenti.

### Come personalizzare la schermata [Home] (quando si utilizza il modello con pannello touch)

È possibile personalizzare la schermata [Home] per renderla più accessibile.

Nella schermata [Home] sono visualizzate le icone di ciascuna applicazione. È inoltre possibile aggiungere collegamenti agli elementi preferiti registrati in alcune applicazioni.

Per informazioni sugli elementi della schermata [Home], vedere p. 31 "Uso della schermata [Home] (quando si utilizza il modello con pannello touch)".



#### Nota

- Quando si registra un preferito, il link ad esso appare nelle schermate [Home] 2 o 3. Se le schermate [Home] 2 e 3 non hanno spazio sufficiente per più icone, la registrazione di ulteriori preferiti diviene impossibile.
- È possibile registrare fino a 12 icone di collegamento agli elementi preferiti, 6 icone per ciascuna delle 2 pagine.

### Aggiungere alla schermata [Home] dei collegamenti ai Preferiti (quando si utilizza in modello con pannello touch)

Quando si registrano tra i preferiti delle impostazioni utilizzate di frequente per delle funzioni quali la copia e il fax, i collegamenti a questi elementi compaiono sulle schermate [Home] 2 o 3. Per dettagli su come registrare un elemento preferito, vedere p. 36 "Registrare le funzioni in un elemento preferito (quando si usa il modello con pannello touch)".

---

## Cambiare l'ordine delle icone sulla schermata [Home] (quando si utilizza il modello con pannello touch)

---

È possibile cambiare l'ordine delle icone degli elementi preferiti nella schermata [Home] 2 e 3 per renderle più accessibili.

1. **Tenere premuta per più di 2 secondi un'icona che si desidera spostare e rilasciarla.**
2. **Selezionare [Solleva] o [Abbassa].**

La posizione di un'icona diventa quella di un'altra icona posizionata davanti o dietro.

### ↓ Nota

- Non è possibile modificare l'ordine delle icone nella schermata [Home] 1.

---

## Eliminare un'icona dalla schermata [Home] (quando si utilizza il modello con pannello touch)

---

Eliminare le icone non utilizzate degli elementi preferiti. È possibile visualizzare soltanto icone e collegamenti che si utilizzano.

Quando viene eliminato un collegamento a un elemento preferito nella schermata [Home], viene eliminato anche l'elemento preferito registrato. Per dettagli su come eliminare un elemento preferito, vedere p. 38 "Cancellare un elemento preferito (quando si utilizza un modello con pannello touch)".

### ↓ Nota

- Non è possibile eliminare le icone nella schermata [Home] 1.

## Registrazione delle funzioni utilizzate di frequente (quando si usa il modello con pannello touch)

Questa descrizione si riferisce solo a M 320FB/320F.

È possibile salvare nella memoria della macchina le impostazioni più frequenti dei lavori, per poterle richiamare facilmente.

### Registrazione delle funzioni in un elemento preferito (quando si usa il modello con pannello touch)

È possibile registrare fino a 12 elementi preferiti per ogni funzione.

Le impostazioni seguenti possono essere registrate negli elementi preferiti:

- Copiat.:  
1 fc.- 2 fc., 2 fc.- 2 fc., Vassoio carta, Riduzione/Ingrand., Quantità, Impost.originale, Tipo origin., Altre impostazioni, Fascicolazione
- Fax:  
Fax/Internet Fax, TX immedi., Impostaz.TX, Indir.
- Scanner:  
Impost.originale, Impost.scans.
- Copia carta ID:  
Vassoio carta, Quantità Formato doc., Impostazioni originale, Tipo origin.

La presente sezione spiega come registrare funzioni per un elemento preferito utilizzando ciascuna applicazione.

1. **Modificare le impostazioni, affinché tutte le funzioni da registrare per un elemento preferito siano selezionate nella schermata [Copiat.], [Fax], [Scanner] o [Modo copia carta ID].**
2. **Premere l'icona dell'elemento preferito (📌) in alto a destra sullo schermo.**
3. **Premere la casella [Inserire nome preferito:].**
4. **Inserire il nome dell'elemento preferito e premere [OK].**
5. **Premere il tasto [Home].**

L'elemento preferito è stato registrato nella schermata [Home].

#### Nota

- È possibile inserire fino a 8 caratteri per un nome elemento preferito.

- Gli elementi preferiti non vengono eliminati spegnendo la macchina o premendo il tasto [Cancella/Stop], ma solo se l'elemento preferito viene eliminato o sovrascritto.
- Gli elementi preferiti possono essere registrati nella schermata [Home] per poter essere facilmente richiamati. Per ulteriori dettagli, vedere p. 34 "Aggiungere alla schermata [Home] dei collegamenti ai Preferiti (quando si utilizza in modello con pannello touch)".

## Esempio di elementi preferiti (quando si utilizza il modello con pannello touch)

### Copiatrice

Nome elemento preferito	Descrizione elemento preferito	Effetto
Copia Eco	Specificare [1 fc.- 2 fc.].	È possibile risparmiare carta e toner.
Copia miniature	Specificare le impostazioni per combinare e stampare più pagine su un lato o su entrambi i lati della carta in [Altre impostazioni].	È possibile copiare fino a quattro pagine su un'unica facciata, in modo da risparmiare carta.

### Fax

Nome elemento preferito	Descrizione elemento preferito	Effetto
Trasmissione fax 2 facciate	In [Impostaz.TX], specificare [2 facciate] per [Impostazioni originale].	Dopo la scansione degli originali stampati su entrambi i lati del foglio, è possibile inviare fax.

### Nota

- I nomi degli elementi preferiti citati sopra sono a titolo di esempio. È possibile assegnare qualsiasi nome agli elementi preferiti, a seconda delle esigenze.
- Per alcuni tipi di attività o per alcuni tipi di documenti da acquisire, la registrazione di un elemento preferito potrebbe essere sconsigliata.

## Richiamare un elemento preferito (quando si utilizza un modello con pannello touch)

È possibile richiamare l'elemento preferito e azionare la macchina utilizzando le impostazioni memorizzate.

**1. Premere il tasto [Home].**

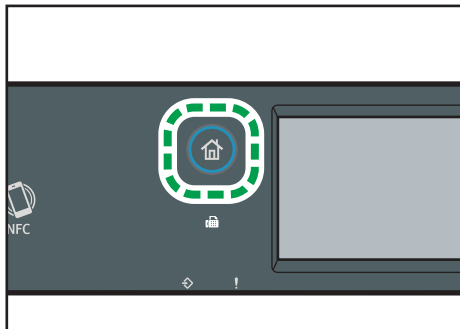

**2. Premere [▼] fino a quando viene visualizzata l'icona dell'elemento preferito desiderato.**

**3. Premere l'icona dell'elemento preferito.**

**Nota**

- Utilizzando un elemento preferito si cancellano le impostazioni precedenti.

---

## **Cancellare un elemento preferito (quando si utilizza un modello con pannello touch)**

---

**1. Premere il tasto [Home].**

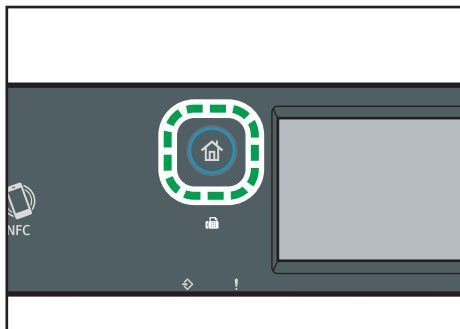

**2. Premere [▼] fino a quando viene visualizzata l'icona dell'elemento preferito desiderato.**

**3. Premere e tenere premuta per più di 3 secondi l'icona dell'elemento preferito poi rilasciarla.**

**4. Premere [Elimina].**

# Visualizzare i modi usati di frequente come preferenze (quando si usa il modello con pannello touch)

Questa descrizione si riferisce solo a M 320FB/320F.

Specifica il modo da visualizzare subito dopo l'accensione dell'interruttore di funzionamento o l'attivazione del modo Reset sistema.

## 1. Premere il tasto [Home].

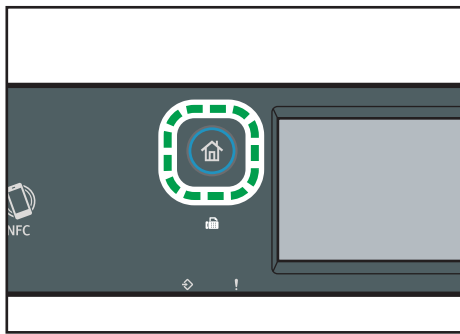

DYG322

## 2. Premere l'icona [Impost.].

## 3. Premere [Strumenti amministr.].

## 4. Digitare la password utilizzando i tasti numerici e premere [OK].

## 5. Premere [▼].

## 6. Premere [Priorità funzione].

## 7. Specificare il modo da visualizzare come preferenza.

## 8. Premere il tasto [Home].

### Nota

- Per dettagli sui modi che è possibile specificare, vedere p. 283 "Impostazioni strumenti amministratore (quando si utilizza il modello con pannello touch)".

# Cambiare modalità di funzionamento (quando si utilizza il modello con pannello LCD a 4 linee)

Questa descrizione si riferisce solo a M 320.

È possibile scegliere i modi copiatrice e scanner premendo i rispettivi tasti.

Premere il tasto [Copia] o [Scanner] per attivare la relativa modalità. Quando ogni modalità si attiva, si accende la luce del relativo pulsante.

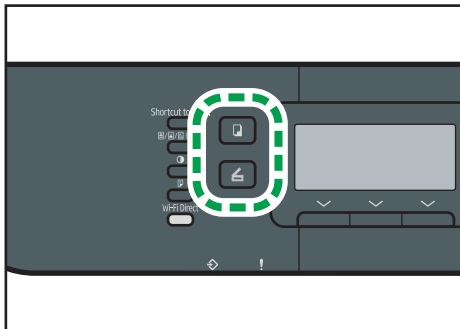

DYG338

## Priorità funzione

Il modo copiatrice viene selezionato automaticamente quando viene accesa la macchina oppure se il tempo impostato in [Timer auto reset sistema] trascorre senza che venga effettuata alcuna operazione mentre è visualizzata la schermata iniziale del modo corrente. È possibile cambiare il modo selezionato tramite [Priorità funzione] in [Strumenti amministratore].

Per informazioni su [Timer reset auto sistema] o su [Priorità funzione], vedere p. 329 "Impostazioni strumenti amministratore (quando si utilizza il modello con pannello LCD a 4 linee)".

# Accesso multiplo

La macchina può eseguire contemporaneamente più lavori utilizzando funzioni diverse, ad esempio copiare e inviare un fax. L'esecuzione di più funzioni contemporaneamente è definita "Accesso multiplo".

La seguente tabella illustra le funzioni che possono essere eseguite contemporaneamente.

## Quando si utilizza il modello con pannello touch

Lavoro corrente	Tipologie di lavori che possono essere eseguiti contemporaneamente
Copia	<ul style="list-style-type: none"> <li>• Ricezione fax in memoria (non stampa)</li> <li>• Ricezione Internet Fax (non stampa)</li> </ul>
Scansione (di tipo Pull)	<ul style="list-style-type: none"> <li>• Ricezione e stampa fax</li> <li>• Ricezione fax in memoria (non stampa)</li> <li>• Ricezione e stampa Internet fax</li> <li>• Ricezione Internet Fax (non stampa)</li> <li>• Stampa di un lavoro fax nella memoria della macchina</li> <li>• Trasmissione LAN-Fax (tranne quando scansionato tramite TWAIN)</li> <li>• Ricezione di un lavoro Lan-Fax dal computer (tranne quando scansionato tramite TWAIN)</li> <li>• Stampa</li> <li>• Stampa mobile (da un dispositivo)</li> </ul>
Scansione (di tipo Push)	<ul style="list-style-type: none"> <li>• Ricezione e stampa fax</li> <li>• Ricezione fax in memoria (non stampa)</li> <li>• Ricezione e stampa Internet fax</li> <li>• Ricezione Internet Fax (non stampa)</li> <li>• Trasmissione LAN-Fax (tranne quando scansionato tramite TWAIN)</li> <li>• Ricezione di un lavoro Lan-Fax dal computer (tranne quando scansionato tramite TWAIN)</li> <li>• Stampa</li> <li>• Stampa mobile (da un dispositivo)</li> </ul>

Lavoro corrente	Tipologie di lavori che possono essere eseguiti contemporaneamente
Scan to USB	<ul style="list-style-type: none"> <li>• Ricezione e stampa fax</li> <li>• Ricezione fax in memoria (non stampa)</li> <li>• Ricezione e stampa Internet fax</li> <li>• Ricezione Internet Fax (non stampa)</li> <li>• Trasmissione LAN-Fax (tranne quando scansionato tramite TWAIN)</li> <li>• Ricezione di un lavoro Lan-Fax dal computer (tranne quando scansionato tramite TWAIN)</li> <li>• Stampa</li> <li>• Stampa mobile (da un dispositivo)</li> </ul>
Trasmissione fax	<ul style="list-style-type: none"> <li>• Ricezione e stampa Internet fax</li> <li>• Ricezione Internet Fax (non stampa)</li> <li>• Stampa</li> <li>• Stampa mobile (da un dispositivo)</li> </ul>
Ricezione e stampa fax	<ul style="list-style-type: none"> <li>• Scansione (di tipo Pull)</li> <li>• Scansione (di tipo Push)<sup>*1</sup></li> <li>• Scan to USB</li> <li>• Trasmissione Internet Fax</li> <li>• Ricezione Internet Fax (non stampa)</li> </ul>
Ricezione memoria fax (archiviare un fax ricevuto nella memoria della macchina)	<ul style="list-style-type: none"> <li>• Copia</li> <li>• Scansione (di tipo Pull)</li> <li>• Scansione (di tipo Push)<sup>*1</sup></li> <li>• Scan to USB</li> <li>• Trasmissione Internet Fax</li> <li>• Ricezione e stampa Internet fax</li> <li>• Ricezione Internet Fax (non stampa)</li> <li>• Stampa di un lavoro fax nella memoria della macchina</li> <li>• Stampa</li> <li>• Stampa mobile (da un dispositivo)</li> </ul>

Lavoro corrente	Tipologie di lavori che possono essere eseguiti contemporaneamente
Stampa di un lavoro fax nella memoria della macchina	<ul style="list-style-type: none"> <li>• Scansione (di tipo Pull)</li> <li>• Ricezione fax in memoria (non stampa)</li> <li>• Ricezione Internet Fax (non stampa)</li> </ul>
<ul style="list-style-type: none"> <li>• Trasmissione LAN-Fax</li> <li>• Ricezione di un lavoro Lan-Fax dal computer</li> </ul>	<ul style="list-style-type: none"> <li>• Scansione (di tipo Pull)</li> <li>• Scansione (di tipo Push) *<sup>1</sup></li> <li>• Scan to USB</li> <li>• Ricezione Internet Fax (non stampa)</li> </ul>
Trasmissione Internet Fax	<ul style="list-style-type: none"> <li>• Ricezione e stampa fax</li> <li>• Ricezione fax in memoria (non stampa)</li> <li>• Stampa</li> <li>• Stampa mobile (da un dispositivo)</li> </ul>
Ricezione Internet Fax	<ul style="list-style-type: none"> <li>• Scansione (di tipo Pull)</li> <li>• Scansione (di tipo Push) *<sup>1</sup></li> <li>• Scan to USB</li> <li>• Trasmissione fax</li> <li>• Ricezione fax in memoria (non stampa)</li> </ul>
Stampa	<ul style="list-style-type: none"> <li>• Scansione (di tipo Pull)</li> <li>• Scansione (di tipo Push) *<sup>1</sup></li> <li>• Scan to USB</li> <li>• Trasmissione fax</li> <li>• Ricezione fax in memoria (non stampa)</li> <li>• Trasmissione Internet Fax</li> <li>• Ricezione Internet Fax (non stampa)</li> </ul>

Lavoro corrente	Tipologie di lavori che possono essere eseguiti contemporaneamente
Stampa mobile (da un dispositivo)	<ul style="list-style-type: none"> <li>• Scansione (di tipo Pull)</li> <li>• Scansione (di tipo Push) *<sup>1</sup></li> <li>• Scan to USB</li> <li>• Trasmissione fax</li> <li>• Ricezione fax in memoria (non stampa)</li> <li>• Trasmissione Internet Fax</li> <li>• Ricezione Internet Fax (non stampa)</li> </ul>

\*<sup>1</sup> La stampa di un fax potrebbe durare più a lungo del normale se contemporaneamente viene scansionato un documento tramite il pannello di controllo, soprattutto se vengono scansionate più pagine tramite il vetro di esposizione.

#### Quando si utilizza il modello con pannello LCD a 4 linee

Lavoro corrente	Tipologie di lavori che possono essere eseguiti contemporaneamente
Scansione (di tipo Pull)	<ul style="list-style-type: none"> <li>• Stampa</li> <li>• Stampa mobile (da un dispositivo)</li> </ul>
Scansione (di tipo Push)	<ul style="list-style-type: none"> <li>• Stampa</li> <li>• Stampa mobile (da un dispositivo)</li> </ul>
Scan to USB	<ul style="list-style-type: none"> <li>• Stampa</li> <li>• Stampa mobile (da un dispositivo)</li> </ul>
Stampa	<ul style="list-style-type: none"> <li>• Scansione (di tipo Pull)</li> <li>• Scansione (di tipo Push)</li> <li>• Scan to USB</li> </ul>
Stampa mobile (da un dispositivo)	<ul style="list-style-type: none"> <li>• Scansione (di tipo Pull)</li> <li>• Scansione (di tipo Push)</li> <li>• Scan to USB</li> </ul>

#### Nota

- Se si cerca di utilizzare una funzione che non può essere eseguita simultaneamente, la macchina invia un segnale sonoro (un bip) o appare un messaggio di errore sullo schermo del computer. In tal caso, riprovare dopo aver terminato il lavoro in corso.

# Informazioni sugli strumenti operativi

Questa sezione descrive gli strumenti operativi di questa macchina.

## Pannello di controllo

Il pannello di controllo contiene uno schermo e dei tasti per il controllo della macchina. Essi consentono di configurare le varie impostazioni della macchina

Per informazioni su come utilizzare il pannello di controllo, vedere p. 243 "Configurazione della macchina utilizzando il pannello di controllo".

## Web Image Monitor

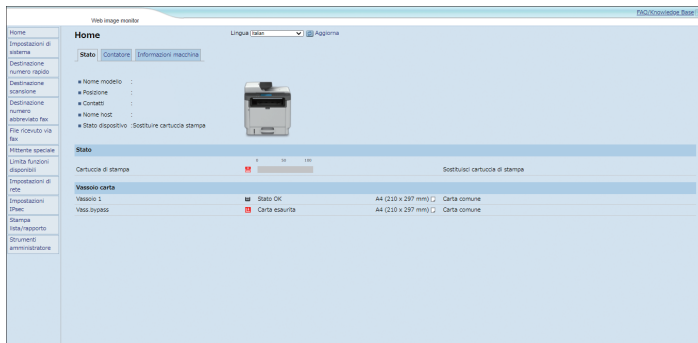

MOESAC8110

È possibile controllare lo stato della macchina e configurare le impostazioni accedendo direttamente alla macchina tramite Web Image Monitor.

Per informazioni su come utilizzare Web Image Monitor, vedere p. 347 "Configurazione della macchina mediante le utilità".

## Smart Organizing Monitor

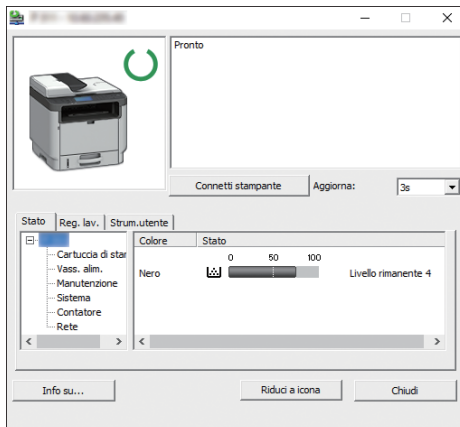

MOESOC8112

Scaricare la versione più recente di questa utility dal sito web del produttore e installarla sul computer per poterla utilizzare.

Con Smart Organizing Monitor si può visualizzare lo stato della macchina, configurare le sue impostazioni, ed usare altre funzioni.

Per informazioni su come usare Smart Organizing Monitor, vedere p. 401 "Uso di Smart Organizing Monitor".

# Assegnazione di un'impostazione al tasto di collegamento (quando si utilizza il modello con pannello LCD a 4 linee)

Questa descrizione si riferisce solo a M 320.

Per accedere alle impostazioni frequenti premendo un solo tasto, occorre assegnare l'impostazione al tasto [Shortcut to Func.].

È possibile configurare le impostazioni per le seguenti 2 funzioni:

- Modo copia carta ID
- Seleziona indirizzo scanner

---

## Assegnazione di un'impostazione mediante il pannello di controllo (quando si utilizza il modello con pannello LCD a 4 linee)

---

1. Premere il tasto [Strumenti utente].
2. Premere il tasto [▲] o [▼] per selezionare [Strum. ammin.], quindi premere il tasto [OK].
3. Inserire la password utilizzando i tasti numerici, quindi premere [OK].
4. Premere il tasto [▲] o [▼] per selezionare [Collegamento a Funzione], quindi premere il tasto [OK].
5. Premere il tasto [▲] o [▼] per selezionare l'impostazione che si desidera configurare, quindi premere il tasto [OK].
6. Premere il tasto [Strumenti utente] per tornare alla schermata iniziale.

### Nota

- È possibile specificare una password per accedere al menu [Strumenti amministratore] in [Blocca strum. ammin.].

---

## Assegnazione di un'impostazione mediante Web Image Monitor (quando si utilizza il modello con pannello LCD a 4 linee)

---

1. Avviare il browser web e inserire "https://(indirizzo IP della macchina)/" nella barra degli indirizzi.  
Appare la pagina iniziale di Web Image Monitor.
2. Fare clic su [Impostazioni di sistema].
3. Fare clic sulla scheda [Collegamento a Funzione].

4. Specificare l'impostazione che si desidera configurare da [Collegamento a Impostazioni funzione].
5. Inserire la password amministratore.
6. Fare clic su [OK].
7. Chiudere il browser web.

**Nota**

- Per informazioni sulle password, vedere p. 395 "Configurazione delle impostazioni amministratore".

---

## Accesso alla funzione assegnata al tasto di collegamento (quando si utilizza il modello con pannello LCD a 4 linee)

---

1. Premere il tasto [Shortcut to Func.].

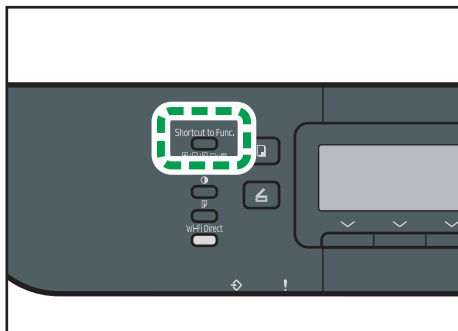

DYG403

Viene visualizzata la funzione assegnata al tasto [Shortcut to Func.].

# Inserimento caratteri (quando si utilizza il modello con pannello touch)

Questa descrizione si riferisce solo a M 320FB/320F.

Questa sezione spiega come inserire del testo nelle schermate delle funzioni, come copiatrice o fax, oppure nella schermata delle Impostazioni.

Per aprire la tastiera, premere la casella di immissione due volte.

## Schermata di inserimento caratteri

Questa sezione illustra la schermata di inserimento e i tasti in essa visualizzati.

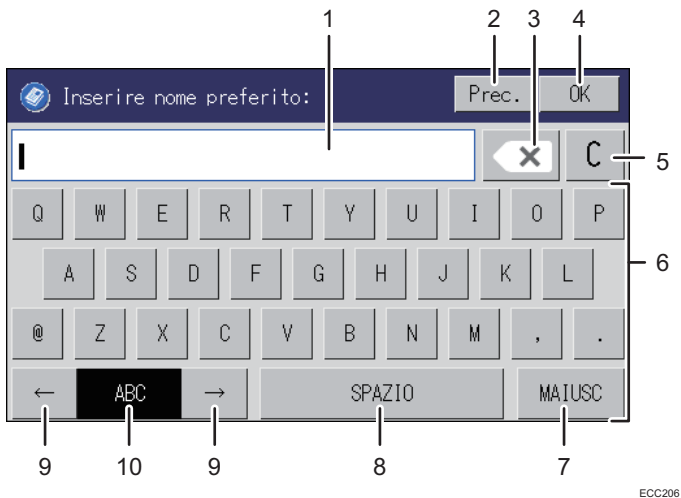

ECC206

1. I caratteri immessi vengono visualizzati nel campo di testo.
2. Annulla l'inserimento del testo e chiude la schermata di immissione caratteri.
3. Elimina il carattere a sinistra del cursore.
4. Conferma il testo e chiude la schermata di immissione caratteri.
5. Elimina tutti i caratteri inseriti.
6. Inserisce i caratteri.
7. Passa da maiuscole a minuscole e viceversa.
8. Inserisce uno spazio.
9. È possibile modificare il metodo di inserimento dal menu visualizzato premendo questo tasto. Premere per inserire numeri, simboli e alcuni caratteri speciali.
10. Visualizza l'attuale metodo di inserimento.

## Caratteri disponibili

È possibile immettere i seguenti caratteri:

- Caratteri alfabetici
- Simboli
- Numeri

0123456789

## Inserimento di testo

Quando si inserisce un carattere, esso appare nella posizione del cursore.

### Inserimento di lettere

1. Premere i tasti con le lettere da inserire.

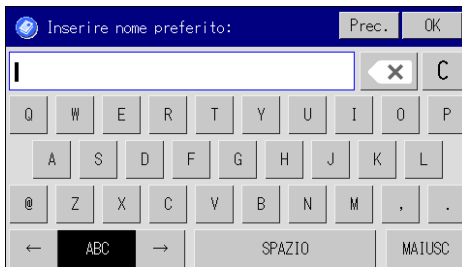

### Inserimento di caratteri e simboli alfanumerici

1. Premere [←] o [→] per selezionare [123], [,-.&@%], o [Latini].



D0D8PC5052

2. Premere i numeri o i simboli da inserire.

## Eliminazione di caratteri

1. Premere [X] per eliminare i caratteri.

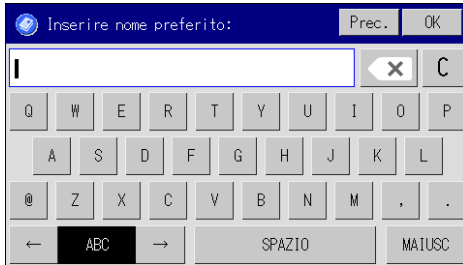

# Inserimento caratteri (quando si utilizza il modello con pannello LCD a 4 linee)

1

Questa descrizione si riferisce solo a M 320.

Per inserire i caratteri, utilizzare i seguenti tasti:

## Per inserire una cifra

Premere un tasto numerico.

## Per cancellare un carattere

Premere il tasto [◀].

## Per inserire un nome

È possibile inserire lettere, numeri e simboli utilizzando i tasti numerici.

Per inserire due caratteri consecutivi che utilizzano lo stesso pulsante numerico, premere il tasto [▶] per spostare il cursore prima di inserire il secondo carattere.

Tasto numerico	Numero del tasto premuto																																
	1	2	3	4	5	6	7	8	9	10	11	12	13	14	15	16	17	18	19	20	21	22	23	24	25	26	27	28	29	30	31		
1	1																																
2	A	Ã	Ä	Å	Æ	B	Ç	a	à	á	â	ã	ä	æ	b	c	ç	2															
3	D	E	É	F	d	e	è	é	ê	ë	f	3																					
4	G	H	I	g	h	i	ì	í	î	ï	4																						
5	J	K	L	j	k	l	5																										
6	M	N	Ñ	O	Õ	Ö	Ø	œ	m	n	ñ	o	ò	ó	ô	õ	ö	ø	œ	6													
7	P	Q	R	S	ß	p	q	r	s	7																							
8	T	U	Ü	V	t	u	ù	ú	û	ü	v	8																					
9	W	X	Y	Z	w	x	y	ÿ	z	9																							
0	0	-	.	!	"	,	;	:	^	`	_	=	/		'	?	\$	@	%	&	+	(	)	[	]	{	}	<	>	~	\		
*	*																																
#	#																																

DSG155

## Nota

- I caratteri che possono essere inseriti dipendono dall'impostazione che si sta configurando.
- Se il numero inserito è troppo grande o troppo piccolo per l'impostazione, non verrà accettato. Se si preme il tasto [OK], la macchina modificherà il numero portandolo al numero massimo o minimo previsto dall'impostazione.

# Utilizzo dell'applicazione per dispositivi smart

È possibile utilizzare la macchina per stampare fotografie e documenti memorizzati nel proprio dispositivo smart.

Accedere all'App Store o Google Play con il dispositivo smart, ricercare e scaricare l'applicazione corrispondente alla macchina dal sito.

## Quando si utilizza il modello con pannello touch

### 1. Premere il tasto [Home].

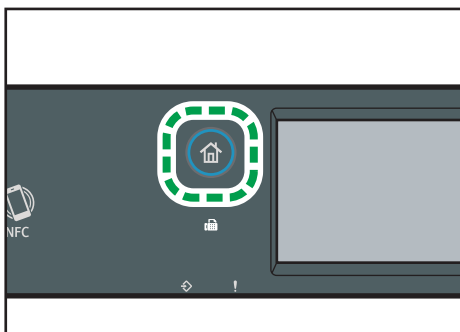

DYG322

### 2. Premere l'icona [Stato] nella schermata [Home].

### 3. Premere la scheda [Info macch.].

Viene visualizzato il codice QR sullo schermo.

### 4. Avviare l'applicazione sul dispositivo smart, quindi leggere il codice QR.

Seguire le istruzioni visualizzate sull'applicazione.

Per ulteriori informazioni su come connettere un dispositivo smart alla macchina utilizzando la tecnologia NFC (Near-field communication), vedere p. 55 "Connessione di un dispositivo intelligente alla macchina tramite NFC".

## Quando si utilizza il modello con pannello LCD a 4 linee

### 1. Premere il tasto [Strumenti utente].

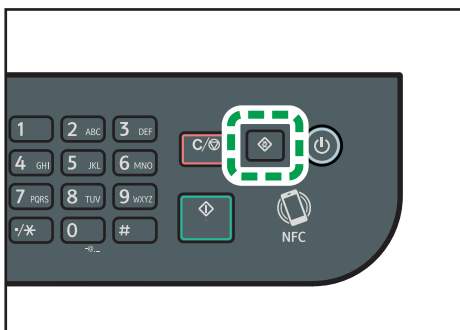

DYG327

- 2. Premere il tasto [▲] o [▼] per selezionare [Stampa lista/rapporto], quindi premere il tasto [OK].**
- 3. Premere [▲] o [▼] per selezionare [Pagina manutenzione], quindi premere il tasto [OK].**
- 4. Quando compare un messaggio, premere il tasto [OK].**

Viene stampata la pagina di manutenzione, che include il codice QR.

- 5. Avviare l'applicazione sul dispositivo smart, quindi leggere il codice QR.**

Seguire le istruzioni visualizzate sull'applicazione.

Per ulteriori informazioni su come connettere un dispositivo smart alla macchina utilizzando la tecnologia NFC (Near-field communication), vedere p. 55 "Connessione di un dispositivo intelligente alla macchina tramite NFC".

# Connessione di un dispositivo intelligente alla macchina tramite NFC

Questa sezione descrive come collegare il dispositivo smart alla macchina utilizzando la tecnologia NFC.

## Inserimento delle informazioni della macchina nell'NFC con un dispositivo smart.

Quando si utilizza il modello con pannello touch

1. Configurare la connessione di rete della macchina.
2. Accedere all'App Store o a Google Play dal dispositivo smart, quindi ricercare e scaricare l'applicazione corrispondente dal sito.
3. Premere il tasto [Home].

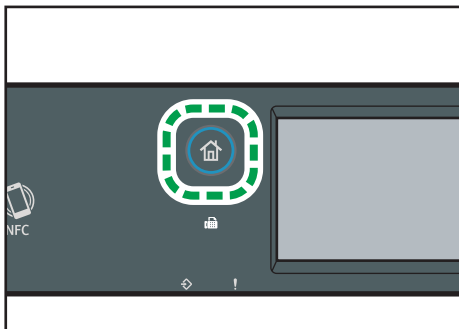

DYG322

4. Premere l'icona [Stato] nella schermata [Home].
5. Premere la scheda [Info macch.].  
Viene visualizzato il codice QR sullo schermo.
6. Avviare l'applicazione sul dispositivo smart, quindi leggere il codice QR.
7. Inserire le informazioni di rete della macchina nell'NFC utilizzando l'applicazione, quindi toccare l'NFC con il dispositivo smart.

Quando si utilizza il modello con pannello LCD a 4 linee

1. Configurare la connessione di rete della macchina.
2. Accedere all'App Store o a Google Play dal dispositivo smart, quindi ricercare e scaricare l'applicazione corrispondente dal sito.

**3. Premere il tasto [Strumenti utente].**

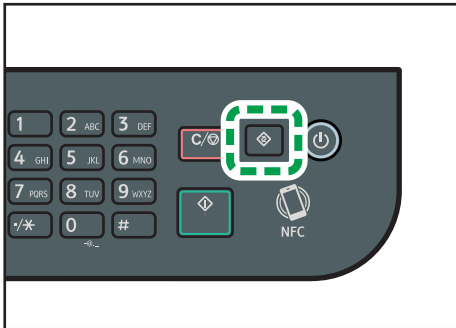

DYG327

4. Premere il tasto [▲] o [▼] per selezionare [Stampa lista/rapporto], quindi premere il tasto [OK].
5. Premere [▲] o [▼] per selezionare [Pagina manutenzione], quindi premere il tasto [OK].
6. Quando compare un messaggio, premere il tasto [OK].  
Viene stampata la pagina di manutenzione, che include il codice QR.
7. Avviare l'applicazione sul dispositivo smart, quindi leggere il codice QR.
8. Inserire le informazioni di rete della macchina nell'NFC utilizzando l'applicazione, quindi toccare l'NFC con il dispositivo smart.

---

## Utilizzo dell'applicazione su un dispositivo intelligente tramite NFC

---

1. Avviare l'applicazione sul dispositivo smart, quindi toccare l'NFC con il dispositivo smart.
2. Stampare utilizzando l'applicazione corrispondente alla macchina toccando NFC o eseguire una scansione utilizzando l'applicazione.

## 2. Specifiche carta e caricamento carta

Questo capitolo descrive come caricare la carta e gli originali nonché le loro specifiche.

### Flusso di lavoro per caricare la carta e configurare i formati e i tipi di carta

2

Questa sezione spiega come caricare la carta e le operazioni richieste una volta caricata.

Dopo aver seguito le procedure sottoriportate, è possibile copiare o stampare sulla carta caricata nella macchina.

- 1 Caricare la carta nel vassoio carta.
- 2 Specificare il tipo e il formato di carta.
- 3 Specificare il tipo e il formato di carta nel driver della stampante.

Procedura	Riferimento
1	Vedere p. 58 "Caricare la carta".
2	<ul style="list-style-type: none"><li>• Quando si utilizza il pannello di controllo Vedere p. 66 "Specificare il tipo e il formato carta mediante il pannello di controllo".</li><li>• Quando di utilizza Web Image Monitor Vedere p. 73 "Specificare il tipo e il formato carta utilizzando Web Image Monitor".</li><li>• Quando si utilizza Smart Organizing Monitor Vedere p. 71 "Specificare il tipo e il formato carta utilizzando Smart Organizing Monitor".</li></ul>
3	Vedere p. 74 "Specificare il tipo e il formato carta usando il driver di stampa".

Per ulteriori informazioni sulla carta supportata, vedere p. 77 "Carta supportata".

## Caricare la carta

Questa sezione spiega come caricare la carta nel vassoio carta e nel vassoio bypass.

### **AVVERTIMENTO**

- Quando si carica la carta, fare attenzione a non incastrare o ferirsi le dita.

Per informazioni su carta supportata, precauzioni per conservare la carta e aree di stampa, vedere p. 77 "Carta supportata".

---

### Caricare carta nei vassoi 1 e 2

---

L'esempio seguente descrive la procedura per caricare carta nel vassoio standard (Vassoio 1).

Per caricare carta nel vassoio 2 seguire la stessa procedura.

#### **Importante**

- Prima di stampare su carta diversa da buste, assicurarsi di sollevare le levette sul retro della macchina all'interno dello sportello posteriore. Lasciando le leve abbassate si possono causare problemi di qualità di stampa quando si stampa su carta diversa da buste.
- La carta arricciata potrebbe incastrarsi. Appiattare la carta arricciata prima di caricarla.
- Per evitare problemi di stampa, dopo aver caricato la carta sul vassoio, specificare il tipo e il formato carta tramite il pannello di controllo. Questa macchina non rileva automaticamente il formato della carta.
- Assicurarsi che la risma di carta non superi l'indicatore del limite superiore all'interno del vassoio. Se la pila di carta supera il limite, possono verificarsi inceppamenti.
- Se la carta si inceppa di frequente, capovolgere la pila di carta nel vassoio.
- Non sistemare tipi di carta diversi nello stesso vassoio.
- Dopo aver caricato la carta, specificare il formato carta mediante il pannello di controllo e il tipo di carta mediante il pannello di controllo. Quando si stampa un documento, specificare nel driver della stampante lo stesso tipo e formato carta utilizzati per la stampante.
- Non spostare con forza le guide laterali e la guida finale. Altrimenti il vassoio potrebbe danneggiarsi.
- Non esercitare una pressione eccessiva nel far scorrere il vassoio carta quando si inserisce il vassoio caricato nella stampante. In caso contrario, le guide laterali e finali del vassoio bypass potrebbero spostarsi.

1. Estrarre lentamente il vassoio carta con entrambe le mani.

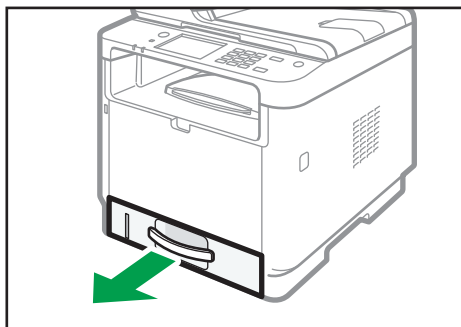

DYH068

Posizionare il vassoio su una superficie piatta.

2. Afferrare i fermagli sulla guida laterale e sulla guida finale e farli scorrere fino alla massima estensione possibile.

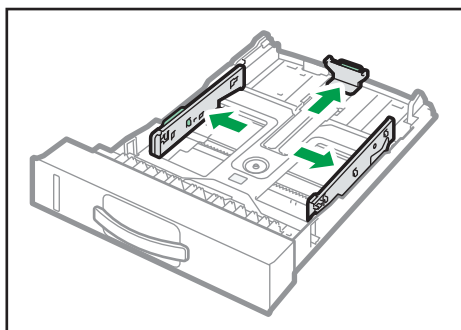

DYH070

3. Spiegare a ventaglio la carta prima di caricarla.

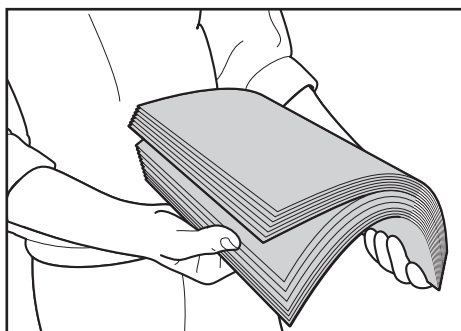

DAC344

4. Caricare la carta nel vassoio con il lato di stampa rivolto verso il basso.

Assicurarsi che la pila di fogli non superi l'indicatore di limite massimo posto all'interno del vassoio.

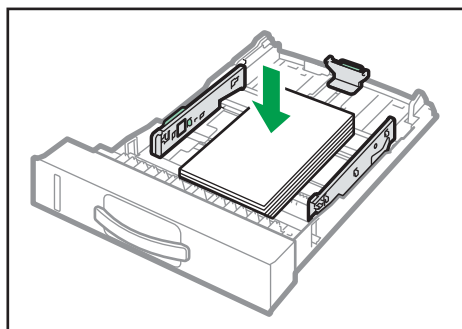

DYH071

**5. Far scorrere le guide verso l'interno finché non sono allineate contro i lati della carta.**

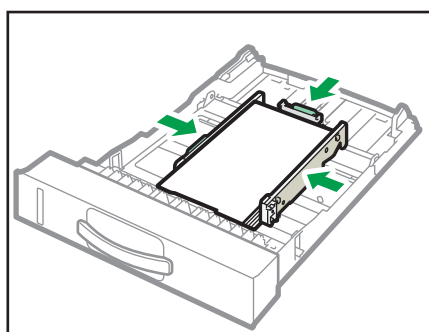

DYH072

Verificare che non ci siano spazi tra la carta e le guide, sia laterali che finali.

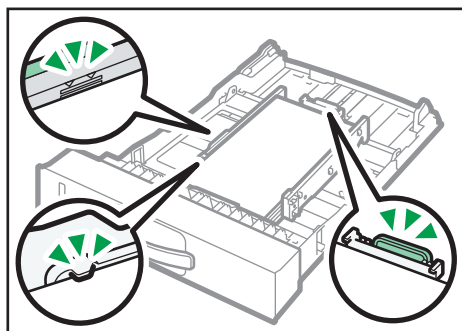

DYG349

**6. Spingere delicatamente il vassoio carta nella stampante.**

Per evitare inceppamenti della carta, verificare che il vassoio sia ben inserito.

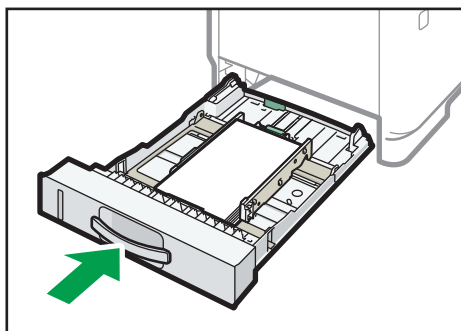

DYH073

**Nota**

- L'indicatore della carta rimanente sulla parte anteriore sinistra del vassoio mostra approssimativamente quanta carta resta.

**Estensore Vassoio 1 per caricare carta**

Questa sezione spiega come caricare nella macchina carta più lunga del formato A4 (297 mm).

**1. Estrarre lentamente il vassoio 1 con entrambe le mani.**

Posizionare il vassoio su una superficie piatta.

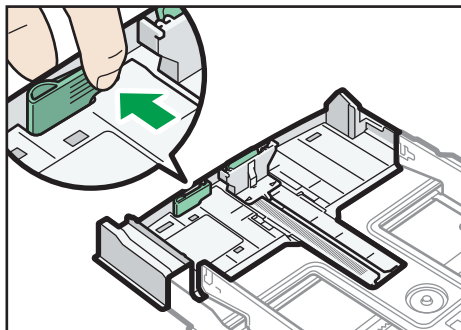
**2. Afferrare la leva sul retro del vassoio, quindi estrarre l'estensore fino a quando si sente un clic.**

DYG241

3. Dopo l'estensione, verificare che le frecce sull'estensore e sul vassoio siano allineate.

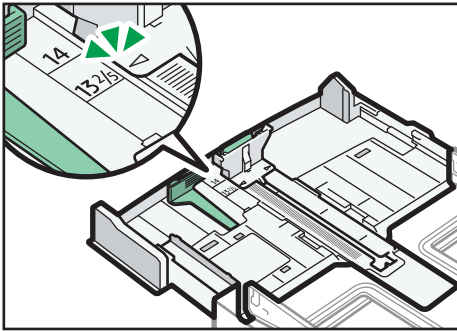

DYG242

4. Seguire i passaggi da 2 a 6 a p. 58 "Caricare carta nei vassoi 1 e 2".

**Nota**

- Per reinserire l'estensore, potrebbe essere necessario spingerlo con una certa forza.

## Caricare carta nel vassoio bypass

**Importante**

- Prima di stampare su carta diversa da buste, assicurarsi di sollevare le levette sul retro della macchina all'interno dello sportello posteriore. Lasciando le leve abbassate si possono causare problemi di qualità di stampa quando si stampa su carta diversa da buste.
- Non caricare carta mentre è in funzione la stampante.
- Caricare la carta con il lato di stampa rivolto verso l'alto e nella direzione di alimentazione dal lato corto.
- La carta arricciata potrebbe incastrarsi. Appiattire la carta arricciata prima di caricarla.

1. Aprire il vassoio bypass.

Se si carica carta di formato A4 (297 mm) o maggiore, estrarre l'estensore del vassoio bypass.

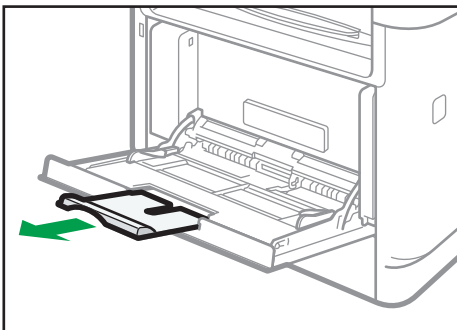

DYG245

2. Far scorrere le guide laterali verso l'esterno, quindi caricare la carta con il lato stampato rivolto verso l'alto e spingerla finché si ferma contro la macchina.

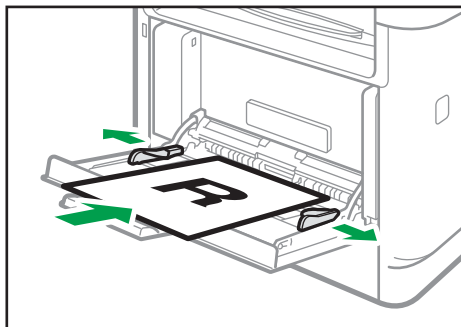

DYG247

3. Regolare le guide carta secondo il formato carta.

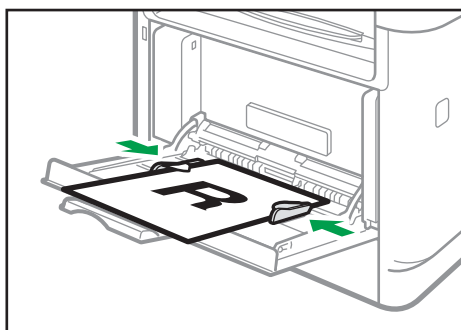

DYG249

## Caricare le buste

### ★ Importante

- Prima della stampa su buste, verificare che le leve dell'unità di fusione all'interno dello sportello anteriore siano abbassate per evitare che le buste escano sgualcite. Inoltre, dopo la stampa, riportare le leve nella loro posizione originale. Lasciando le leve abbassate si possono causare problemi di qualità di stampa quando si stampa su carta diversa da buste.
- Non utilizzare buste autoadesive. Possono causare malfunzionamenti della macchina.
- Verificare che non ci sia aria nelle buste prima di caricarle.
- Caricare insieme soltanto buste dello stesso formato e tipo.
- Prima di caricare le buste, appiattire i bordi entranti (ovvero il bordo della busta che entra nella macchina) usando una matita o un righello.
- Alcuni tipi di buste possono provocare inceppamenti, piegarsi o ridurre la qualità di stampa.
- Se nella busta sono presenti punti di spessore diverso, la qualità di stampa potrebbe risultare non uniforme. Verificare la qualità di stampa stampando una o due buste di prova.

- In un ambiente caldo ed umido, le buste in uscita potrebbero risultare piegate o stampate in modo non corretto.

**1. Aprire il vassoio bypass.**

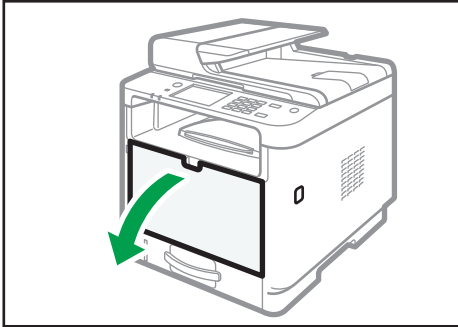

DYG243

**2. Far scorrere le guide laterali verso l'esterno, quindi caricare le buste con il lato stampato rivolto verso l'alto e spingerle finché si fermano contro la macchina.**

Le buste con i lembi aperti devono essere stampate mantenendoli aperti, mentre quelle con i lembi chiusi devono essere stampate mantenendoli chiusi. Prima di caricare le buste, assicurarsi che siano il più piatte possibile.

**3. Regolare le guide laterali in base alla larghezza delle buste.**

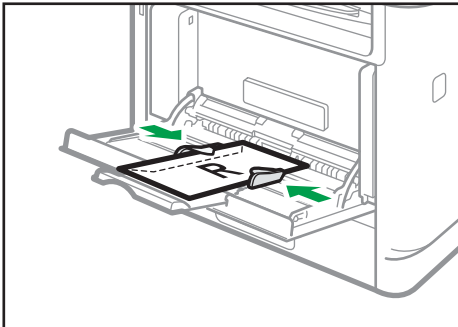

DYG257

**4. Aprire lo sportello posteriore.**

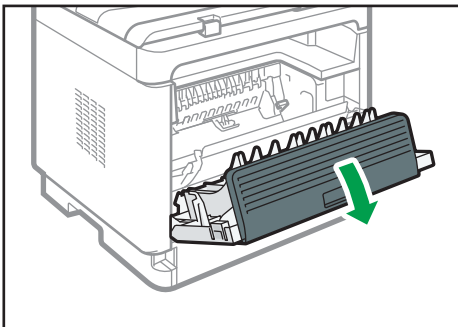

DYG251

5. Per stampare le buste, abbassare le leve da entrambi i lati fino alla posizione indicata del simbolo di una busta.

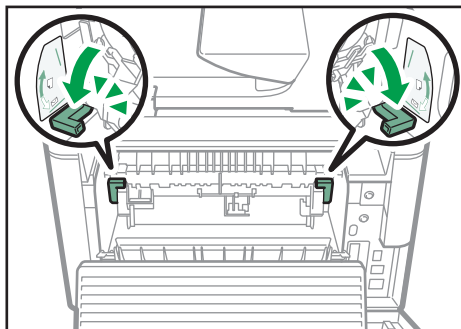

Dopo la stampa, assicurarsi di riportare le leve nella loro posizione originale.

6. Chiudere lo sportello posteriore.

↓ **Nota**

- Accertarsi di caricare le buste con i lembi a sinistra. In caso contrario, le buste potrebbero stropicciarsi.
- Se le buste stampate sono molto stropicciate, caricare le buste nella direzione opposta e poi utilizzare il driver di stampa per ruotare l'oggetto di stampa di 180 gradi prima di eseguire la stampa. Per informazioni, vedere la Guida del driver di stampa.

## Specificare il tipo e il formato carta mediante il pannello di controllo

Questa sezione spiega come specificare il tipo e il formato della carta utilizzando il pannello di controllo.

2

### Nota

- È possibile specificare il tipo e il formato della carta anche utilizzando il driver di stampa. Per informazioni, vedere la Guida del driver di stampa.
- Quando si utilizza il modello con pannello touch  
Per le stampe dal vassoio bypass o dal vassoio 1 è possibile scegliere di stampare utilizzando le impostazioni del driver di stampa o quelle del pannello di controllo, selezionandole tramite [Priorità vass.bypass] in [Impostazioni carta]. Per informazioni su [Priorità vass.bypass], vedere p. 277 "Impostazioni carta (quando si utilizza il modello con pannello touch)".
- Quando si utilizza il modello con pannello LCD a 4 linee  
Per le stampe dal vassoio bypass o dal vassoio 1 è possibile scegliere di stampare utilizzando le impostazioni del driver di stampa o quelle del pannello di controllo selezionando [Priorità vassoio bypass] o [Priorità vassoio carta] nelle [Impostazioni vass. carta]. Per dettagli su [Priorità vassoio bypass] o [Priorità vassoio carta], vedere p. 323 "Impostazioni vass. carta (quando si utilizza il modello con pannello LCD a 4 linee)".
- Quando si utilizza il modello con pannello touch  
Se [Continuazione auto.] in [Impostaz.di Sistema] è abilitato, la stampa si arresta momentaneamente se viene rilevato un errore di tipo/formato carta. Dopo circa dieci secondi, la stampa riprende automaticamente secondo le impostazioni del pannello di controllo. Per ulteriori informazioni su [Contin. auto], vedere p. 266 "Impostazioni di sistema (quando si utilizza il modello con pannello touch)".
- Quando si utilizza il modello con pannello LCD a 4 linee  
Se [Continuazione automatica] in [Impostazioni di Sistema] è abilitato, la stampa si arresta temporaneamente se viene rilevato un errore di tipo/formato carta. Dopo circa dieci secondi, la stampa riprende automaticamente secondo le impostazioni del pannello di controllo. Per ulteriori informazioni su [Contin. auto], vedere p. 313 "Impostazioni di sistema (quando si utilizza il modello con pannello LCD a 4 linee)".

---

### Specificare il tipo di carta

---

Questa sezione spiega come specificare il tipo di carta.

## Quando si utilizza il modello con pannello touch

1. Premere il tasto [Home].

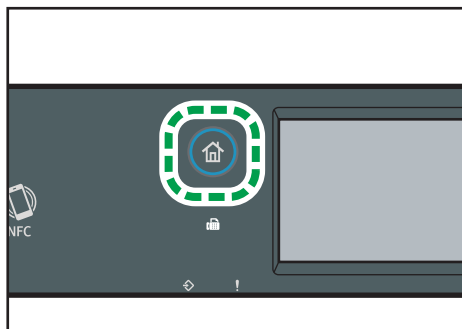

DYG322

2. Premere l'icona [Impost.] nella schermata [Home].
3. Premere [Impostazioni carta].
4. Selezionare il vassoio per il quale si desidera specificare il tipo di carta.
5. Selezionare il tipo di carta desiderato.
6. Premere il tasto [Home].

## Quando si utilizza il modello con pannello LCD a 4 linee

1. Premere il tasto [Strumenti utente].

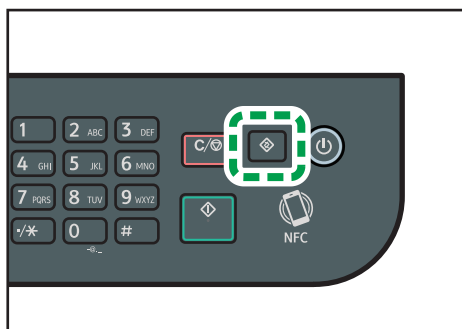

DYG327

2. Premere il tasto [▲] o [▼] per selezionare [Impostazioni vass. carta], quindi premere il tasto [OK].
3. Premere il tasto [▲] o [▼] per selezionare l'impostazione del tipo carta per il vassoio desiderato, quindi premere il tasto [OK].
4. Premere il tasto [▲] o [▼] per selezionare il tipo di carta desiderato, quindi premere il tasto [OK].
5. Premere il tasto [Strumenti utente] per tornare alla schermata iniziale.

**Nota**

- È possibile premere il tasto [Indietro] per tornare al livello precedente del menu.

## Specificare il formato carta standard

2

Questa sezione spiega come specificare carta di formato standard.

**Quando si utilizza il modello con pannello touch**

1. Premere il tasto [Home].

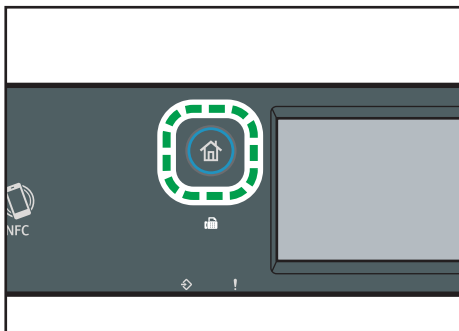

DYG322

2. Premere l'icona [Impost.] nella schermata [Home].
3. Premere [Impostazioni carta].
4. Selezionare il vassoio per il quale si desidera specificare il formato carta.
5. Selezionare il formato carta desiderato.
6. Premere il tasto [Home].

**Quando si utilizza il modello con pannello LCD a 4 linee**

1. Premere il tasto [Strumenti utente].

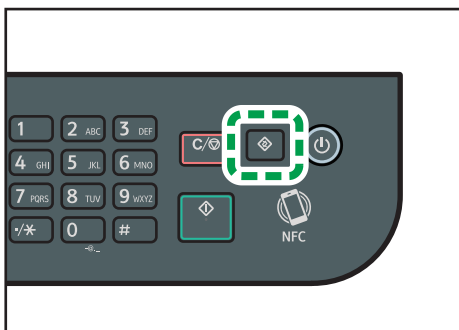

DYG327

2. Premere il tasto [▲] o [▼] per selezionare [Impostazioni vass. carta], quindi premere il tasto [OK].

3. Premere il tasto [▲] o [▼] per selezionare l'impostazione formato carta per il vassoio desiderato, quindi premere il tasto [OK].
4. Premere il tasto [▲], [▼], [◀] o [▶] per selezionare il formato carta desiderato, quindi premere il tasto [OK].
5. Premere il tasto [Strumenti utente] per tornare alla schermata iniziale.

**Nota**

- È possibile premere il tasto [Indietro] per tornare al livello precedente del menu.

## Specificare un formato carta personalizzato

Questa sezione spiega come specificare un formato carta personalizzato.

**Importante**

- Non è possibile caricare un formato carta personalizzato nel vassoio 2.
- Quando si stampa, assicurarsi che il formato carta specificato nel driver di stampa corrisponda con quello specificato nel pannello di controllo. In caso di non corrispondenza del formato carta, appare un messaggio sul display. Per ignorare l'errore e stampare usando la carta non corrispondente, vedere p. 104 "Se si verifica un errore di mancata corrispondenza della carta".

Quando si utilizza il modello con pannello touch

1. Premere il tasto [Home].

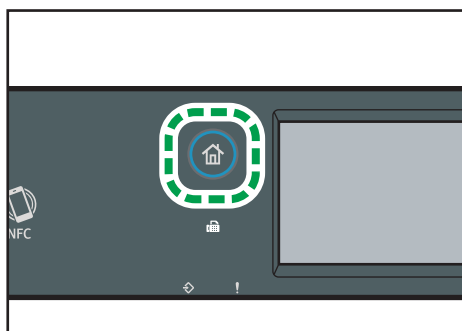

2. Premere l'icona [Impost.] nella schermata [Home].
3. Premere [Impostazioni carta].
4. Selezionare il vassoio per il quale si desidera specificare il formato carta.
5. Premere [▼].
6. Premere [Formato personalizz.].
7. Selezionare [mm] o [pollici].
8. Premere [Orizz.:].

9. Inserire le dimensioni orizzontali, quindi premere [OK].
10. Premere [Vert:].
11. Inserire le dimensioni verticali, quindi premere [OK].
12. Verificare che siano visualizzate le dimensioni inserite, quindi premere [OK].
13. Premere il tasto [Home].

Quando si utilizza il modello con pannello LCD a 4 linee

1. Premere il tasto [Strumenti utente].

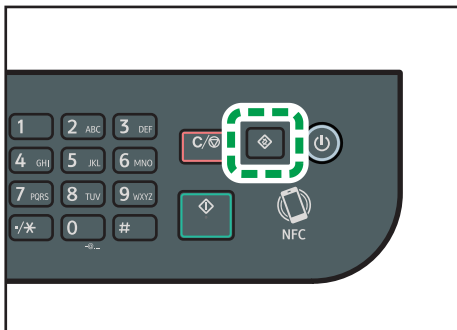

2. Premere il tasto [▲] o [▼] per selezionare [Impostazioni vass. carta], quindi premere il tasto [OK].
3. Premere il tasto [▲] o [▼] per selezionare l'impostazione formato carta per il vassoio desiderato, quindi premere il tasto [OK].
4. Premere il tasto [▲], [▼], [◀] o [▶] per selezionare [Form. pers.], quindi premere il tasto [OK].
5. Premere il tasto [▲] o [▼] per selezionare [mm] o [pollici], quindi premere il tasto [OK].
6. Inserire la larghezza utilizzando i tasti numerici, quindi premere il tasto [OK].  
Per inserire una cifra decimale, premere [\*].
7. Inserire la larghezza utilizzando i tasti numerici, quindi premere il tasto [OK].  
Per inserire una cifra decimale, premere [\*].
8. Premere il tasto [Strumenti utente] per tornare alla schermata iniziale.

↓ **Nota**

- Quando si utilizza il modello con pannello touch, è possibile inserire un formato anche utilizzando i tasti numerici. Per inserire un formato utilizzando i tasti numerici, premere la casella indicata nei Passaggi 8 e 10 solo una volta.
- Quando si utilizza il modello con pannello LCD a 4 linee, è possibile premere il tasto [Indietro] per tornare al livello precedente dell'albero del menu.

# Specificare il tipo e il formato carta utilizzando Smart Organizing Monitor

## Nota

- Per ulteriori informazioni sull'acquisizione di Smart Organizing Monitor, vedere la Guida all'installazione.

La procedura descritta in questa sezione è un esempio basato sul sistema operativo Windows 10. La procedura effettiva potrebbe variare a seconda del sistema operativo in uso.

1. Nel menu [Start], aprire l'elenco a discesa accanto a [Utilità software P 310\_M 320\_Series].
2. Fare clic su [Smart Organizing Monitor per P 310\_M 320\_Series].

Smart Organizing Monitor si avvia.

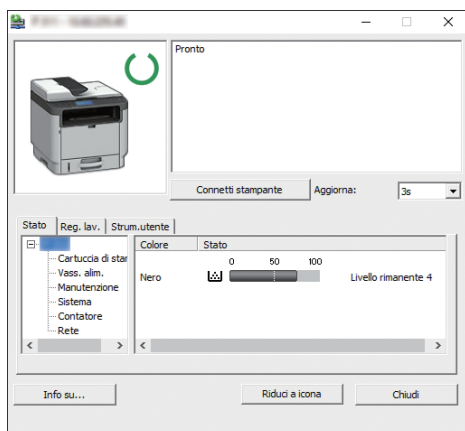

M0ESOC8112

3. Se non è selezionata la macchina in uso, fare clic su [Connetti stampante], quindi effettuare una delle seguenti operazioni:

- Selezionare il modello della macchina.
- Inserire manualmente l'indirizzo IP del dispositivo.
- Fare clic su [Cerca stampan.di rete] per ricercare la macchina attraverso la rete.

4. Fare clic su [OK].

5. Sulla scheda [Strum.utente], fare clic su [Configuraz. stampante].

Se viene richiesto di immettere un codice di accesso, inserire il codice di accesso, quindi fare clic su [OK].

Il codice di accesso predefinito è "Admin".

6. Sulla scheda [Alimen.carta] selezionare il tipo e il formato carta, quindi fare clic su [OK].
7. Fare clic su [Chiudi].

---

## Specificare un formato carta personalizzato

---

1. Nel menu [Start], aprire l'elenco a discesa accanto a [Utilità software P 310\_M 320\_Series].
2. Fare clic su [Smart Organizing Monitor per P 310\_M 320\_Series].
3. Se non è selezionata la macchina in uso, fare clic su [Connetti stampante], quindi effettuare una delle seguenti operazioni:
  - Selezionare il modello della macchina.
  - Inserire manualmente l'indirizzo IP del dispositivo.
  - Fare clic su [Cerca stampan.di rete] per ricercare la macchina attraverso la rete.
4. Fare clic su [OK].
5. Sulla scheda [Strum.utente], fare clic su [Configuraz. stampante].

Se viene richiesto di immettere un codice di accesso, inserire il codice di accesso, quindi fare clic su [OK].

Il codice di accesso predefinito è "Admin".
6. Sulla scheda [Alimen.cart] selezionare [Formato carta pers.] nell'elenco [Form. carta].
7. Nella lista [Unità:], selezionare [mm] o [poll.].
8. Nella casella [Orizzontale] e in quella [Verticale], specificare la larghezza e la lunghezza.
9. Fare clic su [OK].
10. Fare clic su [Chiudi].

# Specificare il tipo e il formato carta utilizzando Web Image Monitor

Questa sezione descrive come specificare il formato e il tipo di carta usando Web Image Monitor.

1. Avviare il browser web ed effettuare l'accesso alla macchina inserendo l'indirizzo IP.  
Appare la pagina iniziale di Web Image Monitor.

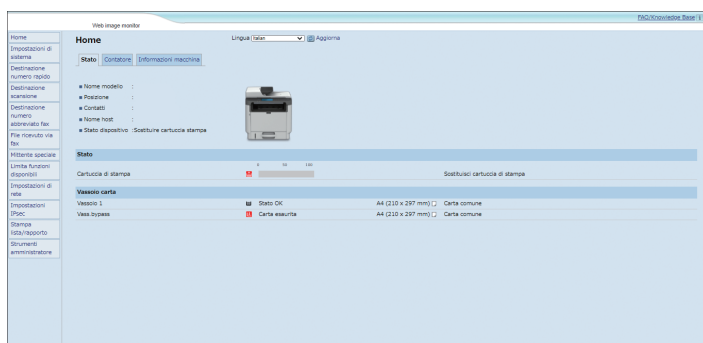

MOESAC8110

2. Fare clic su [Impostazioni di sistema].
3. Fare clic su [Impostaz.vassoio carta].
4. Selezionare il tipo e il formato carta per il vassoio che si desidera usare.
5. Inserire la password amministratore.
6. Fare clic su [OK].
7. Chiudere il browser web.

## Specificare un formato carta personalizzato

1. Avviare il browser web ed effettuare l'accesso alla macchina inserendo il suo indirizzo IP.  
Appare la pagina iniziale di Web Image Monitor.
2. Fare clic su [Impostazioni di sistema].
3. Fare clic su [Impostaz.vassoio carta].
4. Selezionare [Form. pers.] nella lista [Formato carta].
5. Selezionare [mm] o [pollici] e specificare la larghezza e la lunghezza.
6. Inserire la password amministratore.
7. Fare clic su [OK].
8. Chiudere il browser web.

# Specificare il tipo e il formato carta usando il driver di stampa

## ★ Importante

- Assicurarsi che il tipo e il formato carta specificati con il driver di stampa corrispondano al tipo e al formato caricato nel vassoio. Poiché questa macchina non rileva automaticamente i formati carta, il tipo o il formato carta possono non corrispondere e il lavoro di stampa potrebbe essere eseguito in modo non corretto.

## Quando si usa Windows

La procedura descritta in questa sezione è un esempio basato sul sistema operativo Windows 10. La procedura effettiva potrebbe variare a seconda del sistema operativo in uso.

### Driver stampante PCL

#### 1. Aprire la finestra di dialogo [Preferenze stampa] dal driver di stampa.

Per informazioni su come aprire le proprietà del driver della stampante da [Dispositivi e stampanti], vedere p. 100 "Visualizzazione della finestra di dialogo delle preferenze di stampa".

Appare la finestra di dialogo [Preferenze stampa].

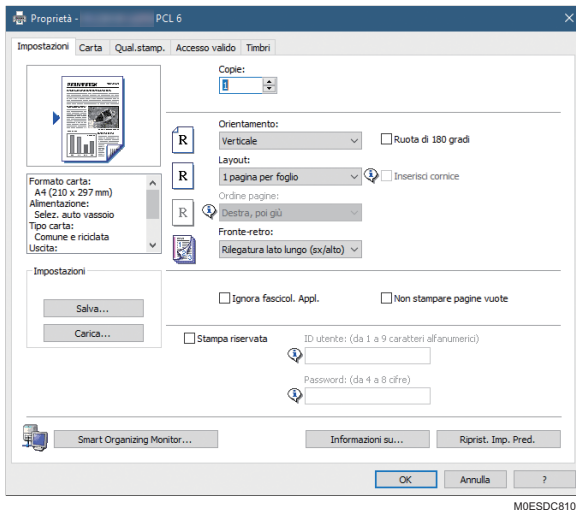

#### 2. Fare clic sulla scheda [Carta].

3. Dall'elenco [Vassoio di alimentazione:], selezionare il vassoio carta che si desidera usare per la stampa.

4. Dall'elenco [Tipo carta:], selezionare il tipo di carta caricata nel vassoio carta.

5. Selezionare la casella di spunta [Stampa su] e il formato della carta caricata nel vassoio carta.

Deselezionare la casella di spunta [Adatta alla pagina] se necessario.

6. Fare clic su [OK].

## Driver di stampa PostScript

1. Aprire la finestra di dialogo [Preferenze stampa] dal driver di stampa.

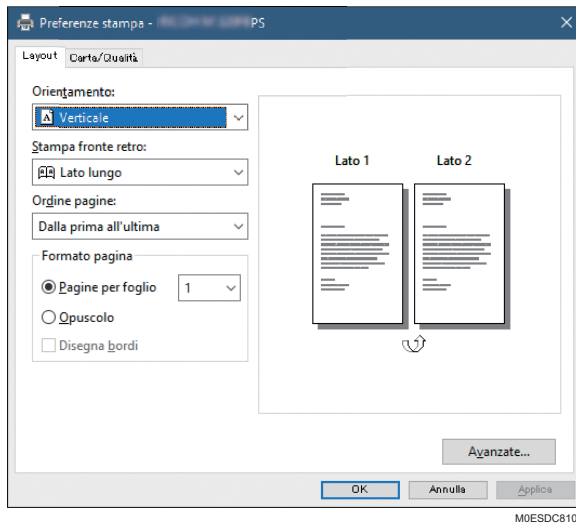

2. Fare clic sulla scheda [Carta/Qualità].
3. Dall'elenco [Alimentazione:], selezionare il vassoio carta che si desidera usare per la stampa.
4. Nell'elenco [Supporto:], selezionare il tipo di carta caricato nel vassoio carta.
5. Fare clic su [OK].

## Quando si usa macOS

La procedura descritta in questa sezione è un esempio basato su macOS 11.2.3. La procedura effettiva potrebbe variare a seconda del sistema operativo in uso.

1. Avviare le Preferenze di sistema.
2. Fare clic su [Stampanti e scanner].
3. Selezionare la stampante usata.
4. Nell'elenco [Formato carta predefinito:], selezionare il formato del documento da stampare.

 **Nota**

- I formati carta selezionabili nel driver della stampante macOS sono: A4/Letter/A5/Legal (e Com10/Monarch/DL Env/C5 Env da [Vassoio bypass])

# Carta supportata

## ★ Importante

- Dopo aver caricato la carta nel vassoio, specificare il tipo e il formato carta usando il pannello di controllo o Smart Organizing Monitor e il driver di stampa. Questa macchina non rileva automaticamente il formato della carta.
- Quando si carica carta di formato personalizzato nel vassoio 1 o nel vassoio bypass, specificare larghezza e lunghezza usando il pannello di controllo o usando Smart Organizing Monitor e il driver di stampa.
- Quando si stampa su formato carta personalizzato dal vassoio bypass, è possibile stampare senza specificare il tipo o il formato carta usando il pannello di controllo a seconda delle impostazioni di [Priorità vassoio bypass].

### Vassoio 1

Tipo	Dimensione	Peso	Capacità
Carta comune	A4	da 52 a 162	250
Carta riciclata	B5 JIS	g/m <sup>2</sup>	(80 g/m <sup>2</sup> , 20 lb.)
Carta spessa 1	A5 LEF (210 × 148 mm)	(da 14 a 43 lb.)	
Carta spessa 2	A5 SEF		
Carta sottile	B6 JIS		
Carta intestata	A6		
Carta prestampata	8 <sup>1</sup> / <sub>2</sub> × 14		
Etichette	8 <sup>1</sup> / <sub>2</sub> × 11		
Carta preforata	5 <sup>1</sup> / <sub>2</sub> × 8 <sup>1</sup> / <sub>2</sub>		
Carta alta qualità	8 <sup>1</sup> / <sub>2</sub> × 14		
Cartoncino	8 <sup>1</sup> / <sub>2</sub> × 13		
Carta colorata	16K		
	8 <sup>1</sup> / <sub>2</sub> × 13 <sup>2</sup> / <sub>5</sub>		
	8 <sup>1</sup> / <sub>2</sub> × 13 <sup>3</sup> / <sub>5</sub>		
	8,11 × 13,3		

Tipo	Dimensione	Peso	Capacità
Carta comune	Formato personalizzato: da 100 a 216 mm di larghezza, da 148 a 356 mm di lunghezza (da 3,94 a 8,50 pollici di larghezza, da 5,83 a 14,02 pollici di lunghezza)	da 52 a 162 g/m <sup>2</sup> (da 14 a 43 lb.)	250 (80 g/m <sup>2</sup> , 20 lb.)
Carta riciclata			
Carta spessa 1			
Carta spessa 2			
Carta sottile			
Carta intestata			
Carta prestampata			
Etichette			
Carta preforata			
Carta alta qualità			
Cartoncino			
Carta colorata			

**Vassoio 2 (opzione)**

Tipo	Dimensione	Peso	Capacità
Carta sottile	A4	da 60 a 105 g/m <sup>2</sup> (da 16 a 28 lb.)	250 (80 g/m <sup>2</sup> , 20 lb.)
Carta comune	B5 JIS		
Carta spessa 1	A5 SEF		
Carta riciclata	8 <sup>1</sup> / <sub>2</sub> × 14		
Carta colorata	8 <sup>1</sup> / <sub>2</sub> × 13 <sup>2</sup> / <sub>5</sub>		
Carta prestampata	8 <sup>1</sup> / <sub>2</sub> × 11		
Carta preforata	5 <sup>1</sup> / <sub>2</sub> × 8 <sup>1</sup> / <sub>2</sub>		
Carta intestata			

**Vassoio bypass**

Tipo	Dimensione	Peso	Capacità* <sup>1</sup>
Carta comune	A4	da 52 a 162	50
Carta riciclata	B5 JIS	g/m <sup>2</sup>	(80 g/m <sup>2</sup> , 20 lb.)
Carta spessa 1	A5 LEF (210 × 148 mm)	(da 14 a 43 lb.)	
Carta spessa 2	A5 SEF		
Carta sottile	B6 JIS		
Carta intestata	A6		
Busta	8 <sup>1</sup> / <sub>2</sub> × 14		
Etichette	8 <sup>1</sup> / <sub>2</sub> × 11		
Carta prestampata	5 <sup>1</sup> / <sub>2</sub> × 8 <sup>1</sup> / <sub>2</sub>		
Carta perforata	8 <sup>1</sup> / <sub>2</sub> × 13		
Carta alta qualità	16K		
Cartoncino	4 <sup>1</sup> / <sub>8</sub> × 9 <sup>1</sup> / <sub>2</sub>		
Carta colorata	3 <sup>7</sup> / <sub>8</sub> × 7 <sup>1</sup> / <sub>2</sub>		
	Busta C5		
	Busta C6		
	Busta DL		
	8 <sup>1</sup> / <sub>2</sub> × 13 <sup>2</sup> / <sub>5</sub>		
	8 <sup>1</sup> / <sub>2</sub> × 13 <sup>3</sup> / <sub>5</sub>		
	8,11 × 13,3		

Tipo	Dimensione	Peso	Capacità <sup>*1</sup>
Carta comune	Formato personalizzato: da 90 a 216 mm di larghezza, da 140 a 356 mm di lunghezza (da 3,54 a 8,50 pollici di larghezza, da 5,51 a 14,02 pollici di lunghezza)	da 52 a 162 g/m <sup>2</sup> (da 14 a 43 lb.)	50 (80 g/m <sup>2</sup> , 20 lb.)
Carta riciclata			
Carta spessa 1			
Carta spessa 2			
Carta sottile			
Carta intestata			
Busta			
Etichette			
Carta prestampata			
Carta preforata			
Carta alta qualità			
Cartoncino			
Carta colorata			

\*1 Possono essere caricate fino a 8 buste.

## Specifiche dei tipi carta

Le seguenti tabelle illustrano i tipi di carta utilizzabili con questa macchina.

### ★ Importante

- In base al tipo di carta, è possibile che il toner richieda del tempo per asciugarsi. Prima di toccare i fogli stampati, accertarsi che siano completamente asciutti. Altrimenti è possibile che si sporchino.
- La qualità di stampa è garantita solo usando la carta raccomandata. Per informazioni sulla carta consigliata, contattare l'assistenza o l'agente di vendita.

### Carta comune

Voce	Descrizione
Spessore carta	da 65 a 99 g/m <sup>2</sup> (da 17 a 27 lb.)
Vassoio supportato carta	Può essere utilizzata con qualsiasi vassoio carta.

Voce	Descrizione
Formato supportato per F-R	A4 $8\frac{1}{2} \times 14$ $8\frac{1}{2} \times 11$ $8\frac{1}{2} \times 13$ $8\frac{1}{2} \times 13\frac{2}{5}$ $8\frac{1}{2} \times 13\frac{3}{5}$ $8,11 \times 13,3$

### Carta spessa 1

Voce	Descrizione
Spessore carta	da 100 a 130 g/m <sup>2</sup> (da 27 a 35 lb.)
Vassoio supportato carta	Può essere utilizzata con qualsiasi vassoio carta. *1
Formato supportato per F-R	A4 $8\frac{1}{2} \times 11$ $8\frac{1}{2} \times 14$ $8\frac{1}{2} \times 13$ $8\frac{1}{2} \times 13\frac{2}{5}$ $8\frac{1}{2} \times 13\frac{3}{5}$ $8,11 \times 13,3$

\*1 È possibile utilizzare carta spessa di 105 g/m<sup>2</sup> o meno quando si utilizza il Vassoio 2 o la funzione 2 facciate.

### Carta spessa 2

Voce	Descrizione
Spessore carta	da 131 a 162 g/m <sup>2</sup> (da 35 a 43 lb.)
Vassoio supportato carta	Vassoio 1 e Vassoio bypass

Voce	Descrizione
Formato supportato per F-R	Nessuno

## 2

**Carta sottile**

Voce	Descrizione
Spessore carta	da 52 a 64 g/m <sup>2</sup> (da 14 a 16 lb.)
Vassoio carta supportato	Può essere utilizzata con qualsiasi vassoio carta.* <sup>1</sup>
Formato supportato per F-R	A4 8 <sup>1</sup> / <sub>2</sub> × 14 8 <sup>1</sup> / <sub>2</sub> × 11 8 <sup>1</sup> / <sub>2</sub> × 13 8 <sup>1</sup> / <sub>2</sub> × 13 <sup>2</sup> / <sub>5</sub> 8 <sup>1</sup> / <sub>2</sub> × 13 <sup>3</sup> / <sub>5</sub> 8,11 × 13,3

\*<sup>1</sup> È possibile utilizzare carta sottile di 60 g/m<sup>2</sup> o più quando si utilizza il Vassoio 2 o la funzione 2 facciate.

**Carta riciclata**

Voce	Descrizione
Spessore carta	da 75 a 90 g/m <sup>2</sup> (da 20 a 24 lb.)
Vassoio carta supportato	Può essere utilizzata con qualsiasi vassoio carta.

Voce	Descrizione
Formato supportato per F-R	A4 $8\frac{1}{2} \times 14$ $8\frac{1}{2} \times 11$ $8\frac{1}{2} \times 13$ $8\frac{1}{2} \times 13\frac{2}{5}$ $8\frac{1}{2} \times 13\frac{3}{5}$ $8,11 \times 13,3$
Note	Se lo spessore della carta non rientra nell'intervallo specificato, selezionare [Carta sottile], [Carta comune], [Carta spessa 1] o [Carta spessa 2].

### Carta colorata

Voce	Descrizione
Spessore carta	da 75 a 90 g/m <sup>2</sup> (da 20 a 24 lb.)
Vassoio supportato carta	Può essere utilizzata con qualsiasi vassoio carta.
Formato supportato per F-R	A4 $8\frac{1}{2} \times 14$ $8\frac{1}{2} \times 11$ $8\frac{1}{2} \times 13$ $8\frac{1}{2} \times 13\frac{2}{5}$ $8\frac{1}{2} \times 13\frac{3}{5}$ $8,11 \times 13,3$
Note	Se lo spessore della carta non rientra nell'intervallo specificato, selezionare [Carta sottile], [Carta comune], [Carta spessa 1] o [Carta spessa 2].

### Carta prestampata

Voce	Descrizione
Spessore carta	da 75 a 90 g/m <sup>2</sup> (da 20 a 24 lb.)

Voce	Descrizione
Vassoio carta supportato	Può essere utilizzata con qualsiasi vassoio carta.
Formato supportato per F-R	A4 $8\frac{1}{2} \times 14$ $8\frac{1}{2} \times 11$ $8\frac{1}{2} \times 13$ $8\frac{1}{2} \times 13\frac{2}{5}$ $8\frac{1}{2} \times 13\frac{3}{5}$ $8,11 \times 13,3$
Note	Se lo spessore della carta non rientra nell'intervallo specificato, selezionare [Carta sottile], [Carta comune], [Carta spessa 1] o [Carta spessa 2].

### Carta preforata

Voce	Descrizione
Spessore carta	da 75 a 90 g/m <sup>2</sup> (da 20 a 24 lb.)
Vassoio carta supportato	Può essere utilizzata con qualsiasi vassoio carta.
Formato supportato per F-R	A4 $8\frac{1}{2} \times 14$ $8\frac{1}{2} \times 11$ $8\frac{1}{2} \times 13$ $8\frac{1}{2} \times 13\frac{2}{5}$ $8\frac{1}{2} \times 13\frac{3}{5}$ $8,11 \times 13,3$
Note	Se lo spessore della carta non rientra nell'intervallo specificato, selezionare [Carta sottile], [Carta comune], [Carta spessa 1] o [Carta spessa 2].

## Carta intestata

Voce	Descrizione
Spessore carta	da 100 a 130 g/m <sup>2</sup> (da 27 a 35 lb.)
Vassoio carta supportato	Può essere utilizzata con qualsiasi vassoio carta. * <sup>1</sup>
Formato supportato per F-R	A4 8 <sup>1</sup> / <sub>2</sub> × 14 8 <sup>1</sup> / <sub>2</sub> × 11 8 <sup>1</sup> / <sub>2</sub> × 13 16K 8 <sup>1</sup> / <sub>2</sub> × 13 <sup>2</sup> / <sub>5</sub> 8 <sup>1</sup> / <sub>2</sub> × 13 <sup>3</sup> / <sub>5</sub> 8,11 × 13,3
Note	La carta con uno spessore diverso dal tipo specificato non può essere stampata.

\*<sup>1</sup> È possibile utilizzare carta intestata di 105 g/m<sup>2</sup> o meno quando si utilizza il Vassoio 2 o la funzione 2 facciate.

## Carta alta qualità

Voce	Descrizione
Spessore carta	da 100 a 160 g/m <sup>2</sup> (da 27 a 43 lb.)
Vassoio carta supportato	Vassoio 1 e Vassoio bypass
Formato supportato per F-R	Nessuno
Note	Se lo spessore della carta non rientra nell'intervallo specificato, selezionare [Carta sottile], [Carta comune], [Carta spessa 1] o [Carta spessa 2].

## Cartoncino

Voce	Descrizione
Spessore carta	da 100 a 160 g/m <sup>2</sup> (da 27 a 43 lb.)
Vassoio carta supportato	Vassoio 1 e Vassoio bypass
Formato supportato per F-R	Nessuno
Note	Se lo spessore della carta non rientra nell'intervallo specificato, selezionare [Carta sottile], [Carta comune], [Carta spessa 1] o [Carta spessa 2].

## Etichette

Voce	Descrizione
Spessore carta	da 100 a 160 g/m <sup>2</sup> (da 27 a 43 lb.)
Vassoio carta supportato	Vassoio 1 e Vassoio bypass
Formato supportato per F-R	Nessuno
Note	Non usare carta per etichette con la parte adesiva esposta. La colla può attaccarsi ai componenti interni della macchina, causano problemi di alimentazione carta, alterazione della qualità di stampa o usura prematura dell'unità fotoconduttore della cartuccia di stampa.

## Busta

Voce	Descrizione
Vassoio carta supportato	Vassoio bypass
Formato supportato per F-R	Nessuno

## Note

- Non utilizzare buste autoadesive. Possono causare malfunzionamenti della macchina.
- La carta può essere caricata solo fino al segno inferiore dei due segni di limite carta presenti sul vassoio.
- Se le buste stampate sono increspate, caricare le buste nella direzione opposta. Inoltre, configurare il driver di stampa per ruotare l'oggetto di stampa di 180 gradi. Per informazioni sulla modifica dell'orientamento, vedere la Guida del driver della stampante.
- I fattori ambientali possono ridurre la qualità della stampa, sia per le buste consigliate che non consigliate.
- Se le buste sono molto arricciate dopo la stampa, appiattirle ripiegandole in senso contrario all'arricciamento.
- Dopo la stampa, le buste a volte presentano pieghe lungo i bordi lunghi e macchie di toner sul lato non stampato. Inoltre, l'immagine stampata potrebbe essere sfocata. Quando si stampano ampie aree nere piene, possono apparire strisce a causa della sovrapposizione delle buste.
- Per specificare correttamente la lunghezza di una busta la cui linguetta si apre lungo il bordo più corto, includere la linguetta aperta durante la misura.

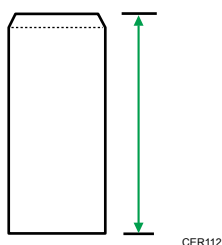

- Smazzare le buste e allinearne i bordi prima di caricarle.

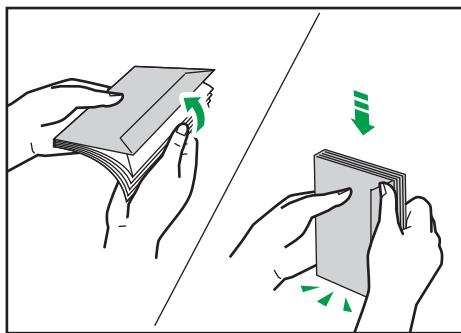

DAC573

- Quando si smazzano le buste, verificare che non si attacchino. Se si attaccano, separarle.
- Quando si smazzano le buste, verificare che le linguette delle buste non si attacchino. Se sono attaccate, separarle.
- Prima di caricare le buste, appiattirle in modo che l'arricciamento non sia più pronunciata di quella mostrata di seguito.

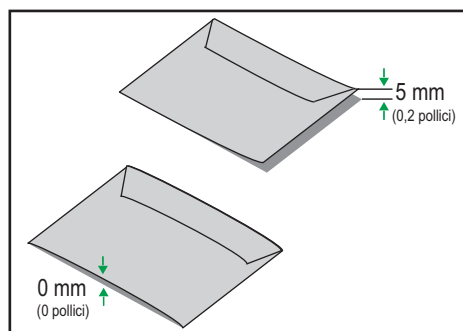

DAC574

- Se l'arricciatura è pronunciata, appiattire le buste con le dita, come mostrato di seguito.

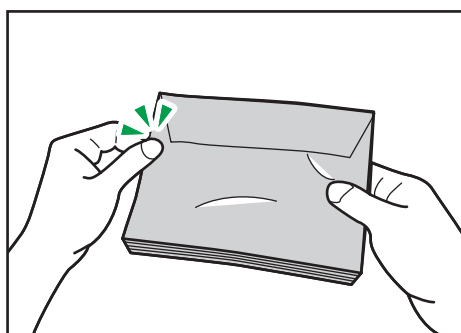

DAC575

---

## Tipi di carta sconsigliati

---

Non utilizzare i seguenti tipi di carta:

- Carta per stampanti a getto d'inchiostro
- Carta incurvata, piegata o increspata
- Carta arricciata o attorcigliata
- Carta strappata
- Carta spiegazzata
- Carta umida
- Carta sporca o danneggiata
- Carta secca al punto da emettere elettricità statica
- Carta su cui è già stata fatta una stampa, ad eccezione della carta intestata prestampata.

È probabile che si verifichino problemi di funzionamento soprattutto se si utilizza carta già stampata con una stampante non laser (es. copiatrici monocromatiche o a colori, stampanti a getto d'inchiostro, ecc.)

- Carta termica e carta carbone

- Carta con grammatura superiore o inferiore al limite
- Carta con finestre, fori, perforazioni, ritagli o goffratura
- Fogli di etichette adesive con colla o carta di supporto esposta
- Carta con fermagli o punti pinzatrice
- Carta con colla

#### ↓ Nota

- Quando si carica la carta, non toccarne la superficie.
- Anche se di tipo appropriato per la macchina, la carta conservata in modo non corretto può causare inceppamenti, alterazioni della qualità di stampa o malfunzionamenti.

## Conservazione della carta

#### ★ Importante

- **Conservare la carta in maniera adeguata. Se la carta non è conservata in modo adeguato, si possono verificare inceppamenti e malfunzionamenti e la stampa potrebbe essere di qualità inferiore.**

Per la conservazione della carta:

- Non conservare la carta in un luogo umido.
- Non conservare la carta alla luce diretta del sole.
- Non posizionare la carta su un lato.
- Conservare la carta avanzata nell'involucro o nella scatola forniti con la carta stessa.

## Area di stampa

Il seguente diagramma mostra l'area della carta su cui la macchina può stampare.

### Dal driver di stampa

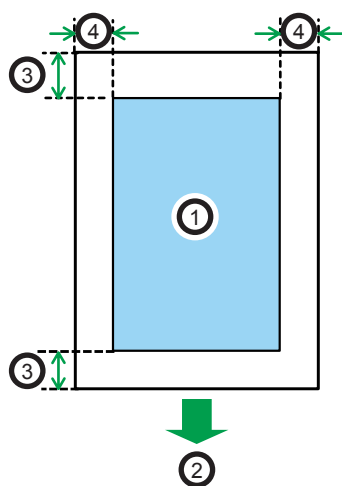

CH2904

1. Area di stampa
2. Direzione di alimentazione
3. Circa 4,2 mm (0,2 pollici)
4. Circa 4,2 mm (0,2 pollici)

### Busta

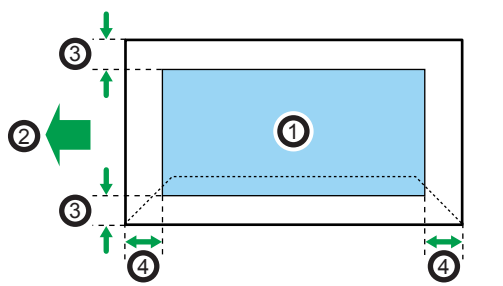

CMC044

1. Area di stampa
2. Direzione di alimentazione
3. Circa 4,2 mm (0,2 pollici)
4. Circa 4,2 mm (0,2 pollici)

### Funzione copiatrice

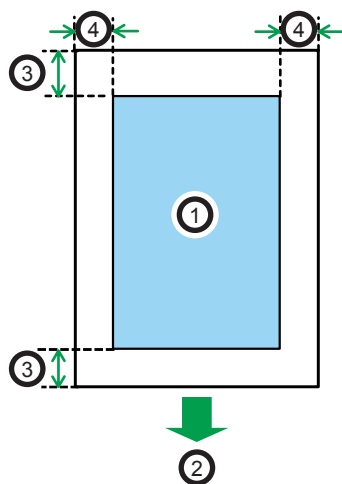

CH2904

1. Area di stampa
2. Direzione di alimentazione
3. Bordo principale: ca. 4 mm (0,2 pollici), Bordo di coda: ca. 3 mm (0,2 pollici)
4. Circa 2,8 mm (0,1 pollici)

### Funzione fax

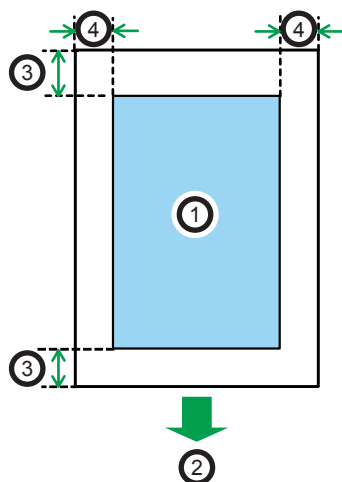

CH2904

1. Area di stampa
2. Direzione di alimentazione
3. Circa 4,2 mm (0,2 pollici)
4. Circa 2 mm (0,08 pollici)

 **Nota**

- La stampa senza margini non è supportata.
- L'area di stampa può variare a seconda del formato della carta, del linguaggio della stampante e delle impostazioni del driver di stampa.
- Per ottenere una migliore qualità di stampa delle buste, si raccomanda di impostare i margini destro, sinistro, superiore e inferiore ad almeno 15 mm (0,6 pollici).

# Posizionamento degli originali

Questo capitolo illustra i tipi di originali che possono essere impostati e spiega come posizionarli.

## Posizionamento degli originali sul vetro di esposizione

2

Questa sezione descrive la procedura per posizionare gli originali sul vetro di esposizione.

### ★ Importante

- Non posizionare gli originali se il toner o il liquido per correzioni non sono completamente asciutti. Questo potrebbe causare macchie sul vetro di esposizione, che apparirebbero sulle copie.
- Se si posizionano degli originali sia nell'ADF che sul vetro di esposizione, avranno la precedenza gli originali posizionati nell'ADF.
- Fare attenzione a non trattenere il vassoio di alimentazione quando si solleva l'ADF, in quanto potrebbe venire danneggiato.

1. Sollevare l'ADF.
2. Posizionare l'originale sul vetro di esposizione con il lato da copiare rivolto verso il basso. L'originale dovrebbe essere allineato all'angolo posteriore sinistro.

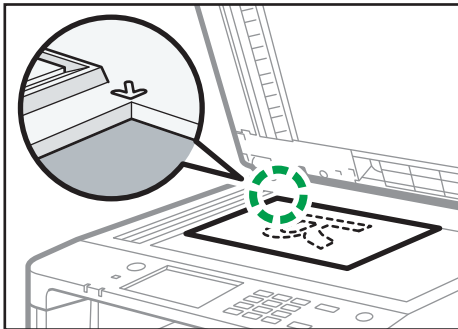

DYG262

3. Abbassare l'ADF.

Quando si utilizzano originali spessi, piegati o rilegati e quando non è possibile chiudere completamente l'ADF, tenerlo abbassato con le mani.

## Posizionamento di originali nell'alimentatore automatico originali

Con l'ADF è possibile scansare più pagine contemporaneamente.

### ★ Importante

- Non posizionare nell'ADF originali di formati diversi contemporaneamente.

- Correggere eventuali pieghe degli originali prima di posizionarli nell'ADF.
  - Per evitare che vengano alimentati più fogli contemporaneamente, sfogliare l'originale prima di posizionarlo nell'ADF.
  - Posizionare accuratamente l'originale.
1. Aprire il coperchio del vassoio di alimentazione per l'ADF e regolare le guide secondo il formato dell'originale.

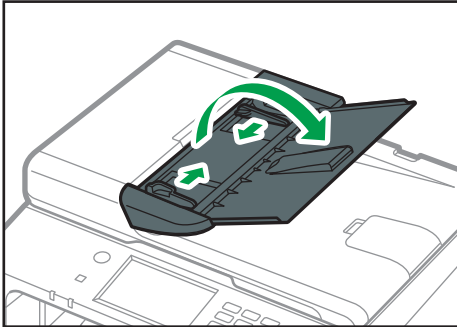

DYG263

2. Posizionare nell'ADF gli originali allineati, con il lato di stampa rivolto verso l'alto. L'ultima pagina deve essere collocata in basso.

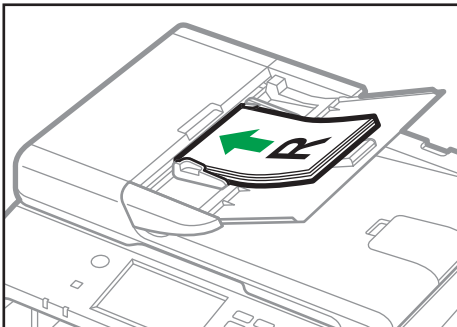

DYG264

**Nota**

- Quando si posizionano originali di dimensioni superiori al formato A4 o  $8\frac{1}{2} \times 11$ , estrarre le estensioni del vassoio ADF.

## Informazioni sugli originali

Questa sezione illustra i tipi di originali posizionabili e le parti dell'originale che non possono essere acquisite.

## Formato originali consigliato

Questa sezione illustra il formato raccomandato degli originali.

### Vetro di esposizione

Fino a 216 mm (8,5 pollici) di larghezza, fino a 297 mm (11,7 pollici) di lunghezza

### ADF

- Formato carta: da 140 a 216 mm (da 5<sup>1</sup>/<sub>2</sub> a 8<sup>1</sup>/<sub>2</sub> poll.) in larghezza, da 140 a 356 mm (da 5<sup>1</sup>/<sub>2</sub> a 14 poll.) in lunghezza
- Grammatatura carta compresa fra 52 e 105 g/m<sup>2</sup> (da 13,8 a 28,0 lb.)

#### Nota

- È possibile posizionare solo un foglio originale alla volta sul vetro di esposizione.
- L'ADF può contenere fino a 35 fogli originali contemporaneamente (se si utilizza carta di grammatura 80 g/m<sup>2</sup>, 20 lb.).

## Tipi di originali non supportati dall'alimentatore automatico originali

Se posizionati nell'ADF, i seguenti tipi di originali potrebbero danneggiarsi o incepparsi, oppure potrebbero apparire linee grigie o nere sulle copie:

- Originali di formato o grammatura superiori a quanto raccomandato
- Originali pinzati o con fermagli
- Originali perforati o strappati
- Originali arricciati, piegati o sgualciti
- Originali a collage
- Originali con rivestimento, ad esempio carta termica per fax, carta artistica, carta metallizzata, carta carbone o carta conduttiva
- Originali con tratteggio perforato
- Originali con indici, linguette o altre parti sporgenti
- Originali appiccicosi, ad esempio carta traslucida
- Originali sottili e molto flessibili
- Originali spessi, come cartoline
- Originali rilegati, ad esempio libri
- Originali trasparenti come lucidi o carta traslucida
- Originali con toner ancora umido o corretti con bianchetto

## Area immagine non acquisibile

Anche se gli originali vengono posizionati correttamente nell'ADF o sul vetro di esposizione, è possibile che non vengano acquisiti margini di pochi millimetri su tutti i quattro lati.

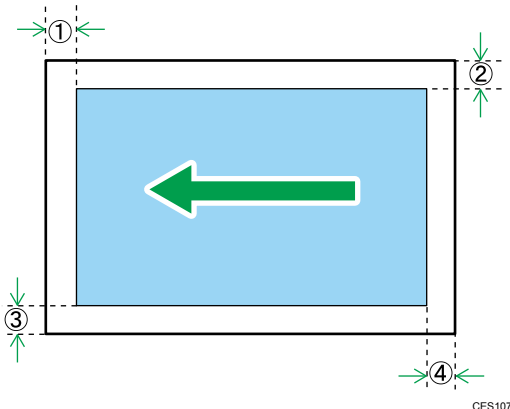

CES107

### Margini quando si utilizza il vetro di esposizione

	In modalità copiatrice	In modalità scanner	In modalità fax
① Alto	4 mm (0,2 pollici)	0 mm (0 pollici)	0 mm (0 pollici)
② Destra	3 mm (0,1 pollici)	0 mm (0 pollici)	0 mm (0 pollici)
③ Sinistra	3 mm (0,1 pollici)	0 mm (0 pollici)	0 mm (0 pollici)
④ Basso	3,3 mm (0,1 pollici)	0 mm (0 pollici)	0 mm (0 pollici)

### Margini quando si utilizza l'ADF

	In modalità copiatrice	In modalità scanner	In modalità fax
① Alto	4 mm (0,2 pollici)	0 mm (0 pollici)	0 mm (0 pollici)
② Destra	3 mm (0,1 pollici)	0 mm (0 pollici)	0 mm (0 pollici)
③ Sinistra	3 mm (0,1 pollici)	0 mm (0 pollici)	0 mm (0 pollici)
④ Basso	3,3 mm (0,1 pollici)	2 mm (0,08 pollici)	0 mm (0 pollici)

# 3. Stampa dei documenti

Questo capitolo spiega come configurare le impostazioni sul driver di stampa e stampare i documenti.

## Cosa è possibile fare con la funzione stampante

### Stampa fronte-retro

È possibile stampare su entrambi di un foglio di carta. Per informazioni, vedere la Guida del driver di stampa.



DSG261

### Stampa combinata

È possibile combinare più pagine e stamparle su un unico foglio. Per informazioni, vedere la Guida del driver di stampa.



DSG262

## Impostazione delle opzioni per la stampante

Quando la comunicazione bidirezionale funziona correttamente, il computer ottiene automaticamente dalla macchina le informazioni su impostazioni opzionali, formato carta e direzione alimentazione carta. La comunicazione bidirezionale consente di monitorare lo stato della macchina.

---

### Condizioni per la comunicazione bidirezionale

---

3

Per utilizzare la comunicazione bidirezionale, è necessario che vengano soddisfatte le condizioni seguenti:

#### Quando il collegamento avviene con la rete

- Si deve utilizzare la porta TCP/IP standard.
- Oltre a quanto indicato in precedenza, deve inoltre essere soddisfatta una delle seguenti condizioni:
  - Il protocollo TCP/IP o il protocollo IPP è usato. (Se si utilizza il protocollo IPP, il nome della porta IPP deve includere l'indirizzo IP.)

#### Quando il collegamento avviene con USB

- La macchina deve essere collegata alla porta USB del computer tramite il cavo di interfaccia USB.
- Il computer deve supportare la comunicazione bidirezionale.
- [Attiva supporto bidirezionale] deve essere selezionato e [Attiva pool di stampa] non deve essere selezionato nella scheda [Porte] con il driver di stampa.

---

### Se la comunicazione bidirezionale è disabilitata

---

Questa sezione illustra come impostare manualmente dal computer le opzioni e impostazioni del formato carta per ciascun vassoio.

#### **Importante**

- Per modificare le impostazioni della stampante è necessaria l'autorizzazione alla Gestione stampanti. Accedere come membro del gruppo Amministratori.

#### Quando si utilizza Windows

---

La procedura descritta in questa sezione è un esempio basato sul sistema operativo Windows 10.

1. Sul menu [Start], selezionare [Pannello di controllo] in [Sistema Windows].
2. Fare clic su [Visualizza dispositivi e stampanti].

3. Fare clic con il tasto destro sull'icona della macchina, quindi fare clic su [Proprietà stampante].
4. Fare clic sulla scheda [Accessori].
5. Selezionare le opzioni installate dall'area [Opzioni], quindi definire le impostazioni necessarie.
6. Fare clic sulla scheda [Impost.form.carta].
7. Nel [Vassoio di alimentazione:] selezionare quale vassoio utilizzare quindi selezionare in [Formato carta:] il formato della carta che si desidera caricare in ogni vassoio.  
Fare clic su [Aggiorna] per applicare l'impostazione a ogni vassoio.
8. Fare clic su [Applica].
9. Fare clic su [OK] per chiudere la finestra delle proprietà della stampante.

### Quando si utilizza macOS

---

La seguente procedura è spiegata utilizzando macOS 11.2.3 come esempio.

1. Avviare le Preferenze di sistema.
2. Fare clic su [Stampanti e scanner].
3. Selezionare la stampante in uso, quindi fare doppio clic su [Opzioni e forniture...].
4. Fare clic su [Opzioni], quindi configurare le impostazioni in base alle necessità.
5. Fare clic su [OK].
6. Uscire dalle Preferenze di sistema.

## Visualizzazione della finestra di dialogo delle preferenze di stampa

Per modificare le impostazioni predefinite del driver di stampa, configurare le impostazioni nella finestra di dialogo [Preferenze stampa].

Per modificare le impostazioni predefinite di tutte le applicazioni, aprire la finestra di dialogo [Preferenze stampa] dal sistema operativo. Per ulteriori dettagli, vedere p. 100 "Visualizzazione della finestra di dialogo Preferenze stampa dal menu [Start]". Per modificare le impostazioni predefinite di un'applicazione specifica, aprire la finestra di dialogo [Preferenze stampa] da quella applicazione. Per ulteriori dettagli, vedere p. 100 "Visualizzazione della finestra di dialogo Preferenze stampa da un'applicazione".

---

### Visualizzazione della finestra di dialogo Preferenze stampa dal menu [Start]

---

Questa sezione illustra come aprire la finestra di dialogo [Preferenze stampa] da [Dispositivi e stampanti].

#### **Importante**

- Quando il driver di stampa viene distribuito dal server di stampa, i valori di impostazione specificati dal server sono visualizzati come predefiniti per [Predefinite...].
- Non è possibile configurare impostazioni di stampa diverse per ogni utente. Le impostazioni configurate in questa finestra di dialogo vengono utilizzate come impostazioni predefinite.

1. Sul menu [Start], selezionare [Pannello di controllo] in [Sistema Windows].
2. Fare clic su [Visualizza dispositivi e stampanti].
3. Fare clic con il pulsante destro sull'icona della stampante da utilizzare.
4. Fare clic su [Preferenze stampa].

---

### Visualizzazione della finestra di dialogo Preferenze stampa da un'applicazione

---

È possibile configurare le impostazioni della stampante per un'applicazione specifica. Per configurare le impostazioni della stampante per un'applicazione specifica, aprire la finestra di dialogo [Preferenze stampa] dall'applicazione.

Le impostazioni visualizzate nella finestra di dialogo [Preferenze stampa] aperta tramite la finestra [Dispositivi e stampanti] vengono applicate come impostazioni predefinite nella finestra di dialogo [Preferenze stampa] aperta in un'applicazione. Quando la stampa viene eseguita da un'applicazione, modificare le impostazioni necessarie.

## Visualizzazione della finestra di dialogo Preferenze stampa da un'applicazione quando si usa Windows

Le schermate visualizzate possono variare in base all'applicazione. Il seguente procedimento illustra come stampare documenti da un'applicazione utilizzando WordPad in Windows 10 a titolo esemplificativo.

1. Fare clic su [File] nell'angolo superiore sinistro della finestra, quindi fare clic su [Stampa].
2. Nell'elenco [Seleziona stampante], selezionare la stampante che si desidera utilizzare.
3. Fare clic su [Preferenze].

### Nota

- La procedura per aprire la finestra di dialogo [Preferenze stampa] varia a seconda dell'applicazione. Per ulteriori informazioni consultare la Guida del driver di stampa o i manuali forniti con l'applicazione.

## Visualizzazione della finestra di dialogo Preferenze stampa da un'applicazione quando si usa macOS

La seguente procedura è spiegata utilizzando macOS 11.2.3 come esempio.

1. Aprire il documento da stampare.
2. Selezionare [Stampa...] nel menu [File].
3. Verificare che il nome della macchina o l'indirizzo IP in uso sono selezionati nel menu [Stampante:].

Se il nome della stampante o l'indirizzo IP non è selezionato nell'elenco [Stampante:], fare clic sull'elenco, quindi selezionare la stampante.

# Operazioni base di stampa

La seguente procedura spiega come effettuare operazioni base di stampa.

## ★ Importante

- La stampa fronte-retro è selezionata come impostazione predefinita.

## Quando si usa Windows

3

La procedura descritta in questa sezione è un esempio basato sul sistema operativo Windows 10 e il driver PCL6. La procedura effettiva potrebbe variare a seconda del sistema operativo in uso.

Per informazioni sulle opzioni di stampa, vedere la Guida del driver di stampa.

### 1. Aprire la finestra di dialogo delle proprietà stampante dall'applicazione del documento.

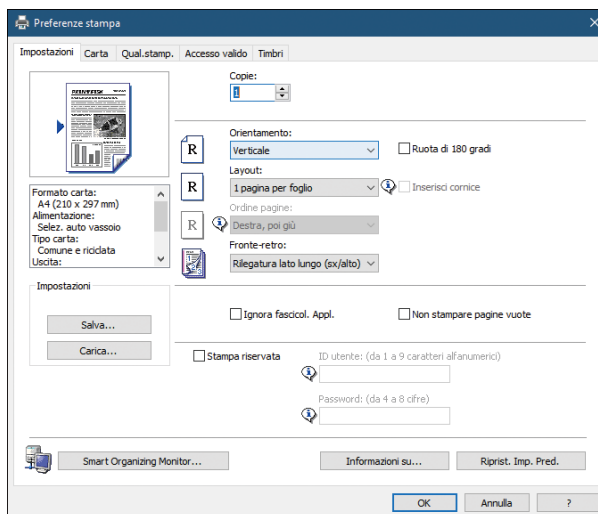

Per informazioni su come aprire la finestra di dialogo Proprietà stampanti, vedere p. 100 "Visualizzazione della finestra di dialogo Preferenze stampa da un'applicazione".

Per dettagli su ogni impostazione, cliccare su [Guida]. È anche possibile fare clic sulle icone delle informazioni per visualizzare le informazioni di configurazione.

### 2. Impostare le opzioni desiderate e fare clic su [OK].

La finestra di dialogo Proprietà stampante verrà chiusa.

### 3. Fare clic su [Stampa].

## ↓ Nota

- Quando un lavoro di stampa è riservato, specificare il codice utente nelle proprietà della stampante nel driver della stampante, prima di stampare. Per informazioni dettagliate sul codice utente, vedere p. 366 "Limitazione delle funzioni della macchina a seconda dell'utente".

- Nel seguente menu di impostazione, è possibile specificare quale vassoio carta verrà selezionato per primo quando i vassoi vengono selezionati automaticamente durante la stampa. Per informazioni su [Priorità vassoio carta], vedere p. 277 "Impostazioni carta (quando si utilizza il modello con pannello touch)" o p. 323 "Impostazioni vass. carta (quando si utilizza il modello con pannello LCD a 4 linee)".
  - Quando si utilizza il modello con pannello touch: [Priorità vass.carta] in [Impostazioni carta]
  - Quando si utilizza il modello con pannello LCD a 4 linee: [Priorità vassoio carta] in [Impostazioni vass. carta]
- Se si verifica un inceppamento carta, la stampa viene bloccata al termine della stampa della pagina corrente. Una volta rimosso l'inceppamento, la stampa riprende automaticamente dal punto in cui si era interrotta. Per informazioni su come rimuovere la carta inceppata, vedere p. 440 "Rimozione della carta inceppata".
- Dopo aver stampato su buste, assicurarsi di riportare le leve per la stampa su buste alla loro posizione originale. Lasciando le leve abbassate si possono causare problemi di qualità di stampa quando si stampa su carta diversa da buste. Per informazioni sulle leve per stampare su buste, vedere p. 58 "Caricare la carta".

## Quando si usa macOS

La procedura descritta in questa sezione è un esempio basato su macOS 11.2.3. La procedura effettiva potrebbe variare a seconda del sistema operativo in uso.

### 1. Aprire la finestra di dialogo delle proprietà stampante dall'applicazione del documento.

Per ulteriori dettagli, vedere p. 101 "Visualizzazione della finestra di dialogo Preferenze stampa da un'applicazione quando si usa macOS".

### 2. Impostare le opzioni desiderate e fare clic su [OK].

La finestra di dialogo Proprietà stampante verrà chiusa.

### 3. Fare clic su [Stampa].

#### Nota

- Nel seguente menu di impostazione, è possibile specificare quale vassoio carta verrà selezionato per primo quando i vassoi vengono selezionati automaticamente durante la stampa. Per informazioni su [Priorità vassoio carta], vedere p. 277 "Impostazioni carta (quando si utilizza il modello con pannello touch)" o p. 323 "Impostazioni vass. carta (quando si utilizza il modello con pannello LCD a 4 linee)".
  - Quando si utilizza il modello con pannello touch: [Priorità vass.carta] in [Impostazioni carta]
  - Quando si utilizza il modello con pannello LCD a 4 linee: [Priorità vassoio carta] in [Impostazioni vass. carta]
- Se si verifica un inceppamento carta, la stampa viene bloccata al termine della stampa della pagina corrente. Una volta rimosso l'inceppamento, la stampa riprende automaticamente dal

punto in cui si era interrotta. Per informazioni su come rimuovere la carta inceppata, vedere p. 440 "Rimozione della carta inceppata".

- Dopo aver stampato su buste, assicurarsi di riportare le leve per la stampa su buste alla loro posizione originale. Lasciando le leve abbassate si possono causare problemi di qualità di stampa quando si stampa su carta diversa da buste. Per informazioni sulle leve per stampare su buste, vedere p. 58 "Caricare la carta".

---

## Se si verifica un errore di mancata corrispondenza della carta

---

3

La macchina segnala un errore se:

- Il formato carta non corrisponde alle impostazioni del lavoro di stampa quando è abilitata la seguente voce di impostazione della macchina.
  - Quando si utilizza il modello con pannello touch: [Rilevam.form.errato] in [Impostazioni carta]
  - Quando si utilizza il modello con pannello LCD a 4 linee: [Rilevamento formato errato] in [Impostazioni vass. carta]
- Il tipo di carta non corrisponde alle impostazioni del lavoro di stampa quando [Vassoio di alimentazione:] è impostato su [Selez. auto vassoio] nel driver della stampante.

Esistono due possibili soluzioni per questi errori:

### Proseguire la stampa utilizzando la carta non corrispondente

Ignorare l'errore e stampare usando carta non corrispondente.

### Annullare il lavoro di stampa

Annullare la stampa.

#### Nota

- Per informazioni su "rilevamento formato errato", vedere p. 277 "Impostazioni carta (quando si utilizza il modello con pannello touch)" o p. 323 "Impostazioni vass. carta (quando si utilizza il modello con pannello LCD a 4 linee)".
- Se in [Impostazioni di Sistema] è abilitato [Continuazione automatica], la macchina ignora le impostazioni di tipo e formato carta e stampa su qualsiasi carta disponibile. La stampa si interrompe temporaneamente quando viene rilevato un errore e si riavvia automaticamente dopo circa dieci secondi, in base alle impostazioni configurate sul pannello di controllo. Per informazioni su [Continuazione automatica], vedere p. 266 "Impostazioni di sistema (quando si utilizza il modello con pannello touch)" o p. 313 "Impostazioni di sistema (quando si utilizza il modello con pannello LCD a 4 linee)".

---

## Proseguire la stampa utilizzando carta non corrispondente

---

Se il formato è troppo piccolo per il lavoro, l'immagine stampata risulterà tagliata.

### Quando si utilizza il modello con pannello touch

1. Durante la visualizzazione del messaggio di errore, premere [Avanz.pag.].

### Quando si utilizza il modello con pannello LCD a 4 linee

1. Durante la visualizzazione del messaggio di errore, premere il tasto [OK].

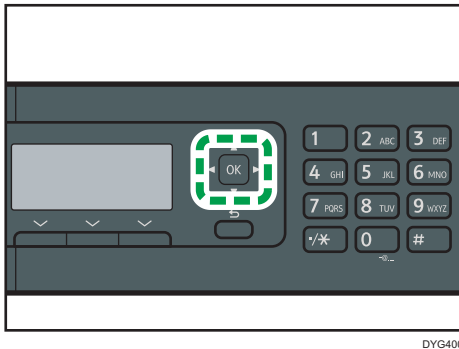

DYG400

3

## Annullamento di un lavoro di stampa

È possibile annullare i lavori di stampa tramite il pannello di controllo o tramite il computer, a seconda dello stato del lavoro.

### Annullare un lavoro di stampa prima dell'inizio della stampa

#### Windows

1. Fare doppio clic sull'icona di stampa sulla barra delle applicazioni del computer.
2. Selezionare il lavoro di stampa da annullare, quindi fare clic su [Annulla] nel menu [Documento].
3. Fare clic su [Sì].

#### macOS

1. Avviare le Preferenze di sistema.
2. Fare clic su [Stampanti e scanner].
3. Selezionare la stampante in uso, quindi fare clic su [Apri coda di stampa...].
4. Selezionare la coda che si desidera eliminare.
5. Fare clic su [×].

#### Nota

- Se viene annullato un lavoro di stampa già avviato, la stampa potrebbe continuare per qualche pagina prima di essere annullata.

- Potrebbe essere necessario del tempo per annullare un lavoro di stampa di grandi dimensioni.

## Annulare un lavoro durante la stampa

---

Quando si utilizza il modello con pannello touch

1. Premere il tasto [Cancella/Stop].

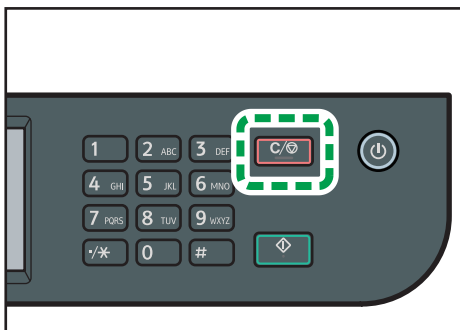

DYG330

2. Premere [Lavori di stampa] sulla schermata [Annulla lavori].

Quando si utilizza il modello con pannello LCD a 4 linee

1. Premere il tasto [Cancella/Stop].

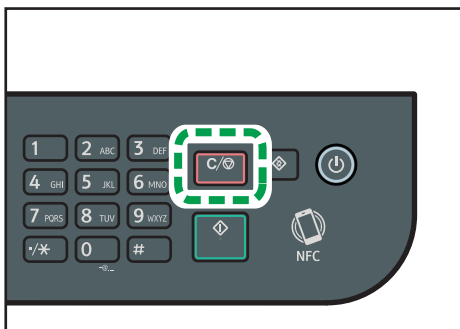

DYG328

# Stampa di documenti riservati

Mediante la funzione Stampa riservata è possibile proteggere i lavori di stampa con una password. Il lavoro viene stampato solo dopo aver inserito la password tramite il pannello di controllo della macchina.

Questa funzione impedisce ad utenti non autorizzati che si trovano nelle vicinanze della macchina di vedere documenti che contengono dati sensibili.

## ★ Importante

- Questa funzione è disponibile solo se si usa il driver di stampa PCL e la stampa avviene da un computer con sistema operativo Windows.
- La procedura descritta in questa sezione è un esempio basato sul sistema operativo Windows 10.

3

## Memorizzare un file di stampa riservata

Questa sezione spiega come memorizzare sulla macchina, tramite il driver di stampa, un file di stampa riservata.

È inoltre possibile memorizzare un file di stampa riservata nella macchina utilizzando l'applicazione corrispondente alla macchina. Per dettagli sull'applicazione, consultare i manuali dell'applicazione.

1. **Aprire il file da stampare dal computer.**
2. **Dal menu [File] fare clic su [Stampa...].**
3. **Nell'area [Seleziona stampante], selezionare il nome di questa macchina e fare clic su [Preferenze].**
4. **Fare clic sulla scheda [Setup], quindi selezionare la casella di controllo [Stampa riservata].**

Appaiono le caselle di testo [Password: (da 4 a 8 cifre)] e [ID utente: (da 1 a 9 caratteri alfanumerici)].

La casella di testo [ID utente: (da 1 a 9 caratteri alfanumerici)] contiene il nome utente di accesso dell'account computer, oppure il codice utente utilizzato per il precedente lavoro di stampa riservata.

5. **Inserire la password (da 4 a 8 cifre) e l'ID utente (da 1 a 9 caratteri alfanumerici), quindi fare clic su [OK].**

L'ID utente verrà utilizzato per identificare il file di stampa riservata sul pannello di controllo della macchina.

6. **Eeguire il comando di stampa.**

Il lavoro di stampa viene memorizzato nella macchina come file di stampa riservata. È possibile stampare il file inserendo la password tramite il pannello di controllo.

### Nota

- Il file di stampa riservata viene cancellato automaticamente dalla memoria della macchina a stampa avvenuta, quando la stampante viene spenta oppure quando la macchina si riavvia automaticamente per aggiornare le impostazioni.
- La stampante può memorizzare fino a 5 lavori o 5 MB di dati di stampa riservata alla volta.
- Quando la stampante non è più in grado di memorizzare ulteriori file di stampa riservata, la stampante trattiene un nuovo file di stampa riservata per la durata specificata in [St.riservata] in impostazioni di sistema prima di annullare il lavoro. Durante tale periodo è possibile stampare o eliminare il nuovo file di stampa riservata. È inoltre possibile stampare o eliminare un file di stampa riservata in modo da poterne memorizzare uno nuovo nella stampante.

3

## Stampa di un file di Stampa riservata

### Quando si utilizza il modello con pannello touch

Se sulla macchina è stato salvato un file di Stamp.riser., sul display del pannello di controllo della macchina viene visualizzato "Lavoro stampa riservata" quando la macchina è in modalità copiatrice, fax, scanner o scheda ID.



"Lavoro stampa riservata" compare anche sulla schermata [Stato].



Per sbloccare e stampare il file di Stamp.riser., procedere come segue.

### 1. Premere il tasto [Home].

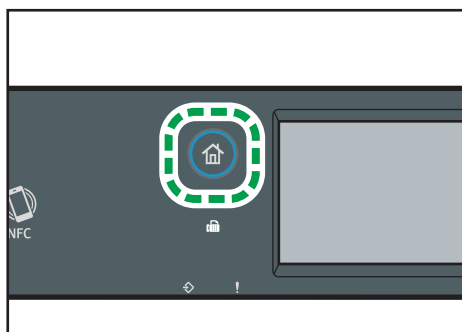

DYG322

### 2. Premere l'icona [Stato] nella schermata [Home].

### 3. Selezionare la scheda [Stamp.riser.].

È inoltre possibile visualizzare l'elenco dei file di stampa riservata premendo [Prova] sulla scheda [Stato].

### 4. Selezionare il file da stampare.

Identificare il file di St.riservata tramite il timbro orario e l'ID utente.

### 5. Premere [Lavori di stampa].

### 6. Selezionare la casella [Password stampa riservata:].

Per utilizzare l'applicazione per avviare la stampa di un file di stampa riservata, utilizzare un dispositivo smart che dispone dell'applicazione corrispondente alla macchina.

### 7. Inserire la password e premere [OK].

### 8. Premere [OK].

## Quando si utilizza il modello con pannello LCD a 4 linee

Se sulla macchina è stato salvato un file di St.riservata, sullo schermo del pannello di controllo della macchina compaiono "Lavoro stampa riservata" e "Premere Strumenti utente."

Per sbloccare e stampare il file di Stamp.riser., procedere come segue.

### 1. Premere il tasto [Strumenti utente].

### 2. Premere il tasto [▲] o [▼] per selezionare il file da stampare, quindi premere il tasto [OK].

Identificare il file di St.riservata tramite il timbro orario e l'ID utente.

### 3. Selezionare [Stampa].

### 4. Inserire la password con i tasti numerici.

Premere il tasto [Indietro] per annullare i caratteri digitati e tornare al livello precedente del menu.

Per utilizzare l'applicazione per avviare la stampa di un file di stampa riservata, utilizzare un dispositivo smart che dispone dell'applicazione corrispondente alla macchina.

### 5. Premere il tasto [OK].

Il file di St.riservata viene stampato.

#### Nota

- Mentre viene inserita la password tramite il pannello di controllo, la stampante non può processare altri lavori di stampa.

## Eliminare un file di stampa riservata

### Quando si utilizza il modello con pannello touch

Se sulla macchina è stato salvato un file di Stamp.riser., sul display del pannello di controllo della macchina viene visualizzato "Lavoro stampa riservata" quando la macchina è in modalità copiatrice, fax, scanner o scheda ID.



"Lavoro stampa riservata" compare anche sulla schermata [Stato].



Per eliminare un file di St.riservata, procedere come segue. Non è necessario inserire una password per eliminare un file di St.riservata.

### 1. Premere il tasto [Home].

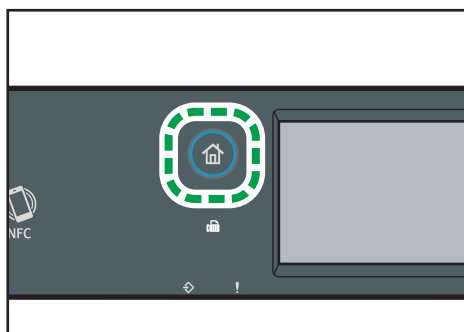

DYG322

### 2. Premere l'icona [Stato] nella schermata [Home].

### 3. Selezionare la scheda [Stamp.riser.].

È anche possibile visualizzare l'elenco di file di Stamp.riser. premendo [Prova] sulla scheda [Stato].

### 4. Selezionare il file da eliminare.

Identificare il file di St.riservata tramite il timbro orario e l'ID utente.

### 5. Premere [Elimina lavori].

Il file di St.riservata viene eliminato.

## Quando si utilizza il modello con pannello LCD a 4 linee

Se sulla macchina è stato salvato un file di St.riservata, sullo schermo del pannello di controllo della macchina compaiono "Lavoro stampa riservata" e "Premere Strumenti utente."

Per sbloccare e stampare il file di Stamp.riser., procedere come segue. Non è necessario inserire una password per eliminare un file di St.riservata.

### 1. Premere il tasto [Strumenti utente].

### 2. Premere il tasto [▲] o [▼] per selezionare il file da eliminare, quindi premere il tasto [OK].

Identificare il file di St.riservata tramite il timbro orario e l'ID utente.

### 3. Selezionare [Elimina].

Il file di St.riservata viene eliminato.

Se nella macchina rimangono dei file/registri di St.riservata, il display ritorna alla lista di file/registri di St.riservata. Se invece non ne rimangono, il display torna alla schermata iniziale.

## Utilizzare varie funzioni di stampa

Questa sezione offre una breve panoramica delle varie funzioni di stampa che possono essere configurate con il driver di stampa per ottenere le stampe desiderate.

---

### Funzioni qualità di stampa

---

3

È possibile adeguare la qualità di stampa e la tonalità del colore ai dati di stampa. Di seguito sono descritte alcune delle impostazioni di qualità di stampa che è possibile configurare.

#### Modificare il metodo di stampa dell'immagine

È possibile scegliere di stampare dando priorità alla qualità oppure alla velocità di stampa. Per la stampa di immagini, maggiore è la risoluzione delle immagini, maggiore sarà il tempo di stampa.

#### Modifica della modalità grafica

È possibile inviare informazioni grafiche alla stampante come immagini vettoriali o come immagini raster. La maggioranza di forme e motivi viene stampata più rapidamente come immagini vettoriali che come immagini raster. Tuttavia, se non si riesce a stampare determinati elementi grafici come appaiono sullo schermo, provare a stamparli come immagini raster.

#### Risparmio di toner durante la stampa

È possibile risparmiare toner stampando con un consumo di toner inferiore. Questo incrementa la durata della cartuccia di stampa, ma la stampa sarà leggermente più chiara.

#### Modifica dell'area stampabile

Quando un documento stampato su una pagina singola con una macchina viene stampato su due pagine separate con un'altra macchina, o viceversa, è possibile modificare l'area stampabile.

#### Modificare il metodo per scaricare i font TrueType nella macchina

Quando vengono stampati documenti contenenti caratteri nei font TrueType, nella stampa potrebbero apparire dei caratteri alterati o distorti. Modificare il metodo per scaricare i font TrueType potrebbe contribuire alla risoluzione del problema.

#### Modificare il motivo retinatura

Un motivo retinatura è un insieme di puntini utilizzato per simulare un colore o l'ombreggiatura di un'immagine. Se tale motivo viene modificato, cambieranno anche le caratteristiche dell'immagine. È possibile selezionare un motivo adatto all'immagine da stampare.

#### ↓ Nota

- A seconda del driver di stampa o del sistema operativo, alcune delle funzioni descritte sopra potrebbero non essere disponibili. Per informazioni, vedere la Guida del driver di stampa.

---

## Funzioni di uscita stampa

---

È possibile specificare la forma delle stampe in uscita a seconda delle necessità. Questa sezione offre una breve panoramica di alcune delle impostazioni che è possibile specificare.

### Stampare più copie di un documento

È possibile stampare più copie dello stesso documento.

### Fascicolare i fogli stampati in gruppi di documenti

È possibile stampare fascicoli completi di un documento con pagine multiple separandoli (P1, P2, P1, P2 ...). Se questa funzione non viene utilizzata per la stampa di più fascicoli, i documenti usciranno impilati per pagina (P1, P1, P2, P2 ...). Questa funzione è utile per la preparazione di materiali per seminari.

### Modificare l'orientamento o ruotare l'immagine

È possibile modificare l'orientamento di un'immagine da verticale a orizzontale e viceversa. È inoltre possibile ruotare l'immagine di 180 gradi. Ruotare l'immagine per impedire che venga stampata capovolta quando viene utilizzata carta con testata predefinita (come ad esempio carta intestata).

### Stampa di più pagine su di un unico foglio

È possibile stampare più pagine su un unico foglio.

Quando viene utilizzata questa funzione, a seconda del formato della carta e dal numero di pagine da inserire in ogni foglio, viene automaticamente selezionato un rapporto di riduzione.

### Stampa su entrambi i lati del foglio (stampa fronte/retro)

È possibile stampare su entrambi i lati della carta.

### Ridurre o ingrandire il documento

È possibile ridurre o ingrandire i documenti con rapporti specifici, dal 25% al 400% in incrementi di 1%.

È inoltre possibile ridurre o ingrandire documenti automaticamente per adattarli a un formato specifico. Questa funzione è utile per la stampa di pagine web.

Se è selezionata l'opzione [Abilita fogli grandi] i documenti formato A3/11 × 17/B4/8K possono essere ridotti a dimensioni supportate dalla macchina per permetterne la stampa.

### Non stampare pagine vuote

Se un lavoro di stampa contiene pagine bianche, è possibile evitare di stamparle.

Notare che questa impostazione ha maggiore priorità rispetto a [Stampa pagina vuota] nelle impostazioni funzioni stampante del pannello di controllo.

### Stampa con copertina

È possibile aggiungere una pagina di copertina al lavoro di stampa.

È possibile scegliere se lasciare la copertina bianca o se stampare la prima pagina del documento sulla copertina. Se la copertina viene inserita in un lavoro stampato in fronte/retro, è possibile stampare anche sul retro.

La carta per la copertina può essere uguale o diversa da quella utilizzata per le restanti pagine.

### **Stampare su un formato carta personalizzato**

È possibile stampare utilizzando carta di formato non standard impostando il formato carta come formato personalizzato.

Per specificare il formato carta personalizzato, selezionare [Formato carta pers.] dall'elenco [Formato documento:], quindi fare clic sul pulsante [Form.carta person...] nella parte inferiore della finestra di dialogo per configurare il formato carta.

### **Sovrapporre testo sulle stampe (timbro)**

È possibile sovrapporre un timbro di testo sulle stampe. Sono disponibili vari timbri predefiniti. È inoltre possibile creare il proprio timbro.

#### **Nota**

- A seconda del driver di stampa o del sistema operativo, alcune delle funzioni descritte sopra potrebbero non essere disponibili. Per informazioni, vedere la Guida del driver di stampa.

# 4. Copia degli originali

Questo capitolo descrive le procedure di base e avanzate per effettuare le copie e come specificare le impostazioni.

## Cosa è possibile fare con la funzione copiatrice

### Copia fronte-retro

È possibile copiare due pagine sui due lati di un unico foglio. Per ulteriori dettagli sulle impostazioni, vedere p. 126 "Specificare la copia su 2 facciate o la copia combinata" e p. 131 "Specificare la copia su 2 facciate o la copia combinata (per originali a 2 facciate)".

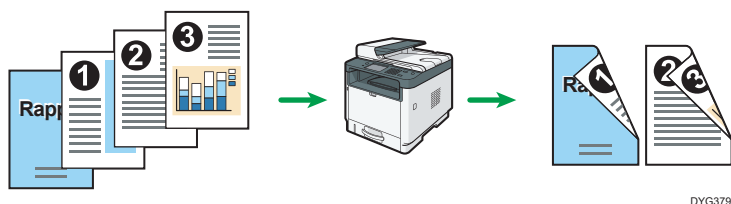

### Copia combinata

È possibile copiare più pagine su un unico foglio. Per ulteriori dettagli sulle impostazioni, vedere p. 126 "Specificare la copia su 2 facciate o la copia combinata" e p. 131 "Specificare la copia su 2 facciate o la copia combinata (per originali a 2 facciate)".

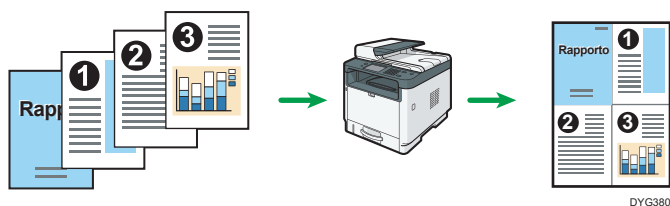

### Copia carta ID

La funzione Copia carta ID consente di copiare il fronte e il retro di una carta d'identità o di un passaporto su un lato di un foglio di carta. Per dettagli, vedere p. 136 "Copiare una carta d'identità".

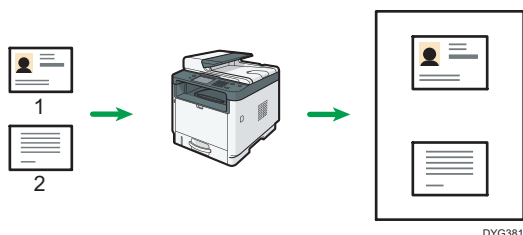

## Schermata modo copiatrice

Questa sezione fornisce informazioni sullo schermo quando la macchina funziona in modalità copiatrice.

### Quando si utilizza il modello con pannello touch

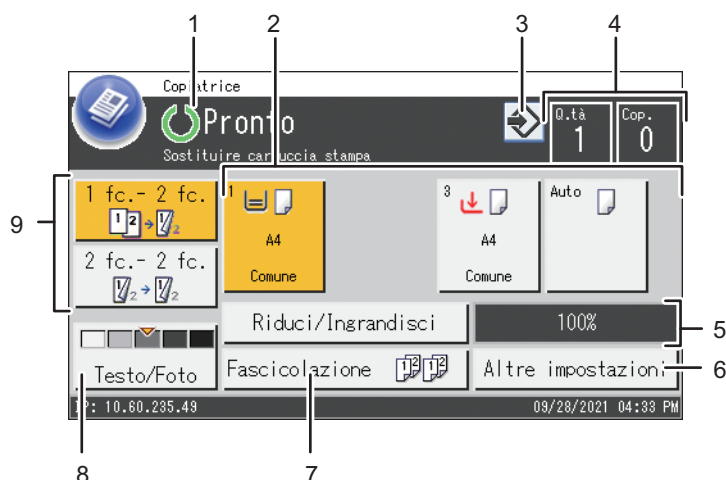

MOESPCS133

#### 1. Stato corrente o messaggi

Visualizza lo stato corrente o i messaggi.

#### 2. Indicatori di stato del vassoio carta

Visualizza le impostazioni del vassoio carta.

#### 3. Icona elemento preferito

Premere per registrare le impostazioni correnti in un elemento preferito.

#### 4. Quantità di copie

Visualizza il numero di copie impostate e il numero di copie eseguite. È possibile modificare la quantità di copie utilizzando i tasti numerici.

#### 5. Rapporto riduzione/ingrandimento

È possibile specificare il rapporto di riduzione e ingrandimento premendo [Riduci/Ingrandisci].

#### 6. [Altre impostazioni]

Premere per visualizzare le funzioni che è possibile utilizzare.

#### 7. [Fascicolazione]

Configura la macchina per ordinare le pagine in uscita in fascicoli quando si eseguono più copie di un documento di più pagine.

#### 8. Impostazioni dell'originale e della scansione

Premere per specificare il tipo originale e il livello di densità dell'immagine.

### 9. [1 fc.- 2 fc.], [2 fc.- 2 fc.]

Premere per impostare la funzione fronte-retro.

#### Quando si utilizza il modello con pannello LCD a 4 linee

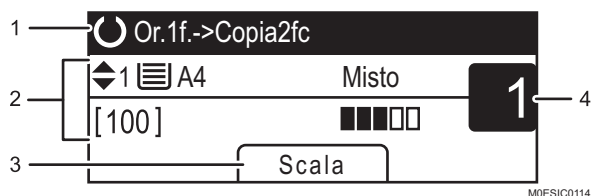

#### 1. Stato corrente o messaggi

Visualizza lo stato corrente o i messaggi.

#### 2. Impostazioni correnti

Visualizza le impostazioni correnti di vassoio, dimensioni di riproduzione e scansione.

#### 3. Voci tasto selezione

Visualizza le funzioni utilizzabili premendo i relativi tasti di selezione.

#### 4. Quantità di copie

Visualizza la quantità di copie corrente. È possibile modificare la quantità di copie utilizzando i tasti numerici.

#### Nota

- È possibile specificare la modalità di avvio nell'impostazione [Priorità funzione] nelle impostazioni amministratore. Per informazioni, vedere p. 283 "Impostazioni strumenti amministratore (quando si utilizza il modello con pannello touch)" o p. 329 "Impostazioni strumenti amministratore (quando si utilizza il modello con pannello LCD a 4 linee)".

## Operazioni base di copia

### ★ Importante

- Se si posizionano degli originali sia nell'ADF che sul vetro di esposizione, avranno la precedenza gli originali posizionati nell'ADF.
- La copia fronte-retro è selezionata come impostazione predefinita.

Quando si utilizza il modello con pannello touch

1. Premere il tasto [Home].

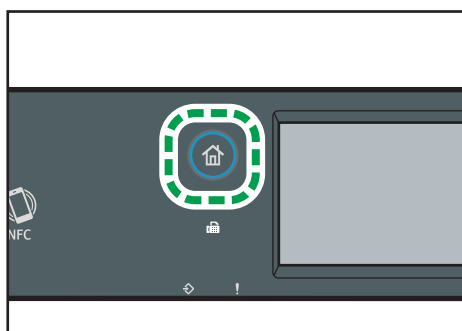

DYG322

2. Premere l'icona [Copiat.] nella schermata [Home].
3. Collocare l'originale sul vetro di esposizione o nell'ADF.

Per posizionare gli originali, vedere p. 93 "Posizionamento degli originali". Se necessario, configurare le impostazioni avanzate di copia.

4. Per effettuare più copie, inserire il numero di copie desiderato utilizzando i tasti numerici.
5. Premere il tasto [Avvio].

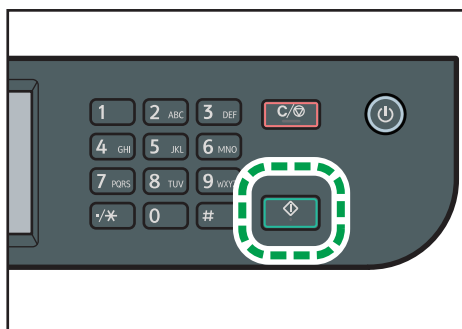

DYG336

## Quando si utilizza il modello con pannello LCD a 4 linee

### 1. Premere il tasto [Copia].

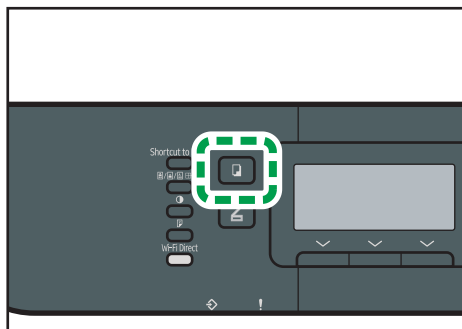

DYG331

### 2. Collocare l'originale sul vetro di esposizione o nell'ADF.

Per posizionare gli originali, vedere p. 93 "Posizionamento degli originali". Se necessario, configurare le impostazioni avanzate di copia.

### 3. Per effettuare più copie, inserire il numero di copie desiderato utilizzando i tasti numerici.

### 4. Premere il tasto [Avvio].

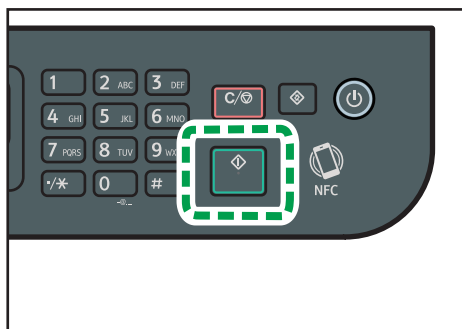

DYG334

#### Nota

- Il numero massimo di copie è 99.
- È possibile cambiare momentaneamente il vassoio carta per stampare le copie. Per modificare l'impostazione, premere l'icona che indica il vassoio se si utilizza il modello con pannello touch o premere il tasto [▲] o [▼] se si utilizza il modello con pannello LCD a 4 linee. Inoltre, è possibile scegliere di cambiare automaticamente il vassoio carta in base al formato carta (A4 o Letter).
- È possibile selezionare il vassoio carta per stampare le copie in [Seleziona carta] nelle impostazioni copiatrice. Se la macchina viene impostata per passare automaticamente dal vassoio 1 ad altri vassoi in base al formato carta in questa impostazione, è anche possibile specificare quale vassoio deve essere utilizzato per primo dalla macchina in [Priorità vassoio carta] nelle impostazioni relative alla carta. Per [Seleziona carta], vedere p. 248 "Impostazioni delle funzioni

Copiatrice (quando si utilizza il modello con pannello touch)" o p. 305 "Impostazioni funzioni Copiatrice (quando si utilizza il modello con pannello LCD a quattro linee)". Per [Priorità vassoio carta], vedere p. 277 "Impostazioni carta (quando si utilizza il modello con pannello touch)" o p. 323 "Impostazioni vass. carta (quando si utilizza il modello con pannello LCD a 4 linee)".

- Se vengono effettuate più copie di un documento con più pagine, utilizzando l'impostazione [Fascicolazione] in impostazioni copiatrice, è possibile selezionare se fascicolare o raggruppare le copie. Per [Fascicolazione], vedere p. 248 "Impostazioni delle funzioni Copiatrice (quando si utilizza il modello con pannello touch)" o p. 305 "Impostazioni funzioni Copiatrice (quando si utilizza il modello con pannello LCD a quattro linee)".
- Se vengono effettuate più copie di un documento con più pagine, utilizzando l'impostazione [Fascicolazione] in impostazioni copiatrice, è possibile selezionare se fascicolare o raggruppare le copie. Per [Fascicolazione], vedere p. 248 "Impostazioni delle funzioni Copiatrice (quando si utilizza il modello con pannello touch)".
- Se si verifica un inceppamento carta, la stampa viene bloccata al termine della stampa della pagina corrente. Una volta rimosso l'inceppamento, la stampa riprende automaticamente dal punto in cui si era interrotta.
- Se si verifica un inceppamento di scansione nell'ADF, la copia viene annullata immediatamente. In questo caso, riprendere la copia degli originali iniziando dalla pagina inceppata. Per informazioni su come rimuovere la carta inceppata, vedere p. 440 "Rimozione della carta inceppata".

---

## Annullamento di una copia

---

### Durante la scansione dell'originale

Se la copia viene annullata durante la scansione dell'originale, la copia viene annullata immediatamente e non viene stampato nulla.

Quando l'originale è impostato nell'ADF, la scansione si interrompe immediatamente e tutti gli originali vengono espulsi.

### Durante la stampa (quando si utilizza il modello con pannello touch)

Se la copia viene annullata durante la stampa, il processo viene annullato al termine della stampa della pagina corrente.

Per annullare una copia, procedere come segue.

### 1. Premere il tasto [Home].

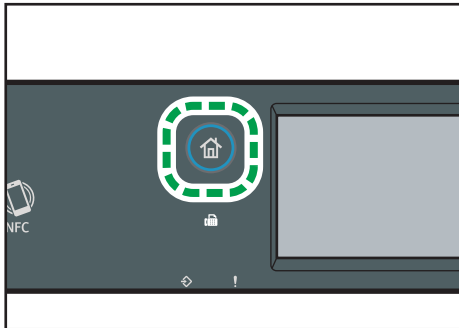

DYG322

### 2. Premere l'icona [Copiat.] nella schermata [Home].

### 3. Premere il tasto [Cancella/Stop].

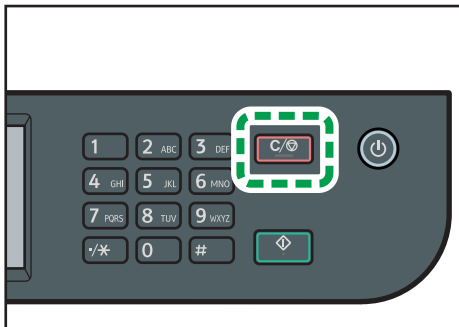

DYG330

Quando viene visualizzata la schermata [Annulla lavori], passare al Punto 4.

### 4. Premere [Lavori di copia].

#### **Durante la stampa (quando si utilizza il modello con pannello LCD a 4 linee)**

Se la copia viene annullata durante la stampa, il processo viene annullato al termine della stampa della pagina corrente.

Per annullare una copia, procedere come segue.

**1. Premere il tasto [Copia].**

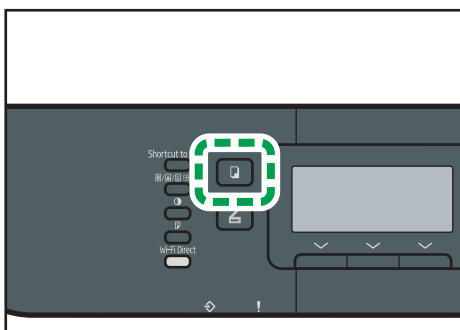

DYG331

4

**2. Premere il tasto [Cancella/Stop].**

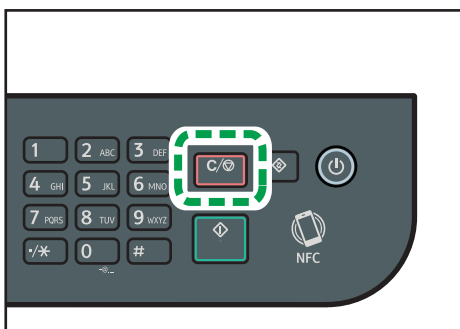



DYG328

## Effettuare copie ingrandite o ridotte

Esistono due modi per impostare il rapporto di riduzione/ingrandimento: utilizzare un rapporto predefinito o specificare manualmente un rapporto personalizzato.

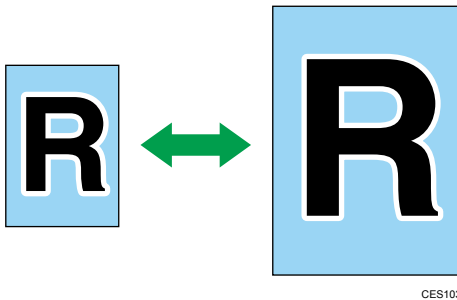
### Rapporto predefinito



-  **Regione A** (principalmente Europa e Asia)  
50%, 71%, 82%, 93%, 122%, 141%, 200%, 400%
-  **Regione B** (principalmente Nord America)  
50%, 65%, 78%, 93%, 129%, 155%, 200%, 400%

### Rapporto personalizzato



Dal 25% al 400% con incrementi dell'1%

## Specificare Riduzione/Ingrandimento

Quando si utilizza il modello con pannello touch

1. Premere il tasto [Home].

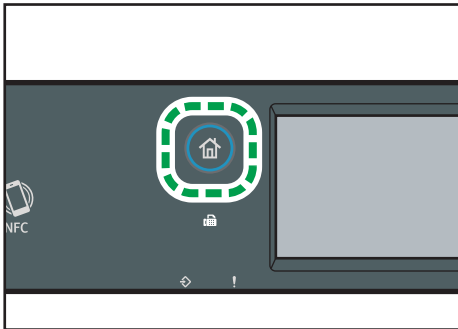

DYG322

2. Premere l'icona [Copia.] nella schermata [Home].
3. Premere [Riduci/Ingrandisci].
4. Selezionare un rapporto dall'elenco o inserire il rapporto desiderato. È possibile specificare il rapporto anche premendo [+] o [-] a incrementi dell'1%.
5. Premere [OK].

Quando si utilizza il modello con pannello LCD a 4 linee

1. Premere il tasto [Copia].

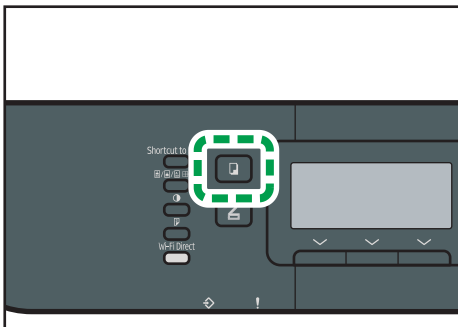

DYG331

2. Premere [Scala].

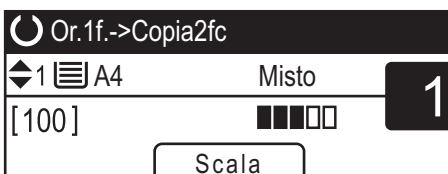

### 3. Premere [Riduz.], [Ingrand.] o [Zoom].

Per [Riduz.] o [Ingrand.], premere i tasti [▲], [▼], [◀] o [▶] per selezionare il rapporto desiderato. Per [Zoom], specificare il rapporto desiderato mediante i tasti numerici.

### 4. Premere il tasto [OK].

#### ↓ Nota

- Per effettuare le copie sempre nel rapporto specificato, è possibile modificare l'impostazione predefinita [Riduzione/Ingrandimento] della macchina. Per informazioni, vedere p. 248 "Impostazioni delle funzioni Copiatrice (quando si utilizza il modello con pannello touch)" o p. 305 "Impostazioni funzioni Copiatrice (quando si utilizza il modello con pannello LCD a quattro linee)".
- Nei seguenti casi le impostazioni temporanee vengono annullate:
  - Quando non viene effettuata alcuna attività durante il periodo di tempo specificato in [Timer reset sistema] o [Timer auto reset sistema] durante la visualizzazione della schermata iniziale. Per informazioni, vedere p. 283 "Impostazioni strumenti amministratore (quando si utilizza il modello con pannello touch)" o p. 329 "Impostazioni strumenti amministratore (quando si utilizza il modello con pannello LCD a 4 linee)".
  - Quando si preme il tasto [Cancella/Stop] durante la visualizzazione della schermata iniziale.
  - Quando si modifica la modalità della macchina.
  - Quando la macchina viene spenta.
  - Quando si modifica l'impostazione predefinita della macchina per la stessa impostazione.

## Specificare la copia su 2 facciate o la copia combinata

Questa sezione descrive come combinare e stampare più pagine (due o quattro) su una facciata o su entrambe le facciate della carta.

### ★ Importante





- Questa funzione è disponibile solo quando l'originale è posizionato nell'ADF, non quando è posizionato sul vetro di esposizione.
- Per utilizzare questa funzione, il formato carta utilizzato per le copie deve essere impostato sui formati A4, Letter o Legal.
- Il tipo carta da utilizzare per la copia su 2 facciate può essere sottile, comune, carta spessa 1, riciclata, colorata, prestampata, perforata e intestata.

Sono disponibili le seguenti modalità di copia. Selezionare una modalità di copia in base all'originale e all'aspetto delle copie desiderato.

### Copia combinata su 1 facciata







In questa modalità, un originale di due o quattro pagine viene combinato e stampato su un lato del foglio.

#### 2 in 1

	Originale	Copia
Verticale		
Orizzontale		

IT CMF250

### 4 in 1







	Originale	Copia	
Verticale		Sinistra con Destra 	Alto con Basso 
Orizzontale		Sinistra con Destra 	Alto con Basso 

IT CMF251

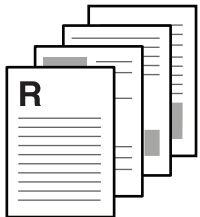
### Copia combinata su entrambi i lati

In questa modalità, una più pagine originali vengono combinate e stampate su entrambi i lati della carta.

### 2 in 1

	Originale	Copia	
Verticale		Alto con Alto 	Alto con Basso 
Orizzontale		Alto con Alto 	Alto con Basso 



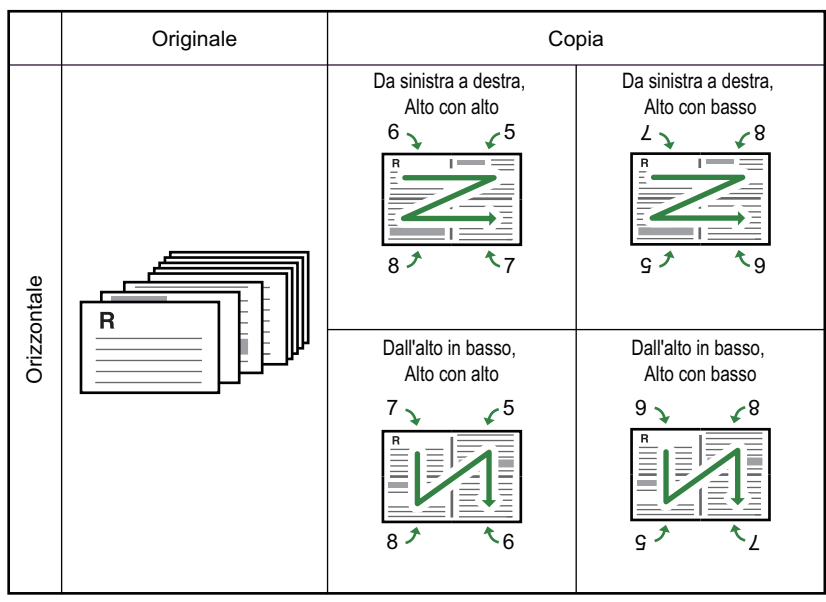
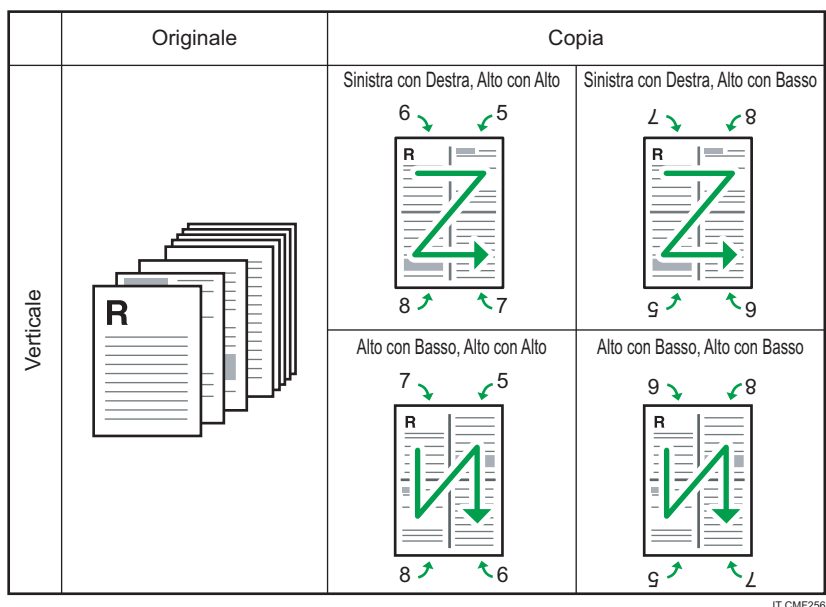

DUE331

4 in 1

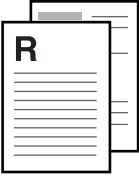

1 in 1

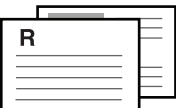
In questa modalità, le pagine a singola facciata sono stampate sul fronte e sul retro della carta senza essere combinate.

	Originale	Copia	
Verticale		Alto con alto 	Alto con basso 
Orizzontale		Alto con alto 	Alto con basso 

DYG420

## Specificare copia combinata e su 2 facciate

Quando si utilizza il modello con pannello touch

1. Premere il tasto [Home].

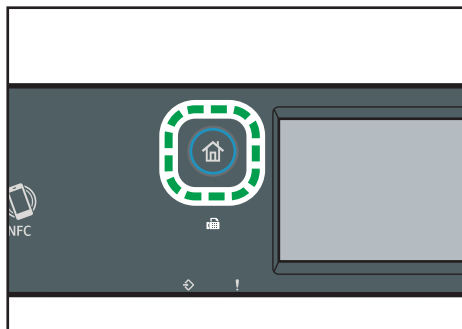

DYG322

2. Premere l'icona [Copiat.] nella schermata [Home].
3. Premere [Altre impostazioni].
4. Premere [Da 1 facc. a 2 facc.].
5. Selezionare il modo di copiatura desiderato e premere [OK].
6. Premere [OK].

## Quando si utilizza il modello con pannello LCD a 4 linee

### 1. Premere il tasto [Fronte-retro].

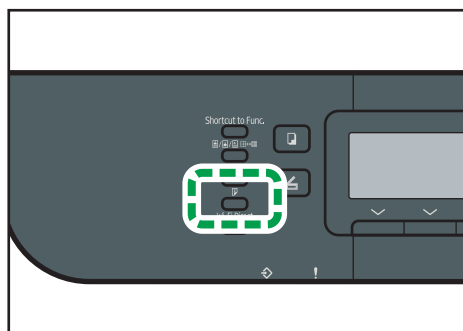

DYG321

### 2. Premere il tasto [▲] o [▼] per selezionare il modo di copia desiderato, quindi premere il tasto [OK].

### 3. Premere il tasto [▲] o [▼] per selezionare l'orientamento e l'ordine delle pagine, quindi premere il tasto [OK].

#### Nota

- Se viene impostata la copia combinata e su 2 facciate, l'impostazione copia carta ID viene disattivata automaticamente.
- Per effettuare le copie sempre nel rapporto specificato, è possibile modificare l'impostazione predefinita [F-R/Combin] della macchina. Per informazioni, vedere p. 248 "Impostazioni delle funzioni Copiatrice (quando si utilizza il modello con pannello touch)" o p. 305 "Impostazioni funzioni Copiatrice (quando si utilizza il modello con pannello LCD a quattro linee)".
- Nei seguenti casi le impostazioni temporanee vengono annullate:
  - Quando non viene effettuata alcuna attività durante il periodo di tempo specificato in [Timer reset sistema] o [Timer auto reset sistema] durante la visualizzazione della schermata iniziale. Per informazioni, vedere p. 283 "Impostazioni strumenti amministratore (quando si utilizza il modello con pannello touch)" o p. 329 "Impostazioni strumenti amministratore (quando si utilizza il modello con pannello LCD a 4 linee)".
  - Quando si preme il tasto [Cancella/Stop] durante la visualizzazione della schermata iniziale.
  - Quando si modifica la modalità della macchina.
  - Quando la macchina viene spenta.
  - Quando si modifica l'impostazione predefinita della macchina per la stessa impostazione.

## Specificare la copia su 2 facciate o la copia combinata (per originali a 2 facciate)

Questa sezione spiega come realizzare copie a 2 facciate di originali a 2 facciate, oppure copiare due pagine dell'originale su un foglio oppure copiare quattro pagine dell'originale su un foglio con due pagine per facciata.

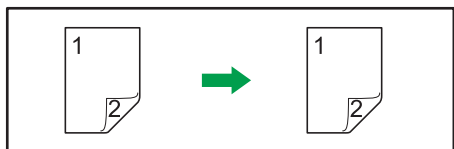

DAC602



DAC603

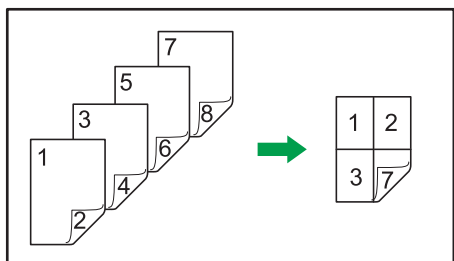

DAC603

### ★ Importante

- È possibile utilizzare il vetro di esposizione per la scansione manuale in fronte-retro. Altre impostazioni richiedono l'ADF.

Sono disponibili le seguenti modalità di copia:

#### Copia combinata su 1 facciata

- 2 in 1  
Copia 1 originale a due facciate su una sola facciata di un foglio.
- 4 in 1  
Copia 2 originali a due facciate su una sola facciata di un foglio.

#### 1 in 1

Realizza copie a 2 facciate di originali a 2 facciate.

### Copia combinata su entrambi i lati

- 2 in 1

Copia entrambe le facciate di un originale a 2 facciate su una facciata di un foglio, ed entrambe le facciate di un altro originale a 2 facciate sull'altra facciata del foglio.

- 4 in 1

Copia 4 originali a 2 facciate su un foglio con quattro pagine per facciata.

### Scansione manuale in fronte-retro

Selezionare questa modalità per fare copie fronte-retro dal vetro di esposizione.

---

## 4

---

### Copia a due facciate tramite ADF

---

Questa funzione è disponibile solo per i modelli con pannello touch.

1. Premere il tasto [Home].

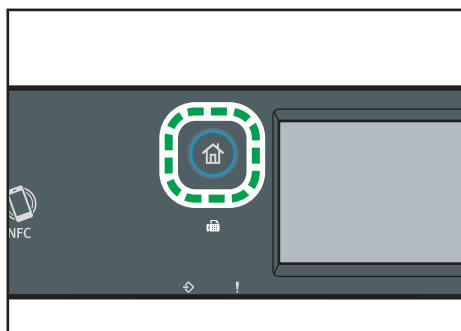

DYG322

2. Premere l'icona [Copiat.] nella schermata [Home].
3. Premere [Altre impostazioni].
4. Premere [Da 2 facc. a 2 facc.].
5. Selezionare il modo di copiatura desiderato e premere [OK].
6. Premere [OK].

**7. Posizionare tutti gli originali a 2 facciate nell'ADF con la parte anteriore rivolta verso l'alto.**

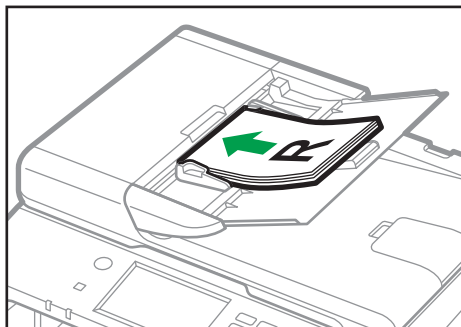

DYG264

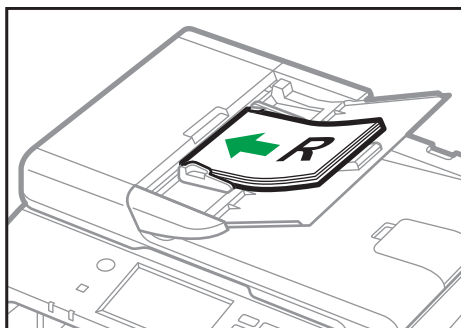

DYH224

**8. Premere il tasto [Avvio].**

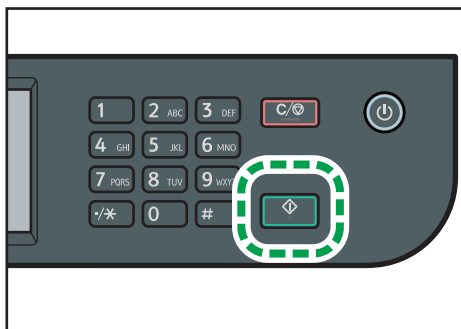

DYG336

**Nota**

- Dopo aver posizionato gli originali, premere il tasto [Start] entro il tempo specificato in [Timer reset sistema]. In caso contrario, il lavoro viene annullato. Per ulteriori dettagli, vedere p. 283 "Impostazioni strumenti amministratore (quando si utilizza il modello con pannello touch)".
- In caso di memoria piena mentre vengono scansionati gli originali, il lavoro viene annullato.

## Copia a due facciate manuale tramite vetro di esposizione.

Quando si utilizza il modello con pannello touch

1. Premere il tasto [Home].

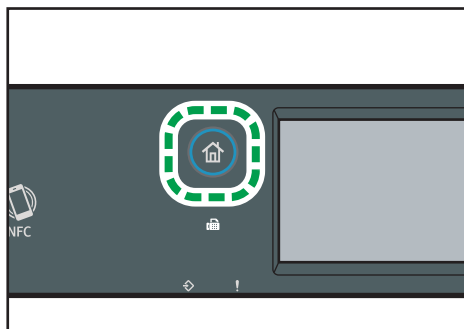

2. Premere l'icona [Copiat.] nella schermata [Home].
3. Premere [Altre impostazioni].
4. Premere [Scansione F-R manuale].
5. Premere [OK].
6. Collocare l'originale sul vetro di esposizione con la facciata anteriore rivolta verso il basso e la parte superiore rivolta verso il retro della macchina.  
Posizionare gli originali uno alla volta.
7. Premere il tasto [Avvio].  
Sul display appare un messaggio che invita a collocare l'originale sul vetro di esposizione con il retro rivolto verso il basso.
8. Collocare l'originale sul vetro di esposizione con la facciata posteriore rivolta verso il basso e la parte superiore rivolta verso il retro della macchina.
9. Premere [Avvio].  
Una volta scansionati tutti gli originali, premere [Lavoro term.].

## Quando si utilizza il modello con pannello LCD a 4 linee

### 1. Premere il tasto [Fronte-retro].

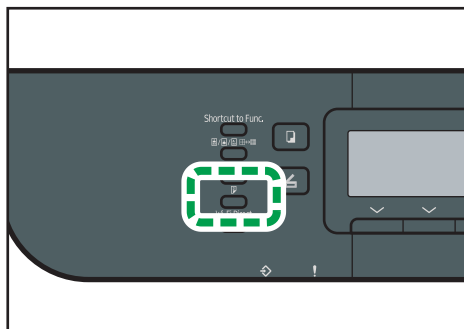

DYG321

### 2. Premere il tasto [▲] o [▼] per selezionare [Modo scans.2 facc.manuale], quindi premere il tasto [OK].

### 3. Collocare l'originale sul vetro di esposizione con la facciata anteriore rivolta verso il basso e la parte superiore rivolta verso il retro della macchina.

Posizionare gli originali uno alla volta.

### 4. Premere il tasto [Avvio].

Sul display appare un messaggio che invita a collocare l'originale sul vetro di esposizione con il retro rivolto verso il basso.

### 5. Collocare l'originale sul vetro di esposizione con la facciata posteriore rivolta verso il basso e la parte superiore rivolta verso il retro della macchina.

### 6. Premere nuovamente il tasto [Avvio].

Quando tutti gli originali sono stati acquisiti, premere il tasto [#].

#### Nota

- Dopo aver caricato l'originale, premere il tasto [Start] entro il tempo specificato in [Timer reset sistema] o in [Timer auto reset sistema]. In caso contrario, il lavoro viene annullato. Per informazioni, vedere p. 283 "Impostazioni strumenti amministratore (quando si utilizza il modello con pannello touch)" o p. 329 "Impostazioni strumenti amministratore (quando si utilizza il modello con pannello LCD a 4 linee)".
- La fascicolazione non è disponibile.

## Copiare una carta d'identità

Questa sezione illustra come copiare il fronte e il retro di una carta d'identità, o di altri piccoli documenti, su un unico foglio.

### ★ Importante

- Non è possibile utilizzare la funzione fronte-retro con la funzione di copia carta ID.
- Questa funzione è disponibile solo quando l'originale viene posizionato sul vetro di esposizione, non quando viene posizionato nell'ADF.
- Per utilizzare questa funzione, il formato carta utilizzato per le copie deve essere impostato sui formati A6, A5, A4, Half Letter o Letter.

Formato carta stampata	Formato carta acquisita
A4	A5 (148 × 210 mm)
Letter	Half Letter (140 × 216 mm)
A5	A6 (105 × 148 mm)
A6	A7 (74 × 105 mm)
Half Letter	Un quarto del formato Letter (70 × 108 mm)

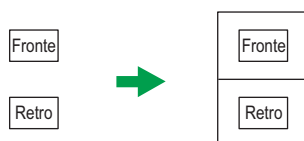

IT DUE332

### Quando si utilizza il modello con pannello touch

1. Premere il tasto [Home].

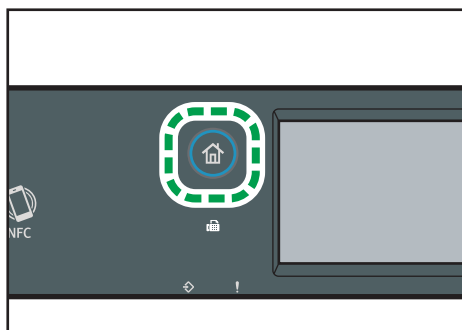

DYG322

2. Premere l'icona [Scheda ] nella schermata [Home].
3. Per effettuare più copie, inserire il numero di copie desiderato utilizzando i tasti numerici.
4. Posizionare l'originale con il lato anteriore rivolto verso il basso nell'angolo superiore sinistro del vetro di esposizione.

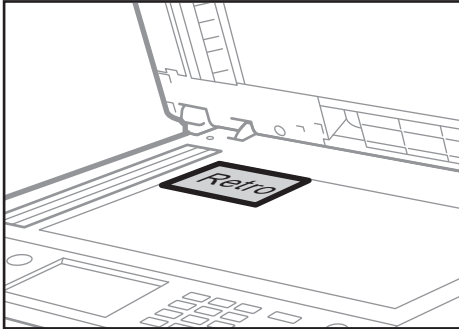

DYH228

5. Premere il tasto [Avvio].

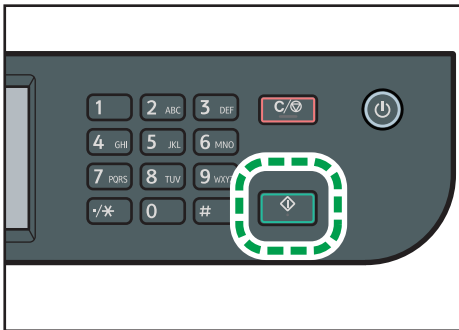

DYG336

Sul display appare un messaggio che invita a collocare l'originale sul vetro di esposizione con il retro rivolto verso il basso.

6. Collocare l'originale sul vetro di esposizione con la facciata posteriore rivolta verso il basso e la parte superiore rivolta verso il retro della macchina, quindi premere [Avvio].

## Quando si utilizza il modello con pannello LCD a 4 linee

### 1. Premere il tasto [Shortcut to Func.].

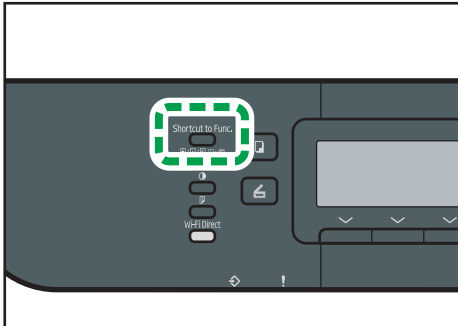

DYG403

Per utilizzare il tasto [[Shortcut to Func.]] per impostare la modalità copia carta d'identità per il lavoro corrente, è necessario impostare [Collegamento a Funzione] in [Strumenti amministratore] su [Modo copia carta ID]. L'impostazione può essere assegnata anche usando Web Image Monitor.

Per [Collegamento a Funzione], vedere p. 329 "Impostazioni strumenti amministratore (quando si utilizza il modello con pannello LCD a 4 linee)".

2. Per effettuare più copie, inserire il numero di copie desiderato utilizzando i tasti numerici.
3. Posizionare l'originale con il lato anteriore rivolto verso il basso nell'angolo superiore sinistro del vetro di esposizione.

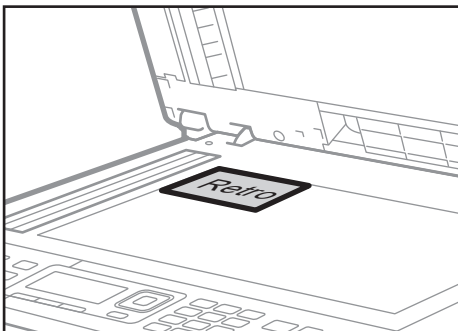

DYH502

### 4. Premere il tasto [Avvio].

Sul display appare un messaggio che invita a collocare l'originale sul vetro di esposizione con il retro rivolto verso il basso.

5. Posizionare l'originale sul vetro di esposizione con la facciata posteriore rivolta verso il basso e la parte superiore rivolta verso il retro della macchina, quindi premere nuovamente il tasto [Avvio].

**Nota**

- A seconda dello spessore della carta, possono apparire ombre attorno ai bordi della copia della carta.
- Per la funzione di copia carta d'identità, è possibile impostare la macchina per stampare una linea nel mezzo della carta stampata. Specificare [Linea centrale] in [Impostaz.carta ID] in [Impost.Copiatr.] se si sta utilizzando un modello con pannello touch, o specificare [Linea centrale carta ID] in [Impostaz.carta ID] in [Impost.Copiatr.] se si sta utilizzando un modello con pannello LCD a 4 linee.
- Il formato di scansione per la funzione carta d'identità può essere modificato. Specificare [Formato documento] in [Impostaz.carta ID] in [Impost.Copiatr.] se si sta utilizzando un modello con pannello touch, o specificare [Formato carta ID] in [Impostaz.carta ID] in [Impost.Copiatr.] se si sta utilizzando un modello con pannello LCD a 4 linee.
- Dopo aver caricato gli originali, premere il tasto [Start] entro il tempo specificato in [Timer reset sistema] o in [Timer auto reset sistema]. In caso contrario, il lavoro viene annullato. Per informazioni, vedere p. 283 "Impostazioni strumenti amministratore (quando si utilizza il modello con pannello touch)" o p. 329 "Impostazioni strumenti amministratore (quando si utilizza il modello con pannello LCD a 4 linee)".
- A prescindere dall'impostazione del rapporto di riduzione o ingrandimento della macchina, le dimensioni di una copia carta ID saranno sempre del 100%.
- Nei seguenti casi le impostazioni temporanee vengono annullate:
  - Quando non viene effettuata alcuna attività durante il periodo di tempo specificato in [Timer reset sistema] o [Timer auto reset sistema] durante la visualizzazione della schermata iniziale. Per informazioni, vedere p. 283 "Impostazioni strumenti amministratore (quando si utilizza il modello con pannello touch)" o p. 329 "Impostazioni strumenti amministratore (quando si utilizza il modello con pannello LCD a 4 linee)".
  - Quando si preme il tasto [Cancella/Stop] durante la visualizzazione della schermata iniziale.
  - Quando si modifica la modalità della macchina.
  - Quando la macchina viene spenta.
  - Quando si modifica l'impostazione predefinita della macchina per la stessa impostazione.

# Specifica delle impostazioni di scansione per la copia

Questa sezione spiega come specificare la densità dell'immagine e la qualità di scansione per il lavoro corrente.

## Regolazione della densità dell'immagine

Esistono cinque livelli di densità dell'immagine. Più è alto il livello di densità, più l'immagine stampata risulta scura.

4

### Quando si utilizza il modello con pannello touch

1. Premere il tasto [Home].

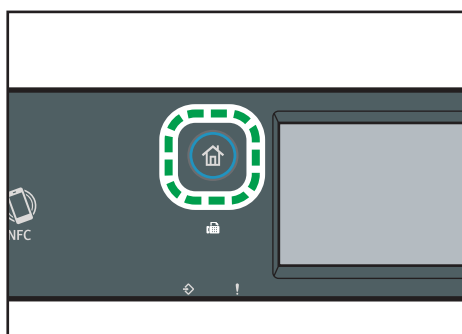

2. Premere l'icona [Copiat.] nella schermata [Home].
3. Premere [Testo/Foto].
4. Premere [◀] o [▶] per selezionare il livello di densità desiderato, quindi premere [OK].

## Quando si utilizza il modello con pannello LCD a 4 linee

### 1. Premere il tasto [Density].

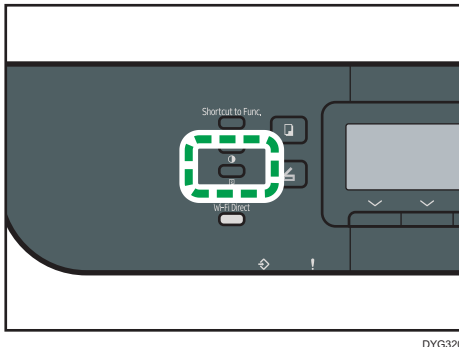

DYG320

### 2. Premere il tasto [◀] o [▶] per selezionare il livello di densità desiderato, quindi premere il tasto [OK].

#### ↓ Nota

- Per fare sempre copie con uno specifico livello di densità, è possibile modificare l'impostazione predefinita [Densità] della macchina. Per informazioni, vedere p. 248 "Impostazioni delle funzioni Copiatrice (quando si utilizza il modello con pannello touch)" o p. 305 "Impostazioni funzioni Copiatrice (quando si utilizza il modello con pannello LCD a quattro linee)".
- Nei seguenti casi le impostazioni temporanee vengono annullate:
  - Quando non viene effettuata alcuna attività durante il periodo di tempo specificato in [Timer reset sistema] o [Timer auto reset sistema] durante la visualizzazione della schermata iniziale. Per informazioni, vedere p. 283 "Impostazioni strumenti amministratore (quando si utilizza il modello con pannello touch)" o p. 329 "Impostazioni strumenti amministratore (quando si utilizza il modello con pannello LCD a 4 linee)".
  - Quando si preme il tasto [Cancella/Stop] durante la visualizzazione della schermata iniziale.
  - Quando si modifica la modalità della macchina.
  - Quando la macchina viene spenta.
  - Quando si modifica l'impostazione predefinita della macchina per la stessa impostazione.

## Selezionare il tipo di documento in base all'originale

Esistono tre tipi di documento:

### Testo/Foto

Selezionare quando l'originale contiene sia testo sia fotografie o immagini.

### Testo

Selezionare quando l'originale contiene solo testo e nessuna fotografia o immagine.

## Foto

Selezionare quando l'originale contiene solo fotografie o immagini. Selezionare questa voce per i seguenti tipi di originale:

- Fotografie
- Pagine che contengono unicamente o per lo più fotografie o immagini, ad esempio pagine di riviste.

### Quando si utilizza il modello con pannello touch

1. Premere il tasto [Home].

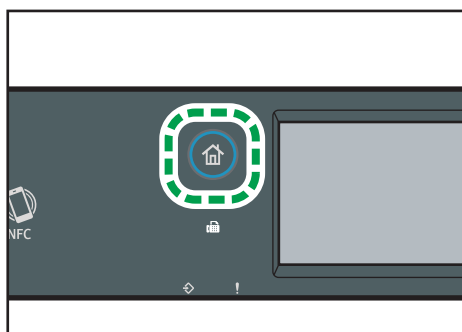

DYG322

2. Premere l'icona [Copiat.] nella schermata [Home].
3. Premere [Testo/Foto].
4. Selezionare il tipo di documento desiderato, quindi premere [OK].

### Quando si utilizza il modello con pannello LCD a 4 linee

1. Premere il tasto [Qualità immagine].

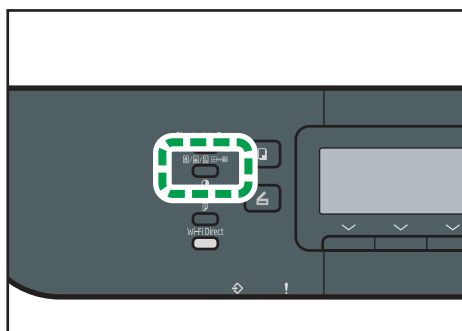

DYG323

2. Premere il tasto [▲] o [▼] per selezionare il tipo di documento desiderato, quindi premere il tasto [OK].

#### ↓ Nota

- Per fare sempre copie con un tipo di documento specifico, è possibile modificare l'impostazione predefinita [Tipo originale] della macchina. Per informazioni, vedere p. 248 "Impostazioni delle

funzioni Copiatrice (quando si utilizza il modello con pannello touch)" o p. 305 "Impostazioni funzioni Copiatrice (quando si utilizza il modello con pannello LCD a quattro linee)".

- Nei seguenti casi le impostazioni temporanee vengono annullate:
  - Quando non viene effettuata alcuna attività durante il periodo di tempo specificato in [Timer reset sistema] o [Timer auto reset sistema] durante la visualizzazione della schermata iniziale. Per informazioni, vedere p. 283 "Impostazioni strumenti amministratore (quando si utilizza il modello con pannello touch)" o p. 329 "Impostazioni strumenti amministratore (quando si utilizza il modello con pannello LCD a 4 linee)".
  - Quando si preme il tasto [Cancella/Stop] durante la visualizzazione della schermata iniziale.
  - Quando si modifica la modalità della macchina.
  - Quando la macchina viene spenta.
  - Quando si modifica l'impostazione predefinita della macchina per la stessa impostazione.



# 5. Scansione degli originali

Questo capitolo spiega come specificare le impostazioni e usare la funzione scanner.

## Cosa è possibile fare con la funzione scanner

### Inviare i documenti acquisiti a una cartella su un computer

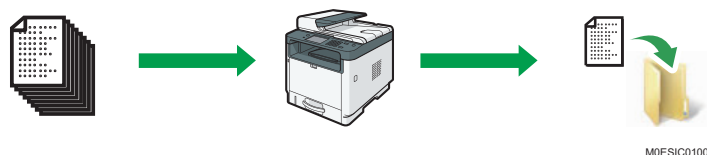

È possibile inviare i documenti acquisiti a una cartella su un computer client. Per ulteriori dettagli, vedere p. 149 "Preparazione per la registrazione di destinazioni di scansione (Scansione a cartella)".

È inoltre possibile salvare i documenti acquisiti su un server FTP. Per ulteriori dettagli, vedere p. 157 "Preparazione per la registrazione di destinazioni di scansione (Scansione a FTP)".

### Inviare i documenti acquisiti tramite e-mail



È possibile inviare i documenti acquisiti come file allegato a un'e-mail. Per dettagli, vedere p. 155 "Preparazione per la registrazione di destinazioni di scansione (Scansione a e-mail)".

### Salvataggio dei file di scansione su un dispositivo di memoria flash USB



È possibile salvare i file acquisiti sul dispositivo di memoria flash USB inserito nella macchina. Per ulteriori dettagli, vedere p. 172 "Procedure base per salvare i file di scansione su un dispositivo di memorizzazione USB".

### Scansione di documenti da Smart Organizing Monitor o da un computer client



È possibile utilizzare lo scanner Smart Organizing Monitor, TWAIN, WIA, ICA o SANE.

Per ulteriori dettagli, vedere p. 177 "Scansione da Smart Organizing Monitor".

Per dettagli, vedere p. 181 "Operazioni base per la scansione TWAIN".

Per ulteriori dettagli, vedere p. 185 "Operazioni base per la scansione WIA".

Per dettagli, vedere p. 186 "Operazioni di base della scansione ICA".

Per ulteriori dettagli, vedere p. 189 "Informazioni sulla scansione SANE".

# Schermata modo scanner

Questa sezione fornisce informazioni sulla schermata in modo scanner.

## Quando si utilizza il modello con pannello touch

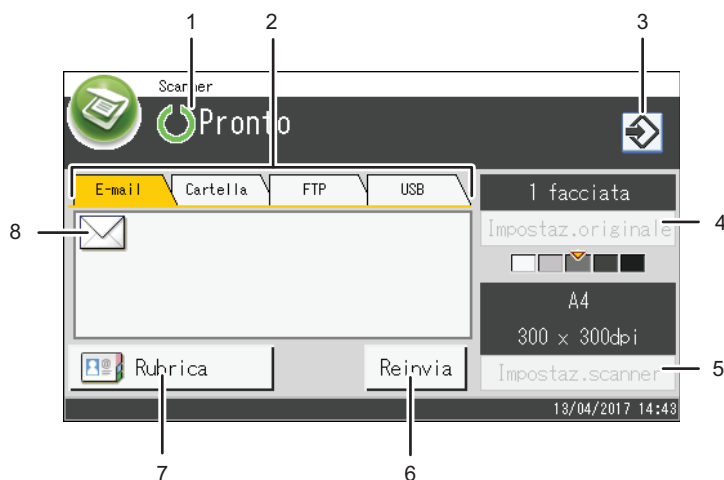

DUE313 IT

### 1. Stato corrente o messaggi

Visualizza lo stato corrente o i messaggi.

### 2. E-mail / Cartella / FTP / USB

Premere queste schede per passare alle schermate [E-mail], [Scan to Folder], [Scan to FTP] e [Scan to USB].

- Quando è selezionata l'opzione [E-mail], è possibile specificare le destinazioni E-mail.
- Quando è selezionata l'opzione [Cartella], è possibile specificare le destinazioni Cartella.
- Quando è selezionata l'opzione [FTP], è possibile inviare i documenti acquisiti a un server FTP.
- Quando è selezionata l'opzione [USB], è possibile salvare i file acquisiti in un dispositivo di memoria flash USB inserito nella macchina.

### 3. Icona elemento preferito

Premere per registrare le impostazioni correnti in un elemento preferito.

### 4. Impost. originale

Consente di specificare le impostazioni dell'originale.

### 5. Impostazione scansione

Consente di specificare le impostazioni di scansione.

### 6. Reinvia

Premere per impostare l'ultima destinazione utilizzata come destinazione del lavoro corrente.

### 7. Rubrica

Consente di richiamare le destinazioni registrate nella macchina.

## 8. Icona E-mail

Questa icona indica che è visualizzata la schermata [E-mail].

### Quando si utilizza il modello con pannello LCD a 4 linee



#### 1. Stato corrente o messaggi

Visualizza lo stato corrente o i messaggi.

#### 2. Impostazioni correnti

Visualizza la modalità scanner e le impostazioni di scansione correnti.

- Quando appare "Specifica indirizzo":

Possono essere utilizzate le funzioni Scan to E-mail, Scan to FTP o Scan to Folder.

#### 3. Voci tasto selezione

Visualizza le funzioni utilizzabili premendo i relativi tasti di selezione.

#### ↓ Nota

- È possibile specificare la modalità predefinita all'accensione della macchina nell'impostazione [Priorità funzione] nelle impostazioni amministratore. Per [Priorità funzione], vedere p. 283 "Impostazioni strumenti amministratore (quando si utilizza il modello con pannello touch)" o p. 329 "Impostazioni strumenti amministratore (quando si utilizza il modello con pannello LCD a 4 linee)".

# Preparazione per la registrazione di destinazioni di scansione (Scansione a cartella)

Questa sezione spiega i preparativi e le procedure per inviare documenti scansionati a una cartella su un computer client.

Dopo aver seguito le procedure sottoriportate, è possibile inviare documenti scansionati dalla macchina a una cartella condivisa su un computer client.

- 1 Stampare il foglio di controllo.  
▼
- 2 Controllare il nome utente e il nome del computer.  
▼
- 3 Creare una cartella condivisa su un computer.  
▼
- 4 Specificare i privilegi di accesso per la cartella condivisa creata. \*1  
▼
- 5 Registrare la cartella condivisa nella Rubrica della macchina.  
▼
- 6 Inviare un file nella cartella condivisa.

\* 1 solo Windows

## Nota

- È possibile creare la cartella condivisa in Windows 8, 1 o versioni successive, Windows Server 2012 o versioni successive e macOS 10.13 o versioni successive.
- I file possono essere inviati tramite SMB usando il protocollo SMB (139/TCP, 137/UDP) o CIFS (445/TCP).
- I file possono essere inviati tramite SMB (139/TCP, 137/UDP) solo in ambiente NetBIOS su TCP/IP.
- I file non possono essere inviati tramite SMB in ambiente NetBEUI.

## 1 Stampa del foglio di verifica

Stampa il seguente foglio di verifica. Scrivere sul foglio di verifica le impostazioni per il computer a cui saranno inviati i documenti.

Per informazioni su come usare il foglio di verifica per creare un elenco dei valori delle impostazioni, vedere p. 151 "2 Verifica del nome utente e del nome computer" e p. 152 "3 Creazione di una cartella condivisa su un computer".

### ★ Importante

- Dopo avere registrato le destinazioni di scansione nella Rubrica, eliminare il foglio di verifica compilato per prevenire la fuga di informazioni personali.

### Foglio di verifica

Nr.	Elemento (Esempio)	Voce inserita
[1]	Nome computer (es. YamadaPC)	
	Impostazioni attive del server DHCP ([Sì] o [No])	
	Indirizzo IP del computer (es. 192.168.0.152)	
[2]	Nome dominio/Nome gruppo di lavoro (es. ABCD-NET)	USERDNSDOMAIN
		USERDOMAIN
	Nome utente computer (es. TYamada)	
[3]	Password login computer (es. Amministratore)	
[4]	Nome cartella condivisa computer (es. scansione)	

### ↓ Nota

- A seconda dell'ambiente di rete USERDNSDOMAIN o USERDOMAIN potrebbero non essere visualizzati. Scrivere il nome dominio o il nome del gruppo di lavoro nel foglio di verifica.

## 2 Verifica del nome utente e del nome computer

### Verifica del nome utente e del nome computer quando si utilizza Microsoft Windows

Verificare il nome utente e il nome del computer a cui inviare i documenti scansionati.

1. Sul menu [Start], fare clic su [Sistema Windows], quindi fare clic su [Prompt dei comandi].
2. Inserire il comando "ipconfig /all", quindi premere il tasto [Invio].
3. Verificare il nome del computer, le impostazioni attive del server DHCP e l'indirizzo IPv4, quindi scriverli in [1] sul foglio di verifica.

Il nome computer è mostrato in [Nome host].

L'indirizzo visualizzato in [Indirizzo IPv4] è l'indirizzo IPv4 del computer.

Le impostazioni attive del server DHCP sono visualizzate in [DHCP abilitato].

4. Successivamente, inserire il comando "set user", quindi premere il tasto [Invio].  
Accertarsi di inserire uno spazio tra "set" e "user".
5. Verificare il nome dominio/nome gruppo di lavoro e il nome utente, quindi scriverli in [2] sul foglio di lavoro.

Il nome utente è mostrato in [USERNAME].

Verificare la password di accesso al computer e scriverla in [3] sul foglio di verifica.

Successivamente, creare una cartella condivisa su un computer. Per informazioni su come creare una cartella condivisa, vedere p. 152 "3 Creazione di una cartella condivisa su un computer".

#### Nota

- A seconda del sistema operativo o delle impostazioni di sicurezza, si può specificare un nome utente che non dispone di una password. Comunque, per una maggiore sicurezza è consigliabile selezionare un nome utente che dispone di una password.

### Verifica del nome utente e del nome computer quando si utilizza macOS

Verificare il nome utente e il nome del computer a cui inviare i documenti scansionati. Verificare i valori, quindi scriverli sul foglio di verifica.

1. Nel menu Apple, fare clic su [Informazioni su Mac].  
Appare la schermata delle informazioni del computer.
2. Fare clic su [Rapporto di sistema...].
3. Nel pannello di sinistra, selezionare [Software] e verificare il nome computer e il nome utente in "Panoramica software sistema:".

Il nome computer è mostrato vicino a [Nome computer].

Il nome utente è mostrato vicino a [Nome utente].

Sul foglio di verifica, scrivere il nome del computer in [1] e il nome utente in [2].

Successivamente, creare una cartella condivisa su un computer. Per informazioni su come creare una cartella condivisa, vedere p. 152 "3 Creazione di una cartella condivisa su un computer".

#### ↓ Nota

- A seconda del sistema operativo o delle impostazioni di sicurezza, è possibile specificare un nome utente che non ha una password assegnata. Tuttavia, è consigliabile selezionare un nome utente che ha una password.
- Per verificare l'indirizzo IP nel menu Apple, fare clic su [Preferenze di Sistema], quindi fare clic su [Rete] nella finestra Preferenze di Sistema. Quindi fare clic su [Ethernet]. L'indirizzo mostrato nel campo indirizzo IP è l'indirizzo IP del computer.

### 3 Creazione di una cartella condivisa su un computer

---

#### Creare una cartella condivisa su un computer con Microsoft Windows

---

Creare una cartella di destinazione condivisa in Windows e consentire la condivisione. Durante la procedura seguente viene utilizzato a titolo esemplificativo un computer con Windows 10 appartenente a un dominio.

#### ★ Importante

- Per creare una cartella condivisa è necessario registrarsi come membro del gruppo Amministratori.
  - Se nella fase 6 è stato selezionato "Tutti", la cartella condivisa creata sarà accessibile da tutti gli utenti. Questo costituisce un rischio per la sicurezza, quindi è consigliabile concedere l'accesso solo a utenti specifici. Procedere come segue per rimuovere "Tutti" e specificare i diritti di accesso degli utenti.
1. Creare una cartella normalmente, in una posizione a scelta sul computer. Scrivere il nome della cartella in [4] sul foglio di verifica.
  2. Fare clic con il pulsante destro del mouse sulla cartella, quindi fare clic su [Proprietà].
  3. Nella scheda [Condivisione], selezionare [Condivisione avanzata...].
  4. Selezionare la casella di controllo [Condividi questa cartella].
  5. Fare clic su [Autorizzazioni].
  6. Nell'elenco [Nome utente o gruppo:], selezionare "Tutti" e fare clic su [Rimuovi].
  7. Fare clic su [Aggiungi...].

Se viene visualizzata la schermata [Inserire credenziali di rete], inserire il nome utente e la password.

Nella finestra [Seleziona utenti o gruppi], aggiungere gruppi o utenti a cui si desidera concedere l'accesso. Nella seguente procedura, la procedura per dare privilegi di accesso agli utenti indicati sul foglio di verifica viene usata come esempio.

8. Nella finestra [Seleziona utenti, computer, account di servizio o gruppi], fare clic su [Avanzate...].
9. Specificare uno o più tipi di oggetto, selezionare un percorso, quindi fare clic su [Trova].
10. Dalla lista dei risultati, selezionare i gruppi e gli utenti a cui si desidera concedere l'accesso (il nome scritto in [2] sul foglio di verifica), quindi cliccare su [OK].
11. Nella finestra [Seleziona utenti, computer, account di servizio o gruppi], fare clic su [OK].
12. Nell'elenco [Nome utente o gruppo:] selezionare un utente o un gruppo (il nome scritto in [2] sul foglio di verifica), quindi nella colonna [Consenti] dell'elenco autorizzazioni selezionare la casella di controllo [Controllo completo] o [Cambia].

Configurare le autorizzazioni di accesso per ciascun utente e gruppo.

13. Fare clic su [OK].
14. Fare clic su [Chiudi].

Se si desidera specificare i privilegi di accesso per la cartella creata per consentire l'accesso ad altri utenti o gruppi, procedere a p. 154 "4 Specificare i privilegi di accesso per la cartella condivisa appena creata".

Diversamente, procedere a 5 p. 158 "Registrazione delle destinazioni di scansione".

## Creazione di una cartella condivisa su un computer con macOS

Le seguenti procedure spiegano come creare una cartella condivisa su un computer con macOS e come verificare le informazioni del computer. In questi esempi viene utilizzato macOS 11.2.3.

### ★ Importante

- Per creare una cartella condivisa è necessario accedere come amministratore.
1. Creare una cartella a cui si desidera inviare i file acquisiti.  
Scrivere il nome della cartella in [4] sul foglio di verifica.
  2. Nel menu Apple, fare clic su [Preferenze di Sistema...].
  3. Fare clic su [Condivisione].
  4. Selezionare la casella di controllo [Condivisione file].
  5. Fare clic su [Opzioni...].
  6. Selezionare la casella di controllo [Condivisione di file e cartelle utilizzando SMB].
  7. Selezionare il nome utente che verrà utilizzato per accedere alla cartella condivisa.
  8. Se appare la schermata [Autenticazione], immettere la password per il nome utente e fare clic su [OK] e su [Fine].

9. Nell'elenco [Cartelle condivise:] fare clic su [+].
10. Selezionare la cartella creata, quindi fare clic su [Aggiungi].
11. Accertarsi che le autorizzazioni per l'utente che avrà accesso a questa cartella siano impostate su [Lettura / Scrittura].

Quindi registrare le destinazioni di scansione **5**. Per informazioni sulla registrazione delle destinazioni di scansione, vedere p. 158 "Registrazione delle destinazioni di scansione".

#### **4** Specificare i privilegi di accesso per la cartella condivisa appena creata

Se si desidera specificare i privilegi di accesso per la cartella appena creata per permettere ad altri utenti o gruppi di accedere alla cartella, configurarla come segue:

1. Fare clic con il tasto destro sulla cartella creata alla fase 3, quindi fare clic su [Proprietà].
2. Sulla scheda [Sicurezza], fare clic su [Modifica...].
3. Fare clic su [Aggiungi...].  
Se viene visualizzata la schermata [Inserire credenziali di rete], inserire il nome utente e la password.
4. Nella finestra [Seleziona utenti o gruppi], fare clic su [Avanzate...].
5. Specificare uno o più tipi di oggetto, selezionare un percorso, quindi fare clic su [Trova].
6. Dall'elenco dei risultati, selezionare gli utenti e i gruppi a cui si desidera concedere l'accesso e fare clic su [OK].
7. Nella finestra [Seleziona utenti o gruppi], fare clic su [OK].
8. Nell'elenco [Gruppi o nomi utente:] selezionare un utente o un gruppo, quindi nella colonna [Consenti] dell'elenco autorizzazioni selezionare la casella di controllo [Controllo completo] o [Modifica].
9. Fare clic su [OK].
10. Fare clic su [Chiudi].

Quindi registrare le destinazioni di scansione **5**. Per informazioni sulla registrazione delle destinazioni di scansione, vedere p. 158 "Registrazione delle destinazioni di scansione".

Inviare i file alle destinazioni registrate (**6**). Per informazioni su come inviare i file scansionati a una destinazione registrata nella rubrica, vedere p. 167 "Procedure di base per l'invio di file di scansione".

#### **Nota**

- Se si sta creando per la prima volta una cartella condivisa sul computer, è necessario abilitare la funzione di condivisione file. Per informazioni, consultare la Guida di Windows.

# Preparazione per la registrazione di destinazioni di scansione (Scansione a e-mail)

Questa sezione spiega i preparativi e le procedure per inviare documenti acquisiti come file allegato a un'e-mail.

Dopo aver seguito le procedure sottoriportate, è possibile inviare i documenti acquisiti all'indirizzo e-mail specificato.

- 1 Configurare il server SMTP e le impostazioni DNS.
- 2 Registrare l'indirizzo e-mail di destinazione nella rubrica.
- 3 Inviare i file scansionati via e-mail.

5

## 1 Configurazione impostazioni SMTP e DNS

Per inviare i file tramite e-mail, è necessario configurare correttamente le impostazioni SMTP e DNS.

Per dettagli sulle informazioni del server SMTP, contattare l'amministratore di rete del provider di servizi Internet.

Configurare le informazioni SMTP e DNS utilizzando Web Image Monitor.

1. **Avviare il browser web ed effettuare l'accesso alla macchina inserendo l'indirizzo IP.**  
Appare la pagina iniziale di Web Image Monitor.
2. **Fare clic su [Impostazioni di rete].**
3. **Fare clic sulla scheda [DNS].**
4. **Registrare le informazioni necessarie.**  
Per dettagli, vedere p. 372 "Configurazione delle impostazioni di rete".
5. **Inserire la password amministratore.**
6. **Fare clic su [OK].**
7. **Fare clic sulla scheda [SMTP].**
8. **Registrare le informazioni necessarie.**  
Per dettagli, vedere p. 372 "Configurazione delle impostazioni di rete".
9. **Inserire la password amministratore.**
10. **Fare clic su [OK].**
11. **Chiudere il browser web.**

Successivamente, registrare l'indirizzo e-mail di destinazione nella Rubrica (2). Per ulteriori dettagli, vedere p. 158 "Registrazione delle destinazioni di scansione".

Inviare dei file alle destinazioni registrate (3). Per informazioni su come inviare i file scansionati a una destinazione registrata nella rubrica, vedere p. 167 "Procedure di base per l'invio di file di scansione".

# Preparazione per la registrazione di destinazioni di scansione (Scansione a FTP)

Questa sezione spiega i preparativi e le istruzioni per inviare documenti scansionati a un server FTP.

Dopo aver seguito le procedure sottoriportate, è possibile inviare i documenti scansionati a un server FTP.

**1** Controllare l'indirizzo del server FTP.



**2** Inviare i file scansionati al server FTP.

---

## **1** Verifica dell'indirizzo IP del server FTP

---

Per inviare i file a un server FTP, configurare adeguatamente le impostazioni del server FTP. Per ulteriori informazioni sui server FTP, consultare l'amministratore di rete **(1)**.

Registrare le destinazioni di scansione. Per informazioni sulla registrazione delle destinazioni di scansione, vedere p. 158 "Registrazione delle destinazioni di scansione".

Inviare file scansionati a una destinazione registrata **(2)**. Per informazioni su come inviare i file scansionati a una destinazione registrata nella rubrica, vedere p. 167 "Procedure di base per l'invio di file di scansione".

## Registrazione delle destinazioni di scansione

Questa sezione spiega come registrare le destinazioni di scansione nella Rubrica. Per inviare i file acquisiti tramite scanner a un indirizzo e-mail (Scan to E-mail), a un server FTP (Scan to FTP) oppure a una cartella condivisa su un computer in rete (Scan to Folder), occorre prima registrare la destinazione nella Rubrica utilizzando Web Image Monitor.

### ★ Importante

- I dati della rubrica potrebbero essere inaspettatamente persi o danneggiati. Il produttore non potrà essere ritenuto responsabile per eventuali danni derivanti dalla perdita di tali dati. Assicurarsi di creare periodicamente dei file di backup dei dati della Rubrica.
- In base all'ambiente di rete, le funzioni Scan to FTP e Scan to Folder possono richiedere l'inserimento di un nome utente e di una password nelle informazioni di destinazione. In questi casi, dopo aver registrato le destinazioni, verificare che nome utente e password siano stati inseriti correttamente inviando documenti di prova a tali destinazioni.

5

La rubrica può contenere fino a 100 voci, comprese 8 voci numeri rapidi.

Le destinazioni registrate come numeri rapidi possono essere selezionate premendo il tasto corrispondente nella Rubrica.

Tuttavia, i numeri rapidi sono disponibili solo per il modello con pannello touch.

1. **Avviare il browser web ed effettuare l'accesso alla macchina inserendo l'indirizzo IP.**  
Appare la pagina iniziale di Web Image Monitor.
2. **Fare clic su [Destinazione numero rapido] o su [Destinazione scansione].**
3. **Nell'elenco [Tipo di destinazione], selezionare [Indirizzo e-mail], [FTP] o [Cartella].**
4. **Registrare le informazioni necessarie.**  
Le informazioni da registrare variano in base al tipo di destinazione. Per ulteriori informazioni, consultare le seguenti tabelle.
5. **Inserire la password amministratore.**
6. **Fare clic su [Applica].**
7. **Chiudere il browser web.**

## Impostazioni della funzione Scan to E-mail



**Programma/Cambia destinazione indirizzo e-mail**

- Numero rapido :
- Nome (Richiesto) :
- Indirizzo e-mail destinazione (Richiesto) :
- Indirizzo e-mail notifica (Opzionale) :
- Oggetto (Richiesto) :
- Nome mittente (Opzionale) :
- Formato file (Colore/Scala di grigi) : PDF
- Formato file (Bianco e nero) : TIFF
- Originale : 1 fasciata
- Formato scansione : A4
- Risoluzione : 300 x 300dpi
- Densità :

Inserire la password amministratore.

5

Voce	Impostazione	Descrizione
Numero rapido	Opzionale	Selezionare quando la destinazione viene impostata come numero rapido. Questo elemento è disponibile solo per il modello con pannello touch.
Nome:	Richiesto	Nome della destinazione. Il nome specificato verrà visualizzato sulla schermata quando viene selezionata una destinazione di scansione. Può contenere un massimo di 16 caratteri.
Indirizzo e-mail destinazione (Richiesto)	Richiesto	Indirizzo e-mail della destinazione. Può contenere un massimo di 64 caratteri.
Indirizzo e-mail notifica (Opzionale)	Opzionale	Se si inserisce un indirizzo e-mail in [Indirizzo e-mail notifica (Opzionale)], tale indirizzo viene utilizzato come indirizzo e-mail del mittente. Se [Indirizzo e-mail notifica (Opzionale)] è vuoto, l'indirizzo e-mail specificato in [Indirizzo e-mail dispositivo] nella scheda [SMTP] viene utilizzato come indirizzo e-mail del mittente. Può contenere un massimo di 64 caratteri.
Oggetto	Richiesto	Oggetto dell'e-mail. Può contenere un massimo di 64 caratteri.

Voce	Impostazioni	Descrizione
Nome mittente (Opzionale)	Opzionale	Nome del mittente dell'e-mail. Il nome specificato verrà visualizzato sotto "Da" o in un campo simile dell'applicazione e-mail del destinatario. Può contenere un massimo di 32 caratteri.
Formato file (Colore/Scala di grigi)	Opzionale	Formato del file acquisito a colori tramite scanner. È possibile selezionare il formato PDF o JPEG. Al contrario del formato JPEG, il formato PDF supporta documenti con pagine multiple.
Formato file (Bianco e nero)	Opzionale	Formato del file acquisito in bianco e nero tramite scanner. È possibile selezionare il formato PDF o TIFF. Entrambi i formati supportano documenti con pagine multiple.
Originale	Opzionale	Selezionare le facciate dell'originale da acquisire (1 facciata o 2 facciate) in base all'orientamento di pagina e di rilegatura.  Questo elemento è disponibile solo per il modello con pannello touch.
Formato scansione	Opzionale	Selezionare il formato di scansione per l'originale da A5, B5, A4, $7\frac{1}{4} \times 10\frac{1}{2}$ , $8\frac{1}{2} \times 5\frac{1}{2}$ , $8\frac{1}{2} \times 11$ , $8\frac{1}{2} \times 14$ , 16K o formato personalizzato.  Se viene selezionata l'opzione formato personalizzato, selezionare [mm] oppure [pollici], quindi specificare larghezza e lunghezza.
Risoluzione	Opzionale	Selezionare la risoluzione di scansione scegliendo tra 100×100, 150×150, 200×200, 300×300, 400×400 o 600×600 dpi.
Densità	Opzionale	Specificare la densità dell'immagine facendo clic sul pulsante destro o sinistro.  è quella più tenue, mentre  è quella più scura.

## Impostazioni della funzione Scan to FTP



**Programma/Cambia destinazione FTP**

- Numero rapido :
- Nome (Richiesto) :
- Nome host o indirizzo IP (Richiesto) :
- Formato file (Colore/Scala di grigi) : PDF
- Formato file (Bianco e nero) : TIFF
- Nume utente FTP (Opzionale) :
- Password FTP (Opzionale) :
- Directory (Opzionale) :
- Indirizzo e-mail notifica (Opzionale) :
- Originale : 1 fasciata
- Formato scansione : 8 1/2 x 11
- Risoluzione : 300 x 300dpi
- Densità :

Inserire la password amministratore.

5

Voce	Impostazione	Descrizione
Numero rapido	Opzionale	Selezionare quando la destinazione viene impostata come numero rapido. Questo elemento è disponibile solo per il modello con pannello touch.
Nome:	Richiesto	Nome della destinazione. Il nome specificato verrà visualizzato sulla schermata quando viene selezionata una destinazione di scansione. Può contenere un massimo di 16 caratteri.
Nome host o indirizzo IP (Richiesto)	Richiesto	Nome o indirizzo IP del server FTP. Può contenere un massimo di 64 caratteri.
Formato file (Colore/Scala di grigi)	Opzionale	Formato del file acquisito a colori tramite scanner. È possibile selezionare il formato PDF o JPEG. Al contrario del formato JPEG, il formato PDF supporta documenti con pagine multiple.
Formato file (Bianco e nero)	Opzionale	Formato del file acquisito in bianco e nero tramite scanner. È possibile selezionare il formato PDF o TIFF. Entrambi i formati supportano documenti con pagine multiple.

Voce	Impostazioni	Descrizione
Nume utente FTP (Opzionale)	Opzionale	Nome utente per l'accesso al server FTP. Può contenere un massimo di 32 caratteri.
Password FTP (Opzionale)	Opzionale	Password per l'accesso al server FTP. Può contenere un massimo di 32 caratteri.
Directory	Opzionale	Nome della directory del server FTP in cui vengono memorizzati i file acquisiti tramite scanner. Può contenere un massimo di 64 caratteri.
Indirizzo e-mail notifica (Opzionale)	Opzionale	Indirizzo e-mail a cui verrà inviata una notifica dopo la trasmissione. Può contenere un massimo di 64 caratteri.
Originale	Opzionale	Selezionare le facciate dell'originale da acquisire (1 facciata o 2 facciate) in base all'orientamento di pagina e di rilegatura. Questo elemento è disponibile solo per il modello con pannello touch.
Formato scansione	Opzionale	Selezionare il formato di scansione per l'originale da A5, B5, A4, $7\frac{1}{4} \times 10\frac{1}{2}$ , $8\frac{1}{2} \times 5\frac{1}{2}$ , $8\frac{1}{2} \times 11$ , $8\frac{1}{2} \times 14$ , 16K o formato personalizzato. Se viene selezionata l'opzione formato personalizzato, selezionare [mm] oppure [pollici], quindi specificare larghezza e lunghezza.
Risoluzione	Opzionale	Selezionare la risoluzione di scansione scegliendo tra 100×100, 150×150, 200×200, 300×300, 400×400 o 600×600 dpi.
Densità	Opzionale	Specificare la densità dell'immagine facendo clic sul pulsante destro o sinistro.  è quella più tenue, mentre  è quella più scura.
Test connessione	-	Viene eseguito un test di connessione per controllare se il server FTP specificato esiste.

## Impostazioni della funzione Scan to Folder

**Programma/Cambia destinazione cartella**

Numero rapido :

Nome (Obbligatorio) : Nome voce 1  A-Z, a-z, 0-9 ecc.

Nome servizio (Obbligatorio) :  Nome o IP computer   Condividi nome cartella

Dominio (Opzionale) :  Dominio

Nome utente di accesso :  Nome utente di accesso

Password di accesso :  Password

Directory (Opzionale) :  Directory

Indirizzo e-mail notifica (Opzionale) :  Indirizzo e-mail

**Test connessione**

Formato file (Colore/Scala di grigi) :  PDF

Formato file (Bianco e nero) :  TIFF

Originale :  1 facciata



Formato scansione :  8 1/2 x 11

Risoluzione :  300 x 300dpi

Densità :

Inserire la password amministratore.

Voce	Impostazione	Descrizione
Numero rapido	Opzionale	Selezionare quando la destinazione viene impostata come numero rapido. Questo elemento è disponibile solo per il modello con pannello touch.
Nome:	Richiesto	Nome della destinazione. Il nome specificato verrà visualizzato sulla schermata quando viene selezionata una destinazione di scansione. Può contenere un massimo di 16 caratteri.
Nome servizio (Richiesto)	Richiesto	Percorso della directory in cui verranno memorizzati i file acquisiti tramite scanner. Si tratta dell'indirizzo IP o del nome del computer di destinazione (può contenere un massimo di 64 caratteri) e del nome della cartella condivisa (può contenere un massimo di 32 caratteri).
Dominio (Opzionale)	Opzionale	Specificare il nome del dominio cui il computer appartiene. Può contenere un massimo di 15 caratteri.
Nome utente login (Opzionale)	Opzionale	Nome utente per l'accesso al computer di destinazione. Può contenere un massimo di 32 caratteri.
Password login (Opzionale)	Opzionale	Password per l'accesso al computer di destinazione. Può contenere un massimo di 32 caratteri.

Voce	Impostazioni	Descrizione
Directory	Opzionale	Directory della cartella condivisa in cui memorizzare i file acquisiti tramite scanner. Può contenere un massimo di 64 caratteri.
Indirizzo e-mail notifica (Opzionale)	Opzionale	Indirizzo e-mail a cui verrà inviata una notifica dopo la trasmissione. Può contenere un massimo di 64 caratteri.
Test connessione	-	Viene eseguito un test di connessione per controllare se il server FTP specificato esiste.
Formato file (Colore/Scala di grigi)	Opzionale	Formato del file acquisito a colori tramite scanner. È possibile selezionare il formato PDF o JPEG. Al contrario del formato JPEG, il formato PDF supporta documenti con pagine multiple.
Formato file (Bianco e nero)	Opzionale	Formato del file acquisito in bianco e nero tramite scanner. È possibile selezionare il formato PDF o TIFF. Entrambi i formati supportano documenti con pagine multiple.
Originale	Opzionale	Selezionare le facciate dell'originale da acquisire (1 facciata o 2 facciate) in base all'orientamento di pagina e di rilegatura. Questo elemento è disponibile solo per il modello con pannello touch.
Formato scansione	Opzionale	Selezionare il formato di scansione per l'originale da A5, B5, A4, $7\frac{1}{4} \times 10\frac{1}{2}$ , $8\frac{1}{2} \times 5\frac{1}{2}$ , $8\frac{1}{2} \times 11$ , $8\frac{1}{2} \times 14$ , 16K o formato personalizzato. Se viene selezionata l'opzione formato personalizzato, selezionare [mm] oppure [pollici], quindi specificare larghezza e lunghezza.
Risoluzione	Opzionale	Selezionare la risoluzione di scansione scegliendo tra 100×100, 150×150, 200×200, 300×300, 400×400 o 600×600 dpi.
Densità	Opzionale	Specificare la densità dell'immagine facendo clic sul pulsante destro o sinistro.  è quella più tenue, mentre  è quella più scura.

**Nota**

- Per inviare i file tramite e-mail, è necessario configurare correttamente le impostazioni SMTP e DNS.
- Se si utilizza la funzione Scan to E-mail, selezionare un fuso orario in base alla propria posizione geografica per inviare e-mail con data e ora di trasmissione corrette.
- Per inviare i file a un computer o a un server FTP, è necessario configurare correttamente il nome utente, la password e la directory.
- In una rete che utilizza un server DNS, specificare un nome computer in [Nome servizio (Richiesto)] e il nome del dominio a cui appartiene il computer in [Dominio (Opzionale)]. In questo caso, configurare anche le impostazioni relative a DNS tramite Web Image Monitor.
- La destinazione Scansione a cartella deve essere utilizzata su uno dei seguenti sistemi operativi: Windows 8, 1 o versioni successive, Windows Server 2012 o versioni successive e macOS 10.13 o versioni successive.
- Le destinazioni di scansione non possono essere registrate dal pannello di controllo.

## Modificare le destinazioni di scansione

Questa sezione spiega come modificare le informazioni relative alle destinazioni registrate.

1. **Avviare il browser web ed effettuare l'accesso alla macchina inserendo l'indirizzo IP.**  
Appare la pagina iniziale di Web Image Monitor.
2. **Fare clic su [Destinazione scansione].**
3. **Fare clic sul tasto [Indirizzo e-mail], [FTP] o [Cartella].**
4. **Selezionare la voce da modificare e fare clic su [Cambia].**
5. **Modificare le impostazioni secondo necessità.**
6. **Inserire la password amministratore.**
7. **Fare clic su [Applica].**
8. **Chiudere il browser web.**

**Nota**

- Se si sta utilizzando il modello touch panel, è possibile rimuovere l'assegnazione di una voce di numero rapido dalla pagina [Destinazione numero rapido]. Per farlo, selezionare la voce desiderata, fare clic su [Elimina], quindi fare nuovamente clic su [Applica] nella pagina di conferma.
- Se si utilizza il modello con pannello touch, la macchina avviserà l'utente se la destinazione che si desidera modificare è impostata come destinazione di inoltra dei fax ricevuti. Per informazioni sulle impostazioni per inoltrare i fax, vedere p. 358 "Scheda Fax (solo quando si utilizza il modello con pannello touch)".

---

## Eliminare le destinazioni di scansione

---

Questa sezione spiega come eliminare le destinazioni registrate.

1. **Avviare il browser web ed effettuare l'accesso alla macchina inserendo l'indirizzo IP.**  
Appare la pagina iniziale di Web Image Monitor.
2. **Fare clic su [Destinazione scansione].**
3. **Fare clic sul tasto [Indirizzo e-mail], [FTP] o [Cartella].**
4. **Selezionare la voce da eliminare e fare clic su [Elimina].**
5. **Verificare che la voce selezionata sia quella da eliminare.**
6. **Inserire la password amministratore.**
7. **Fare clic su [Applica].**
8. **Chiudere il browser web.**

### Nota

- Se si utilizza il modello con pannello touch, la macchina avviserà l'utente se la destinazione che si desidera eliminare è impostata come destinazione di inoltro dei fax ricevuti. Se la destinazione viene comunque cancellata, configurare nuovamente l'impostazione di inoltro fax. Per informazioni sulle impostazioni per inoltrare i fax, vedere p. 358 "Scheda Fax (solo quando si utilizza il modello con pannello touch)".

# Procedure di base per l'invio di file di scansione

Questa sezione illustra le procedure per l'invio di documenti scansionati.

## ★ Importante

- Se si posizionano degli originali sia nell'ADF che sul vetro di esposizione, avranno la precedenza gli originali posizionati nell'ADF.
- È possibile passare dalla scansione in bianco e nero a quella a colori e viceversa in [Modo scansione] nelle impostazioni di scansione. Quando si scansiona in bianco e nero, è inoltre possibile specificare se scansionare con mezzitoni o scala di grigi. Per ulteriori informazioni su [Modo scansione], vedere p. 253 "Impostazioni delle funzioni Scanner (quando si utilizza il modello con pannello touch)" o p. 310 "Impostazioni funzioni Scanner (quando si utilizza il modello con pannello LCD a 4 linee)". Quando si scansiona con Smart Organizing Monitor, con uno scanner TWAIN o uno scanner ICA, è possibile specificare se scansionare in bianco e nero o a colori nel menu dell'applicazione.
- Registrare la destinazione di scansione nella Rubrica usando Web Image Monitor. Per dettagli, vedere p. 158 "Registrazione delle destinazioni di scansione".
- Con un modello con pannello LCD a 4 linee, i documenti scansionati saranno memorizzati sul dispositivo di memoria flash USB inserito nella macchina. Verificare che nella macchina non siano inseriti dispositivi di memoria flash USB.

Quando si utilizza il modello con pannello touch

### 1. Collocare l'originale sul vetro di esposizione o nell'ADF.

Per posizionare gli originali, vedere p. 93 "Posizionamento degli originali".

### 2. Premere il tasto [Home].

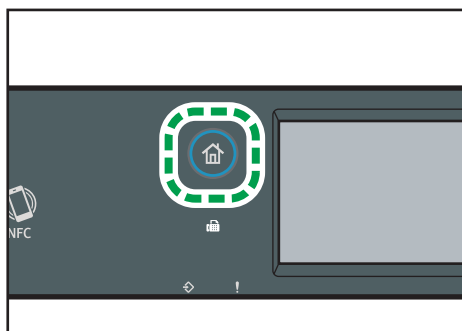

DYG322

### 3. Premere l'icona [Scanner] sulla schermata [Home].

**4. Selezionare la scheda [E-mail], [Cartella] o [FTP].**

Se dopo aver selezionato la scheda [Cartella] appare il messaggio con il suggerimento per la specifica delle impostazioni di Scansione a cartella, premere [OK].

È possibile specificare se visualizzare oppure no il messaggio di suggerimento in [Suggerim. cartella] in [Impostazioni Scanner]. Per dettagli su [Suggerim. cartella], vedere p. 253 "Impostazioni delle funzioni Scanner(quando si utilizza il modello con pannello touch)".

**5. Premere [Rubrica].**

**6. Selezionare la destinazione desiderata premendo il quadratino.**

Nel riquadro compare un segno di spunta. Premere nuovamente il riquadro per annullare la selezione.

**7. Premere [OK].**

**8. Premere il tasto [Avvio].**

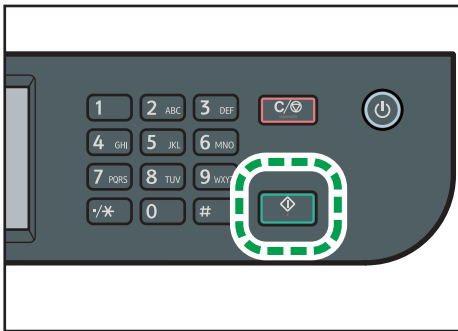

DYG336

A seconda delle impostazioni della macchina, quando si acquisisce dal vetro di esposizione, sul display potrebbe apparire la seguente schermata.

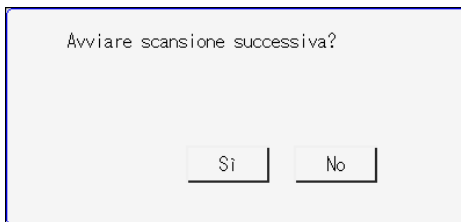

Se appare questa schermata, procedere al passaggio seguente.

**9. Se si desidera eseguire la scansione di più originali, collocare quello successivo sul vetro di esposizione e premere [Sì]. Ripetere questo passaggio finché tutti gli originali sono stati acquisiti.**

**10. Una volta acquisiti tutti gli originali, premere [No] per cominciare a inviare il file acquisito.**

## Quando si utilizza il modello con pannello LCD a 4 linee

### 1. Collocare l'originale sul vetro di esposizione o nell'ADF.

Per posizionare gli originali, vedere p. 93 "Posizionamento degli originali".

### 2. Premere il tasto [Scanner], quindi selezionare [Destinaz.].

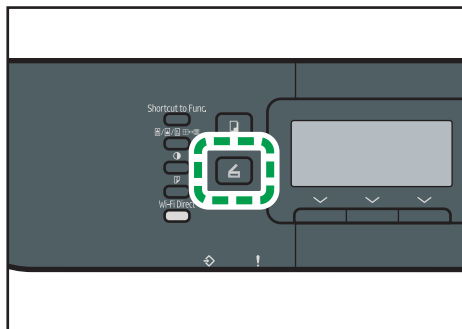

DYG326

Altrimenti, è possibile premere il tasto [Shortcut to Func.] se [Collegamento a Funzione] in [Strumenti amministratore] è impostato su [Seleziona indirizzo scanner]. Per [Collegamento a Funzione], vedere p. 329 "Impostazioni strumenti amministratore (quando si utilizza il modello con pannello LCD a 4 linee)".

### 3. Assicurarsi che sia selezionato [Cerca rubrica], quindi premere il tasto [OK].

### 4. Se si desidera cercare per nome una voce specifica, inserire le lettere iniziali del nome usando i tasti numerici, quindi premere il tasto [OK]. Ogni volta che viene digitato un carattere, la schermata cambia, visualizzando il nome corrispondente.

### 5. Cercare la destinazione desiderata premendo il tasto [▲] o [▼] per scorrere la rubrica, quindi premere il tasto [OK].

Quando si specifica una destinazione di scansione, le impostazioni di scansione della macchina cambiano automaticamente in base alle informazioni registrate in rubrica per la destinazione specificata. Se necessario, è possibile modificare le impostazioni di scansione mediante il pannello di controllo. Per le impostazioni di scansione, vedere p. 310 "Impostazioni funzioni Scanner (quando si utilizza il modello con pannello LCD a 4 linee)".

**6. Premere il tasto [Avvio].**

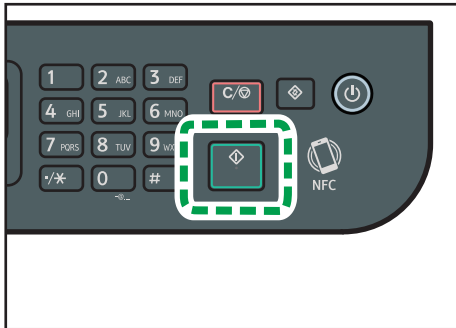

DYG334

A seconda delle impostazioni della macchina, quando si acquisisce dal vetro di esposizione, sul display potrebbe apparire la seguente schermata.

5

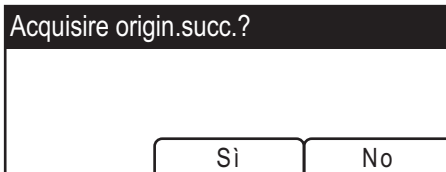

Se appare questa schermata, procedere al passaggio seguente.

**7. Se si desidera eseguire la scansione di più originali, collocare quello successivo sul vetro di esposizione e premere [Sì]. Ripetere questo passaggio finché tutti gli originali sono stati acquisiti.**

**8. Una volta acquisiti tutti gli originali, premere [No] per cominciare a inviare il file acquisito.**

**Nota**

- Per annullare la scansione, premere il tasto [Cancella/Stop]. I file acquisiti verranno ignorati.
- Con il modello con pannello LCD a 4 linee, è anche possibile specificare una destinazione utilizzando [Reinvia]. Per ulteriori dettagli, vedere p. 171 "Specifiche della destinazione di scansione tramite [Reinvia] (quando si utilizza il modello con pannello touch)".

## Specifica della destinazione di scansione tramite [Reinvia] (quando si utilizza il modello con pannello touch)

Questa sezione descrive come specificare una destinazione utilizzando [Reinvia].

Questa funzione è disponibile solo per M 320FB/320F.

### Uso di [Reinvia]

Premere [Reinvia] per selezionare l'ultima destinazione utilizzata.



### Nota

- Quando si specifica una destinazione di scansione, le impostazioni di scansione della macchina cambiano automaticamente in base alle informazioni registrate in rubrica per la destinazione specificata. Se necessario, è possibile modificare le impostazioni di scansione mediante il pannello di controllo. Per dettagli, vedere p. 190 "Specificare le impostazioni di scansione".
- [Reinvia] non funziona per il primo lavoro di scansione dopo l'accensione della macchina.
- È possibile premere il tasto [Cancella/Stop] per cancellare la destinazione.

## Procedure base per salvare i file di scansione su un dispositivo di memorizzazione USB

Questa sezione spiega le operazioni di base per la scansione su USB. I file vengono salvati sul dispositivo di memoria USB inserito nella macchina.

### ★ Importante

- Se si posizionano degli originali sia nell'ADF che sul vetro di esposizione, avranno la precedenza gli originali posizionati nell'ADF.
- Questa macchina non supporta l'utilizzo di hub USB esterni.
- Non sono supportati tutti i tipi di dispositivi di memoria flash USB.
- Quando si usa Scan to USB, impostare [Salv.dat. scn.su USB] su [Attivo]. Per informazioni, vedere p. 283 "Impostazioni strumenti amministratore (quando si utilizza il modello con pannello touch)" o p. 329 "Impostazioni strumenti amministratore (quando si utilizza il modello con pannello LCD a 4 linee)".

5

Quando si utilizza il modello con pannello touch

1. Inserire il dispositivo di memoria flash USB nella porta USB.

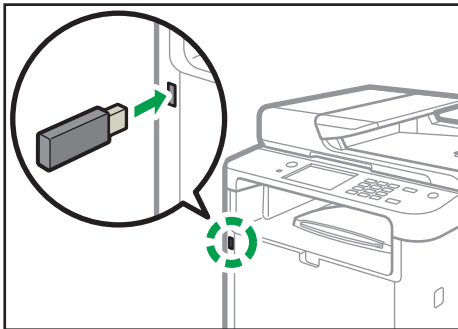

DYH234

2. Premere il tasto [Home].

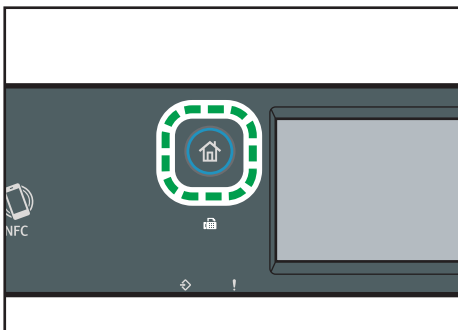

DYG322

3. Premere l'icona [Scanner] sulla schermata [Home].

**4. Premere la scheda [USB].**

**5. Collocare l'originale sul vetro di esposizione o nell'ADF.**

Per posizionare gli originali, vedere p. 93 "Posizionamento degli originali".

Specificare le impostazioni di scansione secondo necessità. Per dettagli su come specificare le impostazioni di scansione, vedere p. 190 "Specificare le impostazioni di scansione".

**6. Premere il tasto [Avvio].**

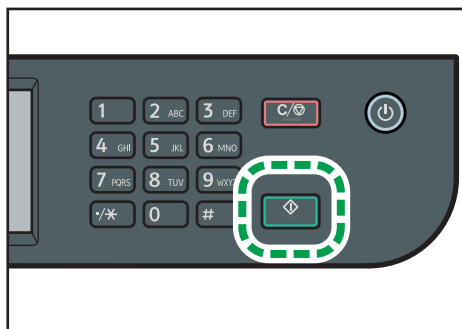

DYG336

A seconda delle impostazioni della macchina, sullo schermo appare la seguente schermata.

- Se in modalità di scansione mezzitoni bianco e nero:

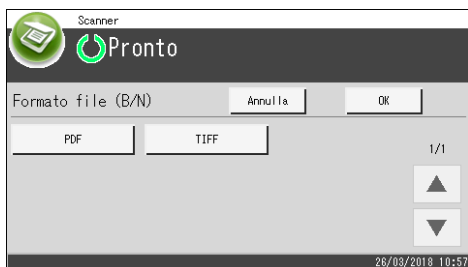

- Se in modalità di scansione a colori o in bianco e nero in scala di grigi:



**7. Premere il tasto di selezione corrispondente al formato file desiderato, quindi premere [OK].**

A seconda delle impostazioni della macchina, quando si acquisisce dal vetro di esposizione, sul display potrebbe apparire la seguente schermata.

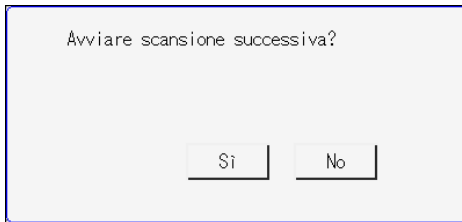

Se appare questa schermata, procedere al passaggio seguente.

8. **Se si desidera eseguire la scansione di più originali, collocare quello successivo sul vetro di esposizione e premere [Sì]. Ripetere questo passaggio finché tutti gli originali sono stati acquisiti.**
9. **Una volta acquisiti tutti gli originali, premere [No] per cominciare a inviare il file acquisito.**
10. **Attendere fino a quando "Processo completato" viene visualizzato sullo schermo.**  
I file scansionati sono salvati nella directory principale del dispositivo di memoria flash USB.
11. **Rimuovere il dispositivo di memoria flash USB dalla macchina.**

5

#### Quando si utilizza il modello con pannello LCD a 4 linee

1. **Inserire il dispositivo di memoria flash USB nella porta USB.**

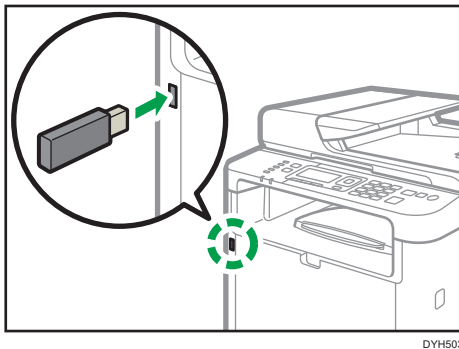

Sul display compare la schermata dello scanner.

Attendere finché sul display viene visualizzato il messaggio [Salv.dat scn.su USB]. Il tempo necessario per la visualizzazione del messaggio varia a seconda del tipo di dispositivo di memoria flash USB.

2. **Collocare l'originale sul vetro di esposizione o nell'ADF.**

Per posizionare gli originali, vedere p. 93 "Posizionamento degli originali".

Specificare le impostazioni di scansione secondo necessità. Per dettagli su come specificare le impostazioni di scansione, vedere p. 190 "Specificare le impostazioni di scansione".

### 3. Premere il tasto [Avvio].

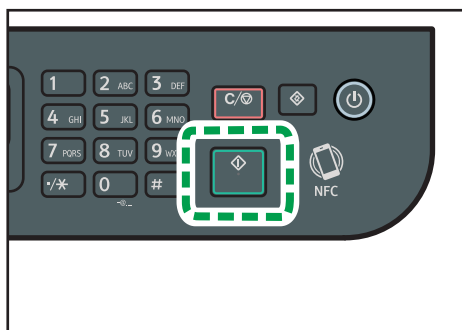

DYG334

### 4. Selezionare il formato del file premendo il tasto di selezione corrispondente.

Se è attivata l'impostazione [Scansione continua] in [Impostaz.scans.] potrebbe apparire la seguente schermata sul display quando viene effettuata la scansione sul vetro di esposizione.

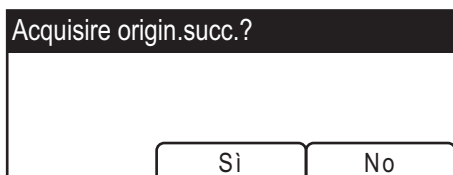

Se appare questa schermata, procedere al passaggio seguente.

5. Se si desidera eseguire la scansione di più originali, collocare quello successivo sul vetro di esposizione e premere [Sì]. Ripetere questo passaggio finché tutti gli originali sono stati acquisiti.
6. Una volta acquisiti tutti gli originali, premere [No] per cominciare a inviare il file acquisito.
7. Attendere fino a quando "Processo completato" viene visualizzato sullo schermo.  
I file scansionati sono salvati nella directory principale del dispositivo di memoria flash USB.
8. Rimuovere il dispositivo di memoria flash USB dalla macchina.

#### Nota

- Per annullare la scansione, premere il tasto [Cancella/Stop]. I file acquisiti verranno ignorati.
- È possibile configurare la macchina per effettuare scansioni in bianco e nero a mezzitoni o in scala di grigi modificando l'impostazione [Modo scansione] nelle impostazioni di scansione. Per ulteriori informazioni su [Modo scansione], vedere p. 253 "Impostazioni delle funzioni Scanner(quando si utilizza il modello con pannello touch)" o p. 310 "Impostazioni funzioni Scanner (quando si utilizza il modello con pannello LCD a 4 linee)".
- Se nelle impostazioni dello scanner è abilitato [Scansione continua], è possibile posizionare ripetutamente gli originali sul vetro di esposizione per un'unica procedura di scansione. Per informazioni su [Scansione continua], vedere p. 253 "Impostazioni delle funzioni Scanner(quando

si utilizza il modello con pannello touch)" o p. 310 "Impostazioni funzioni Scanner (quando si utilizza il modello con pannello LCD a 4 linee)".

- Se nelle impostazioni dello scanner [Pag.sing./Multipag.] o [Tipo file] è impostato su [Multipagina], è possibile acquisire più pagine per creare un singolo file PDF o TIFF contenente tutte le pagine. Tuttavia, se il file è in formato JPEG, verrà creato un file a pagina singola per ogni pagina acquisita. Per informazioni su [Pag.sing./Multipag.], vedere p. 253 "Impostazioni delle funzioni Scanner(quando si utilizza il modello con pannello touch)" o p. 310 "Impostazioni funzioni Scanner (quando si utilizza il modello con pannello LCD a 4 linee)".
- Se si verifica un inceppamento nell'ADF, il lavoro di scansione verrà momentaneamente sospeso. Per riprendere il lavoro corrente, rimuovere l'inceppamento e riprendere la scansione degli originali iniziando dalla pagina inceppata. Per informazioni su come rimuovere la carta inceppata nell'ADF, vedere p. 451 "Rimuovere gli inceppamenti verificatisi durante la scansione".

# Scansione da Smart Organizing Monitor

La procedura descritta in questa sezione è un esempio basato sul sistema operativo Windows 10. La procedura effettiva potrebbe variare a seconda del sistema operativo in uso.

1. Posizionare gli originali.
2. Nel menu [Start], fare clic su [P 310\_M 320\_Series Software Utilities].
3. Fare clic su [Smart Organizing Monitor for P 310\_M 320\_Series].

Smart Organizing Monitor viene avviato.

4. Fare clic sulla scheda [Strum.utente].
5. Fare clic su [Scansione].

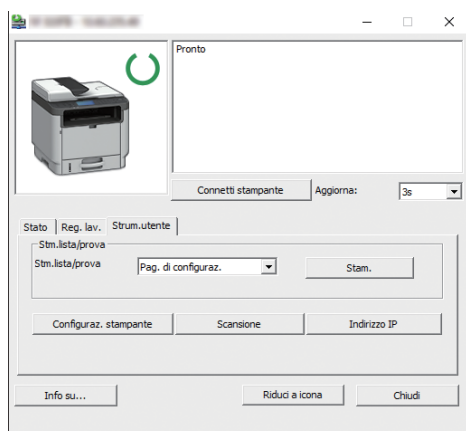

MOESOC8119

Viene visualizzata la finestra di dialogo.

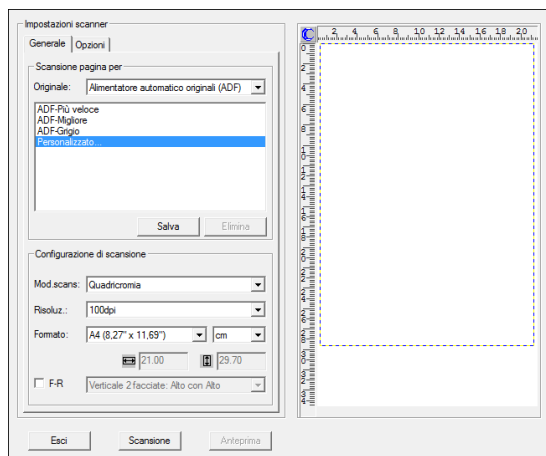

6. Nella scheda [Generale], specificare le impostazioni in base al tipo di originali e di scansione, e l'orientamento dell'originale.

7. Nella scheda [Opzioni], specificare il formato file e la directory in cui salvare il file.
8. Fare clic su [Scansione].
9. Una volta acquisiti tutti gli originali, fare clic su [Esci].

## Impostazioni di scansione configurabili per Smart Organizing Monitor

Di seguito vengono spiegate le opzioni di impostazione configurabili quando si utilizza Smart Organizing Monitor per la scansione.

### Scheda [Generale]

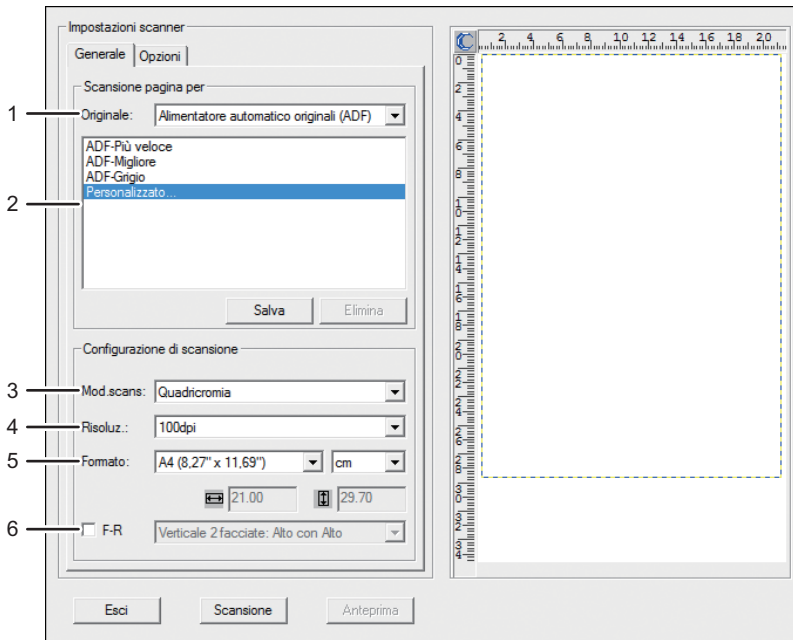

DYG388

#### 1. Originale:

Selezionare [Vetro di esposizione] per scansionare i documenti dal vetro di esposizione o [Alimentatore automatico originali (ADF)] per scansionare dall'ADF.

#### 2. Tipo originale

A seconda dell'originale, selezionare un'impostazione dalle opzioni elencate di seguito oppure selezionare [Personalizzato...] per configurare le impostazioni di scansione personalizzate. [Mod.scans], [Risoluzione] e [Formato] in [Configurazione di scansione] cambiano a seconda dell'impostazione del tipo di originale selezionata.

- Quando si utilizza il vetro di esposizione:
  - [Modifica testo (OCR)]
  - [Fax, archivio o copia]
  - [Foto in bianco e nero]

[Documento a colori-Più veloce]

[Documento a colori-Qualità migliore]

[Personalizzato...]

- Quando si usa l'ADF:

[ADF-Più veloce]

[ADF-Migliore]

[ADF-Grigio]

[Personalizzato...]

### 3. Mod.scans:

Selezionare scegliendo tra quadricromia, scala di grigi o bianco e nero.

### 4. Risoluzione:

Selezionare una risoluzione dalla lista. Aumentando la risoluzione, aumentano anche le dimensioni del file e i tempi di scansione.

Selezionare tra 100, 200, 300 o 600 dpi.

### 5. Form.:

Selezionare il formato di scansione.

Quando [Vetro di esposizione] è selezionato in [Originale:], è possibile modificare le dimensioni della scansione con il mouse nell'area dell'anteprima. Inoltre, dopo aver selezionato l'opzione [Definito dall'utente], è possibile selezionare l'unità di misura tra [cm], [pollici] o [pixel].

### 6. F-R (solo quando si utilizza il modello con pannello touch)

Compare solo quando [Alimentatore automatico originali (ADF)] è selezionato in [Originale:].

Selezionare la casella di controllo quando si esegue la scansione di entrambi i lati dell'originale, quindi specificare l'orientamento.

## Scheda [Opzioni]

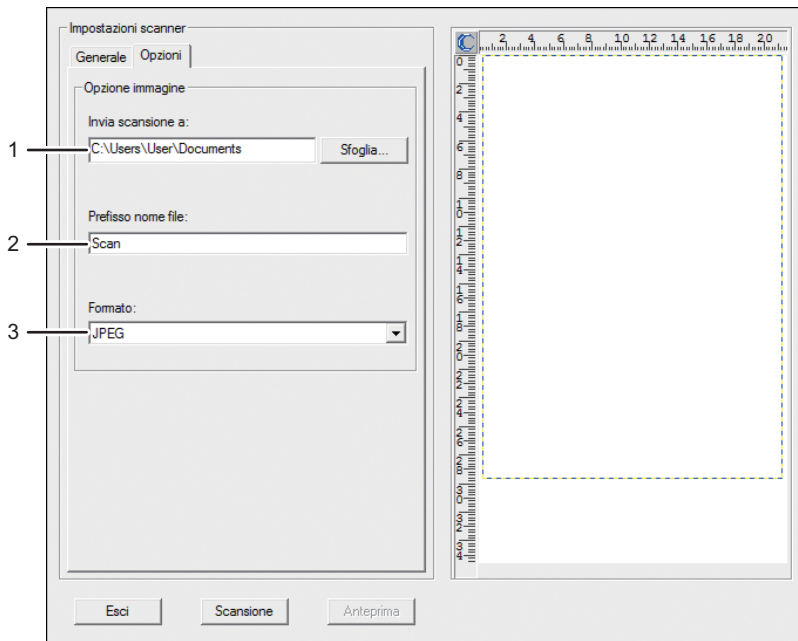

5

### 1. Invia scansione a:

Specificare la directory in cui salvare il file.

### 2. Prefisso nome file:

Specificare il prefisso del nome file. Anno, mese, data e ora sono visualizzati consecutivamente dopo il prefisso.

Per esempio, se [Prefisso nome file] è "Scan" e la scansione dell'originale avviene alle 10 del 1° gennaio 2018, il nome sarà "Scan\_20180101\_100000". Se [Prefisso nome file] è vuoto, il nome del file sarà "20180101\_100000". Se esiste già un file con lo stesso nome, alla fine del nome del file viene aggiunto un numero e il nome del file sarà "Scan\_20180101\_100000\_01".

### 3. Formato:

Selezionare il formato file del documento acquisito tra JPEG, TIFF o PDF.

# Operazioni base per la scansione TWAIN

Questa sezione descrive le operazioni di base della scansione TWAIN.

La scansione TWAIN è possibile se nel computer è in esecuzione un'applicazione compatibile con TWAIN.



DYG390

## 1. Proprio computer (Driver TWAIN già installato)

Avviare la scansione dell'originale presente sulla macchina.

## 2. Questa macchina

L'originale presente sulla macchina viene acquisito, e i dati vengono inviati al computer client.

5

## Utilizzare lo scanner TWAIN

In questa sezione vengono descritte le operazioni preliminari per utilizzare lo scanner TWAIN.

### ★ Importante

- È possibile usare la scansione TWAIN su un sistema operativo Windows.
- Per usare lo scanner TWAIN, è necessario scaricare il driver più recente dal sito web del produttore e installarlo sul computer.
- Per utilizzare lo scanner TWAIN, è necessario che sia installata un'applicazione compatibile con TWAIN.

Per utilizzare la macchina come scanner TWAIN, innanzitutto:

- Installare il driver TWAIN.
- Installare un'applicazione compatibile con TWAIN.

## Scansione TWAIN

La scansione TWAIN è possibile se nel computer è in esecuzione un'applicazione compatibile con TWAIN.

Quella che segue è una procedura generale di scansione con il driver TWAIN, quindi il funzionamento reale può differire a seconda delle applicazioni in uso. Per informazioni, vedere la Guida dell'applicazione.

**1. Avviare un'applicazione compatibile con TWAIN.**

**2. Posizionare gli originali.**

**3. Aprire la finestra di dialogo Controllo scanner.**

La finestra di dialogo Controllo scanner viene utilizzata per controllare lo scanner che usa il driver TWAIN. Per aprire la finestra di dialogo Controllo scanner, selezionare lo scanner TWAIN corretto usando l'applicazione compatibile con TWAIN. Per informazioni, vedere la Guida dell'applicazione.

**4. Eseguire le impostazioni in base a fattori quali tipo di originale, tipo di scansione e orientamento dell'originale.**

Per informazioni, vedere la Guida del driver TWAIN.

**5. Nella finestra di dialogo Controllo scanner, fare clic su [Scansiona].**

A seconda delle impostazioni di sicurezza, quando si preme [Scansiona], potrebbe venire visualizzata una finestra di dialogo per l'immissione di nome utente e password.

Se vi sono altri originali da acquisire, posizionare l'originale successivo e fare clic su [Continua].

Se non vi sono più originali da acquisire, fare clic su [Fine].

## Impostazioni configurabili nella finestra di dialogo TWAIN

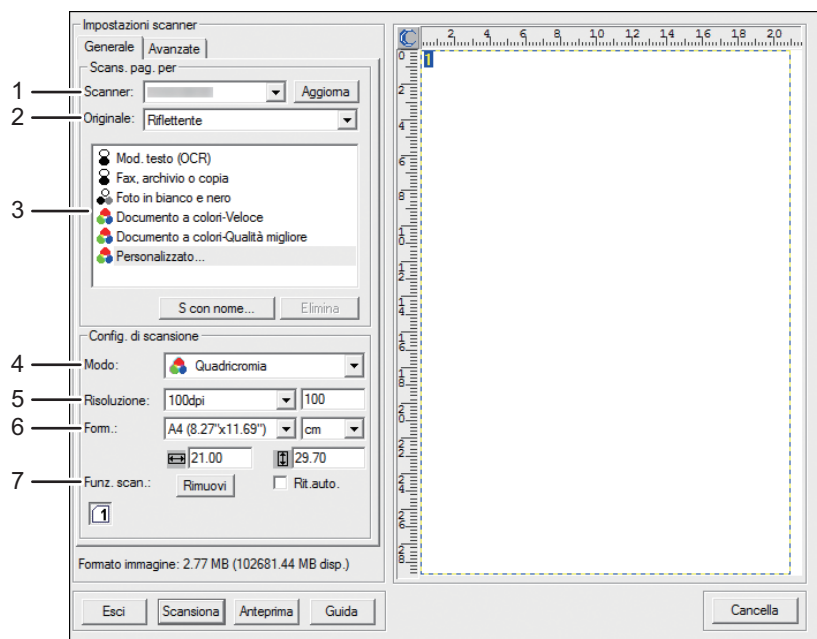

DYG391

### 1. Scanner:

Selezionare lo scanner che si desidera utilizzare. Lo scanner selezionato diventa lo scanner predefinito. Fare clic su [Aggiorna] per visualizzare tutti gli scanner disponibili connessi tramite USB o tramite la rete.

### 2. Originale:

Selezionare [Riflettente] per scansionare i documenti dal vetro di esposizione o [Alimentatore automatico originali (ADF)] per scansionare dall'ADF.

### 3. Tipo originale

A seconda dell'originale, selezionare un'impostazione dalle opzioni elencate di seguito oppure selezionare [Personalizzato...] per configurare le impostazioni di scansione personalizzate. [Modo], [Risoluzione] e [Form.] in [Config. di scansione] cambiano a seconda dell'impostazione tipo originale selezionata qui.

- Quando si utilizza il vetro di esposizione:
  - [Modifica testo (OCR)]
  - [Fax, archivio o copia]
  - [Foto in bianco e nero]
  - [Documento a colori-Veloce]
  - [Documento a colori-Qualità migliore]
  - [Personalizzato...]
- Quando si usa l'ADF:
  - [ADF-Più veloce]
  - [ADF-Migliore]

[ADF-Grigio]

[Personalizzato...]

#### 4. Modo:

Selezionare scegliendo tra quadricromia, scala di grigi o bianco e nero.

#### 5. Risoluzione:

Selezionare una risoluzione dalla lista. Se si seleziona [Definito dall'utente], inserire un valore di risoluzione direttamente nella finestra di modifica. Aumentando la risoluzione, aumentano anche le dimensioni del file e i tempi di scansione.

Le risoluzioni disponibili variano in base a dove viene posizionato l'originale.

- Quando si utilizza il vetro di esposizione:  
75, 100, 150, 200, 300, 400, 500, 600, 1200, 2400, 4800, 9600, 19200 dpi, Definito dall'utente
- Quando si usa l'ADF:  
75, 100, 150, 200, 300, 400, 500, 600 dpi, Definito dall'utente

#### 6. Form.:

Selezionare il formato di scansione dall'elenco. Se si seleziona [Riflettente] in [Originale:] e si seleziona [Definito dall'utente] in [Form.:], inserire il formato di scansione direttamente nella casella di modifica. È inoltre possibile modificare il formato di scansione mediante il mouse nell'area di anteprima. È possibile selezionare l'unità di misura scegliendo tra [cm], [pollici] o [pixel]. Le risoluzioni disponibili variano in base a dove viene posizionato l'originale. Per informazioni, consultare la Guida TWAIN.

#### 7. Funz. scan.: (quando si usa il vetro di esposizione)

Visualizza fino a 10 aree di scansione utilizzate in precedenza. Per eliminare una funzione di scansione, selezionare il numero della funzione e fare clic su [Rimuovi]. È possibile selezionare [Rit.auto.] per fare in modo che lo scanner rilevi automaticamente il formato dell'originale.

Quando si utilizza il modello con pannello touch e si seleziona [Alimentatore automatico originali (ADF)] per [Originale:], viene visualizzato [Fronte-retro] invece che [Funz. scan.:]. Selezionare questa casella quando si posizionano originali fronte/retro nell'ADF.

#### ↓ Nota

- Se le dimensioni dei dati di scansione superano la capacità della memoria, appare un messaggio di errore e la scansione viene annullata. In questo caso, specificare una risoluzione minore e scansionare nuovamente l'originale.

# Operazioni base per la scansione WIA

WIA consente ai computer che eseguono Windows 8, 1 o versioni successive e Windows Server 2012 o versioni successive di eseguire la scansione tramite una connessione USB.

La procedura descritta in questa sezione è un esempio basato sul sistema operativo Windows 10.

1. Collocare l'originale sul vetro di esposizione o nell'ADF.
2. Sul menu [Start], selezionare [Pannello di controllo] in [Sistema Windows].
3. Fare clic su [Visualizza dispositivi e stampanti].
4. Cliccare con il tasto destro del mouse sull'icona del modello di stampante che si desidera utilizzare, quindi fare clic su [Avvia scansione] per aprire la finestra di dialogo per le impostazioni di scansione.
5. Configurare le impostazioni di scansione desiderate nella finestra di dialogo, quindi fare clic su [Scansione].
6. Fare clic su [Importa].

## Operazioni di base della scansione ICA

Questa sezione descrive le operazioni di base della scansione ICA.

È possibile utilizzare lo scanner ICA sia con connessioni USB che di rete.

---

### Installazione del driver ICA

---

1. Scaricare il driver dal sito web.
2. Aprire il file del pacchetto.
3. Seguire le istruzioni visualizzate sullo schermo.

---

### Utilizzo dello scanner ICA

---

5

In questa sezione vengono descritte le operazioni preliminari e le procedure necessarie per utilizzare lo scanner ICA.

Per utilizzare la connessione di rete, configurare le impostazioni di rete.

Installare un'applicazione compatibile con ICA.

---

### Scansione ICA

---

Sono mostrate come esempio le procedure di impostazione con macOS 11.2.3. La procedura effettiva potrebbe variare a seconda della versione di macOS in uso.

1. Collocare l'originale sul vetro di esposizione o nell'ADF.
2. Avviare le Preferenze di sistema.
3. Fare clic su [Stampanti e scanner].
4. Selezionare lo scanner desiderato dall'elenco.
5. Selezionare [Apri scanner...] nel pulsante [Scansiona].

## Impostazioni configurabili nella finestra di dialogo ICA

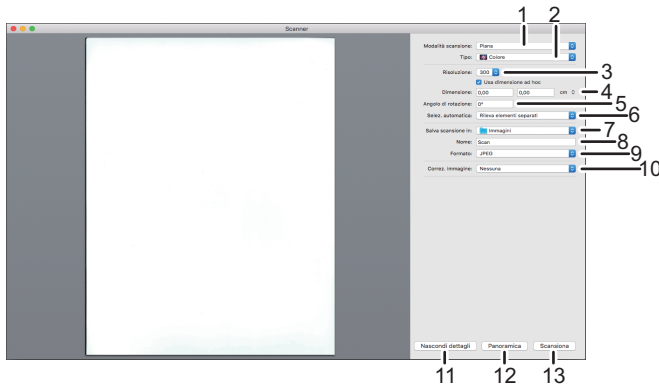

DYG392

### 1. Modo scansione:

Selezionare dove è stato caricato l'originale.

- Piano di scansione  
Se l'originale è posizionato sul vetro di esposizione, selezionare [Piano di scansione].
- Alimentatore documenti  
Se l'originale è stato caricato nell'ADF, selezionare [Alimentatore documenti].

### 2. Tipo:

Impostare il tipo di originale su [Testo], [Bianco e Nero] o [Colore].

[Testo] è adatto per la scansione di originali composti prevalentemente da testo.

### 3. Risoluzione:

Selezionare una risoluzione dalla lista.

Aumentando la risoluzione, aumentano anche le dimensioni del file e i tempi di scansione.

Le risoluzioni disponibili variano in base a dove viene posizionato l'originale.

- Quando si utilizza il vetro di esposizione:  
75, 100, 150, 200, 300, 400, 500, 600, 1200, 2400, 4800 dpi
- Quando si usa l'ADF:  
75, 100, 150, 200, 300, 400, 500, 600 dpi

### 4. Formato:

Specificare il formato carta dell'originale.

La casella di controllo [Usa formato personalizzato] viene visualizzata quando si seleziona [Piano di scansione] in [Modo scansione:]. Se si seleziona questa casella di controllo, specificare anche i seguenti elementi:

- Angolo di rotazione:  
È possibile specificare di quanti gradi ruotare in senso orario l'immagine scansionata.
- Selezione automatica:
  - Rileva elementi separati

È possibile scansionare molteplici originali nello stesso istante e salvare ciascuna immagine scansionata come un file separato.

- Rileva riquadro dell'elemento

È possibile scansionare molteplici originali posizionati sul vetro di esposizione e salvare le relative immagini scansionate come un singolo file.

#### 5. Orientamento

Selezionare l'orientamento degli originali posizionati nell'ADF o sul vetro di esposizione.

Quando è selezionata la casella [Usa formato personalizzato], questa voce non viene visualizzata.

Se si utilizza il modello con pannello touch e si seleziona [Alimentatore documenti] per [Modo scansione:], in [Orientamento:] compare [Fronte retro]. Selezionare questa casella quando si posizionano originali fronte/retro nell'ADF.

#### 6. Invia scansione a:

Selezionare dove salvare i dati scansionati.

#### 7. Nome:

Dare un nome ai dati scansionati.

#### 8. Formato:

Selezionare il formato dei dati scansionati.

- HEIC
- TIFF
- PNG
- GIF
- PDF
- JPEG
- JPEG 2000
- BMP

#### 9. Correzione immagine:

Selezionando [Manuale], è possibile regolare le impostazioni quali luminosità e contrasto.

#### 10. Nascondi dettagli

Fare clic per nascondere le impostazioni.

#### 11. Panoramica

Fare clic per l'anteprima dell'immagine scansionata.

#### 12. Scansiona

Fare clic per avviare la scansione.

#### ↓ Nota

- Se le dimensioni dei dati di scansione superano la capacità della memoria, appare un messaggio di errore e la scansione viene annullata. In questo caso, specificare una risoluzione minore e scansionare nuovamente l'originale.

# Informazioni sulla scansione SANE

Questa macchina può essere utilizzata come uno scanner SANE.

Le distribuzioni Linux supportate sono le seguenti:

- openSUSE Leap 42.3
- Ubuntu 16.04LTS/18.04LTS/18.10
- Red Hat Enterprise Linux 6/7
- BOSS 6.0

## Specificare le impostazioni di scansione

Quando si specifica una destinazione di scansione, le impostazioni di scansione della macchina cambiano automaticamente in base alle informazioni registrate in rubrica per la destinazione specificata. Se necessario, è possibile modificare le impostazioni di scansione per il lavoro corrente mediante il pannello di controllo.

### ↓ Nota

- La macchina mantiene le impostazioni di scansione predefinite per la destinazione corrente finché non ritorna al modo standby.
- Anche se vengono modificate le impostazioni di scansione predefinite per la destinazione corrente, le informazioni in rubrica non cambiano.
- Se si specifica l'ultima destinazione utilizzata, vengono ristabilite le impostazioni di scansione predefinite anche se le impostazioni per l'ultimo lavoro erano state modificate.

5

## Specificare il formato di scansione in base al formato dell'originale

Questa sezione spiega come impostare il formato di scansione in base al formato dell'originale in uso.

### Quando si utilizza il modello con pannello touch

1. Premere il tasto [Home].

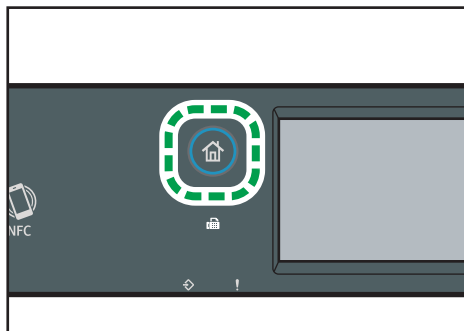

2. Premere l'icona [Scanner] sulla schermata [Home].
3. Premere la scheda [USB].
4. Premere [Impost.scans.].

Per premere [Impost.scans.] occorre prima selezionare la scheda [USB].

5. Premere [Formato scans.].
6. Selezionare il formato dell'originale, quindi premere [OK].

Se non è stato selezionato [Formato personalizzato], non è necessario effettuare i passaggi rimanenti della procedura.

7. Selezionare [mm] o [pollici].
8. Premere [Imposta larghezza...].
9. Inserire la larghezza, quindi premere [OK].
10. Premere [Imposta lunghezza...].
11. Inserire la lunghezza, quindi premere [OK].
12. Verificare che il formato di scansione selezionato sia visualizzato, quindi premere [OK].

#### Quando si utilizza il modello con pannello LCD a 4 linee

1. Premere [FormScan].



2. Premere il tasto [▲] o [▼] per selezionare il formato dell'originale, quindi premere il tasto [OK].

Se non è stato selezionato [Formato personalizzato], non è necessario effettuare i passaggi rimanenti della procedura.

3. Premere il tasto [▲] o [▼] per selezionare [mm] o [pollici], quindi premere il tasto [OK].
4. Inserire la larghezza utilizzando i tasti numerici, quindi premere il tasto [OK].  
Per inserire una cifra decimale, premere [\*].
5. Inserire la lunghezza utilizzando i tasti numerici, quindi premere il tasto [OK].  
Per inserire una cifra decimale, premere [\*].

#### ↓ Nota

- Per utilizzare sempre un formato di scansione specifico, è possibile modificare l'impostazione predefinita [Formato scansione] della macchina. Per informazioni, vedere p. 253 "Impostazioni delle funzioni Scanner (quando si utilizza il modello con pannello touch)" o p. 310 "Impostazioni funzioni Scanner (quando si utilizza il modello con pannello LCD a 4 linee)".
- Nei seguenti casi le impostazioni temporanee vengono annullate:
  - Quando non viene effettuata alcuna attività durante il periodo di tempo specificato in [Timer reset sistema] o [Timer auto reset sistema] durante la visualizzazione della schermata iniziale. Per informazioni, vedere p. 283 "Impostazioni strumenti amministratore (quando si utilizza il modello con pannello touch)" o p. 329 "Impostazioni strumenti amministratore (quando si utilizza il modello con pannello LCD a 4 linee)".
  - Quando si preme il tasto [Cancella/Stop] durante la visualizzazione della schermata iniziale.

- Quando si modifica la modalità della macchina.
- Quando la macchina viene spenta.
- Quando si modifica l'impostazione predefinita della macchina per la stessa impostazione.

---

## Regolare la densità dell'immagine

---

Questa sezione spiega come regolare la densità dell'immagine per il lavoro corrente.

Esistono cinque livelli di densità dell'immagine. Più è alto il livello di densità, più l'immagine scansionata risulterà scura.

### Quando si utilizza il modello con pannello touch

1. Premere il tasto [Home].

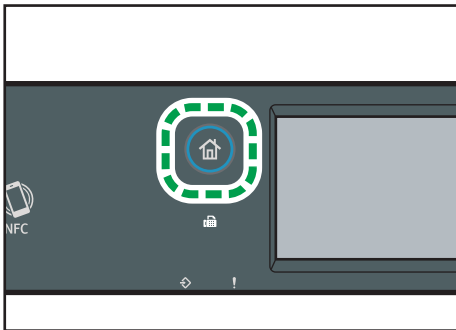

DYG322

2. Premere l'icona [Scanner] sulla schermata [Home].
3. Premere la scheda [USB].
4. Premere [Impost.scans.].  
Per premere [Impost.scans.] occorre prima selezionare la scheda [USB].
5. Premere [◀] o [▶] per selezionare il livello di densità desiderato, quindi premere [OK].

## Quando si utilizza il modello con pannello LCD a 4 linee

### 1. Premere il tasto [Density].

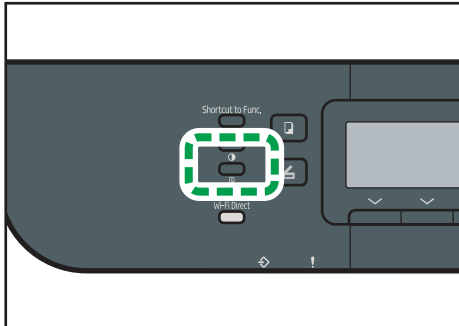

DYG320

### 2. Premere il tasto [◀] o [▶] per selezionare il livello di densità desiderato, quindi premere il tasto [OK].

#### Nota

- Per utilizzare sempre un livello di densità specifico per scansare i documenti, è possibile modificare l'impostazione predefinita [Densità] della macchina. Per informazioni, vedere p. 253 "Impostazioni delle funzioni Scanner (quando si utilizza il modello con pannello touch)" o p. 310 "Impostazioni funzioni Scanner (quando si utilizza il modello con pannello LCD a 4 linee)".
- Nei seguenti casi le impostazioni temporanee vengono annullate:
  - Quando non viene effettuata alcuna attività durante il periodo di tempo specificato in [Timer reset sistema] o [Timer auto reset sistema] durante la visualizzazione della schermata iniziale. Per informazioni, vedere p. 283 "Impostazioni strumenti amministratore (quando si utilizza il modello con pannello touch)" o p. 329 "Impostazioni strumenti amministratore (quando si utilizza il modello con pannello LCD a 4 linee)".
  - Quando si preme il tasto [Cancella/Stop] durante la visualizzazione della schermata iniziale.
  - Quando si modifica la modalità della macchina.
  - Quando la macchina viene spenta.
  - Quando si modifica l'impostazione predefinita della macchina per la stessa impostazione.

## Specificare la risoluzione

Questa sezione spiega come specificare la risoluzione di scansione per il lavoro corrente.

Esistono sei risoluzioni di scansione. Maggiore è la risoluzione, migliore sarà la qualità dell'immagine, ma anche maggiori le dimensioni del file.

## Quando si utilizza il modello con pannello touch

1. Premere il tasto [Home].

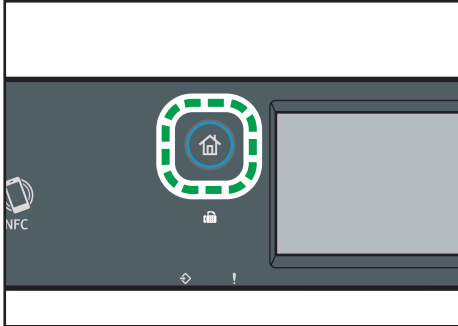

DYG322

2. Premere l'icona [Scanner] sulla schermata [Home].
3. Premere la scheda [USB].
4. Premere [Impost.scans.].  
Per premere [Impost.scans.] occorre prima selezionare la scheda [USB].
5. Premere [Risoluzione...].
6. Selezionare la risoluzione desiderata e premere [OK].
7. Verificare che la risoluzione selezionata sia visualizzata, quindi premere [OK].

## Quando si utilizza il modello con pannello LCD a 4 linee

1. Premere il tasto [Qualità immagine].

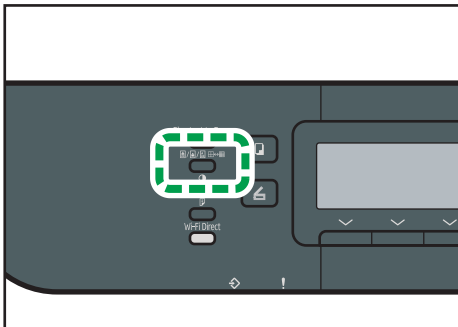

DYG323

2. Premere il tasto [▲], [▼], [◀] o [▶] per selezionare la risoluzione desiderata, quindi premere il tasto [OK].

### Nota

- Per utilizzare sempre uno specifico livello di risoluzione nella scansione di documenti, è possibile modificare l'impostazione predefinita [Risoluzione] della macchina. Per informazioni, vedere p. 253 "Impostazioni delle funzioni Scanner (quando si utilizza il modello con pannello touch)" o p. 310 "Impostazioni funzioni Scanner (quando si utilizza il modello con pannello LCD a 4 linee)".

- Nei seguenti casi le impostazioni temporanee vengono annullate:
  - Quando non viene effettuata alcuna attività durante il periodo di tempo specificato in [Timer reset sistema] o [Timer auto reset sistema] durante la visualizzazione della schermata iniziale. Per informazioni, vedere p. 283 "Impostazioni strumenti amministratore (quando si utilizza il modello con pannello touch)" o p. 329 "Impostazioni strumenti amministratore (quando si utilizza il modello con pannello LCD a 4 linee)".
  - Quando si preme il tasto [Cancella/Stop] durante la visualizzazione della schermata iniziale.
  - Quando si modifica la modalità della macchina.
  - Quando la macchina viene spenta.
  - Quando si modifica l'impostazione predefinita della macchina per la stessa impostazione.



# 6. Invio e ricezione di un fax

Questo capitolo spiega come usare la funzione fax e specificare le impostazioni.

Questa funzione è disponibile per M 320FB/320F.

## Cosa è possibile fare con la funzione fax

### Inoltrare i fax ricevuti per riceverli in un luogo diverso

Inoltrando i fax ricevuti a un indirizzo e-mail o a una cartella, è possibile riceverli in un luogo diverso.

Per ulteriori dettagli, vedere p. 235 "Inoltro o memorizzazione di fax in memoria".

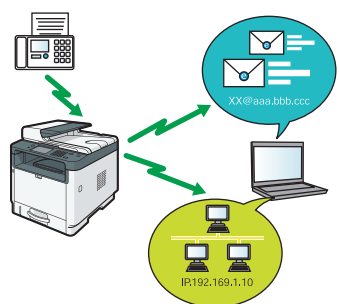

DYG526

### Inviare fax elettronici per risparmiare carta

Usando il driver LAN-Fax è possibile inviare documenti dal computer senza stamparli.

Per dettagli, vedere p. 222 "Uso della funzione fax da un computer (LAN-Fax)".

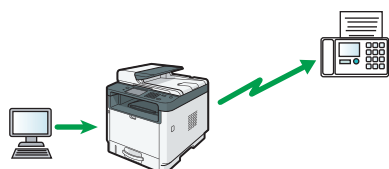

DYG527

### Inviare fax tramite Internet

La macchina converte i documenti scansioni in file TIFF e li invia come allegati e-mail a indirizzi di posta elettronica.

Per ulteriori dettagli, vedere p. 208 "Trasmissione Internet Fax".

## Flusso di lavoro delle impostazioni fax

Questa sezione spiega i preparativi e le procedure per inviare documenti fax a una cartella su un computer client.

Dopo aver seguito la procedura sottoriportata, è possibile inviare documenti fax dalla macchina a una cartella condivisa su un computer client.

- 1 Impostare la data e l'ora.
- 2 Registrare il numero di fax e il nome fax della macchina.
- 3 Collegare la macchina a una linea telefonica.
- 4 Selezionare il tipo di linea telefonica e il tipo di connessione alla rete telefonica.
- 5 Impostare il numero di accesso alla linea esterna. \*1
- 6 Specificare la modalità di ricezione.

\*1 Specificare quando viene usata una linea interna o un centralino.

Procedura	Riferimento
1	Vedere la Guida all'installazione.
2	
3	
4	
5	
6	Per dettagli sulla selezione dei modi ricezione, vedere p. 229 "Selezionare il modo ricezione".

### Nota

- Dopo la configurazione iniziale, è possibile modificare le impostazioni nel menu [Strumenti amministr.]. Per informazioni su come modificare le impostazioni, vedere p. 283 "Impostazioni strumenti amministratore (quando si utilizza il modello con pannello touch)".

# Schermata modo fax

Questa sezione fornisce informazioni relative alla schermata in modalità fax.

## Schermata in modo standby

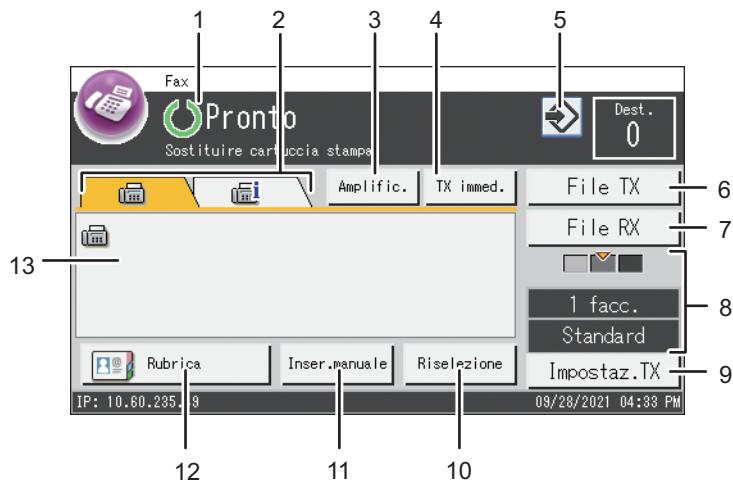

MOESP05120

### 1. Stato corrente o messaggi

Visualizza lo stato corrente o i messaggi.

### 2. Fax e Internet Fax

Premere una scheda per scegliere il tipo di trasmissione tra la schermata [Fax] (📠) e la schermata [Internet Fax] (🌐).

Quando è selezionata la scheda [Fax] (📠), è possibile specificare le destinazioni del fax.

Quando è selezionata la scheda [Internet Fax] (🌐), è possibile specificare le destinazioni Internet Fax.

### 3. [Amplific.]

Consente di effettuare la selezione ascoltando il tono dall'altoparlante interno. È possibile inviare un fax controllando il collegamento.

### 4. [TX immed.]

Premere per selezionare la modalità di trasmissione immediata. Per ulteriori dettagli, vedere p. 207 "Selezionare il modo di trasmissione".

### 5. Icona elemento preferito

Premere per registrare le impostazioni correnti in un elemento preferito.

### 6. [File TX]

Premere per visualizzare l'elenco dei file di trasmissione presenti in memoria.

### 7. [File RX]

Premere per visualizzare l'elenco dei file ricevuti in memoria.

Alla sua pressione, si riceverà inoltre la richiesta di inserire la password. La password per l'accesso al menu [File RX] può essere specificata in [Impostaz.password file RX] nel menu [Strumenti amministr.].

#### **8. Impostazioni TX correnti**

Visualizza le impostazioni attuali relative alla densità, all'originale e alla risoluzione.

#### **9. [Impostaz.TX]**

Premere per specificare le impostazioni di scansione.

#### **10. [Riselezione]**

Premere per selezionare l'ultima destinazione utilizzata.

Quando si inserisce una destinazione, premere questo tasto per inserire una pausa.

#### **11. [Inser.manuale]**

Premere per specificare le destinazioni manualmente.

#### **12. [Rubrica]**

Premere per selezionare le destinazioni registrate nella macchina.

#### **13. Numero inserito**

Visualizza il numero della destinazione inserito.

#### **↓ Nota**

- È possibile specificare il modo predefinito all'accensione macchina nell'impostazione [Priorità funzione] in [Strumenti amministr.]. Per [Priorità funzione], vedere p. 283 "Impostazioni strumenti amministratore (quando si utilizza il modello con pannello touch)".
- È possibile specificare il formato di visualizzazione di data e ora in [Imposta data/ora] in [Strumenti amministr.]. Per [Imposta data/ora], vedere p. 283 "Impostazioni strumenti amministratore (quando si utilizza il modello con pannello touch)".
- Se l'indicatore di allerta lampeggia sul display iniziale del fax, premere il tasto [Home], premere l'icona [Stato], quindi controllare il messaggio visualizzato.

# Registrazione destinazioni fax

Questa sezione spiega come registrare destinazioni fax nella Rubrica utilizzando il pannello di controllo. Per inserire caratteri, vedere p. 49 "Inserimento caratteri (quando si utilizza il modello con pannello touch)".

La Rubrica può essere modificata anche usando Web Image Monitor.

## ★ Importante

- I dati della rubrica potrebbero essere inaspettatamente persi o danneggiati. Il produttore non potrà essere ritenuto responsabile per eventuali danni derivanti dalla perdita di tali dati. Assicurarsi di creare periodicamente dei file di backup dei dati della Rubrica. Per informazioni sulla creazione di file di backup, vedere p. 395 "Configurazione delle impostazioni amministratore".

La Rubrica può contenere fino a 108 voci (8 numeri rapidi e 100 numeri abbreviati).

## Registrare le destinazioni fax usando il pannello di controllo

1. Premere il tasto [Home].

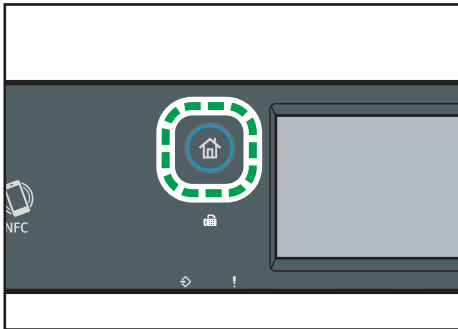

2. Premere l'icona [Impost.] nella schermata [Home].
3. Premere [Rubrica].
4. Digitare la password utilizzando i tasti numerici e premere [OK].
5. Selezionare [Lista num.rap.] o [List.nr.abbrev.].
6. Selezionare il numero della Lista num.rap. o della List.nr.abbrev. che si desidera registrare.
7. Premere [Nome:].
8. Inserire il nome del fax e premere [OK].
9. Premere [Numero:].
10. Inserire il numero del fax e premere [OK].
11. Confermare le impostazioni e premere [OK].

## 12. Premere il tasto [Home].

### ↓ Nota

- Un numero di fax può contenere i seguenti caratteri: cifre da 0 a 9, "P" (pausa), "\*" e "#" e spazio.
- Se necessario, inserire una pausa nel numero di fax. Prima di selezionare le cifre digitate dopo la pausa, la macchina si ferma brevemente. È possibile specificare la lunghezza della pausa nell'impostazione [Pausa] in [Impost.transmissione]. Per informazioni su [Pausa], vedere p. 256 "Impostazioni delle funzioni Fax (quando si utilizza il modello con pannello touch)".
- Per utilizzare servizi a toni su una linea a impulsi, inserire "\*" nel numero di fax. "\*" cambia temporaneamente il modo di selezione da impulsi a toni.
- Se la macchina è collegata alla rete telefonica tramite un centralino (PBX), assicurarsi di immettere il numero di accesso alla linea esterna specificato in [Numero accesso PBX] prima del numero di fax. Per [Numero accesso PBX], vedere p. 283 "Impostazioni strumenti amministratore (quando si utilizza il modello con pannello touch)".
- Utilizzare Web Image Monitor per registrare una destinazione Internet Fax (indirizzo e-mail). Per informazioni su come registrare una destinazione Internet Fax, vedere p. 203 "Registrare destinazioni fax mediante Web Image Monitor".
- È possibile specificare una password per accedere al menu [Rubrica] in [Blocca strum. ammin.]. Per [Blocca strum. ammin.], vedere p. 283 "Impostazioni strumenti amministratore (quando si utilizza il modello con pannello touch)".

## Modificare o eliminare destinazioni fax

### 1. Premere il tasto [Home].

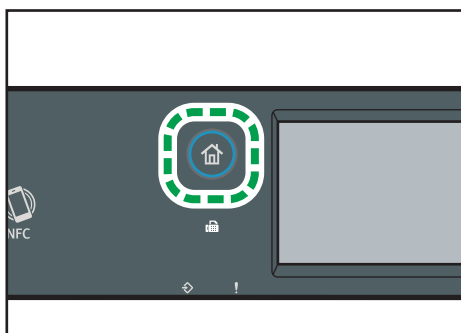

DYG322

2. Premere l'icona [Impost.] nella schermata [Home].
3. Premere [Rubrica].
4. Digitare la password utilizzando i tasti numerici e premere [OK].
5. Selezionare [Lista num.rap.] o [List.nr.abbrev.].

6. Selezionare il numero della Lista num.rap. o della List.nr.abbrev. che si desidera modificare o eliminare.
7. Premere la casella accanto a [Nome:].
8. Inserire il nome del fax e premere [OK].  
Se si desidera eliminare il nome del fax, premere [] o [C] fino a quando il nome corrente non viene eliminato.
9. Premere la casella accanto a [Numero:].
10. Inserire il numero del fax e premere [OK].  
Se si desidera eliminare il numero del fax, premere [] o [C] fino a quando il numero corrente non viene eliminato.
11. Confermare le impostazioni e premere [OK].
12. Premere il tasto [Home].

## Registrazione destinazioni fax mediante Web Image Monitor

1. Avviare il browser web ed effettuare l'accesso alla macchina inserendo l'indirizzo IP.  
Appare la pagina iniziale di Web Image Monitor.
2. Fare clic su [Destinazione numero rapido] o [Destinazione numero abbreviato fax].
3. Nell'elenco [Tipo di destinazione], selezionare [Fax].
4. Selezionare [Numero rapido] o [Numero abbreviato], quindi selezionare il numero di registrazione dall'elenco.
5. Registrare le informazioni necessarie.
6. Inserire la password amministratore.
7. Fare clic su [Applica].
8. Chiudere il browser web.

### Impostazioni della destinazione fax

Programmi/Cambia destinazione fax

Numero rapido  
 Numero abbreviato

Nome: \_\_\_\_\_  
 Numero fax: \_\_\_\_\_  
 Indirizzo e-mail: \_\_\_\_\_

Inserire la password amministratore.  
 \_\_\_\_\_

Voce	Impostazione	Descrizione
Numero rapido / Numero abbreviato	Richiesto	Selezionare il numero in cui si desidera registrare la destinazione del numero rapido o del numero abbreviato.
Nome:	Opzionale	Nome della destinazione. Il nome specificato verrà visualizzato sulla schermata quando si seleziona una destinazione fax. Può contenere un massimo di 20 caratteri.
Numero fax	Richiesto	Numero fax della destinazione. Può contenere un massimo di 40 caratteri.  Se la macchina è collegata alla rete telefonica tramite un centralino (PBX), assicurarsi di immettere il numero di accesso alla linea esterna specificato in [Numero accesso PBX] prima del numero di fax. Per [Numero accesso PBX], vedere p. 283 "Impostazioni strumenti amministratore (quando si utilizza il modello con pannello touch)".
Indirizzo e-mail	Opzionale	Indirizzo e-mail della destinazione Internet Fax.  Può contenere un massimo di 64 caratteri.

 **Nota**

- Un numero di fax può contenere i seguenti caratteri: cifre da 0 a 9, "P" (pausa), "\*#", "-" e spazio.
- Se necessario, inserire una pausa nel numero di fax. Prima di selezionare le cifre digitate dopo la pausa, la macchina si ferma brevemente. È possibile specificare la lunghezza della pausa nell'impostazione [Pausa] in [Impost.transmissione]. Per informazioni su [Pausa], vedere p. 256 "Impostazioni delle funzioni Fax (quando si utilizza il modello con pannello touch)".
- Per informazioni sull'utilizzo di Web Image Monitor, vedere p. 347 "Configurazione della macchina mediante le utilità".
- Per utilizzare servizi a toni su una linea a impulsi, inserire "\*" nel numero di fax. "\*" cambia temporaneamente il modo di selezione da impulsi a toni.
- Se la macchina è collegata alla rete telefonica tramite un centralino (PBX), assicurarsi di immettere il numero di accesso alla linea esterna specificato in [Numero accesso PBX] prima del numero di fax. Per [Numero accesso PBX], vedere p. 283 "Impostazioni strumenti amministratore (quando si utilizza il modello con pannello touch)".

## Modificare le destinazioni fax

---

1. **Avviare il browser web ed effettuare l'accesso alla macchina inserendo l'indirizzo IP.**  
Appare la pagina iniziale di Web Image Monitor.
2. **Fare clic su [Destinazione numero rapido] o [Destinazione numero abbreviato fax].**  
Se viene modificato il Numero abbreviato, andare al passaggio 4.
3. **Fare clic su [Destinazione numero rapido fax].**
4. **Selezionare la voce da modificare e fare clic su [Cambia].**  
Se si vuole eliminare la voce, fare clic su [Elimina].
5. **Modificare le impostazioni secondo necessità.**  
Per eliminare la voce, controllare la voce che è stata selezionata.
6. **Inserire la password amministratore.**
7. **Fare clic su [Applica].**
8. **Chiudere il browser web.**

---

## Impedire l'invio a una destinazione errata

---

Per evitare che i documenti vengano inviati ad una destinazione sbagliata, si può configurare la macchina perché richieda di inserire due volte la destinazione, oppure perché prima della trasmissione visualizzi la destinazione inserita.

## Reinserire un numero di fax per confermare la destinazione

---

Inserire nuovamente il numero di fax per confermare che la destinazione è corretta.

La trasmissione viene disabilitata se il numero di fax di conferma non corrisponde al primo numero di fax inserito. Questa funzione è utile per evitare di inviare erroneamente fax ad una destinazione sbagliata.

### **Importante**

- Questa funzione è disponibile solo quando viene specificata una password amministratore.

**1. Premere il tasto [Home].**

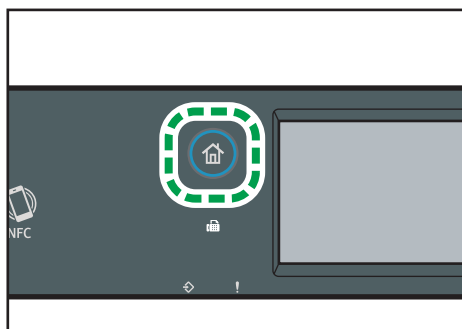

2. Premere l'icona [Impost.] nella schermata [Home].
3. Premere [Strumenti amministr.].
4. Digitare la password utilizzando i tasti numerici e premere [OK].
5. Premere [▼] due volte.
6. Premere [Conferma numero fax].
7. Selezionare [Attivo].
8. Premere il tasto [Home].

**Nota**

- È possibile specificare una password per accedere al menu [Strumenti amministr.] in [Blocca strum.amm.]. Per [Blocca strum. ammin.], vedere p. 283 "Impostazioni strumenti amministratore (quando si utilizza il modello con pannello touch)".

# Invio di un fax

## ★ Importante

- Quando vengono inviati documenti importanti, è consigliabile chiamare il destinatario per confermare la ricezione.

## Selezionare il modo di trasmissione

Quanto segue spiega i modi trasmissione della funzione fax e come selezionarli.

### Tipi di modi trasmissione

Esistono due tipi di trasmissione:

- Trasmissione da memoria
- Trasmissione immediata

### Selezione del modo trasmissione

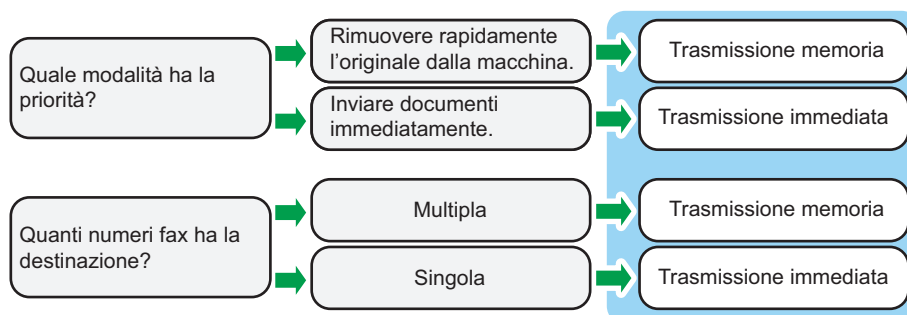

6

### Descrizione dei modi trasmissione

- Trasmissione da memoria

Questa modalità permette alla macchina di scansare e archiviare in memoria vari originali, per spedirli in una sola volta. È utile quando si ha fretta e si desidera rimuovere il documento dalla macchina. Questa modalità permette di inviare un fax a più destinazioni. Se è attivato [Riselezione auto] in [Impost.transmissione], la macchina riseleziona la destinazione fax automaticamente quando la linea è occupata o si verifica un errore di trasmissione. Il numero di tentativi di riselezione predefinito è di due o tre a intervalli di cinque minuti a seconda dell'impostazione [Stato/Area] in [Strumenti amministr.]. [Riselezione auto] può essere disabilitato in [Impostazioni Fax]. Per ulteriori dettagli, vedere p. 256 "Impostazioni delle funzioni Fax (quando si utilizza il modello con pannello touch)".

- Trasmissione immediata

In questa modalità, la macchina scansa l'originale e lo invia tramite fax simultaneamente. Ciò è utile quando si vuole inviare rapidamente un originale o se si vuole verificare la

destinazione d'invio. L'originale non viene conservato in memoria. È possibile specificare una sola destinazione. Se il fax non viene ricevuto in maniera corretta, sul pannello di controllo compare un messaggio di errore.

### Configurazione del modo di trasmissione

#### 1. Premere il tasto [Home].

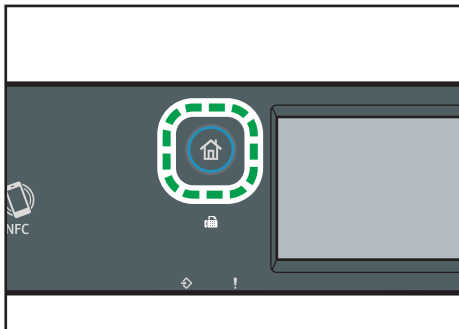

#### 2. Premere l'icona [Impost.] nella schermata [Home].

#### 3. Premere [Impostazioni Fax].

#### 4. Premere [▼].

#### 5. Selezionare [Impost.transmissione].

#### 6. Premere [TX immediata].

#### 7. Selezionare [Disattivo], [Attivo] o [Solo prossimo fax].

Per la trasmissione da memoria selezionare [Disattivo].

Per la trasmissione immediata selezionare [Attivo] o [Solo prossimo fax].

#### 8. Premere il tasto [Home].

---

## Trasmissione Internet Fax

---

È possibile inviare un fax tramite internet. Quando vengono inviati dei fax a destinazioni Internet Fax, la macchina converte le immagini acquisite in file formato TIFF-S e li invia come allegati all'e-mail.

### ★ Importante

- Il livello di sicurezza delle comunicazioni Internet è basso. Per le comunicazioni riservate si consiglia di utilizzare la rete telefonica.
- Il recapito di messaggi Internet Fax può essere ritardato in caso di congestione della rete. Se il fax deve essere inviato con urgenza, utilizzare una linea telefonica.

### Nota

- La funzione Internet Fax supportata da questa macchina è conforme alla specifica ITU-T T.37 (modalità semplice).
- Per utilizzare la funzione internet fax è necessario configurare le impostazioni di rete in maniera adeguata. Per ulteriori informazioni sulle impostazioni di rete, vedere p. 372 "Configurazione delle impostazioni di rete".
- La trasmissione Internet Fax potrebbe richiedere del tempo prima di avviarsi. La macchina necessita di un certo tempo per convertire i dati in memoria prima di iniziare la trasmissione.
- A seconda delle condizioni dell'ambiente e-mail, potrebbe non essere possibile inviare immagini di grandi dimensioni tramite fax.
- La risoluzione "Foto" non è disponibile durante l'invio di fax tramite internet. Se è stata specificata la risoluzione "Foto", i fax verranno inviati utilizzando la risoluzione "Dettaglio".
- Se i fax vengono ricevuti sul computer, è necessario installare un'applicazione per visualizzare i documenti.

## Operazioni di base per inviare un fax

6

### Importante

- Se si posizionano degli originali sia nell'ADF che sul vetro di esposizione, avranno la precedenza gli originali posizionati nell'ADF.
- Se si specificano le impostazioni per l'originale fax per un originale fronte-retro, posizionarlo nell'ADF. Non è possibile inviare fax se si colloca l'originale sul vetro di esposizione. È possibile specificare le impostazioni per l'originale fax in 2 modi: [Impostazioni originale] in [Impostaz.TX] nella schermata [Fax] o [Originale fax] in [Impost.trasmissione] nel menu [Impostazioni Fax]. Per informazioni sulle impostazioni per l'originale del fax, vedere p. 256 "Impostazioni delle funzioni Fax (quando si utilizza il modello con pannello touch)".

#### 1. Premere il tasto [Home].

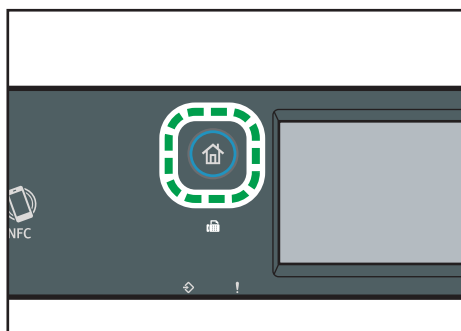

DYG322

#### 2. Premere l'icona [Fax] nella schermata [Home].

**3. Collocare l'originale sul vetro di esposizione o nell'ADF.**

Per posizionare gli originali, vedere p. 93 "Posizionamento degli originali".

**4. Selezionare la scheda [Fax] (☎) o la scheda [Internet Fax] (☎i).**

**5. Selezionare [Rubrica], [Inser.manuale] o [Riselezione].**

Se si seleziona [Riselezione], confermare la destinazione quindi passare al punto 7.

**6. Inserire il numero di fax (fino a 40 caratteri) o specificare una destinazione.**

- Per informazioni su come inserire i caratteri, vedere p. 49 "Inserimento caratteri (quando si utilizza il modello con pannello touch)".
- Per informazioni su come specificare le destinazioni, vedere p. 214 "Specificare la destinazione fax".
- Se la macchina è collegata alla rete telefonica tramite un centralino (PBX), assicurarsi di immettere il numero di accesso alla linea esterna specificato in [Numero accesso PBX] prima del numero di fax. Per [Numero accesso PBX], vedere p. 283 "Impostazioni strumenti amministratore (quando si utilizza il modello con pannello touch)".

**7. Premere [OK].**

**8. Premere il tasto [Avvio].**

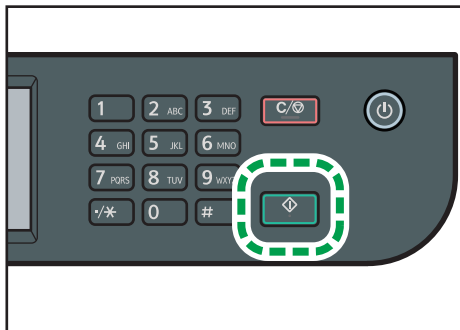

DYG336

- In base alle impostazioni della macchina, è possibile che venga richiesto di immettere nuovamente il numero di fax della destinazione, se questo è stato immesso manualmente. In questo caso, inserire nuovamente il numero entro 60 secondi, e premere il tasto [Start]. Se i numeri di fax non corrispondono, tornare al passaggio 5. Per [Conferma numero fax], vedere p. 283 "Impostazioni strumenti amministratore (quando si utilizza il modello con pannello touch)".
- Se si utilizza il vetro di esposizione in modalità Trasmissione da memoria, verrà richiesto di collocare un altro originale. In questo caso, procedere al passaggio successivo.

- 9. Se si desidera eseguire la scansione di più originali, premere [Si] entro 60 secondi, collocare l'originale successivo sul vetro di esposizione e premere [OK]. Ripetere questo passaggio finché tutti gli originali sono stati acquisiti.**

Se non si preme [Si] entro 60 secondi, la macchina inizierà a comporre il numero della destinazione.

- 10. Una volta acquisiti tutti gli originali, premere [No] o il tasto [Start] per cominciare a inviare il fax.**

**Nota**

- Un numero di fax può contenere i seguenti caratteri: cifre da 0 a 9, "P" (pausa), "\*" e "#" e spazio.
- Se necessario, inserire una pausa nel numero di fax. Prima di selezionare le cifre digitate dopo la pausa, la macchina si ferma brevemente. È possibile specificare la lunghezza della pausa nell'impostazione [Pausa] in [Impost.transmissione]. Per informazioni su [Pausa], vedere p. 256 "Impostazioni delle funzioni Fax (quando si utilizza il modello con pannello touch)".
- Per utilizzare servizi a toni su una linea a impulsi, inserire "\*" nel numero di fax. "\*" cambia temporaneamente il modo di selezione da impulsi a toni.
- È possibile specificare più destinazioni e inviare il fax con trasmissione circolare. Per inviare un fax usando la funzione di trasmissione circolare, vedere p. 214 "Specificare la destinazione fax".
- Quando [Conferma numero fax] è impostato su [Attivo], la macchina richiede di inserire il numero di fax due volte solo quando si compone manualmente la destinazione. Le destinazioni specificate utilizzando le funzioni Num.abbr. o [Riselezione] non devono essere confermate. Per informazioni su [Conferma numero fax], vedere p. 205 "Impedire l'invio a una destinazione errata".
- Quando è attiva la modalità trasmissione da memoria, è possibile abilitare l'impostazione [Riselezione auto] in [Impost.transmissione], affinché la macchina riselezioni automaticamente la destinazione se la linea è occupata o se si verifica un errore durante la trasmissione. Per [Riselezione auto], vedere p. 256 "Impostazioni delle funzioni Fax (quando si utilizza il modello con pannello touch)".
- Quando è attiva la modalità trasmissione da memoria, la memoria della macchina potrebbe riempirsi completamente mentre è in corso la scansione degli originali. In tal caso, sullo schermo viene visualizzato l'invito ad annullare la trasmissione o a inviare solo le pagine che sono state acquisite con successo.
- È possibile acquisire originali a due facciate dall'ADF in modalità Trasmissione da memoria. Specificare come acquisire gli originali a 2 facciate nell'impostazione [Originale fax] in [Impost.transmissione]. Per [Originale fax], vedere p. 256 "Impostazioni delle funzioni Fax (quando si utilizza il modello con pannello touch)".
- Se si verifica un inceppamento nell'ADF, la pagina inceppata non viene scansata correttamente. Quando nella macchina è attiva la modalità di trasmissione immediata, inviare nuovamente il fax cominciando dalla pagina inceppata. Quando è attiva la modalità di trasmissione da memoria,

scansire nuovamente tutti gli originali. Per informazioni su come rimuovere la carta inceppata nell'ADF, vedere p. 440 "Rimozione della carta inceppata".

- La macchina può memorizzare fino a 5 lavori fax non inviati.

---

## Annulare una trasmissione

---

Questa sezione spiega come annullare una trasmissione fax.

### Annulare una trasmissione prima della scansione dell'originale

---

Utilizzare questa procedura per annullare una trasmissione prima di premere il tasto [Avvio].

1. Premere il tasto [Cancella/Stop].

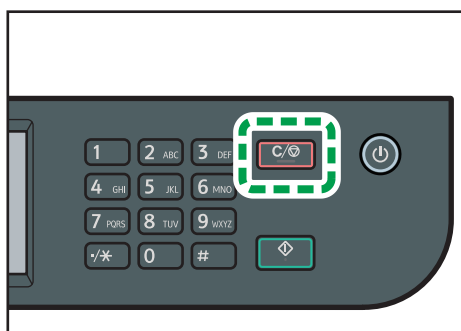

DYG330

### Annulare una trasmissione mentre è in corso la scansione dell'originale

---

Utilizzare questa procedura per annullare la scansione o la trasmissione dell'originale mentre è in corso la sua acquisizione.

1. Premere il tasto [Cancella/Stop].

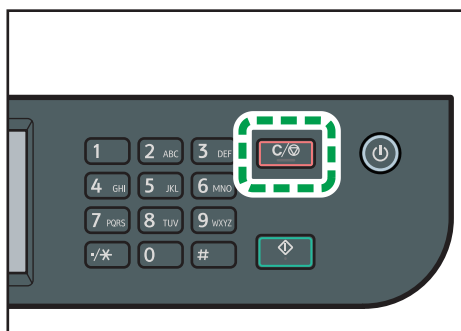

DYG330

2. Premere [Lavori fax] sulla schermata [Annulla lavori].

## Annullare una trasmissione dopo la scansione dell'originale (mentre una trasmissione è in corso)

Utilizzare questa procedura per eliminare un file in corso di invio dopo la scansione dell'originale.

1. Premere il tasto [Cancella/Stop] mentre viene visualizzato sul display "Trasmissione in corso...".

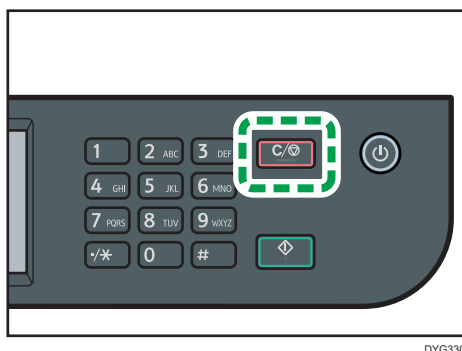

DYG330

2. Premere [Lavori fax] sulla schermata [Annulla lavori].

### Nota

- Se si annulla un documento già in fase di invio, la trasmissione viene interrotta non appena si termina di eseguire la procedura di annullamento. È tuttavia possibile che alcune pagine del documento siano state già inviate e ricevute dal destinatario.
- Se la trasmissione finisce mentre questa procedura è in fase di elaborazione, la trasmissione non viene annullata. Notare che la durata della trasmissione è breve, se è in esecuzione un Internet Fax.
- Se l'invio di un fax viene annullato durante la trasmissione circolare, viene annullato l'invio solo alla destinazione corrente. Il fax verrà inviato normalmente a tutte le destinazioni successive. Per informazioni su come inviare un fax usando la funzione di trasmissione circolare, vedere p. 214 "Specificare la destinazione fax".

## Annullare una trasmissione dopo la scansione dell'originale (prima dell'avvio della trasmissione)

Utilizzare questa procedura per eliminare un file in memoria prima che la sua trasmissione inizi.

Utilizzare la seguente procedura per eliminare un file memorizzato (ad esempio ricomposizione automatica) prima che ne inizi la trasmissione.

1. Verificare che la schermata iniziale per la modalità fax sia visualizzata sul display.  
Per informazioni sulla schermata iniziale, vedere p. 199 "Schermata modo fax".
2. Premere [File TX].

### 3. Selezionare il file da eliminare.

- Per eliminare un file  
Selezionare il file che si desidera cancellare e premere [Elimina]. Premere [Si] quando compare il messaggio.
- Per cancellare tutti i file  
Premere [Elim.tutto]. Premere [Si] quando compare il messaggio.

#### ↓ Nota

- Non è possibile visualizzare i file che stanno per essere inviati.
- Se viene specificata un'operazione di trasmissione, tutte le destinazioni non inviate vengono annullate.

---

## Specificare la destinazione fax

---

Oltre all'inserimento tramite i tasti numerici, è possibile specificare le destinazioni tramite le seguenti funzioni:

- Numeri rapidi
- Numero abbreviato
- Funzione trasmissione circolare
- Funzione rifelezione

### Specificare la destinazione utilizzando Numeri rap.

---

#### 1. Premere il tasto [Home].

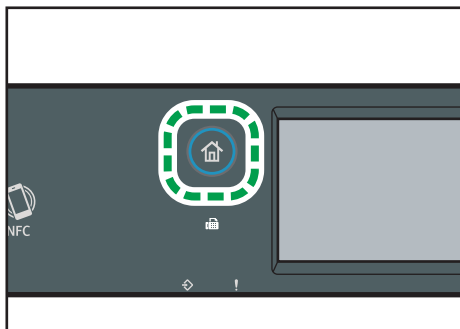

DYG322

2. Premere l'icona [Fax] nella schermata [Home].
3. Premere [Rubrica].
4. Premere la scheda [Num.rapidi].

### 5. Selezionare la voce di Numeri rapidi desiderata premendo il piccolo riquadro.

Nel riquadro compare un segno di spunta. Premere nuovamente il riquadro per annullare la selezione.

### 6. Premere [OK].

#### Nota

- Stampando un rapporto è possibile controllare i nomi e i numeri di fax registrati. Per stampare l'elenco dei numeri rapidi, vedere p. 293 "Stampa di liste/rapporti (quando si utilizza il modello con pannello touch)".
- Per registrare i numeri rapidi, vedere p. 201 "Registrazione destinazioni fax".

## Specificare la destinazione mediante i numeri abbreviati

### 1. Premere il tasto [Home].

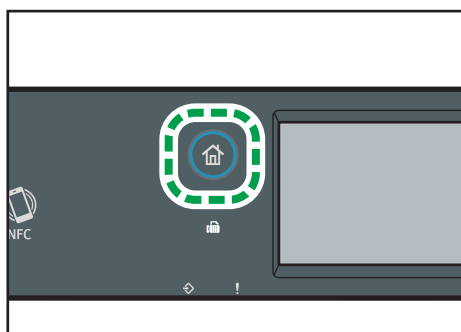

### 2. Premere l'icona [Fax] nella schermata [Home].

### 3. Premere [Rubrica].

### 4. Premere la scheda [Num.abbr.].

### 5. Selezionare la voce dei Numeri abbreviati desiderata premendo il piccolo riquadro.

Nel riquadro compare un segno di spunta. Premere nuovamente il riquadro per annullare la selezione.

### 6. Premere [OK].

#### Nota

- Stampando un rapporto è possibile controllare i nomi e i numeri di fax registrati. Per informazioni su come stampare la lista dei numeri abbreviati, vedere p. 293 "Stampa di liste/rapporti (quando si utilizza il modello con pannello touch)".
- Per informazioni su come registrare i numeri abbreviati, vedere p. 201 "Registrazione destinazioni fax".

## Specificare la destinazione utilizzando la funzione trasmissione circolare

È possibile inviare un fax a più destinatari (fino a 100 destinazioni) contemporaneamente.

I fax vengono inviati nell'ordine specificato.

### 1. Premere il tasto [Home].

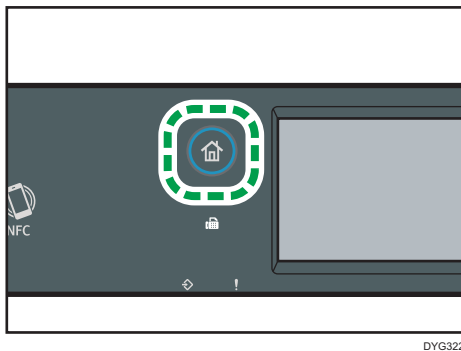

### 2. Premere l'icona [Fax] nella schermata [Home].

### 3. Per aggiungere una destinazione, utilizzare uno dei metodi seguenti:

- Per aggiungere una destinazione di numeri rapidi: premere [Rubrica], quindi premere la scheda [Num.rapidi], selezionare una destinazione e premere [OK].
- Per aggiungere una destinazione di numeri abbreviati: premere [Rubrica], quindi premere la scheda [Num.abbr.], selezionare una destinazione e premere [OK].
- Per aggiungere una destinazione specificata manualmente: premere [Inser.manuale], premere la casella, inserire il numero di fax di destinazione e premere due volte [OK].

#### Nota

- Quando si specificano più destinazioni, è possibile premere il tasto [Cancella/Stop] per cancellare tutte le destinazioni.
- Se si specificano più destinazioni in modalità trasmissione immediata, la modalità passerà temporaneamente a trasmissione da memoria.
- Premendo [Canc.] durante la trasmissione, si annulla il fax verso la sola destinazione attuale.
- Se nelle destinazioni sono comprese sia destinazioni normali che fax internet, i fax verranno inviati prima alle destinazioni fax internet.

## Specificare la destinazione tramite la funzione Riselezione

È possibile specificare l'ultima destinazione utilizzata come destinazione del lavoro corrente.

Questa funzione è utile quando si devono effettuare più invii allo stesso destinatario, poiché non è necessario inserire la destinazione ogni volta.

### 1. Premere il tasto [Home].

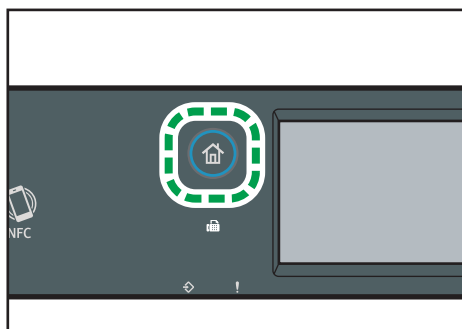

DYG322

### 2. Premere l'icona [Fax] nella schermata [Home].

### 3. Premere [Riselezione].

### 4. Confermare la destinazione e premere il tasto [Start].

## Funzioni di invio utili

6

Prima di inviare un fax, è possibile verificare lo stato della macchina del destinatario mediante la funzione Amplificato in ricezione.

Se è disponibile un telefono esterno, è possibile parlare ed inviare il fax con una sola chiamata.

La procedura varia se [Impost.commut.TX/RX] è impostato su [Impostazione auto TX/RX] o [Impostazione manuale TX/RX] in [Impostazioni Fax].

#### ★ Importante

- Questa funzione è disponibile solo in modalità trasmissione immediata.

#### ↓ Nota

- Per ulteriori informazioni su [Impost.commut.TX/RX], vedere p. 256 "Impostazioni delle funzioni Fax (quando si utilizza il modello con pannello touch)".

## Invio di un fax tramite la funzione Amplificato in ricezione

La selezione amplificata permette di udire il tono dall'altoparlante interno mentre si compone un numero. Questa funzione è utile per assicurarsi che il fax venga ricevuto.

#### ★ Importante

- La funzione Amplificato in ricezione non può essere utilizzata se è abilitato [Conferma numero fax] in [Strumenti amministr.].

**1. Posizionare l'originale.**

Se [Impost.commut.TX/RX] è impostato su [Impostazione auto TX/RX], non è possibile inviare fax utilizzando il vetro di esposizione.

**2. Premere il tasto [Home].**

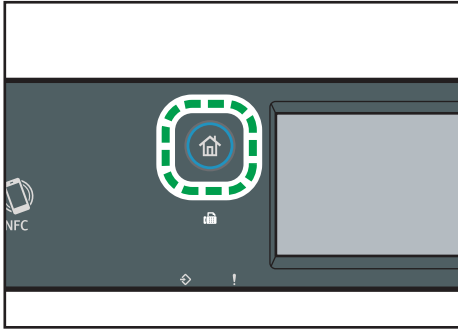

DYG322

**3. Premere l'icona [Fax] nella schermata [Home].**

**4. Premere [Amplific.].**

[Amplific.] compare sullo schermo.

**5. Specificare la destinazione mediante i tasti numerici.**

**6. Se si sente un suono acuto, premere il tasto [Start].**

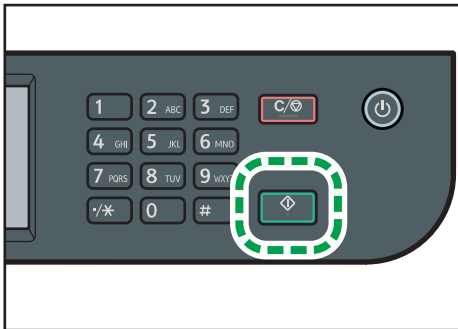

DYG336

Se [Impost.commut.TX/RX] è impostato su [Impostazione auto TX/RX], il Passaggio 7 non è applicabile.

**7. Se l'originale è posizionato sul vetro d'esposizione, premere [TX], quindi premere il tasto [Start].**

**Nota**

- Se il ricevitore del telefono esterno è agganciato, è possibile usare la rubrica e i tasti numerici del pannello operativo.
- Per informazioni su come selezionare il modo di trasmissione, vedere p. 207 "Selezionare il modo di trasmissione".

- Per informazioni su [Conferma numero fax], vedere p. 283 "Impostazioni strumenti amministratore (quando si utilizza il modello con pannello touch)".

## Invio di un fax dopo una conversazione

Un telefono esterno permette di inviare un fax dopo una conversazione telefonica, senza dover riaggianciare e rizelezionare il numero. Questa funzione è utile per assicurarsi che il fax venga ricevuto.

### 1. Posizionare l'originale.

Se [Impost.commut.TX/RX] è impostato su [Impostazione auto TX/RX], non è possibile inviare fax utilizzando il vetro di esposizione.

### 2. Premere il tasto [Home].

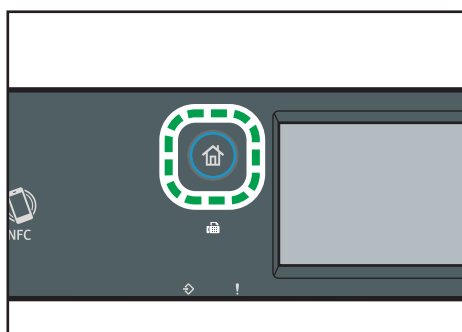

DYG322

### 3. Premere l'icona [Fax] nella schermata [Home].

### 4. Alzare il ricevitore del telefono esterno.

### 5. Specificare la destinazione utilizzando il telefono esterno.

### 6. Se risponde un operatore, comunicare al destinatario che si vuole trasmettere un documento fax (chiedere di passare alla modalità fax).

### 7. Se si sente un suono acuto, premere il tasto [Start].

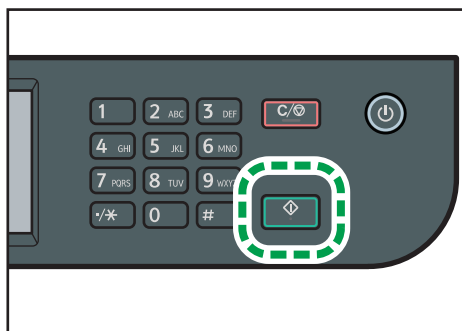

DYG336

Se [Impost.commut.TX/RX] è impostato su [Impostazione auto TX/RX], il Passaggio 8 non è applicabile.

8. Se l'originale è posizionato sul vetro d'esposizione, premere [TX], quindi premere il tasto [Start].
9. Riagganciare il ricevitore.

---

## Specificare le impostazioni di scansione per i fax

---

### Regolazione della densità dell'immagine

---

Questa sezione spiega come regolare la densità dell'immagine per il lavoro corrente.

Esistono tre livelli di densità dell'immagine. Più è alto il livello di densità, più l'immagine stampata risulterà scura.

1. Premere il tasto [Home].

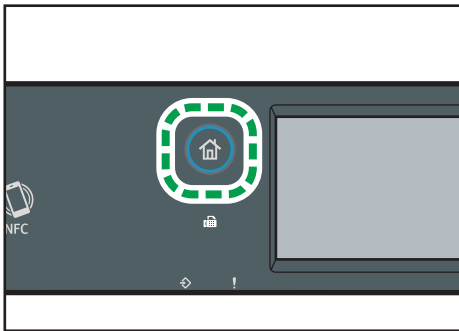

2. Premere l'icona [Fax] nella schermata [Home].
3. Premere [Impostaz.TX].
4. Premere [◀] o [▶] per selezionare il livello di densità desiderato, quindi premere [OK].

#### Nota

- Per utilizzare sempre un livello di densità specifico per scansire i documenti, è possibile modificare l'impostazione predefinita [Densità] della macchina. Per [Densità], vedere p. 256 "Impostazioni delle funzioni Fax (quando si utilizza il modello con pannello touch)".

### Specificare la risoluzione

---

Questa sezione spiega come specificare la risoluzione di scansione per il lavoro corrente.

Esistono tre risoluzioni:

#### Standard

Selezionare quando l'originale è un documento stampato o scritto a macchina con caratteri di dimensione normale.

**Dettaglio**

Selezionare quando l'originale è un documento con caratteri minuti.

**Foto**

Selezionare quando l'originale contiene immagini come fotografie o disegni con ombreggiature.

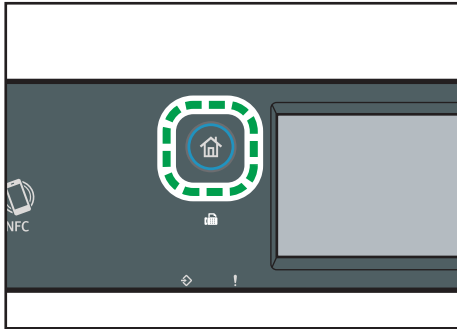
**1. Premere il tasto [Home].**

DYG322

**2. Premere l'icona [Fax] nella schermata [Home].****3. Premere [Impostaz.TX].****4. Premere [Risoluzione].****5. Selezionare la risoluzione desiderata e premere [OK].****6. Verificare che la risoluzione selezionata sia visualizzata, quindi premere [OK].****↓ Nota**

- Per utilizzare sempre uno specifico livello di risoluzione nella scansione di documenti, è possibile modificare l'impostazione predefinita [Risoluzione] della macchina. Per [Risoluzione], vedere p. 256 "Impostazioni delle funzioni Fax (quando si utilizza il modello con pannello touch)".

## Uso della funzione fax da un computer (LAN-Fax)

Questa sezione spiega come utilizzare la funzione fax della macchina per inviare fax dal computer.

Tramite la macchina, è possibile inviare un documento direttamente dal computer ad un altro fax senza dover stampare il documento.

---

### Operazioni di base per inviare fax dal computer

---

Questa sezione illustra le operazioni di base per l'invio di fax dal computer.

È possibile selezionare una destinazione dalla rubrica LAN-Fax oppure digitare il numero di fax manualmente. È possibile inviare fax a un massimo di 100 destinazioni contemporaneamente.

La procedura descritta in questa sezione è un esempio basato sul sistema operativo Windows 10.

#### ★ Importante

- **Prima di inviare un fax, la macchina archivia tutti i dati relativi in memoria. Se la memoria si riempie durante l'archiviazione, la trasmissione del fax viene annullata. In questo caso, ridurre la risoluzione o il numero di pagine e riprovare.**

1. **Aprire il file da inviare.**

2. **Dal menu [File], fare clic su [Stampa].**

3. **Selezionare il driver LAN-Fax come stampante e fare clic su [Stampa].**

4. **Specificare il destinatario.**

- Per specificare una destinazione dalla rubrica LAN-Fax:  
Selezionare una destinazione da [Elen&co utenti:], quindi cliccare su [Aggiungi alla Lista].  
Ripetere l'operazione per aggiungere altre destinazioni.
- Per inserire un numero di fax direttamente:  
Fare clic sulla scheda [Specificare la destinazione] e inserire un numero di fax (fino a 40 caratteri) in [&Numero fax:], quindi fare clic su [Aggiungi alla Lista].  
Ripetere l'operazione per aggiungere altre destinazioni.

5. **Per allegare una copertina al fax, fare clic su [Modifica copertina] sulla scheda [Specificare la destinazione], quindi selezionare la casella di controllo [Allega copertina].**

Modificare la copertina, quindi fare clic su [OK].

Per maggiori dettagli sulle impostazioni, consultare la Guida del driver LAN-Fax.

6. **Fare clic su [Invia].**

**Nota**

- Per maggiori dettagli, consultare la Guida del driver LAN-Fax.
- Un numero di fax può contenere i seguenti caratteri: cifre da 0 a 9, "P" (pausa), "\*#", "-", e spazio.
- Se necessario, inserire una pausa nel numero di fax. Prima di selezionare le cifre digitate dopo la pausa, la macchina si ferma brevemente. È possibile specificare la lunghezza della pausa nell'impostazione [Pausa] in [Impost.transmissione]. Per informazioni su [Pausa], vedere p. 256 "Impostazioni delle funzioni Fax (quando si utilizza il modello con pannello touch)".
- Per utilizzare servizi a toni su una linea a impulsi, inserire "\*" nel numero di fax. "\*" cambia temporaneamente il modo di selezione da impulsi a toni.
- Per annullare una destinazione inserita, selezionarla in [Lista destinazioni:] e fare clic su [Cancella dalla Lista].
- È possibile registrare nella rubrica LAN-Fax il numero di fax digitato nella casella [Specificare la destinazione]. Fare clic su [Salva in Rubrica] per aprire la finestra di dialogo per registrare una destinazione.
- Dall'elenco [Visualizza] nella scheda [Rubrica], è possibile selezionare i tipi di destinazioni da visualizzare.
  - [Tutto]: visualizza tutte le destinazioni.
  - [Gruppo]: visualizza solo i gruppi.
  - [Utente]: visualizza solo le destinazioni singole.
- Se l'invio di fax tramite la funzione LAN-fax è ristretto, è necessario digitare un codice utente nelle proprietà del driver LAN-fax prima dell'invio. Per informazioni su come inserire un codice utente, vedere p. 366 "Limitazione delle funzioni della macchina a seconda dell'utente".

**Annullare un fax**

È possibile annullare l'invio di un fax utilizzando il pannello di controllo o il computer, a seconda dello stato del lavoro.

**Annullamento durante la ricezione di un fax dal computer**

Se la macchina è condivisa da diversi computer, fare attenzione a non annullare il fax di un altro utente.

1. Fare doppio clic sull'icona della stampante sulla barra delle applicazioni del computer.
2. Selezionare il lavoro di stampa da annullare, quindi fare clic su [Annulla] nel menu [Documento].
3. Fare clic su [Sì].

### Annullamento durante l'invio di un fax

Annullare un fax tramite il pannello di controllo.

1. Premere il tasto [Home].

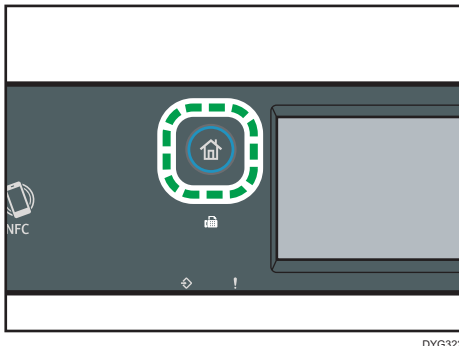

2. Premere l'icona [Fax] nella schermata [Home].
3. Premere il tasto [Cancella/Stop].
4. Premere [Lavori fax] sulla schermata [Annulla lavori].

---

## Configurazione delle impostazioni di trasmissione

---

Questa sezione illustra come configurare le impostazioni di trasmissione nelle proprietà del driver LAN-Fax.

Le proprietà vengono configurate separatamente per ogni applicazione.

1. Dal menu [File], fare clic su [Stampa].
2. Selezionare il driver LAN-Fax come stampante, quindi fare clic su un tasto come ad esempio [Preferenze].

Compare la finestra di dialogo delle proprietà del driver LAN-Fax.

3. Selezionare la scheda [Impostazioni].
4. Configurare le impostazioni necessarie, quindi fare clic su [OK].

Per maggiori dettagli sulle impostazioni, consultare la Guida del driver LAN-Fax.

---

## Configurare la rubrica LAN-fax

---

Questa sezione illustra la rubrica LAN-Fax. Configurare la rubrica LAN-Fax nel computer. La rubrica LAN-Fax consente di specificare destinazioni LAN-Fax in modo rapido e semplice.

La rubrica LAN-Fax può contenere fino a 1000 voci, tra cui destinatari singoli e gruppi di destinatari.

## Apertura della rubrica LAN-Fax.

---

1. Sul menu [Start], selezionare [Pannello di controllo] in [Sistema Windows].
2. Fare clic su [Visualizza dispositivi e stampanti].
3. Fare clic con il pulsante destro del mouse sull'icona del driver LAN-Fax, quindi fare clic su [Preferenze di stampa].
4. Fare clic sulla scheda [Rubrica].

## Registrazione destinazioni

---

1. Aprire la rubrica LAN-fax, quindi fare clic su [Aggiungi utente].
2. Inserire le informazioni di destinazione, quindi fare clic su [OK].  
È obbligatorio inserire il nome di un contatto e il numero di fax.
3. Verificare le impostazioni e fare clic su [OK].

## Modifica destinazioni

---

1. Aprire la rubrica LAN-Fax, selezionare la destinazione da modificare dall'[Elen&co utenti:], quindi fare clic su [Modifica].
2. Modificare le informazioni, quindi fare clic su [OK].

Per registrare una nuova destinazione modificando le informazioni, fare clic su [Salva come nuovo ute.]. Questa funzione è utile per registrare una serie di destinazioni contenenti informazioni simili. Per chiudere la finestra di dialogo senza modificare la destinazione originaria, fare clic su [Annulla].

3. Verificare le impostazioni e fare clic su [OK].

## Registrazione gruppi

---

1. Aprire la rubrica LAN-Fax, quindi fare clic su [Agg. gruppo].
2. Inserire il nome del gruppo in [Nome gruppo].
3. Selezionare la destinazione da inserire nel gruppo da [Elenco utenti], quindi fare clic su [Agg.].  
Per eliminare una destinazione dal gruppo, selezionarla dalla [Lista membri gruppo] e fare clic su [Cancella dalla Lista].
4. Fare clic su [OK].
5. Verificare le impostazioni e fare clic su [OK].

#### ↓ Nota

- Un gruppo deve contenere almeno una destinazione.
- È necessario assegnare un nome ad ogni gruppo. Due gruppi non possono avere lo stesso nome.
- La stessa destinazione può essere inclusa in più gruppi.

### Modificare i gruppi

---

1. **Aprire la rubrica LAN-Fax, selezionare il gruppo da modificare dall'[Elenco utenti], quindi fare clic su [Modifica].**
2. **Per aggiungere una destinazione al gruppo, selezionare la destinazione da aggiungere dall'[Elenco utenti] e fare clic su [Agg.].**
3. **Per cancellare una destinazione dal gruppo, selezionarla dalla [Lista membri gruppo] e fare clic su [Cancella dalla Lista].**
4. **Per modificare il nome del gruppo, inserire il nuovo nome in [Nome gruppo].**

Se il nome specificato esiste già nella Rubrica LAN-Fax, appare un messaggio. Fare clic su [OK] e registrare un nome diverso.

5. **Fare clic su [OK].**
6. **Verificare le impostazioni e fare clic su [OK].**

### Cancellare destinazioni singole o gruppi

---

1. **Aprire la rubrica LAN-Fax, da [Elenco utenti] selezionare la destinazione da cancellare, quindi fare clic su [Elimina].**  
Appare un messaggio di conferma.
2. **Fare clic su [Sì].**
3. **Verificare le impostazioni e fare clic su [OK].**

#### ↓ Nota

- Se la destinazione viene eliminata dalla rubrica LAN-fax, viene automaticamente cancellata anche dal gruppo. Se viene eliminata l'ultima destinazione di un gruppo, compare un messaggio per confermare l'eliminazione. Per eliminare il gruppo, fare clic su [OK].
- Se si elimina un gruppo, le destinazioni contenute non vengono cancellate dalla rubrica LAN-fax.

## Esportare/importare dati nella rubrica LAN-Fax

### ★ Importante

- La procedura seguente è basata su Windows 10. Se si usa un altro sistema operativo, la procedura potrebbe essere leggermente diversa.

### Esportare dati dalla rubrica LAN-Fax

È possibile esportare dati dalla rubrica LAN-Fax a un file in formato CSV (Comma Separated Values).

Per esportare dati dalla rubrica LAN-Fax, procedere come segue.

1. **Aprire la rubrica LAN-Fax e fare clic su [Esporta].**
2. **Selezionare il luogo in cui salvare i dati della rubrica LAN-Fax, specificare il nome del file, quindi fare clic su [Salva].**

### Importare dati nella rubrica LAN-Fax

È possibile importare dati nella rubrica LAN-Fax da file in formato CSV. Se i dati sono archiviati in un file CSV, è possibile importare dati della rubrica da altre applicazioni.

1. **Aprire la rubrica LAN-Fax, quindi fare clic su [Importa].**
2. **Selezionare il file contenente i dati della rubrica, quindi fare clic su [Apri].**

Appare una finestra di dialogo per selezionare le voci da importare.

3. **Selezionare una voce appropriata dall'elenco per ogni campo.**

Selezionare [\*vuoto\*] per i campi in cui non viene importato alcun dato. Nota: non è possibile selezionare [\*vuoto\*] per i campi [Nome:] e [Fax].

4. **Fare clic su [OK].**

Per maggiori dettagli sulle impostazioni, consultare la Guida del driver LAN-Fax.

### ↓ Nota

- I file CSV vengono importati utilizzando la codifica Unicode.
- I dati della rubrica LAN-Fax possono essere importati da file CSV il cui carattere di codifica è Unicode o ASCII.
- Non è possibile esportare o importare i dati dei gruppi.
- Nella rubrica LAN-Fax è possibile registrare fino a 1000 destinazioni. Se durante l'importazione viene superato tale limite, le restanti destinazioni non verranno importate.

## Modifica di una copertina Fax

1. **Dal menu [File], fare clic su [Stampa].**
2. **Selezionare il driver LAN-Fax come stampante e fare clic su [Stampa].**

- 3. Fare clic sulla scheda [Specificare la destinazione], quindi fare clic su [Modifica copertina].**
- 4. Fare clic su [Allega copertina].**
- 5. Configurare le impostazioni necessarie e fare clic su [OK].**

Per maggiori dettagli sulle impostazioni, consultare la Guida del driver LAN-Fax.

# Ricezione di un fax

## ★ Importante

- Quando si riceve un fax importante, è consigliabile confermare il contenuto del fax con il mittente.
- La macchina può non essere in grado di ricevere fax quando lo spazio libero in memoria è ridotto.

## ↓ Nota

- Può essere usato un telefono esterno per usare questa macchina come telefono.
- È possibile stampare i fax ricevuti solo su carta formato A4, Letter o Legal.

## Selezionare il modo ricezione

Quanto segue spiega i modi ricezione della funzione fax e come selezionarli.

## ★ Importante

- Nel modo FAX/TAD la macchina riceve il fax automaticamente dopo che la segreteria telefonica esterna squilla il numero di volte specificato in [Nr.di squilli (TAD)]. Impostare la segreteria telefonica esterna in modo che squilli prima di ricevere un fax. Per informazioni su [Nr.di squilli (TAD)], vedere p. 256 "Impostazioni delle funzioni Fax (quando si utilizza il modello con pannello touch)".

### Tipi di modo ricezione

Esistono quattro tipi di ricezione:

- Modo Solo fax
- Modo FAX/TEL manuale
- Modo auto FAX/TEL
- Modo FAX/TAD

### Selezione dei modi ricezione

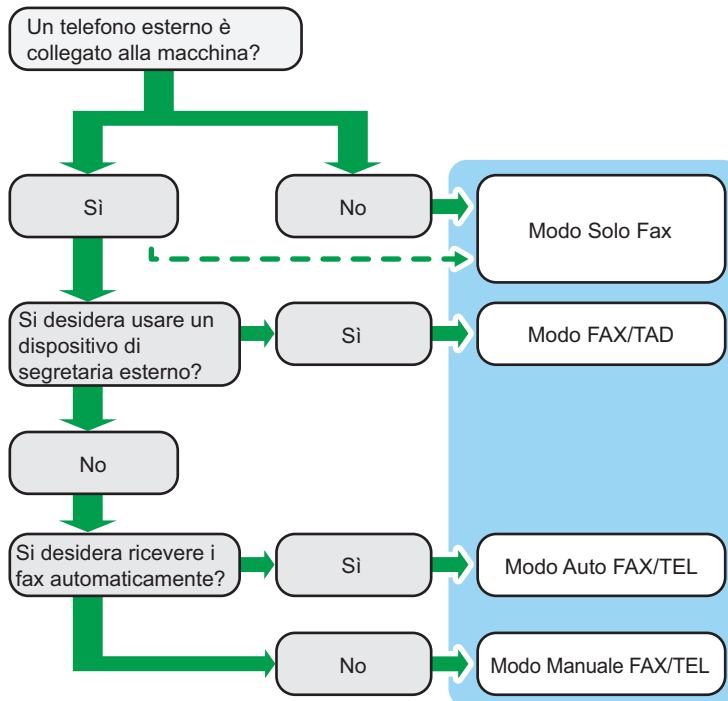

### Descrizione dei modi ricezione

- Modalità Solo fax (ricezione automatica)
  - Quando un telefono esterno non è collegato  
La macchina riceve automaticamente tutte le chiamate in entrata in modalità ricezione fax.
  - Quando un telefono esterno è connesso  
La macchina risponde automaticamente a tutte le chiamate in entrata nel modo ricezione fax dopo che il telefono esterno squilla il numero di volte specificato. È conveniente se si utilizzano i telefoni solo per le chiamate in uscita.
- Modalità FAX/TAD (ricezione automatica)  
In questa modalità, la segreteria telefonica esterna risponde e registra messaggi quando la macchina riceve chiamate telefoniche. Se la chiamata in entrata è una chiamata fax, la macchina riceve il fax automaticamente. Per ulteriori dettagli, vedere p. 233 "Ricezione di un fax in modalità FAX/TAD".
- Modo auto FAX/TEL (ricezione automatica)  
In questo modo, la macchina riceve i fax automaticamente se viene rilevato un tono chiamata fax da una chiamata in entrata. Per ulteriori dettagli, vedere p. 232 "Ricezione di un fax in modalità FAX/TEL automatica".

- Modalità FAX/TEL manuale (ricezione manuale)

In questo modo, è necessario rispondere alle chiamate tramite un telefono esterno. Se la chiamata è un fax, è necessario avviare la ricezione fax manualmente. Per ulteriori dettagli, vedere p. 231 "Ricezione di un fax in modalità FAX/TEL manuale".

## Configurazione del modo ricezione

### 1. Premere il tasto [Home].

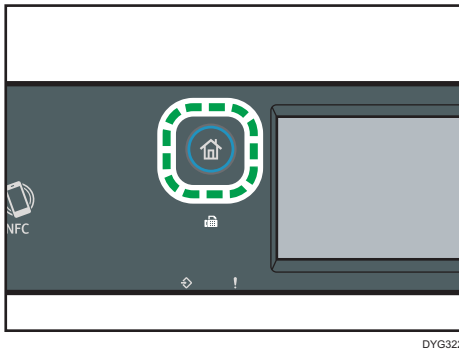

### 2. Premere l'icona [Impost.] nella schermata [Home].

### 3. Premere [Impostazioni Fax].

### 4. Premere [Impostazioni RX].

### 5. Premere [Cambia modo RX].

### 6. Selezionare la modalità di ricezione desiderata.

### 7. Premere il tasto [Home].

#### Nota

- Nella modalità FAX/TAD, la macchina inizia automaticamente a ricevere fax dopo che la segreteria telefonica esterna squilla il numero di volte specificato nell'opzione [Nr.di squilli (TAD)] in [Impostazioni Fax]. Assicurarsi di impostare la segreteria telefonica esterna per rispondere alle chiamate prima che la macchina inizi a ricevere fax. Per [Nr.di squilli (TAD)], vedere p. 256 "Impostazioni delle funzioni Fax (quando si utilizza il modello con pannello touch)".
- Per utilizzare questa macchina come telefono, è necessario disporre di un telefono esterno. Per dettagli sul collegamento di un telefono esterno alla macchina, vedere Guida installazione.

## Ricezione di un fax in modalità FAX/TEL manuale

### Importante

- Per ricevere dei fax, assicurarsi di rimuovere innanzitutto eventuali originali caricati nell'ADF.

La procedura varia se [Impost.commut.TX/RX] è impostato su [Impostazione auto TX/RX] o [Impostazione manuale TX/RX] in [Impostazioni Fax].

**1. Sollevare la cornetta del telefono esterno per rispondere alla chiamata.**

Inizierà una normale chiamata telefonica.

**2. Quando si sente uno squillo di chiamata fax o non si sente alcun suono, premere il tasto [Home], premere l'icona [Fax], quindi premere il tasto [Start].**

Se [Impost.commut.TX/RX] è impostato su [Impostazione auto TX/RX], passare al Passaggio 5.

**3. Premere [RX].**

**4. Premere il tasto [Avvio].**

**5. Riagganciare il ricevitore.**

**↓ Nota**

- Per ulteriori informazioni su [Impost.commut.TX/RX], vedere p. 256 "Impostazioni delle funzioni Fax (quando si utilizza il modello con pannello touch)".

**6**

## Ricezione di un fax in modalità solo fax

---

Quando è impostata la modalità di ricezione Solo fax, la macchina risponde automaticamente a tutte le chiamate in entrata nella modalità di ricezione fax.

**↓ Nota**

- Nell'impostazione [Numero di squilli] in [Impostazioni Fax], è possibile specificare il numero di squilli che la macchina deve fare prima di rispondere a una chiamata. Per informazioni su [Numero di squilli], vedere p. 256 "Impostazioni delle funzioni Fax (quando si utilizza il modello con pannello touch)".
- Se si risponde a una chiamata con il telefono esterno mentre la macchina sta squillando, inizia una chiamata telefonica normale. Se viene emesso un segnale fax o non viene emesso alcun suono, procedere alla ricezione del fax manualmente. Per ricevere il fax manualmente, vedere p. 231 "Ricezione di un fax in modalità FAX/TEL manuale".

## Ricezione di un fax in modalità FAX/TEL automatica

---

Quando il modo ricezione è impostato su modo Auto FAX/TEL, la macchina riceve i fax automaticamente se viene rilevato un tono di chiamata fax da una chiamata in entrata.

**↓ Nota**

- È possibile specificare il periodo di tempo in cui la macchina squilla prima di ricevere fax nell'impostazione [Tempo commut.modo RX] in [Impostazioni Fax]. Per [Tempo commut.modo RX], vedere p. 256 "Impostazioni delle funzioni Fax (quando si utilizza il modello con pannello touch)".

- Se si risponde a una chiamata con il telefono esterno mentre la macchina sta squillando, inizia una chiamata telefonica normale. Se viene emesso un segnale fax, procedere alla ricezione del fax manualmente. Per ricevere il fax manualmente, vedere p. 231 "Ricezione di un fax in modalità FAX/TEL manuale".

## Ricezione di un fax in modalità FAX/TAD

Quando è impostata la modalità di ricezione FAX/TAD, la segreteria telefonica esterna risponde e registra messaggi quando la macchina riceve chiamate telefoniche. Se la chiamata in entrata è una chiamata fax, la macchina riceve il fax automaticamente.

### 1. Quando si riceve una chiamata in entrata, la segreteria telefonica esterna emette il numero di squilli specificato in [Nr.di squilli (TAD)] in [Impostazioni Fax].

Per [Nr.di squilli (TAD)], vedere p. 256 "Impostazioni delle funzioni Fax (quando si utilizza il modello con pannello touch)".

Se la segreteria telefonica esterna non risponde, la macchina inizia a ricevere il fax automaticamente.

### 2. Se la segreteria telefonica esterna risponde, la macchina monitora il silenzio sulla linea per 30 secondi (rilevamento del silenzio).

- Se viene rilevato un segnale fax o non viene rilevato alcun suono, la macchina inizia a ricevere il fax automaticamente.
- Se viene rilevata una voce, inizia una normale chiamata telefonica e la segreteria telefonica esterna registra i messaggi.

#### Nota

- Durante il rilevamento del silenzio è possibile ricevere un fax manualmente. Per ricevere il fax manualmente, vedere p. 231 "Ricezione di un fax in modalità FAX/TEL manuale".
- Il rilevamento del silenzio dura 30 secondi anche se la segreteria telefonica del telefono esterno passa in modalità in attesa, a meno che non venga premuto il tasto [Cancella/Stop] per disconnettere la chiamata.

## Ricezione di un Internet Fax

È possibile impostare la macchina in modo che controlli periodicamente le e-mail (fax internet) e che le riceva automaticamente, oppure è possibile controllare e riceverle manualmente.

#### Importante

- Per ricevere Internet Fax, specificare l'indirizzo e-mail della macchina in Account utente nelle impostazioni POP3 di Web Image Monitor.
- La macchina potrebbe non essere in grado di ricevere e-mail in formato HTML.

### Ricezione automatica

Quando nelle impostazioni Internet Fax di Web Image Monitor è abilitato [POP automatico], la macchina si collega periodicamente al server POP3, come specificato in [Intervallo POP (minuti)], per controllare se sono arrivate nuove e-mail. Se ne sono arrivate, la macchina le scaricherà automaticamente.

### Ricezione manuale

Quando [POP automatico] non è abilitato, utilizzare il pannello di controllo per collegarsi manualmente al server POP3 e controllare le e-mail.

## Ricevere un fax utilizzando il pannello di controllo

---

1. Premere il tasto [Home].

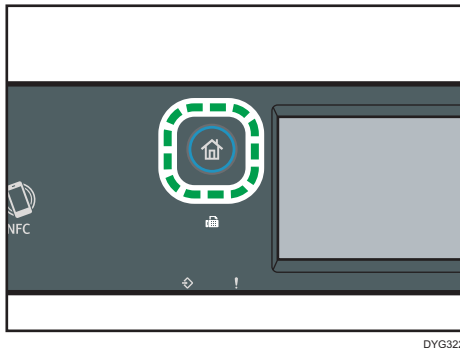

2. Premere l'icona [Impost.] nella schermata [Home].
3. Premere [Impostazioni Fax].
4. Premere [Impostazioni RX].
5. Premere [▼] due volte.
6. Premere [POP manuale].
7. Nella schermata di conferma, premere [Sì].

La macchina controlla se sono arrivate nuove e-mail e in tal caso le scarica.

## Ricevere un fax utilizzando Web Image Monitor

---

1. Avviare il browser web e accedere alla macchina inserendo l'indirizzo IP.  
Appare la pagina iniziale di Web Image Monitor.
2. Fare clic su [Impostazioni di rete].
3. Fare clic sulla scheda [Internet Fax]

**4. Impostare "POP automatico" su [Attivo] o [Non attivo].**

[Attivo]: ricezione automatica

[Non attivo]: ricezione manuale

**5. Inserire la password amministratore.****6. Fare clic su [OK].****7. Chiudere il browser Web.**

Per informazioni sull'utilizzo di Web Image Monitor, vedere p. 349 "Uso di Web Image Monitor".

**Nota**

- Se la ricezione delle e-mail non funziona e nelle impostazioni Internet Fax di Web Image Monitor è abilitata l'impostazione [E-mail notifica errore], il mittente riceverà una notifica errore tramite e-mail. Per informazioni sulle impostazioni di Web Image Monitor, vedere p. 384 "Scheda Internet Fax".
- Se l'impostazione [E-mail notifica errore] non è abilitata, o se l'e-mail di notifica errore non viene ricevuta, la macchina stampa un rapporto di errore.

**Inoltro o memorizzazione di fax in memoria**

Per impedire che utenti non autorizzati abbiano accesso a fax dal contenuto sensibile, è possibile impostare la macchina in modo che inoltri i fax ricevuti a una destinazione predefinita o che li archivi in memoria senza stamparli.

**Nota**

- La tabella seguente illustra quanto succede quando l'inoltro avviene con successo o meno, in base alla configurazione della macchina.

Inoltro	[Stampa file inoltr.]	[Stampa file ricevuto]	Risultati
Riuscito	Disattivo	Non applicabile	La macchina elimina il fax dalla memoria.
Riuscito	Attivo	Attivo	La macchina stampa il fax e lo elimina dalla memoria.
Riuscito	Attivo	Disattivo	La macchina archivia il fax in memoria per stamparlo manualmente in seguito.
Non riuscito	Disattivo	Non applicabile	La macchina stampa un rapporto di inoltro non riuscito, stampa il fax e lo elimina dalla memoria.

Inoltro	[Stampa file inoltr.]	[Stampa file ricevuto]	Risultati
Non riuscito	Attivo	Attivo	La macchina stampa un rapporto di inoltro non riuscito, stampa il fax e lo elimina dalla memoria.
Non riuscito	Attivo	Disattivo	La macchina stampa un rapporto di inoltro non riuscito, stampa il fax e lo elimina dalla memoria.

- Se la macchina non è in grado di stampare un fax a causa di errori causati da un vassoio carta vuoto o da un inceppamento carta, il fax rimane in memoria e l'indicatore Fax ricevuto lampeggia. Non appena viene risolto il problema, verranno stampate le pagine rimanenti.
- È possibile specificare il numero di tentativi di inoltro e la durata degli intervalli tra i tentativi tramite Web Image Monitor. Per informazioni su destinazione di inoltro, tentativi di inoltro e impostazione degli intervalli, vedere p. 355 "Configurare le impostazioni di sistema".
- I fax possono essere inoltrati o archiviati in memoria come file TIFF o PDF. È possibile specificare il formato di file di immagine in [Formato file inoltrato] nella scheda [Fax]. Per ulteriori dettagli, vedere p. 358 "Scheda Fax (solo quando si utilizza il modello con pannello touch)".

## Impostazioni di inoltro

Per specificare le condizioni di inoltro dei fax ricevuti, configurare la macchina in questo modo:

1. Premere il tasto [Home].

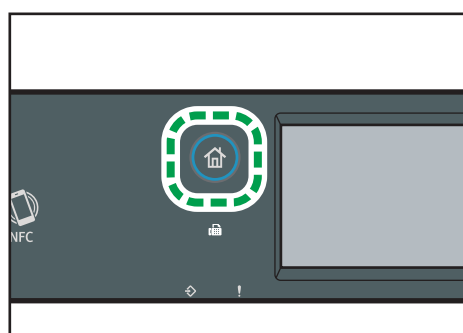

DYG322

2. Premere l'icona [Impost.] nella schermata [Home].
3. Premere [Impostazioni Fax].
4. Premere [Impostazioni RX].
5. Premere [▼].
6. Premere [Impostaz.file ricez.].

### 7. Selezionare [Inoltro].

Per inviare le notifiche e-mail dopo che i fax vengono inoltrati, procedere al Passo 8.

### 8. Premere [Notifica inoltro].

### 9. Premere [Attivo].

- [Attivo]: invia un'e-mail di notifica dopo l'inoltro. La destinazione dell'e-mail di notifica dipende dalla configurazione della destinazione di inoltro.
- [Non attivo]: non viene inviata un'e-mail di notifica.

### 10. Premere il tasto [Home].

## Specificare la destinazione di inoltro utilizzando Web Image Monitor

### 1. Avviare il browser web ed effettuare l'accesso alla macchina inserendo l'indirizzo IP.

Appare la pagina iniziale di Web Image Monitor.

### 2. Fare clic su [Impostazioni di sistema].

### 3. Fare clic sulla scheda [Fax].

### 4. Specificare la destinazione di inoltro in [Destinazione inoltro].

- [Indirizzo e-mail]: inserire un indirizzo e-mail di destinazione.
- [Destinazione scansione]: selezionare una destinazione di scansione come destinazione d'inoltro.

### 5. Inserire la password amministratore.

### 6. Fare clic su [OK].

### 7. Chiudere il browser web.

Per informazioni sull'utilizzo di Web Image Monitor, vedere p. 355 "Configurare le impostazioni di sistema".

## Configurazione delle condizioni di memorizzazione

Per specificare le condizioni di memorizzazione dei fax ricevuti, configurare la macchina in questo modo:

**1. Premere il tasto [Home].**

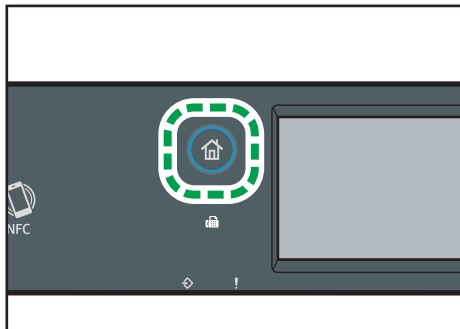

**2. Premere l'icona [Impost.] nella schermata [Home].**

**3. Premere [Impostazioni Fax].**

**4. Premere [Impostazioni RX].**

**5. Premere [▼].**

**6. Premere [Impostaz.file ricez.].**

**7. Selezionare [Stampa] o [Inoltra].**

**8. Premere [Stampa file ricevuto].**

**9. Selezionare [Attivo] o [Disattivo].**

- [Attivo]: stampa e cancella automaticamente dalla memoria i fax ricevuti.
- [Disattivo]: archivia i fax in memoria per poterli stampare manualmente in seguito.

**10. Premere il tasto [Home].**

**↓ Nota**

- Non appena il fax è stato stampato, viene eliminato dalla memoria.
- Se la macchina non è in grado di stampare un fax a causa di errori causati da un vassoio carta vuoto o da un inceppamento carta, il fax rimane in memoria. Non appena viene risolto il problema, verranno stampate le pagine rimanenti.

## Stampa dei fax archiviati in memoria

---

Questa sezione spiega come stampare i fax ricevuti e archiviati nella memoria della macchina.

Se l'indicatore di dati in ingresso è acceso, significa che è presente un fax nella memoria della macchina. Per stampare il fax, procedere come segue.

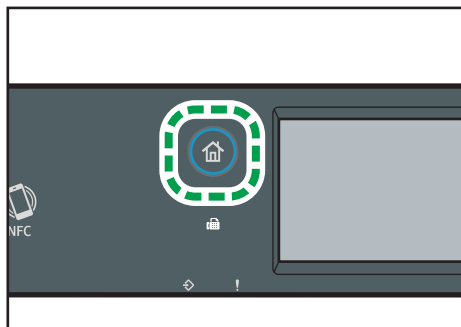
**1. Premere il tasto [Home].**

DYG322

**2. Premere l'icona [Fax] nella schermata [Home].****3. Premere [File RX].****4. Digitare la password utilizzando i tasti numerici e premere [OK].**

La password per l'accesso a [File RX] può essere specificata in [Impostaz.password file RX] sotto il menu [Strumenti amministr.].

**5. Selezionare il file e premere [Stampa].****6. Premere [Si].**

La macchina stampa il file memorizzato e lo elimina dalla memoria.

**7. Premere il tasto [Home].****Nota**

- Se è installato il vassoio 2, è possibile selezionare il vassoio di alimentazione carta in [Seleziona vass.carta] nelle impostazioni fax. Se si imposta la macchina per passare automaticamente dal vassoio 1 al vassoio 2 e viceversa, è anche possibile specificare quale vassoio utilizzare per primo in [Priorità vass.carta] in [Impostazioni carta]. Per informazioni su [Seleziona vass.carta], vedere p. 256 "Impostazioni delle funzioni Fax (quando si utilizza il modello con pannello touch)". Per informazioni su [Priorità vass.carta], vedere p. 277 "Impostazioni carta (quando si utilizza il modello con pannello touch)".
- Se l'indicatore Fax ricevuto è acceso, nella memoria della macchina c'è un fax ricevuto che non è stato stampato a causa di errori della macchina come un vassoio vuoto o un inceppamento carta. Non appena il problema è risolto, si avvia la stampa.

## Accettare o rifiutare fax inviati da mittenti speciali

È possibile impostare la macchina perché accetti (o rifiuti) fax solo dai mittenti speciali registrati. Questa funzione è utile per eliminare documenti non desiderati, come fax spam, e prevenire lo spreco di carta.

Per utilizzare questa funzione è necessario registrare i mittenti speciali mediante Web Image Monitor, quindi scegliere se accettare o rifiutare i fax inviati da questi ultimi.

**★ Importante**

- Tale funzione non è disponibile con Internet Fax.

## Registrare i mittenti speciali

Questa sezione spiega come registrare i mittenti speciali.

È possibile registrare fino a 30 mittenti speciali.

1. **Avviare il browser web ed effettuare l'accesso alla macchina inserendo l'indirizzo IP.**  
Appare la pagina iniziale di Web Image Monitor.
2. **Fare clic su [Mittente speciale].**
3. **Nell'elenco [Tipo di destinazione], selezionare [Mittente speciale].**

**Mittente speciale**

Condizioni di ricezione  
Tutti i mittenti

Inserire la password amministratore.

Applica Annulla

Programma nuova destinazione  
Tipo di destinazione Selezionare.

Lista mittenti speciali

4. **Selezionare un numero per [Numero mittente speciale] dall'elenco (da 1 a 30).**

**Programma mittente speciale**

Numero mittente speciale : [dropdown]

Numero mittente speciale : [input]

Inserire la password amministratore.

Applica Annulla

5. **Inserire il numero fax del mittente speciale (fino a 20 caratteri) in [Numero mittente speciale].**
6. **Inserire la password amministratore.**
7. **Fare clic su Applica.**
8. **Chiudere il browser web.**

**↓ Nota**

- È possibile utilizzare i numeri da 0 a 9, spazi, caratteri alfanumerici e simboli.

## Limitazione dei file in entrata

Questa sezione spiega come impostare la macchina per ricevere (o rifiutare) i fax inviati soltanto dai mittenti speciali programmati.

1. **Avviare il browser web ed effettuare l'accesso alla macchina inserendo l'indirizzo IP.**  
Appare la pagina iniziale di Web Image Monitor.
2. **Premere [Mittente speciale].**
3. **Selezionare i mittenti dai quali ricevere i fax in [Condizioni di ricezione].**

- [Tutti i mittenti]  
Selezionare questa opzione per ricevere fax da tutti i mittenti.
- [Nessun mittente speciale]  
Selezionare questa opzione per rifiutare fax inviati dai mittenti speciali e ricevere quelli inviati da tutti gli altri mittenti.
- [Solo mittente speciale]  
Selezionare questa opzione per ricevere fax dai mittenti speciali, rifiutando quelli inviati da altri mittenti.

4. **Inserire la password amministratore.**
5. **Fare clic su [Applica].**
6. **Chiudere il browser web.**

## Liste/Rapporti relativi al fax

Di seguito sono elencati le liste e i rapporti relativi alla funzione fax:

- Pagina configuraz.  
Stampa le informazioni generali e le configurazioni correnti relative alla macchina.
- Giornale fax  
Stampa un giornale relativo alla ricezione e trasmissione dei fax per gli ultimi 50 lavori.
- File TX/RX attesa  
Stampa una lista dei lavori fax in memoria che sono in attesa di essere stampati, inviati o inoltrati.
- Dest.numero rapido  
Stampa un elenco delle voci Numero rapido di scanner e fax.
- Dest.num.abbrev.fax  
Stampa un elenco dei numeri abbreviati.
  - Per nr.abbreviato  
Stampa la lista dei numeri abbreviati ordinati per numero di registrazione.
  - Per nome  
Stampa la lista dei numeri ordinati in base al nome.
- Lista mitt.speciali  
Stampa una lista dei mittenti speciali fax.
- Rapporto errore alimentazione  
Stampa un rapporto quando l'alimentazione della macchina è stata interrotta durante l'invio o la ricezione di un fax, o se le immagini archiviate nella memoria della macchina sono state perse se la macchina è rimasta spenta per un periodo di tempo prolungato.

### ↓ Nota

- Per ulteriori informazioni sul Giornale fax e su Stampa stato TX, vedere p. 256 "Impostazioni delle funzioni Fax (quando si utilizza il modello con pannello touch)".
- I rapporti verranno stampati su carta formato A4 o Letter. Prima di stampare i rapporti, caricare uno di questi formati nel vassoio. Per informazioni dettagliate sul caricamento della carta, vedere p. 58 "Caricare la carta".

# 7. Configurazione della macchina utilizzando il pannello di controllo

Il presente capitolo spiega come configurare la macchina utilizzando il pannello di controllo.

## Funzionamento base

Utilizzare la seguente procedura per accedere alle impostazioni della macchina.

Per verificare a quale categoria appartiene la funzione che si desidera configurare, vedere p. 246 "Tabella dei menu".

### Quando si utilizza il modello con pannello touch

1. Premere il tasto [Home].

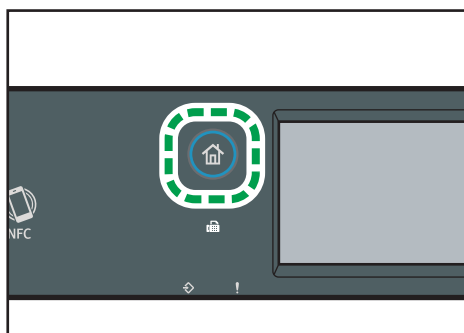

2. Premere l'icona [Impost.] nella schermata [Home].

3. Selezionare le impostazioni che si desidera usare.

Per una lista degli elementi disponibili, vedere p. 246 "Tabella dei menu".

Se si seleziona il menu [Rubrica], [Impostazioni di rete] o [Strumenti amministr.], potrebbe essere richiesto l'inserimento di una password. Inserire la password a otto cifre e premere [OK]. Per informazioni sulla password, vedere [Blocca strum.amm.] a p. 283 "Impostazioni strumenti amministratore (quando si utilizza il modello con pannello touch)".

4. Per confermare gli elementi e i valori di impostazione visualizzati, premere [OK].

5. Per tornare all'elemento precedente, premere [Esci].

### Quando si utilizza il modello con pannello LCD a 4 linee

Ci sono due modi principali per accedere alle impostazioni della macchina:

- Premere il tasto [User Tools] per accedere alle impostazioni di sistema o di rete.
- Premere [◀] o [▶] durante la modalità standby di ogni funzione per accedere alle impostazioni di copia o scansione.

Per verificare a quale categoria appartiene la funzione che si desidera configurare, vedere p. 246 "Tabella dei menu".

1. Per configurare le impostazioni di sistema della macchina, premere il tasto [User Tools].

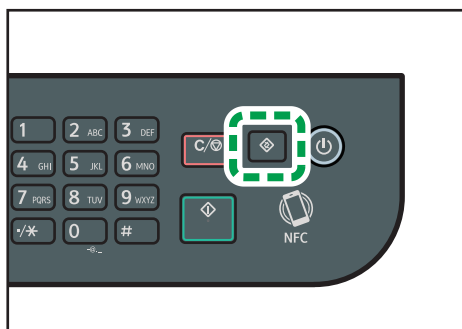

DYG327

In alternativa, premere il tasto [◀] o [▶] quando è visualizzato "Pronto" sulla schermata iniziale di copia o scansione.

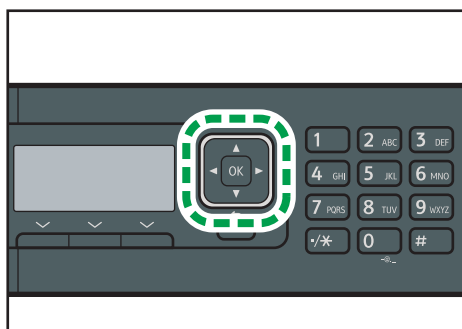

DYG333

2. Premere il tasto [▼] o [▲] per selezionare le impostazioni da utilizzare.

Per una lista degli elementi disponibili, vedere p. 246 "Tabella dei menu".

Se si seleziona il menu [Impostazioni di rete], [Network Wizard] o [Strumenti amministratore], potrebbe essere richiesto l'inserimento di una password. Inserire la password a otto cifre, quindi premere il tasto [OK]. Per informazioni sulla password, vedere [Blocca strum.amm.] a p. 329 "Impostazioni strumenti amministratore (quando si utilizza il modello con pannello LCD a 4 linee)".

3. Per confermare le voci e i valori dell'impostazione visualizzata, premere il tasto [OK].

4. Per tornare alla voce precedente, premere il tasto [Back].

#### Nota

- Per ritornare alla schermata iniziale, premere il tasto [Back] per il numero di volte corrispondente al numero di voci selezionate, oppure premere una volta il tasto [User Tools].

- Alcune voci di impostazione verranno implementate dopo il riavvio della macchina.

## Tabella dei menu

Questa sezione illustra i parametri contenuti in ciascun menu.

Per informazioni su come configurare la macchina utilizzando Web Image Monitor, vedere p. 347 "Configurazione della macchina mediante le utilità".

### ★ Importante

- **Alcune voci possono essere configurate mediante Web Image Monitor.**

#### Quando si utilizza il modello con pannello touch

- **Impostaz.Copiatrice**  
Per dettagli, vedere p. 248 "Impostazioni delle funzioni Copiatrice (quando si utilizza il modello con pannello touch)".
- **Impostazioni Scanner**  
Per ulteriori dettagli, vedere p. 253 "Impostazioni delle funzioni Scanner (quando si utilizza il modello con pannello touch)".
- **Impostazioni Fax**  
Per ulteriori dettagli, vedere p. 256 "Impostazioni delle funzioni Fax (quando si utilizza il modello con pannello touch)".
- **Rubrica**  
Per ulteriori dettagli, vedere p. 265 "Impostazioni Rubrica (quando si utilizza il modello con pannello touch)".
- **Impostazioni di sistema**  
Per dettagli, vedere p. 266 "Impostazioni di sistema (quando si utilizza il modello con pannello touch)".
- **Impostazioni carta**  
Per dettagli, vedere p. 277 "Impostazioni carta (quando si utilizza il modello con pannello touch)".
- **Impostaz.rete**  
Per ulteriori dettagli, vedere p. 296 "Impostazioni di rete (quando si utilizza il modello con pannello touch)".
- **Stampa lista/rapporto**  
Per ulteriori dettagli, vedere p. 293 "Stampa di liste/rapporti (quando si utilizza il modello con pannello touch)".
- **Strumenti amministr.**  
Per ulteriori dettagli, vedere p. 283 "Impostazioni strumenti amministratore (quando si utilizza il modello con pannello touch)".

- Impostazioni Stampante  
Per ulteriori dettagli, vedere p. 273 "Impostazioni stampante (quando si utilizza il modello con pannello touch)".
- @Remote  
Per ulteriori dettagli, vedere p. 303 "@Remote (se si utilizza il modello con pannello touch)".

### Quando si utilizza il modello con pannello LCD a 4 linee



- Impost.Copiatr. (impostazione tasto [◀][▶])  
Per ulteriori dettagli, vedere p. 305 "Impostazioni funzioni Copiatrice (quando si utilizza il modello con pannello LCD a quattro linee)".
- Impostaz.scans. (impostazione tasto [◀][▶])  
Per ulteriori dettagli, vedere p. 310 "Impostazioni funzioni Scanner (quando si utilizza il modello con pannello LCD a 4 linee)".
- Impostazioni di Sistema (impostazione tasto [Strumenti utente])  
Per ulteriori dettagli, vedere p. 313 "Impostazioni di sistema (quando si utilizza il modello con pannello LCD a 4 linee)".
- Impostazioni vass. carta (impostazione tasto [Strumenti utente])  
Per ulteriori dettagli, vedere p. 323 "Impostazioni vass. carta (quando si utilizza il modello con pannello LCD a 4 linee)".
- Network Wizard (impostazione tasto [Strumenti utente])  
Per ulteriori informazioni, consultare la Guida all'installazione.
- Impostaz.rete (impostazione tasto [Strumenti utente])  
Per ulteriori dettagli, vedere p. 338 "Impostazioni di rete (quando si utilizza il modello con pannello LCD a 4 linee)".
- Stampa lista/rapporto (impostazione tasto [Strumenti utente])  
Per ulteriori dettagli, vedere p. 335 "Stampa di liste/rapporti (quando si utilizza il modello con pannello LCD a 4 linee)".
- Strumenti amministratore (impostazione tasto [Strumenti utente])  
Per ulteriori dettagli, vedere p. 329 "Impostazioni strumenti amministratore (quando si utilizza il modello con pannello LCD a 4 linee)".
- Impostazioni Stampante (impostazione tasto [Strumenti utente])  
Per ulteriori dettagli, vedere p. 318 "Impostazioni funzioni stampante (quando si utilizza il modello con pannello LCD a 4 linee)".
- @Remote (impostazione tasto [Strumenti utente])  
Per ulteriori dettagli, vedere p. 344 "@Remote (se si utilizza il modello con pannello LCD a 4 linee)".

## Impostazioni delle funzioni Copiatrice (quando si utilizza il modello con pannello touch)

Questa funzione è disponibile solo per M 320FB/320F.

Voce	Descrizione	Valore
Seleziona carta	<p>Specifica il formato carta utilizzato per stampare le copie.</p> <p>Quando è selezionato un vassoio, la macchina stampa solo da quel vassoio.</p> <p>Quando è selezionato un formato carta, la macchina stampa utilizzando i vassoi in cui è contenuto quel formato, tranne nel caso del vassoio bypass. Se sia il vassoio 1 che il vassoio 2 contengono carta del formato specificato, la macchina inizia a stampare dal vassoio specificato come prioritario in [Priorità vass.carta] in [Impostazioni carta]. Se la carta nel vassoio si esaurisce, la stampante passa automaticamente all'altro vassoio per continuare la stampa.</p> <p>Se il vassoio 2 non è installato, compaiono solo [Vassoio 1] e [Vassoio bypass].</p>	<ul style="list-style-type: none"> <li>• Vassoio 1</li> <li>• Vassoio 2</li> <li>• Vass.bypass</li> <li>• A4</li> <li>• 8 1/2 × 11</li> <li>• 16K</li> </ul> <p>Impostazione predefinita: [Vassoio 1]</p>
Fascicolazione	<p>Configura la macchina in modo che fascicoli le pagine stampate quando vengono effettuate più copie di documenti multipagina (P1, P2, P1, P2...).</p>	<ul style="list-style-type: none"> <li>• Disattivo</li> <li>• Attivo</li> </ul> <p>Impostazione predefinita: [Disattivo]</p>

Voce	Descrizione	Valore
Tipo originale	Specifica il contenuto degli originali per ottimizzare la qualità della copia.	<ul style="list-style-type: none"> <li>• Testo/Foto Selezionare quando l'originale contiene sia testo sia fotografie o immagini.</li> <li>• Testo Selezionare quando l'originale contiene solo testo e nessuna fotografia o immagine.</li> <li>• Foto Selezionare quando l'originale contiene fotografie o immagini. Selezionare questa voce per i seguenti tipi di originale:                             <ul style="list-style-type: none"> <li>• Fotografie</li> <li>• Pagine che contengono unicamente o per lo più fotografie o immagini, ad esempio pagine di riviste.</li> </ul> </li> </ul> <p>Impostazione predefinita: [Testo/Foto]</p>
Densità	Specifica la densità dell'immagine per effettuare la copia.	<p>Aumentare il livello (quadrati neri) per aumentare la densità.</p> <p>Impostazioni predefinita: l'impostazione predefinita si trova al centro dei 5 livelli di regolazione.</p>



Voce	Descrizione	Valore
Riduzione/ Ingrandimento	Specifica la percentuale di ingrandimento o riduzione delle copie.	<p> <b>Regione A</b></p> <ul style="list-style-type: none"> <li>• 50% (A4-&gt;A6)</li> <li>• 71% (A4-&gt;A5 B5-&gt;B6)</li> <li>• 82% (8x13-&gt;A4)</li> <li>• 93%</li> <li>• 100%</li> <li>• 122% (A5-&gt;B5J)</li> <li>• 141% (A5-&gt;A4 B6-&gt;B5)</li> <li>• 200% (A6-&gt;A4)</li> <li>• 400%</li> <li>• Inserimento manuale</li> </ul> <p> <b>Regione B</b></p> <ul style="list-style-type: none"> <li>• 50% (A4-&gt;A6)</li> <li>• 65%(LT-&gt;HLT)</li> <li>• 78%(LG-&gt;LT)</li> <li>• 93%</li> <li>• 100%</li> <li>• 129%</li> <li>• 155%</li> <li>• 200% (A6-&gt;A4)</li> <li>• 400%</li> <li>• Inserimento manuale</li> </ul> <p>Impostazione predefinita: [100%]</p>

Voce	Descrizione	Valore
F-R/Combina	<p>Specifica la copia combinata. Selezionare una modalità di copia in base all'originale e all'aspetto delle copie desiderato. Per ulteriori informazioni, vedere p. 126 "Specificare la copia su 2 facciate o la copia combinata" e p. 131 "Specificare la copia su 2 facciate o la copia combinata (per originali a 2 facciate)".</p> <p>Notare che se viene abilitata la funzione copia combinata, viene automaticamente disabilitata la funzione copia carta ID.</p>	<ul style="list-style-type: none"> <li>• Disattivo</li> <li>• Disattivo</li> <li>• 2or.1f.-&gt;Cmb2su1 1f.</li> <li>• 4or.1f.-&gt;Cmb4su1 1f.</li> <li>• Or.1fc.-&gt;Copia 2fc.</li> <li>• 4or.1f.-&gt;Cmb2su1 2f.</li> <li>• 8or.1f.-&gt;Cmb4su1 2f.</li> <li>• 1or.2f.-&gt;Cmb2su1 1f.</li> <li>• 2or.2f.-&gt;Cmb4su1 1f.</li> <li>• Or.2fc.-&gt;Copia 2fc.</li> <li>• 2or.2f.-&gt;Cmb2su1 2f.</li> <li>• 4or.2f.-&gt;Cmb4su1 2f.</li> </ul> <p>Impostazione predefinita: [Or.1fc.-&gt;Copia 2fc.]</p>

Voce	Descrizione	Valore
Impostazioni carta ID	Specifica le impostazioni per la copia carta ID.	<ul style="list-style-type: none"> <li>• Formato doc. È possibile cambiare le dimensioni di scansione del documento d'identità.               <ul style="list-style-type: none"> <li>• Orizzontale: da 50 a 148mm (da 1,90 a 5,83 pollici)</li> <li>• Verticale: da 50 a 216mm (da 1,90 a 8,50 pollici)</li> </ul> </li> </ul> <p>Predefinito (orizzontale × verticale): 57×88mm (2,24×3,46 pollici)</p> <ul style="list-style-type: none"> <li>• Linea centrale Specifica se disegnare una linea centrale nella copia della carta d'identità.               <ul style="list-style-type: none"> <li>• Stampa</li> <li>• Non stampare</li> </ul> </li> </ul> <p>Impostazione predefinita: [Non stampare]</p>

# Impostazioni delle funzioni Scanner(quando si utilizza il modello con pannello touch)

Questa funzione è disponibile solo per M 320FB/320F.

Voce	Descrizione	Valore
Formato scansione	Specifica il formato di scansione in base al formato dell'originale.	<p>8 1/2 x 14, 8 1/2 x 11, 5 1/2 x 8 1/2, 7 1/4 x 10 1/2, A4, B5 JIS, A5, 16K, Formato personalizzato</p> <p> Regione <b>A</b></p> <p>Impostazione predefinita: [A4]</p> <p> Regione <b>B</b></p> <p>Impostazione predefinita: [8 1/2 x 11]</p>
Modo scansione	Specificare il modo di scansione per la scansione in bianco e nero utilizzando il pannello di controllo.	<ul style="list-style-type: none"> <li>• Mezzitoni           <p>La macchina crea immagini in bianco e nero da 1 bit. Le immagini contengono solo i colori bianco e nero.</p> </li> <li>• Colore           <p>La macchina crea immagini a colori da 8 bit. Le immagini sono in quadricromia.</p> </li> <li>• Scala di grigi           <p>La macchina crea immagini in bianco e nero da 8 bit. Le immagini contengono bianco e nero e colori grigi intermedi.</p> </li> </ul> <p>Impostazione predefinita: [Mezzitoni]</p>

Voce	Descrizione	Valore
Dimensione max.email	Specifica il formato massimo che può avere un file inviato tramite e-mail.	<ul style="list-style-type: none"> <li>• 1 MB</li> <li>• 2 MB</li> <li>• 3 MB</li> <li>• 4 MB</li> <li>• 5 MB</li> <li>• Nessun limite</li> </ul> Impostazione predefinita: [1 MB]
Densità	Specifica la densità dell'immagine per la scansione degli originali.	Aumentare il livello (quadrati neri) per aumentare la densità. Impostazioni predefinita: l'impostazione predefinita si trova al centro dei 5 livelli di regolazione.
Risoluzione	Specifica la risoluzione per la scansione dell'originale.	<ul style="list-style-type: none"> <li>• 100 x 100dpi</li> <li>• 150 x 150dpi</li> <li>• 200 x 200dpi</li> <li>• 300 x 300dpi</li> <li>• 400 x 400dpi</li> <li>• 600 x 600dpi</li> </ul> Predefinito: [300 x 300dpi]
Compressione (Colore)	Specifica il rapporto di compressione del colore per file JPEG. Minore è il rapporto di compressione, maggiori saranno la qualità ma anche le dimensioni del file.	<ul style="list-style-type: none"> <li>• Basso</li> <li>• Medio</li> <li>• Alto</li> </ul> Impostazione predefinita: [Medio]
Scansione continua	Imposta la macchina per richiedere gli originali successivi quando la scansione avviene dal vetro di esposizione.	<ul style="list-style-type: none"> <li>• Disattivo</li> <li>• Attivo</li> </ul> Impostazione predefinita: [Disattivo]

Voce	Descrizione	Valore
Pag.sing./ Multipag.	Quando vengono acquisite più pagine, specifica se creare un file multipagina contenente tutte le pagine oppure file singoli.  Nota bene: un file acquisito può contenere più pagine solo se il file è formato PDF o TIFF. Se il file è in formato JPEG, viene creato un file singolo per ogni pagina scansionata.	<ul style="list-style-type: none"> <li>• Multipagina</li> <li>• Pagina singola</li> </ul> Impostazione predefinita: [Multipagina]
Originale scansione	Specifica l'orientamento di scansione e se la scansione deve essere effettuata a due facciate.	<ul style="list-style-type: none"> <li>• Verticale 1 facciata</li> <li>• Vertic.2 facc.: A-A</li> <li>• Vertic.2 facc.: A-B</li> <li>• Orizz.2 facc.: A-A</li> <li>• Orizz.2 facc.: A-B</li> </ul> Impostazione predefinita: [Verticale 1 facciata]
Suggerim. cartella	Specificare se visualizzare o meno il messaggio con il suggerimento di specificare l'impostazione per Scansione a cartella.  Il messaggio appare alla selezione della scheda [Cartella] nella schermata della modalità dello scanner.	<ul style="list-style-type: none"> <li>• Disattivo</li> <li>• Attivo</li> </ul> Impostazione predefinita: [Attivo]

## Impostazioni delle funzioni Fax (quando si utilizza il modello con pannello touch)

Questa funzione è disponibile solo per M 320FB/320F.

### Impostazioni ricezione

Specifica le impostazioni di ricezione di un fax.

Voce	Descrizione	Valore
Cambia modo RX	Specifica la modalità di ricezione.	<ul style="list-style-type: none"> <li>• Solo fax</li> </ul> <p>La macchina riceve automaticamente tutte le chiamate in entrata in modalità ricezione fax.</p> <ul style="list-style-type: none"> <li>• FAX/TEL(Man.)</li> </ul> <p>La macchina squilla se riceve chiamate in entrata. La macchina accetta fax solo se vengono ricevuti manualmente.</p> <ul style="list-style-type: none"> <li>• FAX/TAD</li> </ul> <p>La macchina accetta i fax automaticamente quando riceve una chiamata fax in entrata. In caso contrario la chiamata viene ricevuta dalla segreteria telefonica collegata.</p> <ul style="list-style-type: none"> <li>• FAX/TEL(Auto)</li> </ul> <p>La macchina riceve fax automaticamente se un tono di chiamata fax è rilevato da una chiamata in entrata.</p> <p>Se si risponde a una chiamata con il telefono esterno mentre la macchina sta squillando, inizia una chiamata telefonica normale. Se viene emesso un segnale fax, procedere alla ricezione del fax manualmente.</p> <p>Impostazione predefinita: [Solo fax]</p>

Voce	Descrizione	Valore
Riduzione auto	<p>Imposta la macchina affinché riduca le dimensioni di un fax in entrata, se questo è troppo grande per essere stampato su un foglio singolo.</p> <p>Nota bene: la macchina riduce le dimensioni solo fino al 74%. Se tuttavia fosse ancora troppo grande per la stampa su di un unico foglio, verrà stampato su fogli separati senza ulteriori riduzioni.</p>	<ul style="list-style-type: none"> <li>• Disattivo</li> <li>• Attivo</li> </ul> <p>Impostazione predefinita: [Attivo]</p> <p>L'impostazione predefinita potrebbe essere [Disattivo] a seconda dell'impostazione [Stato/Area] in [Strumenti amministr.].</p>
Nr.di squilli (TAD)	<p>Specifica il numero di squilli che fa la segreteria telefonica esterna prima di iniziare a ricevere i fax in modalità FAX/TAD.</p>	<p>Da 1 a 20 volte, in incrementi di 1</p> <p>Impostazione predefinita: 5 volte</p>
Numero di squilli	<p>Specifica il numero di squilli che fa la macchina prima di iniziare a ricevere i fax in modalità Solo fax.</p>	<p>Da 3 a 5 volte, in incrementi di 1</p> <p>Impostazione predefinita: 3 volte</p>
Tempo commut.modo RX	<p>Specifica per quanto tempo la macchina squilla prima di iniziare a ricevere fax in modo FAX/TEL(Auto).</p>	<p>Da 5 a 99 secondi, in incrementi di 1 secondo</p> <p>Valore predefinito: 15 secondi</p>
Condizioni di ricezione	<p>Specifica se accettare o rifiutare fax dai mittenti speciali programmati.</p>	<ul style="list-style-type: none"> <li>• Tutti i mittenti Consente di ricevere fax da tutti i mittenti.</li> <li>• No mittente speciale Rifiuta fax inviati dai mittenti speciali e accetta quelli inviati da altri mittenti.</li> <li>• Mittente speciale Riceve fax dai mittenti speciali, rifiutando quelli inviati da altri mittenti.</li> </ul> <p>Impostazione predefinita: [Tutti i mittenti]</p>

Voce	Descrizione	Valore
Impostaz.file ricez.	<p>Imposta la macchina per tenere in memoria i fax ricevuti e in seguito stamparli o inoltrarli a una destinazione predefinita.</p> <p>Utilizzare Web Image Monitor per specificare la destinazione di inoltra (per informazioni, vedere p. 355 "Configurare le impostazioni di sistema").</p>	<ul style="list-style-type: none"> <li>• Stampa</li> <li>• Inoltra</li> </ul> <p>Impostazione predefinita: [Stampa]</p>
Stampa file ricevuto	<p>Imposta la macchina per stampare automaticamente i fax archiviati in memoria o per memorizzarli e stamparli in seguito.</p>	<ul style="list-style-type: none"> <li>• Attivo</li> </ul> <p>Stampare automaticamente i fax ricevuti ed eliminarli dalla memoria.</p> <ul style="list-style-type: none"> <li>• Disattivo</li> </ul> <p>Archiviare in memoria i fax ricevuti per stamparli in seguito.</p> <p>Impostazione predefinita: [Attivo]</p>
Stampa file inoltr.	<p>Imposta la macchina per archiviare i fax in memoria per la stampa o per inoltrarli e quindi eliminarli.</p>	<ul style="list-style-type: none"> <li>• Disattivo</li> </ul> <p>Elimina i fax dalla memoria dopo l'inoltra.</p> <ul style="list-style-type: none"> <li>• Attivo</li> </ul> <p>Memorizza i fax per stamparli dopo l'inoltra.</p> <p>Impostazione predefinita: [Disattivo]</p>
Notifica inoltra	<p>Imposta la macchina per inviare una notifica e-mail dopo che i fax sono stati inoltrati. La destinazione di notifica e-mail dipende da come viene configurata la destinazione d'inoltra utilizzando Web Image Monitor (per informazioni, vedere p. 355 "Configurare le impostazioni di sistema").</p>	<ul style="list-style-type: none"> <li>• Non attivo</li> <li>• Attivo</li> </ul> <p>Impostazione predefinita: [Non attivo]</p>

Voce	Descrizione	Valore
POP manuale	<p>Si collega al server POP3 per ricevere manualmente i messaggi e-mail.</p> <p>Premere [Si] per collegare al server POP3 server e ricevere i messaggi e-mail manualmente. Premere [No] per tornare al livello precedente del menu senza collegarsi al server POP3.</p>	-
Riduzione auto immagine RX	<p>Riduce la linea di scansione principale per adattarla all'area stampabile, quindi stampa l'immagine al suo interno dopo aver ridotto le dimensioni dell'immagine.</p> <p>Selezionare [Attivo] per abilitare questa funzione. Selezionare [Disattivo] per disabilitare questa funzione.</p>	<ul style="list-style-type: none"> <li>• Disattivo</li> <li>• Attivo</li> </ul> <p>Impostazione predefinita: [Disattivo]</p>
Stampa fronte-retro	<p>Specificare se i fax ricevuti devono essere stampati su entrambi i lati del foglio.</p>	<ul style="list-style-type: none"> <li>• Disattivo</li> <li>• Verticale 2 facciate: da A a A</li> <li>• Verticale 2 facciate: da A a A</li> </ul> <p>Impostazione predefinita: [Disattivo]</p>

**Selezione vassoio carta**

Voce	Descrizione	Valore
Seleziona vassoio carta	<p>Specifica il vassoio per la stampa dei fax ricevuti.</p> <p>Nota bene: è possibile stampare i fax ricevuti solo su carta formato A4, Letter o Legal.</p> <p>Assicurarsi di selezionare un vassoio contenente carta del formato corretto.</p> <p>Se il vassoio 2 non è installato, compare solo [Vassoio 1].</p>	<ul style="list-style-type: none"> <li>• Auto</li> </ul> <p>Se i vassoi 1 e 2 contengono carta dello stesso formato, la macchina li utilizza entrambi. In questo caso la macchina inizia a stampare dal vassoio specificato come prioritario in [Priorità vass.carta] nelle [Impostazioni carta]. Se la carta nel vassoio si esaurisce, la stampante passa automaticamente all'altro vassoio per continuare la stampa.</p> <ul style="list-style-type: none"> <li>• Vassoio 1</li> <li>• Vassoio 2</li> </ul> <p>Impostazione predefinita: [Auto]</p>

7

**Elim.file TX attesa**

Elimina i fax non inviati rimasti memorizzati nella macchina. La macchina può memorizzare fino a 5 lavori fax non inviati. Questa funzione viene attivata solo se selezionata.

Voce	Descrizione	Valore
Elimina file selez.	<p>Per eliminare un lavoro fax, selezionare il lavoro desiderato, premere [Elimina], quindi [Si]. Premendo [Esci] senza aver premuto [Elimina] si torna al livello precedente del menu senza eliminare il lavoro fax.</p>	-
Elimina tutti i file	<p>Per eliminare i lavori fax, premere [Elim.tutto], quindi [Si]. Premendo [Esci] senza aver premuto [Elim.tutto] si torna al livello precedente del menu senza eliminare i lavori fax.</p>	-

**Impost.comunicaz.**

Voce	Descrizione	Valore
Trasmissione ECM	Imposta la macchina per reinviare automaticamente parte dei dati persi durante la trasmissione.	<ul style="list-style-type: none"> <li>• Disattivo</li> <li>• Attivo</li> </ul> Impostazione predefinita: [Attivo]
Ricezione ECM	Imposta la macchina per ricevere automaticamente parte dei dati persi durante la ricezione.	<ul style="list-style-type: none"> <li>• Disattivo</li> <li>• Attivo</li> </ul> Impostazione predefinita: [Attivo]
Rilevamento tono	Imposta la macchina per rilevare un tono di selezione prima di iniziare a selezionare la destinazione automaticamente.  (L'impostazione predefinita potrebbe essere [Non rilevare] a seconda dell'impostazione [Stato] in [Strumenti amministratore].)	<ul style="list-style-type: none"> <li>• Rileva</li> <li>• Non rilevare</li> </ul> Impostazione predefinita: [Rileva]
Velocità trasmiss.	Specifica la velocità di trasmissione per il modem fax.	<ul style="list-style-type: none"> <li>• 33,6 Kbps</li> <li>• 14,4 Kbps</li> <li>• 9,6 Kbps</li> <li>• 7,2 Kbps</li> <li>• 4,8 Kbps</li> <li>• 2,4 Kbps</li> </ul> Impostazione predefinita: [33,6 Kbps]
Velocità ricezione	Specifica la velocità di ricezione per il modem fax.	<ul style="list-style-type: none"> <li>• 33,6 Kbps</li> <li>• 14,4 Kbps</li> <li>• 9,6 Kbps</li> <li>• 7,2 Kbps</li> <li>• 4,8 Kbps</li> <li>• 2,4 Kbps</li> </ul> Impostazione predefinita: [33,6 Kbps]

**Impost.stampa rapp.**

Voce	Descrizione	Valore
Stampa stato TX	<p>Imposta la macchina per stampare automaticamente un rapporto di trasmissione dopo la trasmissione di un fax.</p> <p>Quando la macchina si trova in modalità Trasmissione immediata, l'immagine dell'originale non viene riprodotta sul rapporto, anche se sono selezionati [Solo errore (Immag.)] o [Ogni TX (Immag.)].</p> <p>Se si verifica un errore nella trasmissione LAN-Fax, viene stampato un rapporto di trasmissione, a prescindere da questa impostazione.</p> <p>I rapporti di trasmissione verranno stampati su carta formato A4 o Letter.</p>	<ul style="list-style-type: none"> <li>• Solo errore Stampa un rapporto quando si verifica un errore di trasmissione.</li> <li>• Solo errore (Immag.) Quando si verifica un errore di trasmissione, stampa un rapporto con un'immagine dell'originale.</li> <li>• Ogni TX Stampa un rapporto per ogni trasmissione fax.</li> <li>• Ogni TX (Immag.) Stampa un rapporto con un'immagine dell'originale per ogni trasmissione fax.</li> <li>• Non stampare</li> </ul> <p>Impostazione predefinita: [Ogni TX (Immag.)]</p>
Stampa giornale fax	<p>Imposta la macchina per stampare automaticamente un giornale fax ogni 50 fax (inviati e ricevuti).</p> <p>Il giornale fax verrà stampato utilizzando il vassoio impostato per [Fax] in [Priorità vass.carta] nelle [Impostazioni carta], su carta formato A4 o Letter.</p>	<ul style="list-style-type: none"> <li>• Stampa automatica</li> <li>• No stampa automatica</li> </ul> <p>Impostazione predefinita: [Stampa automatica]</p>

**Impost.trasmissione**

Voce	Descrizione	Valore
TX immediata	Imposta la macchina per inviare un fax non appena l'originale viene scansionato.	<ul style="list-style-type: none"> <li>Disattivo Selezionare per utilizzare la Trasmissione da memoria.</li> <li>Attivo Selezionare per utilizzare la Trasmissione immediata.</li> <li>Solo prossimo fax Selezionare quando si utilizza Trasmissione immediata solo per il fax successivo.</li> </ul> Impostazione predefinita: [Disattivo]
Risoluzione	Specifica la risoluzione per scansionare gli originali.  La risoluzione "Foto" non è disponibile per Internet fax. Se è stata specificata la risoluzione "Foto", i fax verranno inviati utilizzando la risoluzione "Dettaglio".	<ul style="list-style-type: none"> <li>Standard Selezionare quando l'originale è un documento stampato o scritto a macchina con caratteri di dimensione normale.</li> <li>Dettaglio Selezionare quando l'originale è un documento con caratteri minuti.</li> <li>Foto Selezionare quando l'originale contiene immagini come fotografie o disegni con ombreggiature.</li> </ul> Impostazione predefinita: [Standard]
Densità	Specifica la densità dell'immagine da utilizzare per scansionare gli originali.	Premere [▶] per aumentare la densità.  Impostazioni predefinita: l'impostazione predefinita si trova al centro dei 3 livelli di regolazione.
Pausa	Specifica la durata della pausa inserita tra le cifre di un numero di fax.	Da 1 a 15 secondi  Valore predefinito: 3 secondi

Voce	Descrizione	Valore
Riselezione auto	Se la macchina si trova in modalità trasmissione da memoria, imposta la macchina per riselezionare la destinazione fax automaticamente quando la linea è occupata o se si verifica un errore di trasmissione. Il numero di tentativi di riselezione predefinito è di due o tre a intervalli di cinque minuti a seconda dell'impostazione [Stato/Area] in [Strumenti amministr.].	<ul style="list-style-type: none"> <li>• Disattivo</li> <li>• Attivo</li> </ul> Impostazione predefinita: [Attivo]
Stampa testata fax	Imposta la macchina per aggiungere una testata ad ogni fax inviato. La testata comprende data e ora correnti, nome utente e numero di fax della macchina, ID del lavoro e informazioni sulla pagina.	<ul style="list-style-type: none"> <li>• Disattivo</li> <li>• Attivo</li> </ul> Impostazione predefinita: [Attivo]
Originale fax	Specifica l'orientamento del fax e se i fax devono essere stampati su entrambe le facciate.	<ul style="list-style-type: none"> <li>• Verticale 1 facciata</li> <li>• Vertic.2 facc.: A-A</li> <li>• Vertic.2 facc.: A-B</li> <li>• Orizz.2 facc.: A-A</li> <li>• Orizz.2 facc.: A-B</li> </ul> Impostazione predefinita: [Verticale 1 facciata]

### Impost.commut.TX/RX

Voce	Descrizione	Valore
Impost.commut.TX/RX	Specifica se cambiare dalla modalità di trasmissione a quella di ricezione in modo automatico o manuale.	<ul style="list-style-type: none"> <li>• Impostazione auto TX/RX</li> <li>• Impostazione manuale TX/RX</li> </ul> Impostazione predefinita: [Impostazione manuale TX/RX]

## Impostazioni Rubrica (quando si utilizza il modello con pannello touch)

Questa funzione è disponibile solo per M 320FB/320F.

Voce	Descrizione	Valore
Lista numeri rapidi	Specifica il nome e il numero fax dei Numeri rapidi. È possibile registrare fino a 8 Numeri rapidi.	<ul style="list-style-type: none"> <li>Nr. Specifica il numero del Numero rapido.</li> <li>Nome: Specifica il nome delle voci Numero rapido. Il nome può contenere fino a 20 caratteri.</li> <li>Numero: Specifica il numero di fax delle voci Numero rapido. Il numero di fax può contenere un massimo di 40 caratteri, tra cui cifre da 0 a 9, pausa, "✖", "# e spazio.</li> </ul>
Lista numeri abbrev.	Specifica il numero di fax e il nome per le voci Numero abbreviato. È possibile registrare fino a 100 numeri abbreviati.	<ul style="list-style-type: none"> <li>Nr. Specifica il numero del Numero abbreviato.</li> <li>Nome: Specifica il nome delle voci Numero abbreviato. Il nome può contenere fino a 20 caratteri.</li> <li>Numero: Specifica il numero di fax delle voci Numero abbreviato. Il numero di fax può contenere un massimo di 40 caratteri, tra cui cifre da 0 a 9, pausa, "✖", "# e spazio.</li> </ul>

## Impostazioni di sistema (quando si utilizza il modello con pannello touch)

Questa funzione è disponibile solo per M 320FB/320F.

### Regola volume audio

Specifica il volume dei toni emessi dalla macchina.

Voce	Descrizione	Valore
Volume tasti pannello	Specifica il volume del tono emesso quando si preme un tasto.	<ul style="list-style-type: none"> <li>• Disattivo</li> <li>• Basso</li> <li>• Medio</li> <li>• Alto</li> </ul> Impostazione predefinita: [Basso]
Volume suoneria	Specifica il volume della suoneria.	<ul style="list-style-type: none"> <li>• Disattivo</li> <li>• Basso</li> <li>• Medio</li> <li>• Alto</li> </ul> Impostazione predefinita: [Medio]
Modo amplificato	Specifica il volume dei suoni dell'altoparlante in modalità Amplificato.	<ul style="list-style-type: none"> <li>• Disattivo</li> <li>• Basso</li> <li>• Medio</li> <li>• Alto</li> </ul> Impostazione predefinita: [Medio]
Tono fine lavoro	Specifica il volume del tono emesso al termine di un lavoro.	<ul style="list-style-type: none"> <li>• Disattivo</li> <li>• Basso</li> <li>• Medio</li> <li>• Alto</li> </ul> Impostazione predefinita: [Medio]

Voce	Descrizione	Valore
Tono errore lavoro	Specifica il volume del tono emesso se si verifica un errore di trasmissione fax.	<ul style="list-style-type: none"> <li>• Disattivo</li> <li>• Basso</li> <li>• Medio</li> <li>• Alto</li> </ul> Impostazione predefinita: [Medio]
Volume allarme	Specifica il volume dell'allarme emesso quando si verifica un errore operativo.	<ul style="list-style-type: none"> <li>• Disattivo</li> <li>• Basso</li> <li>• Medio</li> <li>• Alto</li> </ul> Impostazione predefinita: [Medio]

### Timeout I/O

Voce	Descrizione	Valore
USB	Specifica il numero di secondi in cui la macchina aspetta i dati di stampa nel caso in cui si verifichi un'interruzione durante l'invio dei dati dal computer tramite USB. Se la macchina non riceve altri dati nell'arco di tempo specificato, stamperà solo i dati ricevuti. Se la stampa viene interrotta spesso da dati provenienti da altre porte, aumentare l'intervallo di timeout.	<ul style="list-style-type: none"> <li>• 15 sec.</li> <li>• 60 sec.</li> <li>• 300 sec.</li> </ul> Impostazione predefinita: [60 sec.]
Rete	Specifica il numero di secondi in cui la macchina attende i dati di stampa quando si verifica un'interruzione durante l'invio dei dati dal computer tramite la rete. Se la macchina non riceve altri dati nell'arco di tempo specificato, stamperà solo i dati ricevuti. Se la stampa viene interrotta spesso da dati provenienti da altre porte, aumentare l'intervallo di timeout.	<ul style="list-style-type: none"> <li>• 15 sec.</li> <li>• 60 sec.</li> <li>• 300 sec.</li> </ul> Impostazione predefinita: [15 sec.]

Voce	Descrizione	Valore
Stampa riservata	<p>Specifica il numero di secondi durante i quali la macchina trattiene un file di stampa riservata se è esaurito lo spazio per salvarne di nuovi. Durante tale periodo è possibile stampare o eliminare il nuovo file di stampa riservata. È inoltre possibile stampare o eliminare un file di stampa riservata in modo da poterne memorizzare uno nuovo nella stampante.</p>	<ul style="list-style-type: none"> <li>• Da 0 a 300 secondi, in incrementi di 1 secondo</li> </ul> <p>Valore predefinito: [60 secondi]</p>
Autent.utente(Copia)	<p>Specifica per quanti secondi un utente rimane autenticato dopo aver effettuato una copia dal vetro di esposizione. Per altre funzioni, l'autenticazione scade immediatamente dopo averle utilizzate.</p> <p>Questa impostazione compare solo quando la funzione di limitazione degli utenti viene abilitata tramite Web Image Monitor.</p>	<ul style="list-style-type: none"> <li>• Da 5 a 60 secondi, in incrementi di 1 secondo</li> </ul> <p>Valore predefinito: [30 secondi]</p>

Voce	Descrizione	Valore
Porta USB fissa	<p>Specifica se è possibile utilizzare lo stesso driver di stampa/LAN-fax per più stampanti utilizzando una connessione USB.</p>	<ul style="list-style-type: none"> <li>• Disattivo           <p>È necessario installare separatamente il driver di stampa/LAN-fax per macchine singole, perché una macchina diversa da quella originale verrà riconosciuta come nuovo dispositivo durante la connessione USB.</p> </li> <li>• Attivo           <p>Lo stesso driver di stampa/LAN-fax installato nel computer può essere utilizzato con qualsiasi macchina oltre quella utilizzata originariamente per l'installazione, a patto che siano dello stesso modello.</p> </li> </ul> <p>Impostazione predefinita: [Disattivo]</p>
Esporta a NFC	<p>Specifica se sincronizzare o meno i dati che sono stati configurati utilizzando il pannello di controllo e Web Image Monitor con i dati archiviati in NFC.</p> <p>È possibile leggere e scrivere i dati in NFC utilizzando l'applicazione corrispondente alla macchina.</p>	<ul style="list-style-type: none"> <li>• Disattivo           <p>Non sincronizza i dati che sono stati configurati utilizzando il pannello di controllo e Web Image Monitor con i dati archiviati in NFC.</p> </li> <li>• Attivo           <p>Sincronizza i dati che sono stati configurati utilizzando il pannello di controllo e Web Image Monitor con i dati archiviati in NFC.</p> </li> </ul> <p>Impostazione predefinita: [Attivo]</p>

**Continuazione automatica**

Voce	Descrizione	Valore
Continuazione automatica	<p>Consente alla macchina di ignorare un errore relativo a formato o tipo di carta e di continuare la stampa. Quando viene rilevato un errore, la stampa si interrompe temporaneamente e si riavvia automaticamente dopo circa dieci secondi, in base alle impostazioni configurate sul pannello di controllo.</p> <p>Tuttavia, se il formato carta specificato sul pannello di controllo e quello della carta caricata nel vassoio carta o il formato carta specificato per la stampa non corrispondono quando si ricomincia a stampare, può verificarsi un inceppamento carta.</p>	<ul style="list-style-type: none"> <li>• Disattivo</li> <li>• Attivo</li> </ul> <p>Impostazione predefinita: [Disattivo]</p>

## 7

**Risparmio toner**

Voce	Descrizione	Valore
Risparmio toner	<p>Consente alla macchina di stampare utilizzando una quantità ridotta di toner (per stampe eseguite utilizzando solo la funzione copiatrice).</p>	<ul style="list-style-type: none"> <li>• Disattivo</li> <li>• Attivo</li> </ul> <p>Impostazione predefinita: [Disattivo]</p>

**Modo bassa umidità**

Voce	Descrizione	Valore
Modo bassa umidità	<p>Se la macchina viene utilizzata in una stanza con basso livello di umidità, potrebbero apparire linee nere con spessore di pochi millimetri, separate da spazi di 75 millimetri.</p> <p>Selezionando [Attivo] per questa impostazione, si impedirà a queste linee di comparire (attendere circa un giorno prima che l'impostazione diventi effettiva).</p> <p>Quando questa impostazione viene attivata, la macchina esegue in automatico una manutenzione ogni 10 minuti.</p>	<ul style="list-style-type: none"> <li>• Disattivo</li> <li>• Attivo</li> </ul> <p>Impostazione predefinita: [Disattivo]</p>

**Registrazione stampante**

Regolare la registrazione di ogni vassoio se necessario. È possibile regolare il valore di registrazione tra -15 e +15 (cioè -1,5 e +1,5 mm, in incrementi di 1 mm).

Impostazione predefinita: **0** per tutti i parametri

Voce	Descrizione
Orizz.: Vassoio 1	Selezionare quest'opzione per regolare la registrazione del vassoio 1 orizzontalmente.
Orizz.: Vassoio 2	Selezionare quest'opzione per regolare la registrazione del vassoio 2 orizzontalmente.
Vert.: Vassoio 1	Selezionare quest'opzione per regolare la registrazione del vassoio 1 verticalmente.
Vert.: Vassoio 2	Selezionare quest'opzione per regolare la registrazione del vassoio 2 verticalmente.
Orizz.: Vass.bypass	Selezionare quest'opzione per regolare la registrazione del vassoio bypass orizzontalmente.
Vert.: Vass.bypass	Selezionare quest'opzione per regolare la registrazione del vassoio bypass verticalmente.

Voce	Descrizione
Orizz.: Unità F-R	Effettuare questa selezione per regolare la registrazione del retro della stampa fronte-retro orizzontalmente.
Vert.: Unità F-R	Effettuare questa regolazione per regolare la registrazione del retro della stampa fronte-retro verticalmente.

### Densità immagine

Voce	Descrizione	Valore
Densità immagine	Regola la densità delle immagini stampate.	Da -3 a +3 Impostazione predefinita: <b>0</b>

# Impostazioni stampante (quando si utilizza il modello con pannello touch)

Questa funzione è disponibile solo per M 320FB/320F.

## Stam.lista/prova



Stampa le liste relative alle configurazioni della macchina.

Le liste verranno stampate utilizzando il vassoio impostato per [Stampante] in [Priorità vass.carta] nelle [Impostazioni carta], su carta formato A4 o Letter.

Voce	Descrizione
Pagina di prova	Stampa una pagina di prova per verificare le condizioni della stampa su una facciata. La pagina di prova contiene le impostazioni di rete.
Lista font PCL	Stampa la lista dei font PCL installati.
Lista font PS	Stampa la lista dei font PostScript installati.
Pagina di prova F-R	Stampa una pagina di prova per verificare le condizioni della stampa fronte-retro.



## Sistema

Voce	Descrizione	Valore
Copie	Imposta la macchina per stampare il numero di fascicoli specificato. Questa impostazione è disattivata se il numero di pagine da stampare viene definito dal driver di stampa.	Da 1 a 999 Impostazione predefinita: 1
Formato carta secondario	Se la carta specificata non è caricata in alcun vassoio, imposta la macchina per stampare su carta di formato diverso. I formati alternativi preimpostati sono A4 e Letter.	<ul style="list-style-type: none"> <li>Disattivo</li> <li>Auto</li> </ul> Impostazione predefinita: [Auto]

Voce	Descrizione	Valore
Formato pagina predefinito	Specifica il formato carta da utilizzare quando questo non è specificato nel lavoro di stampa.	A4, A5 LEF, A5 SEF, A6, 8 1/2 x 11, 8 1/2 x 13, 16K, 3 7/8 x 7 1/2, Busta C6, B5 JIS, B6 JIS, 8 1/2 x 14, 5 1/2 x 8 1/2, 4 1/8 x 9 1/2, Busta C5, Busta DL, 8 1/2 x 13 2/5, 8 1/2 x 13 3/5, 8, 11x13,3  Regione <b>A</b> Impostazione predefinita: [A4]  Regione <b>B</b> Impostazione predefinita: [8 1/2 x 11]
Fronte-retro	Imposta la macchina per stampare su entrambi i lati di un foglio, in base al metodo di rilegatura specificato.	<ul style="list-style-type: none"> <li>• Nessuno</li> <li>• Rilegatura lato lungo</li> <li>• Rilegatura lato corto</li> </ul> Impostazione predefinita: [Nessuno]
Stampa pagina vuota	Imposta la macchina per stampare pagine vuote. Quando viene abilitata la stampa delle copertine dal driver della stampante, le copertine verranno inserite anche se si seleziona [Off]. Questa impostazione ha priorità inferiore rispetto all'impostazione per le pagine vuote del driver della stampante.	<ul style="list-style-type: none"> <li>• Disattivo</li> <li>• Attivo</li> </ul> Impostazione predefinita: [Attivo]
Stampa rapporto errori	Imposta la macchina per stampare una pagina d'errore quando la macchina rileva un errore di stampa o di memoria.	<ul style="list-style-type: none"> <li>• Disattivo</li> <li>• Attivo</li> </ul> Impostazione predefinita: [Disattivo]

### Menu PCL

Specifica le condizioni in cui utilizzare PCL per la stampa.

Voce	Descrizione	Valore
Orientamento	Specifica l'orientamento della pagina.	<ul style="list-style-type: none"> <li>• Verticale</li> <li>• Orizzontale</li> </ul> Impostazione predefinita: [Verticale]
Linee modulo	Specifica il numero di linee per pagina.	Da 5 a 128  Regione <b>A</b> Impostazione predefinita: <b>64</b>  Regione <b>B</b> Impostazione predefinita: <b>60</b>
Numero font	Specifica l'ID del font predefinito che si desidera utilizzare.	Da 0 a 89 Impostazione predefinita: <b>0</b>
Dimensione punti	Specifica le dimensioni dei punti del font predefinito. Questa impostazione è effettiva solo per font a spaziatura variabile.	Da 4,00 a 999,75 Impostazione predefinita: " <b>12,00</b> " punti
Passo font	Specifica il numero di caratteri per pollice per il font predefinito. Questa impostazione è valida solo per font a spazio fisso.	Da 0,44 a 99,99 Impostazione predefinita: passo <b>10,00</b>
Set simboli	Specifica il set di caratteri del font predefinito. Sono disponibili i seguenti gruppi:	Roman-8, Roman-9, ISO L1, ISO L2, ISO L5, PC-8, PC-8 D/N, PC-850, PC-852, PC-858, PC8-TK, Win L1, Win L2, Win L5, Desktop, PS Text, VN Intl, VN US, MS Publ, Math-8, PS Math, VN Math, Pifont, Legal, ISO 4, ISO 6, ISO 11, ISO 15, ISO 17, ISO 21, ISO 60, ISO 69, Win 3.0, MC Text, ISO L6, ISO L9, PC-775, PC-1004, Win Baltic Impostazione predefinita: [PC-8]
Font Courier	Specifica un font di tipo Courier.	<ul style="list-style-type: none"> <li>• Normale</li> <li>• Scuro</li> </ul> Impostazione predefinita: [Normale]

Voce	Descrizione	Valore
Larghezza A4 estesa	<p>Imposta la macchina per estendere la larghezza dell'area di stampa su carta formato A4, riducendo la larghezza dei margini.</p> <p>Normalmente è possibile stampare fino a 78 caratteri in font Courier 10 per ogni riga di un foglio A4 in orientamento verticale. Impostando questa opzione a Attivo, è possibile stampare fino a 80 caratteri nelle stesse condizioni.</p>	<ul style="list-style-type: none"> <li>• Disattivo</li> <li>• Attivo</li> </ul> <p>Impostazione predefinita: [Disattivo]</p>
Aggiungi CR a LF	Consente alla macchina di aggiungere un codice CR a ciascun codice LF per stampare in modo più chiaro i dati di testo.	<ul style="list-style-type: none"> <li>• Attivo</li> <li>• Disattivo</li> </ul> <p>Impostazione predefinita: [Disattivo]</p>
Risoluzione PCL	Specifica la risoluzione di stampa in punti per pollice.	<ul style="list-style-type: none"> <li>• 600 x 600 dpi</li> </ul> <p>Impostazione predefinita: [600 x 600 dpi]</p>





### Menu PS



Specifica le condizioni di utilizzo di PostScript per la stampa.

Voce	Descrizione	Valore
Risoluzione PS	Specifica la risoluzione di stampa in punti per pollice.	<ul style="list-style-type: none"> <li>• 600 x 600 dpi</li> <li>• 1200 x 1200 dpi</li> </ul> <p>Impostazione predefinita: [600 x 600 dpi]</p>

## Impostazioni carta (quando si utilizza il modello con pannello touch)

Questa funzione è disponibile solo per M 320FB/320F.

Voce	Descrizione	Valore
Formato carta: Vassoio 1		<p>A4, B5 JIS, A5, B6 JIS, A6, 8 1/2 x 14, 8 1/2 x 11, 5 1/2 x 8 1/2, 8 1/2 x 13, 16K, A5 LEF, 8 1/2 x 13 2/5, 8 1/2 x 13 3/5, 8,11x13,3, Formato personalizz.</p> <p> Regione <b>A</b></p> <p>Impostazione predefinita: [A4]</p> <p> Regione <b>B</b></p> <p>Impostazione predefinita: [8 1/2 x 11]</p>
Formato carta: Vassoio 2	<p>Specifica il formato carta per il vassoio 2.</p> <p>Questa impostazione viene visualizzata solo quando è installata l'unità di alimentazione carta opzionale.</p>	<ul style="list-style-type: none"> <li>• A4</li> <li>• 8 1/2 x 11</li> <li>• B5 JIS</li> <li>• A5 JIS SEF</li> <li>• 8 1/2 x 14</li> <li>• 8 1/2 x 13 2/5</li> <li>• 5 1/2 x 8 1/2</li> </ul> <p> Regione <b>A</b></p> <p>Impostazione predefinita: [A4]</p> <p> Regione <b>B</b></p> <p>Impostazione predefinita: [8 1/2 x 11]</p>

Voce	Descrizione	Valore
Formato carta: Bypass		<p>A4, B5 JIS, A5, B6 JIS, A6, 8 1/2 x 14, 8 1/2 x 11, 5 1/2 x 8 1/2, 8 1/2 x 13, 16K, 4 1/8 x 9 1/2, 3 7/8 x 7 1/2, Busta C5, Busta C6, Busta DL, A5 LEF, 8 1/2 x 13 2/5, 8 1/2 x 13 3/5, 8,11x13,3, Formato personalizz.</p> <p> Regione <b>A</b></p> <p>Impostazione predefinita: [A4]</p> <p> Regione <b>B</b></p> <p>Impostazione predefinita: [8 1/2 x 11]</p>
Tipo carta: Vassoio 1	Specifica il tipo di carta per il vassoio 1.	<ul style="list-style-type: none"> <li>• Carta sottile</li> <li>• Carta comune</li> <li>• Carta spessa 1</li> <li>• Carta riciclata</li> <li>• Carta colorata</li> <li>• Carta intestata</li> <li>• Carta prestampata</li> <li>• Carta preforata</li> <li>• Etichette</li> <li>• Carta alta qualità</li> <li>• Cartoncino</li> <li>• Carta spessa 2</li> </ul> <p>Impostazione predefinita: [Carta comune]</p>

Voce	Descrizione	Valore
Tipo carta:Vassoio 2	<p>Specifica il tipo di carta per il vassoio 2.</p> <p>Questa impostazione viene visualizzata solo quando è installata l'unità di alimentazione carta opzionale.</p>	<ul style="list-style-type: none"> <li>• Carta sottile</li> <li>• Carta comune</li> <li>• Carta spessa 1</li> <li>• Carta riciclata</li> <li>• Carta colorata</li> <li>• Carta intestata</li> <li>• Carta prestampata</li> <li>• Carta preforata</li> </ul> <p>Impostazione predefinita: [Carta comune]</p>
Tipo carta:Bypass	<p>Specifica il tipo di carta per il vassoio bypass.</p>	<ul style="list-style-type: none"> <li>• Carta sottile</li> <li>• Carta comune</li> <li>• Carta spessa 1</li> <li>• Carta riciclata</li> <li>• Carta colorata</li> <li>• Carta intestata</li> <li>• Carta prestampata</li> <li>• Carta preforata</li> <li>• Etichette</li> <li>• Carta alta qualità</li> <li>• Cartoncino</li> <li>• Busta</li> <li>• Carta spessa 2</li> </ul> <p>Impostazione predefinita: [Carta comune]</p>

Voce	Descrizione	Valore
Priorità vassoio bypass	Specifica come vengono gestiti i lavori di stampa che utilizzano il vassoio bypass.	<ul style="list-style-type: none"> <li>• Impostazioni macchina La macchina esegue tutti i lavori di stampa in base alle impostazioni della macchina. Se le impostazioni del formato/tipo carta della macchina e del driver di stampa non corrispondono, si verificherà un errore.</li> <li>• Qualsiasi formato/tipo La macchina esegue tutti i lavori di stampa in base alle impostazioni del driver di stampa. La stampa continua anche se le impostazioni relative a formato/tipo di carta della macchina e del driver di stampa non corrispondono. Tuttavia, se il formato è troppo piccolo per il lavoro, l'immagine stampata risulterà tagliata.</li> <li>• Qualsiasi formato/tipo person. La macchina esegue lavori di stampa con formati personalizzati in base alle impostazioni del driver di stampa e lavori con formati standard in base alle impostazioni della macchina. Per lavori con formati personalizzati, la stampa continua anche se le impostazioni relative a formato/tipo di carta della macchina e del driver di stampa non corrispondono. Tuttavia, se il formato è troppo piccolo per il lavoro, l'immagine stampata risulterà tagliata. Per i lavori di stampa con formati standard, se le impostazioni del formato/tipo carta della stampante e del driver di stampa non corrispondono si verificherà un errore.</li> </ul> <p>Impostazione predefinita: [Impostazioni macchina]</p>

Voce	Descrizione	Valore
<p>Priorità vassoio carta</p>	<p>Specifica il vassoio che la macchina controlla per primo, verificando che la carta può essere utilizzata per il lavoro, quando viene impostata la selezione automatica vassoio.</p> <p>Se più vassoi contengono carta utilizzabile, il primo vassoio individuato dalla macchina verrà utilizzato per stampare; quando il vassoio esaurisce la carta, la macchina passerà automaticamente al vassoio successivo per continuare a stampare.</p> <p>Se il vassoio 2 non è installato, non viene visualizzato [Vassoio 2].</p>	<ul style="list-style-type: none"> <li>• Stampante           <p>Selezionare il vassoio da controllare per primo se per il lavoro di stampa è stata specificata la selezione vassoio automatica.</p> <ul style="list-style-type: none"> <li>• Vassoio 1</li> <li>• Vassoio 2</li> <li>• Vass.bypass</li> </ul> <p>Impostazione predefinita: [Vassoio 1]</p> </li> <li>• Copiatrice           <p>Seleziona il vassoio prioritario quando [A4] o [8 1/2 x 11] sono selezionati in [Seleziona carta] nelle impostazioni di copia e sia il vassoio 1 che il vassoio 2 contengono carta di quel formato. In questo caso la macchina inizia a stampare dal vassoio specificato.</p> <p>Selezionare un vassoio da controllare per primo quando è selezionato [A4], [8 1/2 x 11] o [16K] per [Seleziona carta] in [Impost.Copiatr.]</p> <ul style="list-style-type: none"> <li>• Vassoio 1</li> <li>• Vassoio 2</li> <li>• Vass.bypass</li> </ul> <p>Impostazione predefinita: [Vassoio 1]</p> </li> <li>• Fax           <p>Se viene selezionato [Auto] per [Seleziona vass.carta] nelle impostazioni fax, ed entrambi i vassoi 1 e 2 contengono carta dello stesso formato, la macchina inizia a stampare dal vassoio specificato.</p> <ul style="list-style-type: none"> <li>• Vassoio 1</li> <li>• Vassoio 2</li> </ul> <p>Impostazione predefinita: [Vassoio 1]</p> </li> </ul>

Voce	Descrizione	Valore
Rilevam.for m.errato	Imposta la macchina per segnalare un errore se il formato della carta non corrisponde alle impostazioni del lavoro di stampa.	<ul style="list-style-type: none"><li>• Attivo</li><li>• Disattivo</li></ul> Impostazione predefinita: [Disattivo]



## Impostazioni strumenti amministratore (quando si utilizza il modello con pannello touch)

Questa funzione è disponibile solo per M 320FB/320F.

Voce	Descrizione	Valore
Imposta data/ora	Imposta data e ora dell'orologio interno della macchina. (L'impostazione predefinita varia in base all'impostazione di [Stato / Area] in [Strumenti amministr.].)	<ul style="list-style-type: none"> <li>• Imposta data Specifica la data dell'orologio interno della macchina. È possibile impostare solo date che corrispondono all'anno e al mese. Le date non compatibili verranno rifiutate. <ul style="list-style-type: none"> <li>• Formato data: Anno/Mese/Giorno, Mese/Giorno/Anno o Giorno/Mese/Anno Anno: da 2000 a 2099 Mese: da 1 a 12 Giorno: da 1 a 31</li> </ul> </li> <li>• Imposta ora Imposta l'ora dell'orologio interno della macchina. <ul style="list-style-type: none"> <li>• Formato ora: Formato 12 ore, Formato 24 ore Indicazione AM/PM: AM, PM (per Formato 12 ore) Ora: da 0 a 23 (per Formato 24 ore) o da 1 a 12 (per Formato 12 ore) Minuti: da 0 a 59</li> </ul> </li> </ul>

Voce	Descrizione	Valore
Programma info.fax	Specifica il nome e il numero di fax della macchina.	<ul style="list-style-type: none"> <li>Numero: Specifica il numero di fax della macchina utilizzando un massimo di 20 caratteri, tra cui la cifre da 0 a 9, spazio e "+".</li> <li>Nome: Specifica il nome fax della macchina utilizzando un massimo di 20 caratteri alfanumerici e simboli.</li> </ul>
Telef.disco/ tastiera	<p>Specifica il tipo di collegamento della linea telefonica.</p> <p>Per configurare quest'impostazione, contattare la propria compagnia telefonica e selezionare l'impostazione in base al proprio collegamento telefonico. Se viene selezionato un codice paese errato, le trasmissioni dei fax potrebbero non riuscire.</p> <p>[Telef.a disco(20PPS)] potrebbe non comparire a seconda dell'impostazione paese/regione della macchina.</p>	<ul style="list-style-type: none"> <li>Telefono a tastiera</li> <li>Telef.a disco(10PPS)</li> <li>Telef.a disco(20PPS)</li> </ul> <p>Impostazione predefinita: [Telefono a tastiera]</p>
PSTN / PBX	Consente di collegare la macchina alla rete telefonica pubblica (PSTN) direttamente o tramite una centrale telefonica per uso privato (PBX - private branch exchange).	<ul style="list-style-type: none"> <li>PSTN</li> <li>PBX</li> </ul> <p>Impostazione predefinita: [PSTN]</p>

Voce	Descrizione	Valore
Numero accesso PBX	<p>Specifica il numero da selezionare per accedere alla linea esterna quando la macchina è collegata a un PBX.</p> <p>Assicurarsi che quest'impostazione concordi con l'impostazione del PBX. In caso contrario, potrebbe non essere possibile inviare fax a destinatari esterni.</p>	<p>Da 0 a 999</p> <p>Impostazione predefinita: <b>9</b></p>
Priorità funzione	<p>Specifica la modalità che viene attivata quando viene accesa la macchina, o quando viene riattivata se non avviene alcuna attività nel periodo specificato in [Timer reset sistema] durante la visualizzazione della schermata iniziale relativa alla modalità corrente.</p>	<ul style="list-style-type: none"> <li>• Home</li> <li>• Copiatrice</li> <li>• Fax</li> <li>• Scanner</li> </ul> <p>Impostazione predefinita: [Home]</p>
Timer reset sistema	<p>Permette alla macchina di tornare alla modalità specificata in [Priorità funzione].</p> <p>Questa impostazione si applica anche al tempo limite per la copia del documento successivo mentre si eseguono copia carta ID e copia a 2 facciate manuale.</p>	<ul style="list-style-type: none"> <li>• Disattivo</li> <li>• 30 sec.</li> <li>• 1 min.</li> <li>• 2 min.</li> <li>• 3 min.</li> <li>• 5 min.</li> <li>• 10 min.</li> </ul> <p>Impostazione predefinita: [1 min.]</p>

Voce	Descrizione	Valore
Modo risparmio energia	Imposta la macchina per passare in modalità risparmio energia, risparmio energia 1 o risparmio energia 2 allo scopo di ridurre il consumo energetico. La macchina esce dalla modalità di risparmio energia non appena riceve un lavoro di stampa, viene stampato un fax o viene premuto un tasto del pannello di controllo.	<ul style="list-style-type: none"> <li>• <b>Modo risparmio energia 1</b> La macchina attiva il Modo risparmio energia 1 se è rimasta inattiva per circa 30 secondi. È necessario meno tempo per riavviare la stampante dal Modo risparmio energia 1 rispetto al Modo risparmio energia 2 o a quando la stampante è spenta. Nel Modo risparmio energia 1, tuttavia, il consumo è superiore rispetto al Modo risparmio energia 2.</li> <li>• Disattivo</li> <li>• Attivo</li> </ul> Impostazione predefinita: [Disattivo]
Modo risparmio energia	Imposta la macchina per passare in modalità risparmio energia, risparmio energia 1 o risparmio energia 2 allo scopo di ridurre il consumo energetico. La macchina esce dalla modalità di risparmio energia non appena riceve un lavoro di stampa, viene stampato un fax o viene premuto un tasto del pannello di controllo.	<ul style="list-style-type: none"> <li>• <b>Modo risparmio energia 2</b> La macchina attiva il Modo risparmio energia 2 allo scadere del periodo di tempo specificato per quest'impostazione. Il consumo energetico della macchina è inferiore nella modalità di risparmio energia 2 rispetto alla modalità di risparmio energia 1, tuttavia è necessario un tempo superiore per far ripartire la macchina dalla modalità di risparmio energia 2 rispetto alla modalità di risparmio energia 1.  Questa impostazione non può essere disabilitata.</li> </ul> <p> <b>Regione A</b></p> <ul style="list-style-type: none"> <li>• Attivo (da 1 a 20 minuti)</li> <li>• 30 sec.</li> </ul> <p> <b>Regione B</b></p> <ul style="list-style-type: none"> <li>• Attivo (da 1 a 60 minuti)</li> <li>• 30 sec.</li> </ul> Impostazione predefinita: [30 sec.]

Voce	Descrizione	Valore
Lingua	<p>Specifica la lingua utilizzata nello schermo e nei rapporti.</p> <p>Il valore predefinito per quest'impostazione è la lingua specificata durante le impostazioni iniziali, operazione richiesta quando la macchina viene accesa per la prima volta.</p>	<ul style="list-style-type: none"><li>• Inglese</li><li>• Tedesco</li><li>• Francese</li><li>• Italiano</li><li>• Spagnolo</li><li>• Olandese</li><li>• Svedese</li><li>• Norvegese</li><li>• Danese</li><li>• Finlandese</li><li>• Portoghese</li><li>• Ceco</li><li>• Ungherese</li><li>• Polacco</li><li>• Cinese semplificato</li><li>• Russo</li><li>• Portoghese brasiliano</li><li>• Turchia</li><li>• Cinese tradizionale</li><li>• Arabo</li></ul>

Voce	Descrizione	Valore
Stato/Area	<p>Consente di selezionare lo stato o l'area in cui è utilizzata la macchina. Lo stato o l'area specificata determina il formato di visualizzazione dell'ora e della data e le impostazioni predefinite relative alla trasmissione dei fax.</p> <p>Accertarsi di selezionare correttamente lo stato o l'area. Se viene selezionata uno stato o un'area errata, le trasmissioni dei fax potrebbero non riuscire.</p> <p>Il valore predefinito per quest'impostazione è lo stato o l'area specificata durante le impostazioni iniziali, operazione richiesta quando la macchina viene accesa per la prima volta.</p>	<p>Algeria, Argentina, Australia, Austria, Belgio, Bolivia, Brasile, Bulgaria, Canada, Cile, Cina, Colombia, Costa Rica, Croazia, Cipro, Repubblica Ceca, Danimarca, Repubblica Dominic., Ecuador, Egitto, El Salvador, Estonia, Finlandia, Francia, Germania, Grecia, Guam, Guatemala, Honduras, Hong Kong, Ungheria, Islanda, India, Irlanda, Israele, Italia, Giappone, Giordania, Kazakistan, Kuwait, Latvia, Libano, Liechtenstein, Lituania, Lussemburgo, Malesia, Malta, Messico, Montenegro, Marocco, Olanda, Nuova Zelanda, Nicaragua, Nigeria, Norvegia,</p>

Voce	Descrizione	Valore
Stato/Area	<p>Consente di selezionare lo stato o l'area in cui è utilizzata la macchina. Lo stato o l'area specificata determina il formato di visualizzazione dell'ora e della data e le impostazioni predefinite relative alla trasmissione dei fax.</p> <p>Accertarsi di selezionare correttamente lo stato o l'area. Se viene selezionata uno stato o un'area errata, le trasmissioni dei fax potrebbero non riuscire.</p> <p>Il valore predefinito per quest'impostazione è lo stato o l'area specificata durante le impostazioni iniziali, operazione richiesta quando la macchina viene accesa per la prima volta.</p>	<p>Oman, Panama, Paraguay, Peru, Filippine, Polonia, Portogallo, Porto Rico,</p> <p>Romania, Russia, Arabia Saudita, Senegal, Serbia, Singapore, Slovacchia, Slovenia, Sudafrica, Spagna, Sri Lanka, Svezia, Svizzera,</p> <p>Taiwan, Tailandia, Trinidad e Tobago, Tunisia, Turchia,</p> <p>Emirati Arabi Uniti, UK, Uruguay, USA, Venezuela, Vietnam, Isole Vergini, Yemen</p>

Voce	Descrizione	Valore
Azzera impostazioni	Assicurarsi di non cancellare le impostazioni per errore.	<ul style="list-style-type: none"> <li>• Azzera tutte le impostaz. Ripristina le impostazioni predefinite della macchina, eccetto:               <ul style="list-style-type: none"> <li>• Impostazioni lingua</li> <li>• Impostazioni Stato/Area</li> <li>• Impostazioni di rete</li> <li>• Destinazioni fax</li> </ul>               Premere [Si] per eseguire. Premere [No] per tornare al livello precedente del menu senza cancellare le impostazioni.             </li> <li>• Azzera impostaz.rete Riporta le impostazioni di rete ai valori predefiniti. Premere [Si] per eseguire. Premere [No] per tornare al livello precedente del menu senza cancellare le impostazioni.</li> <li>• Cancella rubrica Cancella le destinazioni dei numeri abbreviati/rapidi del fax. Premere [Si] per eseguire. Premere [No] per tornare al livello precedente del menu senza cancellare le destinazioni.</li> </ul>
Modo PCL6	Impostare su [Universale] quando si utilizza il driver universale e su [P 310/M 320] quando si utilizza il driver normale.	<ul style="list-style-type: none"> <li>• P 310/M 320</li> <li>• Universal</li> </ul> Predefinito: [P 310/M 320]

Voce	Descrizione	Valore
Blocca strum. ammin.	<p>Specifica una password di otto cifre per accedere ai menu [Rubrica], [Impostazioni di rete] e [Strumenti amministr.] menus.</p> <p>Durante la configurazione iniziale è necessario specificare una password, che verrà richiesta in seguito dopo la prima accensione della macchina. Per ulteriori informazioni, consultare la Guida all'installazione.</p> <p>Assicurarsi di non dimenticare la password.</p> <p>La password predefinita è "00000000".</p>	<ul style="list-style-type: none"> <li>• Attivo (da 00000000 a 99999999)</li> <li>• Disattivo</li> </ul> <p>Impostazione predefinita: [Attivo]</p>
IPsec	<p>Consente di abilitare o disabilitare IPsec.</p> <p>Questa funzione compare solo quando viene specificata una password in [Blocca strum. ammin.].</p>	<ul style="list-style-type: none"> <li>• Non attivo</li> <li>• Attivo</li> </ul> <p>Impostazione predefinita: [Non attivo]</p>
Conferma numero fax	<p>Imposta la macchina in modo che richieda di inserire il numero di fax due volte quando una destinazione viene specificata manualmente.</p> <p>Quando questa funzione è abilitata, non è possibile utilizzare la funzione selezione amplificata.</p> <p>Questa funzione compare solo quando viene specificata una password in [Blocca strum. ammin.].</p>	<ul style="list-style-type: none"> <li>• Attivo</li> <li>• Disattivo</li> </ul> <p>Impostazione predefinita: [Disattivo]</p>

Voce	Descrizione	Valore
Salv.dat. scn.su USB	<p>Specificare se abilitare o disabilitare Scan to USB.</p> <p>Questa funzione compare solo quando viene specificata una password in [Blocca strum. ammin.].</p>	<ul style="list-style-type: none"> <li>• Non attivo</li> <li>• Attivo</li> </ul> <p>Impostazione predefinita: [Attivo]</p>
Impostaz.passw ord file RX	<p>Specificare una password di otto cifre per l'accesso ai file o la ricezione di fax in memoria.</p> <p>Quando si seleziona questa impostazione, verrà inoltre richiesto l'inserimento di una password.</p> <p>Durante la configurazione iniziale è necessario specificare una password, che verrà richiesta in seguito dopo la prima accensione della macchina. Per ulteriori informazioni, consultare la Guida all'installazione.</p> <p>Assicurarsi di non dimenticare la password.</p> <p>La password predefinita è "00000000".</p>	<ul style="list-style-type: none"> <li>• Attivo (da 00000000 a 99999999)</li> <li>• Disattivo</li> </ul> <p>Impostazione predefinita: [Attivo]</p>

# Stampa di liste/rapporti (quando si utilizza il modello con pannello touch)

## Stampa della pagina di configurazione (quando si utilizza il modello con pannello touch)

Questa funzione è disponibile solo per M 320FB/320F.

1. Premere il tasto [Home].

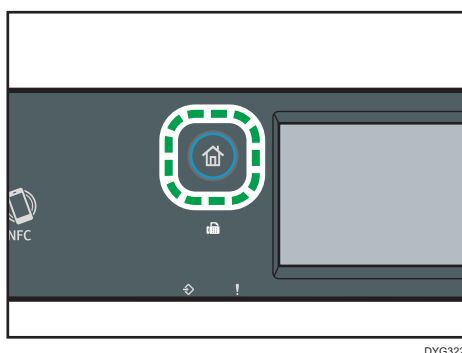

2. Premere l'icona [Impost.] nella schermata [Home].
3. Premere [Stampa lista/rapp.].
4. Premere [Pagina configuraz.].
5. Premere [Si].

## Pagina di configurazione

La seguente illustrazione è un esempio di una pagina di configurazione.

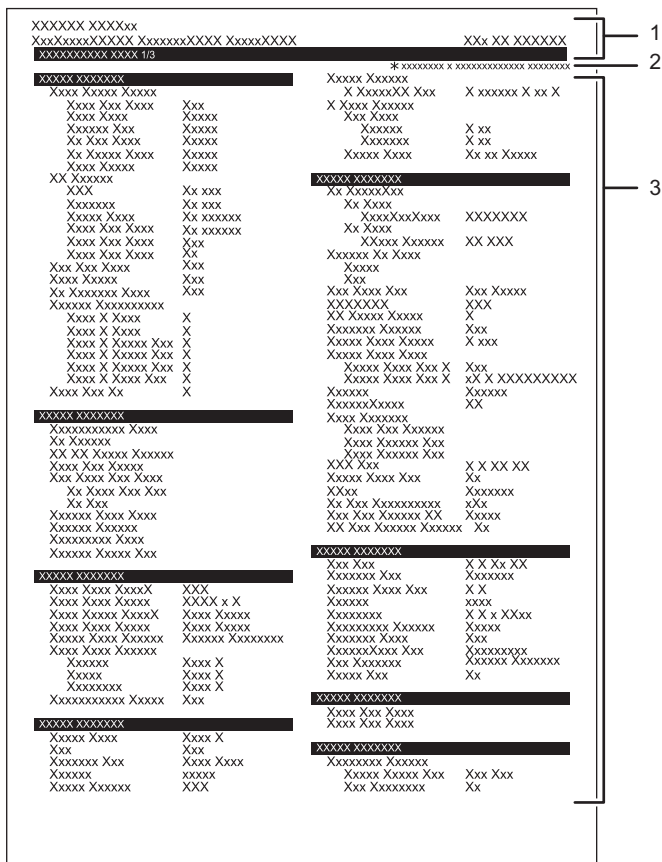

M05SOC8129

**1. Riferimento sistema**

Visualizza il nome del modello, l'ID macchina e la versione del firmware.

**2. Nota**

Il messaggio "\*" denotes a non-default setting" viene visualizzato in inglese qualunque sia l'impostazione del paese o dell'area geografica. Quando un valore viene modificato dall'impostazione predefinita, accanto al nuovo valore appare un asterisco \*.

**3. Menu di impostazione e valore corrente**

Visualizza gli elementi di impostazione e i valori correnti.

**Tipi di liste/rapporti (quando si utilizza il modello con pannello touch)**

**Nota**

- I rapporti verranno stampati su carta formato A4 o Letter. Prima di stampare i rapporti, caricare uno di questi formati nel vassoio.

### **Pagina configuraz.**

Stampa le informazioni generali e le configurazioni correnti relative alla macchina.

### **Giornale fax**

Stampa un giornale relativo alla ricezione e trasmissione dei fax per gli ultimi 50 lavori.

### **File TX/RX attesa**

Stampa una lista dei lavori fax in memoria che sono in attesa di essere stampati, inviati o inoltrati.

### **Dest.numero rapido**

Stampa un elenco delle voci Numero rapido di scanner e fax.

### **Dest.num.abbrev.fax**

Stampa un elenco dei numeri abbreviati.

- Per nr.abbreviato

Stampa la lista dei numeri abbreviati ordinati per numero di registrazione.

- Per nome

Stampa la lista dei numeri ordinati in base al nome.

### **Lista dest.scanner**

Stampa una lista delle destinazioni di scansione.

### **Giornale scanner**

Stampa un giornale scanner relativo alle ultime 100 trasmissioni Scan to E-mail, Scan to FTP e Scan to Folder.

### **Pagina manutenzione**

Stampa la pagina relativa alla manutenzione.

### **Lista mitt.speciali**

Stampa una lista dei mittenti speciali fax.

### **Nota**

- Le pagine di stampa medie per lavoro sono visualizzate in [Informazioni P/J (Media)] in [Contatore totale] nella pagina di manutenzione. Con lavoro si intende la stampa di un documento dall'inizio alla fine. Tuttavia, se ad esempio viene aggiunto consecutivamente un altro lavoro mentre viene stampato il documento corrente, il numero del lavoro corrente è 1 non 2.

## Impostazioni di rete (quando si utilizza il modello con pannello touch)

Questa funzione è disponibile solo per M 320FB/320F.

### ★ Importante

- A seconda delle impostazioni modificate, potrebbe essere necessario riavviare la macchina.
- A seconda del modello in uso, è possibile che alcuni elementi non appaiano.

#### Abil.wireless (Wi-Fi)

Voce	Descrizione	Valore
Abil.wireless (Wi-Fi)	Scegliere se abilitare o disabilitare la LAN wireless. Se è impostato [Disabilita], [Imp.wireless (Wi-Fi)] non viene visualizzato.	<ul style="list-style-type: none"> <li>• Disabilita</li> <li>• Abilita</li> </ul> Impostazione predefinita: [Disabilita]

#### Modo connessione

Voce	Descrizione	Valore
Modo connessione	Selezionare la modalità di connessione di rete.	<ul style="list-style-type: none"> <li>• Ethernet</li> <li>• Wi-Fi</li> </ul> Impostazione predefinita: [Wired (Ethernet)]

## Network Wizard

Voce	Descrizione	Valore
Ethernet	<ul style="list-style-type: none"> <li>• Metodo connessione Selezionare la modalità di connessione di rete.</li> <li>• Configurazione IPV4 Imposta la configurazione di IPV4. Passaggio alle impostazioni di Configurazione IPV4.</li> <li>• Configurazione IPV6 Imposta la configurazione di IPV6. Passaggio alle impostazioni di Configurazione IPV6.</li> </ul>	–
Wi-Fi	Consente di visualizzare la procedura per la connessione manuale ad una rete LAN wireless. Guida l'utente passo dopo passo attraverso la configurazione delle impostazioni per il collegamento LAN wireless.	–

7

## Ethernet

Voce	Descrizione	Valore
Indirizzo MAC	Visualizza l'indirizzo MAC della macchina.	–
Velocità ethernet	Visualizza l'impostazione corrente della velocità ethernet.	<ul style="list-style-type: none"> <li>• 100Mbps Full Duplex</li> <li>• 100Mbps Half Duplex</li> <li>• 10Mbps Full Duplex</li> <li>• 10Mbps Half Duplex</li> <li>• Nessuna conness.Ethernet</li> </ul> <p>Compare quando non è connesso un cavo di rete.</p>

Voce	Descrizione	Valore
Imposta velocità ethernet	<p>Specifica la velocità della comunicazione ethernet. Selezionare una velocità che corrisponda all'ambiente di rete.</p> <p>Per la maggioranza delle reti, l'impostazione ottimale è quella predefinita.</p>	<ul style="list-style-type: none"> <li>• Selezione automatica</li> <li>• 100Mbps Full Duplex</li> <li>• 100Mbps Half Duplex</li> <li>• 10Mbps Full Duplex</li> <li>• 10Mbps Half Duplex</li> </ul> <p>Impostazione predefinita: [Selezione automatica]</p>

### Configurazione IPV4

Voce	Descrizione	Valore
DHCP IPV4	<p>Consente alla macchina di ricevere automaticamente l'indirizzo IPv4, la maschera di sottorete e l'indirizzo gateway predefinito da un server DHCP.</p>	<ul style="list-style-type: none"> <li>• Attivo</li> <li>• Non attivo</li> </ul> <p>Impostazione predefinita: [Attivo]</p>
Indirizzo IP	<p>Specifica l'indirizzo IPv4 della macchina quando non si utilizza il server DHCP.</p> <p>Utilizzare questo menu per controllare l'indirizzo IP corrente quando si utilizza DHCP.</p>	<p>Impostazione predefinita: <b>XXX.XXX.XXX.XXX</b></p> <p>I numeri rappresentati con una "X" variano in base all'ambiente di rete.</p>
Maschera sottorete	<p>Specifica la maschera di sottorete della macchina quando non si utilizza il server DHCP.</p> <p>Utilizzare questo menu per controllare la maschera di sottorete corrente quando si utilizza DHCP.</p>	<p>Impostazione predefinita: <b>255.255.255.0</b></p> <p>Non è possibile inserire 0.0.0.0 o 255.255.255.255.</p>
Indirizzo gateway	<p>Specifica l'indirizzo gateway predefinito della macchina quando non si utilizza il server DHCP.</p> <p>Utilizzare questo menu per controllare l'indirizzo gateway predefinito corrente quando si utilizza DHCP.</p>	<p>Impostazione predefinita: <b>192.0.0.192</b></p>

Voce	Descrizione	Valore
Metodo indirizzo IP	Mostra il metodo di acquisizione dell'indirizzo IP.	<ul style="list-style-type: none"> <li>• DHCP</li> <li>• IP automatico</li> <li>• Configurazione manuale</li> <li>• IP predefinito</li> </ul> Impostazione predefinita: [DHCP]
Ind.IP Wi-Fi Direct	Visualizza l'indirizzo IP di Wi-Fi Direct.	–

### Configurazione IPV6

Voce	Descrizione	Valore
IPV6	Selezionare se attivare o disattivare la funzione IPv6.	<ul style="list-style-type: none"> <li>• Non attivo</li> <li>• Attivo</li> </ul> Impostazione predefinita: [Attivo]

Voce	Descrizione	Valore
DHCP IPV6	Consente alla macchina di ricevere l'indirizzo IPv6 da un server DHCP.	<ul style="list-style-type: none"> <li>Attivo</li> <li>Non attivo</li> </ul> Impostazione predefinita: [Non attivo]
		<ul style="list-style-type: none"> <li>Indir.config.manuale Specifica l'indirizzo IPv6 della macchina quando non si utilizza il server DHCP. Può contenere un massimo di 39 caratteri. Per informazioni su come inserire i caratteri, vedere p. 49 "Inserimento caratteri (quando si utilizza il modello con pannello touch)".</li> <li>Lunghezza prefisso Specifica la lunghezza del prefisso utilizzando un valore compreso tra 0 e 128.</li> <li>Indirizzo gateway Specifica l'indirizzo IPv6 del gateway predefinito. Può contenere un massimo di 39 caratteri. Per informazioni su come inserire i caratteri, vedere p. 49 "Inserimento caratteri (quando si utilizza il modello con pannello touch)".</li> </ul>
Indirizzo IP (DHCP)	Mostra l'indirizzo IPv6 ottenuto da un server DHCP.	–
Indirizzo stateless	Visualizza gli indirizzi stateless IPv6 ottenuti da un messaggio del router.	<ul style="list-style-type: none"> <li>1:</li> <li>2:</li> <li>3:</li> <li>4:</li> </ul>

Voce	Descrizione	Valore
Indirizzo link-local	Mostra l'indirizzo link-local IPv6.	-

### Imp.wireless (Wi-Fi)

Voce	Descrizione	Valore
Wi-Fi Direct	Consente ai dispositivi di comunicare direttamente l'uno con l'altro senza usare un punto d'accesso centrale.	-
Stato Wi-Fi	<ul style="list-style-type: none"> <li>• Stato Visualizza lo stato corrente della connessione.</li> <li>• Indirizzo MAC Visualizza l'indirizzo MAC della macchina.</li> <li>• SSID Visualizza informazioni dettagliate sull'SSID.</li> </ul>	-
Proced.guidat a config.	Consente di visualizzare la procedura per la connessione manuale ad una rete LAN wireless. Guida l'utente passo dopo passo attraverso la configurazione delle impostazioni per il collegamento LAN wireless.	-
WPS	Si collega con un solo clic utilizzando WPS (Wi-Fi Protected Setup). Per ulteriori informazioni, consultare la Guida all'installazione.	<ul style="list-style-type: none"> <li>• PBC</li> <li>• PIN</li> </ul>
SSID Wi-Fi Direct	<ul style="list-style-type: none"> <li>• Nome: Visualizza l'attuale SSID della macchina.</li> <li>• Password Specificare la password per la connessione Wi-Fi diretta.</li> </ul>	-

Voce	Descrizione	Valore
Tipo Wi-Fi Direct	Selezionare 2,4 GHz o 5 GHz come frequenza della LAN wireless.	<ul style="list-style-type: none"><li>• 2,4 GHz</li><li>• 5 GHz</li></ul> Impostazione predefinita: [2,4 GHz]

**Nota**

- Contattare il proprio amministratore di rete per informazioni sulla configurazione della rete.

## @Remote (se si utilizza il modello con pannello touch)

Questa funzione è disponibile solo per M 320FB/320F.

### Server proxy RC Gate

Voce	Descrizione	Valore
Server proxy RC Gate	Specificare se usare un server proxy.	<ul style="list-style-type: none"> <li>Disattivo</li> <li>Attivo</li> </ul> Impostazione predefinita: [Disattivo]
Indirizzo proxy	Specificare l'indirizzo del server proxy.	-
Numero porta	Inserire il numero di porta per il server proxy.	(da 1 a 65535) Impostazione predefinita: [8080]
Nome utente	Inserire il nome utente per accedere al server proxy.	-
Password	Digitare la password per accedere al server proxy.	-

7

### Configuraz.RC Gate

Voce	Descrizione	Valore
Nr.richiesta	Visualizza il numero di richiesta di @Remote.	-
Riferimento	Si riferisce alle informazioni di registrazione della macchina.	-
Posizione RC Gate	Visualizza la posizione della macchina risultante dalla funzione di riferimento. Verificare le informazioni e procedere con la registrazione.	-
Registrazione	Consente di registrare la macchina su @Remote.	-

**Nota**



- @Remote (At Remote) è un supporto basato su Internet per la gestione remota di dispositivi digitali multifunzione e stampanti laser. Per ulteriori informazioni relative alle impostazioni, contattare l'assistenza o l'agente di vendita.

## Impostazioni funzioni Copiatrice (quando si utilizza il modello con pannello LCD a quattro linee)

La funzione è disponibile solo per il modello M 320.

Voce	Descrizione	Valore
Selezione carta	<p>Specifica il formato carta utilizzato per stampare le copie.</p> <p>Quando è selezionato un vassoio, la macchina stampa solo da quel vassoio.</p> <p>Quando è selezionato un formato carta, la macchina stampa utilizzando i vassoi in cui è contenuto quel formato, tranne nel caso del vassoio bypass. Se sia il vassoio 1 che il vassoio 2 contengono carta del formato specificato, la macchina inizia a stampare dal vassoio specificato come prioritario in [Priorità vassoio carta] in [Impostazioni vass. carta]. Se la carta nel vassoio si esaurisce, la stampante passa automaticamente all'altro vassoio per continuare la stampa.</p> <p>Se il vassoio 2 non è installato, compaiono solo [Vassoio 1] e [Vassoio bypass].</p>	<ul style="list-style-type: none"> <li>• Vassoio 1</li> <li>• Vassoio 2</li> <li>• Vass.bypass</li> <li>• A4</li> <li>• 8 1/2 × 11</li> <li>• 16K</li> </ul> <p>Impostazione predefinita: [Vassoio 1]</p>
Fascicolazione	<p>Configura la macchina in modo che fascicoli le pagine stampate quando vengono effettuate più copie di documenti multipagina (P1, P2, P1, P2...).</p>	<ul style="list-style-type: none"> <li>• Disattivo</li> <li>• Attivo</li> </ul> <p>Impostazione predefinita: [Disattivo]</p>

Voce	Descrizione	Valore
Tipo originale	Specifica il contenuto degli originali per ottimizzare la qualità della copia.	<ul style="list-style-type: none"> <li>• Misto Selezionare quando l'originale contiene sia testo sia fotografie o immagini.</li> <li>• Testo Selezionare quando l'originale contiene solo testo e nessuna fotografia o immagine.</li> <li>• Foto Selezionare quando l'originale contiene fotografie o immagini. Selezionare questa voce per i seguenti tipi di originale:               <ul style="list-style-type: none"> <li>• Fotografie</li> <li>• Pagine che contengono unicamente o per lo più fotografie o immagini, ad esempio pagine di riviste.</li> </ul> </li> </ul> <p>Impostazione predefinita: [Misto]</p>
Densità	Specifica la densità dell'immagine per effettuare la copia.	<p>Aumentare il livello (quadrati neri) per aumentare la densità.</p> <p>Impostazioni predefinita: l'impostazione predefinita si trova al centro dei 5 livelli di regolazione.</p>



Voce	Descrizione	Valore
Riduzione/ Ingrandimento	Specifica la percentuale di ingrandimento o riduzione delle copie.	<p> <b>Regione A</b></p> <ul style="list-style-type: none"> <li>• 50%</li> <li>• 71%(A4-&gt;A5)</li> <li>• 82%(B5J-&gt;A5)</li> <li>• 93%</li> <li>• 100%</li> <li>• 122%(A5-&gt;B5J)</li> <li>• 141%(A5-&gt;A4)</li> <li>• 200%</li> <li>• 400%</li> <li>• Zoom 25-400%</li> </ul> <p> <b>Regione B</b></p> <ul style="list-style-type: none"> <li>• 50% (A4-&gt;A6)</li> <li>• 65%(LT-&gt;HLT)</li> <li>• 78%(LG-&gt;LT)</li> <li>• 93%</li> <li>• 100%</li> <li>• 129%</li> <li>• 155%</li> <li>• 200% (A6-&gt;A4)</li> <li>• 400%</li> <li>• Zoom 25-400%</li> </ul> <p>Impostazione predefinita: [100%]</p>

Voce	Descrizione	Valore
F-R/Combina	<p>Specifica la copia combinata. Selezionare una modalità di copia in base all'originale e all'aspetto delle copie desiderato. Per ulteriori informazioni, vedere p. 126 "Specificare la copia su 2 facciate o la copia combinata" e p. 131 "Specificare la copia su 2 facciate o la copia combinata (per originali a 2 facciate)".</p> <p>Notare che se viene abilitata la funzione copia combinata, viene automaticamente disabilitata la funzione copia carta ID.</p>	<ul style="list-style-type: none"> <li>• Disattivo</li> <li>• 2or. 1fc.-&gt;Comb2su 1 1fc.</li> <li>• 4or. 1fc.-&gt;Comb4su 1 1fc.</li> <li>• Orig. 1 facc.-&gt;Copia 2 facc.</li> <li>• 4or. 1fc.-&gt;Comb2su 1 2fc.</li> <li>• 8or. 1fc.-&gt;Comb4su 1 2fc.</li> <li>• Modo scans.2 facc.manuale</li> </ul> <p>Impostazione predefinita: [Orig. 1 facc.-&gt;Copia 2 facc.]</p>

Voce	Descrizione	Valore
Impostaz.carta ID	Specifica le impostazioni per la copia carta ID.	<ul style="list-style-type: none"> <li>• Copia cartalD                             <ul style="list-style-type: none"> <li>• Disattivo</li> <li>• Attivo</li> </ul> </li> </ul> Impostazione predefinita: [Disattivo]  <ul style="list-style-type: none"> <li>• Linea centrale carta ID                             <p>Specifica se disegnare una linea centrale nella copia della carta d'identità.</p> <ul style="list-style-type: none"> <li>• Stampa</li> <li>• Non stampare</li> </ul> </li> </ul> Impostazione predefinita: [Non stampare]  <ul style="list-style-type: none"> <li>• Formato carta ID                             <p>È possibile cambiare le dimensioni di scansione del documento d'identità.</p> <ul style="list-style-type: none"> <li>• Orizzontale: da 50 a 148mm (da 1,90 a 5,83 pollici)</li> <li>• Verticale: da 50 a 216mm (da 1,90 a 8,50 pollici)</li> </ul> </li> </ul> Predefinito (orizzontale × verticale): 57×88 mm (2,24×3,46 pollici)

## Impostazioni funzioni Scanner (quando si utilizza il modello con pannello LCD a 4 linee)

La funzione è disponibile solo per il modello M 320.

Voce	Descrizione	Valore
Formato scansione	Specifica il formato di scansione in base al formato dell'originale.	<p>8 1/2 x 14, 8 1/2 x 11, 8 1/2 x 5 1/2, 7 1/4 x 10 1/2, A4, B5, A5, 16K, Form. pers.</p> <p> Regione <b>A</b></p> <p>Impostazione predefinita: [A4]</p> <p> Regione <b>B</b></p> <p>Impostazione predefinita: [8 1/2 x 11]</p>
Modo scansione	Specificare il modo di scansione per la scansione in bianco e nero utilizzando il pannello di controllo.	<ul style="list-style-type: none"> <li>• B/N           <p>La macchina crea immagini in bianco e nero da 1 bit. Le immagini contengono solo i colori bianco e nero.</p> </li> <li>• Colore           <p>La macchina crea immagini a colori da 8 bit. Le immagini sono in quadricromia.</p> </li> <li>• Scala di grigi           <p>La macchina crea immagini in bianco e nero da 8 bit. Le immagini contengono bianco e nero e colori grigi intermedi.</p> </li> </ul> <p>Impostazione predefinita: [B/N]</p>

Voce	Descrizione	Valore
Dimens.max. e-mail	Specifica il formato massimo che può avere un file inviato tramite e-mail.	<ul style="list-style-type: none"> <li>• 1 MB</li> <li>• 2 MB</li> <li>• 3 MB</li> <li>• 4 MB</li> <li>• 5 MB</li> <li>• Nessun limite</li> </ul> Impostazione predefinita: [1 MB]
Densità	Specifica la densità dell'immagine per la scansione degli originali.	Aumentare il livello (quadrati neri) per aumentare la densità. Impostazioni predefinita: l'impostazione predefinita si trova al centro dei 5 livelli di regolazione.
Risoluzione	Specifica la risoluzione per la scansione dell'originale.	<ul style="list-style-type: none"> <li>• 100 x 100dpi</li> <li>• 150 x 150dpi</li> <li>• 200 x 200dpi</li> <li>• 300 x 300dpi</li> <li>• 400 x 400dpi</li> <li>• 600 x 600dpi</li> </ul> Predefinito: [300 x 300dpi]
Compressione (Colore)	Specifica il rapporto di compressione del colore per file JPEG. Minore è il rapporto di compressione, maggiori saranno la qualità ma anche le dimensioni del file.	<ul style="list-style-type: none"> <li>• Basso</li> <li>• Medio</li> <li>• Alto</li> </ul> Impostazione predefinita: [Medio]
Scansione continua	Imposta la macchina per richiedere gli originali successivi quando la scansione avviene dal vetro di esposizione.	<ul style="list-style-type: none"> <li>• Disattivo</li> <li>• Attivo</li> </ul> Impostazione predefinita: [Disattivo]

Voce	Descrizione	Valore
Tipo file	<p>Quando vengono acquisite più pagine, specifica se creare un file multipagina contenente tutte le pagine oppure file singoli.</p> <p>Nota bene: un file acquisito può contenere più pagine solo se il file è formato PDF o TIFF. Se il file è in formato JPEG, viene creato un file singolo per ogni pagina scansionata.</p>	<ul style="list-style-type: none"><li>• Multipagina</li><li>• Pagina singola</li></ul> <p>Impostazione predefinita: [Multipagina]</p>

## Impostazioni di sistema (quando si utilizza il modello con pannello LCD a 4 linee)

La funzione è disponibile solo per il modello M 320.

### Timeout I/O

Voce	Descrizione	Valore
USB	Specifica il numero di secondi in cui la macchina aspetta i dati di stampa nel caso in cui si verifichi un'interruzione durante l'invio dei dati dal computer tramite USB. Se la macchina non riceve altri dati nell'arco di tempo specificato, stamperà solo i dati ricevuti. Se la stampa viene interrotta spesso da dati provenienti da altre porte, aumentare l'intervallo di timeout.	<ul style="list-style-type: none"> <li>• 15 sec.</li> <li>• 60 sec.</li> <li>• 300 sec.</li> </ul> Impostazione predefinita: [60 sec.]
Rete	Specifica il numero di secondi in cui la macchina attende i dati di stampa quando si verifica un'interruzione durante l'invio dei dati dal computer tramite la rete. Se la macchina non riceve altri dati nell'arco di tempo specificato, stamperà solo i dati ricevuti. Se la stampa viene interrotta spesso da dati provenienti da altre porte, aumentare l'intervallo di timeout.	<ul style="list-style-type: none"> <li>• 15 sec.</li> <li>• 60 sec.</li> <li>• 300 sec.</li> </ul> Impostazione predefinita: [15 sec.]
Stampa riservata	Specifica il numero di secondi durante i quali la macchina trattiene un file di stampa riservata se è esaurito lo spazio per salvarne di nuovi. Durante tale periodo è possibile stampare o eliminare il nuovo file di stampa riservata. È inoltre possibile stampare o eliminare un file di stampa riservata in modo da poterne memorizzare uno nuovo nella stampante.	<ul style="list-style-type: none"> <li>• Da 0 a 300 secondi, in incrementi di 1 secondo</li> </ul> Valore predefinito: [60 secondi]

Voce	Descrizione	Valore
Autent.utente( Copia)	<p>Specifica per quanti secondi un utente rimane autenticato dopo aver effettuato una copia dal vetro di esposizione. Per altre funzioni, l'autenticazione scade immediatamente dopo averle utilizzate.</p> <p>Questa impostazione compare quando la funzione di limitazione degli utenti viene abilitata tramite Web Image Monitor.</p>	<ul style="list-style-type: none"> <li>Da 5 a 60 secondi, in incrementi di 1 secondo</li> </ul> <p>Valore predefinito: [30 secondi]</p>
Porta USB fissa	<p>Specifica se è possibile utilizzare o meno lo stesso driver di stampa per più macchine utilizzando una connessione USB.</p>	<ul style="list-style-type: none"> <li>Disattivo           <p>È necessario installare separatamente il driver della stampante per le singole macchine, poiché una macchina diversa da quella originale verrà riconosciuta come un nuovo dispositivo durante la connessione USB.</p> </li> <li>Attivo           <p>Lo stesso driver di stampa/LAN-fax installato nel computer può essere utilizzato con qualsiasi macchina oltre quella utilizzata originariamente per l'installazione, a patto che siano dello stesso modello.</p> </li> </ul> <p>Impostazione predefinita: [Disattivo]</p>

Voce	Descrizione	Valore
Esporta a NFC	<p>Specifica se sincronizzare o meno i dati che sono stati configurati utilizzando il pannello di controllo e Web Image Monitor con i dati archiviati in NFC.</p> <p>È possibile leggere e scrivere i dati in NFC utilizzando l'applicazione corrispondente alla macchina.</p>	<ul style="list-style-type: none"> <li>• Disattivo Non sincronizza i dati che sono stati configurati utilizzando il pannello di controllo e Web Image Monitor con i dati archiviati in NFC.</li> <li>• Attivo Sincronizza i dati che sono stati configurati utilizzando il pannello di controllo e Web Image Monitor con i dati archiviati in NFC.</li> </ul> <p>Impostazione predefinita: [Attivo]</p>

### Continuazione automatica





Voce	Descrizione	Valore
Continuazione automatica	<p>Consente alla macchina di ignorare un errore relativo a formato o tipo di carta e di continuare la stampa. Quando viene rilevato un errore, la stampa si interrompe temporaneamente e si riavvia automaticamente dopo circa dieci secondi, in base alle impostazioni configurate sul pannello di controllo.</p> <p>Tuttavia, se il formato carta specificato sul pannello di controllo e quello della carta caricata nel vassoio carta o il formato carta specificato per la stampa non corrispondono quando si ricomincia a stampare, può verificarsi un inceppamento carta.</p>	<ul style="list-style-type: none"> <li>• Disattivo</li> <li>• Attivo</li> </ul> <p>Impostazione predefinita: [Disattivo]</p>

## Risparmio toner

Voce	Descrizione	Valore
Risparmio toner	Consente alla macchina di stampare utilizzando una quantità ridotta di toner (per stampe eseguite utilizzando solo la funzione copiatrice).	<ul style="list-style-type: none"> <li>• Disattivo</li> <li>• Attivo</li> </ul> Impostazione predefinita: [Disattivo]

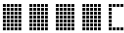
## Stato consumabili

Visualizza informazioni relative ai consumabili.

Voce	Descrizione	Valore
Cartuccia	Visualizza i consumabili residui.	<ul style="list-style-type: none"> <li>•  (Nuovo)</li> <li>• </li> <li>• </li> <li>• </li> <li>• </li> <li>•  (Necessaria sostituzione)</li> </ul>

7

## Registrazione stampante

Regolare la registrazione di ogni vassoio se necessario. È possibile regolare il valore di registrazione tra -15 e +15 (cioè -1,5 e +1,5 mm, in incrementi di 1 mm).

Impostazione predefinita: **0** per tutti i parametri

Voce	Descrizione
Orizz.: Vassoio 1	Selezionare quest'opzione per regolare la registrazione del vassoio 1 orizzontalmente.
Orizz.: Vassoio 2	Selezionare quest'opzione per regolare la registrazione del vassoio 2 orizzontalmente.
Vert.: Vassoio 1	Selezionare quest'opzione per regolare la registrazione del vassoio 1 verticalmente.
Vert.: Vassoio 2	Selezionare quest'opzione per regolare la registrazione del vassoio 2 verticalmente.

Voce	Descrizione
Orizz.: Vass.bypass	Selezionare quest'opzione per regolare la registrazione del vassoio bypass orizzontalmente.
Vert.: Vass.bypass	Selezionare quest'opzione per regolare la registrazione del vassoio bypass verticalmente.
Orizz.: F-R: Retro	Effettuare questa selezione per regolare la registrazione del retro della stampa fronte-retro orizzontalmente.
Vert.: F-R: Retro	Effettuare questa regolazione per regolare la registrazione del retro della stampa fronte-retro verticalmente.

### Modo bassa umidità

Voce	Descrizione	Valore
Modo bassa umidità	<p>Se la macchina viene utilizzata in una stanza con basso livello di umidità, potrebbero apparire linee nere con spessore di pochi millimetri, separate da spazi di 75 millimetri.</p> <p>Selezionando [Attivo] per questa impostazione, si impedirà a queste linee di comparire (attendere circa un giorno prima che l'impostazione diventi effettiva).</p> <p>Quando questa impostazione viene attivata, la macchina esegue in automatico una manutenzione ogni 10 minuti.</p>	<ul style="list-style-type: none"> <li>• Disattivo</li> <li>• Attivo</li> </ul> <p>Impostazione predefinita: [Disattivo]</p>

7

### Densità immagine

Voce	Descrizione	Valore
Densità immagine	Regola la densità delle immagini stampate.	<p>Da -3 a +3</p> <p>Impostazione predefinita: <b>0</b></p>

## Impostazioni funzioni stampante (quando si utilizza il modello con pannello LCD a 4 linee)

La funzione è disponibile solo per il modello M 320.

### Stam.lista/prova

Stampa le liste relative alle configurazioni della macchina.



Le liste verranno stampate utilizzando il vassoio impostato per [Stampante] in [Priorità vassoio carta] nelle [Impostazioni vass. carta], su carta formato A4 o Letter.

Voce	Descrizione
Pagina di prova	Stampa una pagina di prova per verificare le condizioni della stampa su una facciata. La pagina di prova contiene le impostazioni di rete.
Lista font PCL	Stampa la lista dei font PCL installati.
Lista font PS	Stampa la lista dei font PostScript installati.
Pagina di prova F-R	Stampa una pagina di prova per verificare le condizioni della stampa fronte-retro.

7

### Sistema

Voce	Descrizione	Valore
Copie	Imposta la macchina per stampare il numero di fascicoli specificato. Questa impostazione è disattivata se il numero di pagine da stampare viene definito dal driver di stampa.	Da 1 a 999 Impostazione predefinita: 1
Formato carta secondario	Se la carta specificata non è caricata in alcun vassoio, imposta la macchina per stampare su carta di formato diverso. I formati alternativi preimpostati sono A4 e Letter.	<ul style="list-style-type: none"> <li>• Auto</li> <li>• Disattivo</li> </ul> Impostazione predefinita: [Auto]



Voce	Descrizione	Valore
Formato pagina predefinito	Specifica il formato carta da utilizzare quando questo non è specificato nel lavoro di stampa.	<ul style="list-style-type: none"> <li>• A4</li> <li>• A5 JIS LEF</li> <li>• A5 JIS SEF</li> <li>• A6</li> <li>• B5 JIS</li> <li>• B6 JIS</li> <li>• 3 7/8 × 7 1/2</li> <li>• 4 1/8 × 9 1/2</li> <li>• 5 1/2 × 8 1/2</li> <li>• 8 1/2 × 11</li> <li>• 8 1/2 × 13</li> <li>• 8 1/2 × 14</li> <li>• 8.5 × 13.4</li> <li>• 8.5 × 13.6</li> <li>• 8.11 × 13.3</li> <li>• 16K</li> <li>• Busta C5</li> <li>• Busta C6</li> <li>• Busta DL</li> </ul> <p> Regione <b>A</b></p> <p>Impostazione predefinita: [A4]</p> <p> Regione <b>B</b></p> <p>Impostazione predefinita: [8 1/2 x 11]</p>
Fronte-retro	Imposta la macchina per stampare su entrambi i lati di un foglio, in base al metodo di rilegatura specificato.	<ul style="list-style-type: none"> <li>• Nessuno</li> <li>• Rilegatura lato lungo</li> <li>• Rilegatura lato corto</li> </ul> <p>Impostazione predefinita: [Nessuno]</p>

Voce	Descrizione	Valore
Stampa pagina vuota	<p>Imposta la macchina per stampare pagine vuote.</p> <p>Quando viene abilitata la stampa delle copertine dal driver della stampante, le copertine verranno inserite anche se si seleziona [Off].</p> <p>Questa impostazione ha priorità inferiore rispetto all'impostazione per le pagine vuote del driver della stampante.</p>	<ul style="list-style-type: none"> <li>Attivo</li> <li>Disattivo</li> </ul> <p>Impostazione predefinita: [Attivo]</p>
Stampa rapporto errori	<p>Imposta la macchina per stampare una pagina d'errore quando la macchina rileva un errore di stampa o di memoria.</p>	<ul style="list-style-type: none"> <li>Attivo</li> <li>Disattivo</li> </ul> <p>Impostazione predefinita: [Disattivo]</p>

### Menu PCL

Specifica le condizioni in cui utilizzare PCL per la stampa.

7

Voce	Descrizione	Valore
Orientamento	Specifica l'orientamento della pagina.	<ul style="list-style-type: none"> <li>Verticale</li> <li>Orizzontale</li> </ul> <p>Impostazione predefinita: [Verticale]</p>
Linee modulo	Specifica il numero di linee per pagina.	<p>Da 5 a 128</p> <p> Regione <b>A</b></p> <p>Impostazione predefinita: <b>64</b></p> <p> Regione <b>B</b></p> <p>Impostazione predefinita: <b>60</b></p>
Numero font	Specifica l'ID del font predefinito che si desidera utilizzare.	<p>Da 0 a 89</p> <p>Impostazione predefinita: <b>0</b></p>
Dimensione punti	<p>Specifica le dimensioni dei punti del font predefinito.</p> <p>Questa impostazione è effettiva solo per font a spaziatura variabile.</p>	<p>Da 4,00 a 999,75</p> <p>Impostazione predefinita: "<b>12,00</b>" punti</p>

Voce	Descrizione	Valore
Passo font	Specifica il numero di caratteri per pollice per il font predefinito. Questa impostazione è valida solo per font a spazio fisso.	Da 0,44 a 99,99 Impostazione predefinita: passo <b>10,00</b>
Set simboli	Specifica il set di caratteri del font predefinito. Sono disponibili i seguenti gruppi:	Roman-8, Roman-9, ISO L1, ISO L2, ISO L5, PC-8, PC-8 D/N, PC-850, PC-852, PC-858, PC8-TK, Win L1, Win L2, Win L5, Desktop, PS Text, VN Intl, VN US, MS Publ, Math-8, PS Math, VN Math, Pifont, Legal, ISO 4, ISO 6, ISO 11, ISO 15, ISO 17, ISO 21, ISO 60, ISO 69, Win 3.0, MC Text, ISO L6, ISO L9, PC-775, PC-1004, Win Baltic Impostazione predefinita: [PC-8]
Font Courier	Specifica un font di tipo Courier.	<ul style="list-style-type: none"> <li>• Normale</li> <li>• Scuro</li> </ul> Impostazione predefinita: [Normale]
Largh. A4 estesa	Imposta la macchina per estendere la larghezza dell'area di stampa su carta formato A4, riducendo la larghezza dei margini.  Normalmente è possibile stampare fino a 78 caratteri in font Courier 10 per ogni riga di un foglio A4 in orientamento verticale. Impostando questa opzione a Attivo, è possibile stampare fino a 80 caratteri nelle stesse condizioni.	<ul style="list-style-type: none"> <li>• Attivo</li> <li>• Disattivo</li> </ul> Impostazione predefinita: [Disattivo]
Aggiungi CR a LF	Consente alla macchina di aggiungere un codice CR a ciascun codice LF per stampare in modo più chiaro i dati di testo.	<ul style="list-style-type: none"> <li>• Attivo</li> <li>• Disattivo</li> </ul> Impostazione predefinita: [Disattivo]
Risoluzione	Specifica la risoluzione di stampa in punti per pollice.	<ul style="list-style-type: none"> <li>• 600 x 600 dpi</li> </ul> Impostazione predefinita: [600 x 600 dpi]

### Menu PS

Specifica le condizioni di utilizzo di PostScript per la stampa.





Voce	Descrizione	Valore
Risoluzione PS	Specifica la risoluzione di stampa in punti per pollice.	<ul style="list-style-type: none"><li>• 600 x 600 dpi</li><li>• 1200 x 1200 dpi</li></ul> Impostazione predefinita: [600 x 600 dpi]



## Impostazioni vass. carta (quando si utilizza il modello con pannello LCD a 4 linee)

La funzione è disponibile solo per il modello M 320.

Voce	Descrizione	Valore
Tipo carta: Vassoio 1	Specifica il tipo di carta per il vassoio 1.	<ul style="list-style-type: none"> <li>• Carta sottile</li> <li>• Carta comune</li> <li>• Carta spessa 1</li> <li>• Carta riciclata</li> <li>• Carta colorata</li> <li>• Carta intestata</li> <li>• Carta prestampata</li> <li>• Carta preforata</li> <li>• Etichette</li> <li>• Carta alta qualità</li> <li>• Cartoncino</li> <li>• Carta spessa 2</li> </ul> Impostazione predefinita: [Carta comune]
Tipo carta: Vassoio 2	Specifica il tipo di carta per il vassoio 2.  Questa impostazione viene visualizzata solo quando è installata l'unità di alimentazione carta opzionale.	<ul style="list-style-type: none"> <li>• Carta sottile</li> <li>• Carta comune</li> <li>• Carta spessa 1</li> <li>• Carta riciclata</li> <li>• Carta colorata</li> <li>• Carta intestata</li> <li>• Carta prestampata</li> <li>• Carta preforata</li> </ul> Impostazione predefinita: [Carta comune]

Voce	Descrizione	Valore
Tipo carta: Vassoio bypass	Specifica il tipo di carta per il vassoio bypass.	<ul style="list-style-type: none"><li>• Carta sottile</li><li>• Carta comune</li><li>• Carta spessa 1</li><li>• Carta riciclata</li><li>• Carta colorata</li><li>• Carta intestata</li><li>• Carta prestampata</li><li>• Carta preforata</li><li>• Etichette</li><li>• Carta alta qualità</li><li>• Cartoncino</li><li>• Busta</li><li>• Carta spessa 2</li></ul> Impostazione predefinita: [Carta comune]

Voce	Descrizione	Valore
<p>Formato carta: Vassoio 1</p>	<p>Specifica il formato carta per il vassoio 1.</p>	<ul style="list-style-type: none"> <li>• A4</li> <li>• A5 JIS LEF</li> <li>• A5 JIS SEF</li> <li>• A6</li> <li>• B5 JIS</li> <li>• B6 JIS</li> <li>• 5 1/2 × 8 1/2</li> <li>• 8 1/2 × 11</li> <li>• 8 1/2 × 13</li> <li>• 8 1/2 × 14</li> <li>• 8.5 × 13.4</li> <li>• 8.5 × 13.6</li> <li>• 8.11 × 13.3</li> <li>• 16K</li> <li>• Form. pers.</li> </ul> <p> Regione <b>A</b></p> <p>Impostazione predefinita: [A4]</p> <p> Regione <b>B</b></p> <p>Impostazione predefinita: [8 1/2 × 11]</p>
<p>Formato carta: Vassoio 2</p>	<p>Specifica il formato carta per il vassoio 2.</p> <p>Questa impostazione viene visualizzata solo quando è installata l'unità di alimentazione carta opzionale.</p>	<ul style="list-style-type: none"> <li>• A4</li> <li>• A5 JIS SEF</li> <li>• B5 JIS</li> <li>• 5 1/2 × 8 1/2</li> <li>• 8 1/2 × 11</li> <li>• 8 1/2 × 14</li> <li>• 8.5 × 13.4</li> </ul> <p> Regione <b>A</b></p> <p>Impostazione predefinita: [A4]</p> <p> Regione <b>B</b></p> <p>Impostazione predefinita: [8 1/2 × 11]</p>

Voce	Descrizione	Valore
Formato carta: Vass.bypass	Specifica il formato carta per il vassoio bypass.	<ul style="list-style-type: none"> <li>• A4</li> <li>• A5 JIS LEF</li> <li>• A5 JIS SEF</li> <li>• A6</li> <li>• B5 JIS</li> <li>• B6 JIS</li> <li>• 3 7/8 × 7 1/2</li> <li>• 4 1/8 × 9 1/2</li> <li>• 5 1/2 × 8 1/2</li> <li>• 8 1/2 × 11</li> <li>• 8 1/2 × 13</li> <li>• 8 1/2 × 14</li> <li>• 8.5 × 13.4</li> <li>• 8.5 × 13.6</li> <li>• 8.11 × 13.3</li> <li>• 16K</li> <li>• Busta C5</li> <li>• Busta C6</li> <li>• Busta DL</li> <li>• Form. pers.</li> </ul> <p> Regione <b>A</b></p> <p>Impostazione predefinita: [A4]</p> <p> Regione <b>B</b></p> <p>Impostazione predefinita: [8 1/2 x 11]</p>

Voce	Descrizione	Valore
Priorità vassoio bypass	Specifica come vengono gestiti i lavori di stampa che utilizzano il vassoio bypass.	<ul style="list-style-type: none"> <li data-bbox="677 315 943 344">• Impostazioni macchina La macchina esegue tutti i lavori di stampa in base alle impostazioni della macchina. Se le impostazioni del formato/tipo carta della macchina e del driver di stampa non corrispondono, si verificherà un errore.</li> <li data-bbox="677 560 943 589">• Qualsiasi formato/tipo La macchina esegue tutti i lavori di stampa in base alle impostazioni del driver di stampa. La stampa continua anche se le impostazioni relative a formato/tipo di carta della macchina e del driver di stampa non corrispondono. Tuttavia, se il formato è troppo piccolo per il lavoro, l'immagine stampata risulterà tagliata.</li> <li data-bbox="677 883 1026 913">• Qualsiasi formato/tipo person. La macchina esegue lavori di stampa con formati personalizzati in base alle impostazioni del driver di stampa e lavori con formati standard in base alle impostazioni della macchina. Per lavori con formati personalizzati, la stampa continua anche se le impostazioni relative a formato/tipo di carta della macchina e del driver di stampa non corrispondono. Tuttavia, se il formato è troppo piccolo per il lavoro, l'immagine stampata risulterà tagliata. Per i lavori di stampa con formati standard, se le impostazioni del formato/tipo carta della stampante e del driver di stampa non corrispondono si verificherà un errore.</li> </ul> <p data-bbox="653 1501 1177 1530">Impostazione predefinita: [Impostazioni macchina]</p>



Voce	Descrizione	Valore
Priorità vassoio carta	<p>Specifica il vassoio che la macchina controlla per primo, verificando che la carta può essere utilizzata per il lavoro, quando viene impostata la selezione automatica vassoio.</p> <p>Se più vassoi contengono carta utilizzabile, il primo vassoio individuato dalla macchina verrà utilizzato per stampare; quando il vassoio esaurisce la carta, la macchina passerà automaticamente al vassoio successivo per continuare a stampare.</p> <p>Se il vassoio 2 non è installato, non viene visualizzato [Vassoio 2].</p>	<ul style="list-style-type: none"> <li>Stampante</li> </ul> <p>Selezionare il vassoio da controllare per primo se per il lavoro di stampa è stata specificata la selezione vassoio automatica.</p> <ul style="list-style-type: none"> <li>Vassoio 1</li> <li>Vassoio 2</li> <li>Vass.bypass</li> </ul> <p>Impostazione predefinita: [Vassoio 1]</p> <ul style="list-style-type: none"> <li>Copiatrice</li> </ul> <p>Selezionare un vassoio da controllare per primo quando è selezionato [A4], [8 1/2 x 11] o [16K] per [Seleziona carta] in [Impost.Copiatr.]</p> <ul style="list-style-type: none"> <li>Vassoio 1</li> <li>Vassoio 2</li> <li>Vass.bypass</li> </ul> <p>Impostazione predefinita: [Vassoio 1]</p>
Rilevamento formato errato	<p>Imposta la macchina per segnalare un errore se il formato della carta non corrisponde alle impostazioni del lavoro di stampa.</p>	<ul style="list-style-type: none"> <li>Attivo</li> <li>Disattivo</li> </ul> <p>Impostazione predefinita: [Disattivo]</p>

# Impostazioni strumenti amministratore (quando si utilizza il modello con pannello LCD a 4 linee)

La funzione è disponibile solo per il modello M 320.

Voce	Descrizione	Valore
Imposta data/ora	Imposta data e ora dell'orologio interno della macchina. (L'impostazione predefinita varia in base all'impostazione di [Stato/Area].)	<ul style="list-style-type: none"> <li>• Imposta data Specifica la data dell'orologio interno della macchina. È possibile impostare solo date che corrispondono all'anno e al mese. Le date non compatibili verranno rifiutate. <ul style="list-style-type: none"> <li>• Formato data: Mese/Giorno/Anno, Giorno/Mese/Anno o Anno/Mese/Giorno</li> <li>Anno: da 2000 a 2099</li> <li>Mese: da 1 a 12</li> <li>Giorno: da 1 a 31</li> </ul> </li> <li>• Imposta ora Imposta l'ora dell'orologio interno della macchina. <ul style="list-style-type: none"> <li>• Formato ora: Formato 12 ore, Formato 24 ore</li> <li>Indicazione AM/PM: AM, PM (per Formato 12 ore)</li> <li>Ora: da 0 a 23 (per Formato 24 ore) o da 1 a 12 (per Formato 12 ore)</li> <li>Minuti: da 0 a 59</li> </ul> </li> </ul>

Voce	Descrizione	Valore
Priorità funzione	Specifica la modalità che viene attivata quando viene accesa la macchina, o quando viene riattivata se non avviene alcuna attività nel periodo specificato in [Timer auto reset sistema] durante la visualizzazione della schermata iniziale relativa alla modalità corrente.	<ul style="list-style-type: none"> <li>• Copiatrice</li> <li>• Scanner</li> </ul> Impostazione predefinita: [Copiatrice]
Timer auto reset sistema	Permette alla macchina di tornare alla modalità specificata in [Priorità funzione].	<ul style="list-style-type: none"> <li>• Disattivo</li> <li>• 30 sec.</li> <li>• 1 min.</li> <li>• 2 min.</li> <li>• 3 min.</li> <li>• 5 min.</li> <li>• 10 min.</li> </ul> Impostazione predefinita: [1 min.]
Modo risparmio energia	Imposta la macchina per passare in modalità risparmio energia, risparmio energia 1 o risparmio energia 2 allo scopo di ridurre il consumo energetico. La macchina esce dalla modalità di risparmio energia non appena riceve un lavoro di stampa o viene premuto un tasto del pannello di controllo.	<ul style="list-style-type: none"> <li>• Modo risparmio energia 1</li> </ul> La macchina attiva il Modo risparmio energia 1 se è rimasta inattiva per circa 30 secondi. È necessario meno tempo per riavviare la stampante dal Modo risparmio energia 1 rispetto al Modo risparmio energia 2 o a quando la stampante è spenta. Nel Modo risparmio energia 1, tuttavia, il consumo è superiore rispetto al Modo risparmio energia 2. <ul style="list-style-type: none"> <li>• Disattivo</li> <li>• Attivo</li> </ul> Impostazione predefinita: [Disattivo]

Voce	Descrizione	Valore
<p>Modo risparmio energia</p>	<p>Imposta la macchina per passare in modalità risparmio energia, risparmio energia 1 o risparmio energia 2 allo scopo di ridurre il consumo energetico. La macchina esce dalla modalità di risparmio energia non appena riceve un lavoro di stampa o viene premuto un tasto del pannello di controllo.</p>	<ul style="list-style-type: none"> <li>• <b>Modo risparmio energia 2</b></li> </ul> <p>La macchina attiva il Modo risparmio energia 2 allo scadere del periodo di tempo specificato per quest'impostazione. Il consumo energetico della macchina è inferiore nella modalità di risparmio energia 2 rispetto alla modalità di risparmio energia 1, tuttavia è necessario un tempo superiore per far ripartire la macchina dalla modalità di risparmio energia 2 rispetto alla modalità di risparmio energia 1.</p> <p>Questa impostazione non può essere disabilitata.</p> <p> <b>Regione A</b></p> <ul style="list-style-type: none"> <li>• 30sec</li> <li>• "1 - 20"</li> </ul> <p> <b>Regione B</b></p> <ul style="list-style-type: none"> <li>• 30sec</li> <li>• 1 - 60</li> </ul> <p>Impostazione predefinita: [30sec]</p>

Voce	Descrizione	Valore
Lingua	<p>Specifica la lingua utilizzata nello schermo e nei rapporti.</p> <p>Il valore predefinito per quest'impostazione è la lingua specificata durante le impostazioni iniziali, operazione richiesta quando la macchina viene accesa per la prima volta.</p>	<ul style="list-style-type: none"><li>• Inglese</li><li>• Tedesco</li><li>• Francese</li><li>• Italiano</li><li>• Spagnolo</li><li>• Olandese</li><li>• Svedese</li><li>• Norvegese</li><li>• Danese</li><li>• Finlandese</li><li>• Portoghese</li><li>• Ceco</li><li>• Ungherese</li><li>• Polacco</li><li>• Cinese semplificato</li><li>• Russo</li><li>• Portoghese brasiliano</li><li>• Turchia</li><li>• Cinese tradizionale</li><li>• Arabo</li><li>• Kazako</li></ul>

Voce	Descrizione	Valore
Azzerare impostazioni	Assicurarsi di non cancellare le impostazioni per errore.	<ul style="list-style-type: none"> <li>Azzerare tutte le impostaz.</li> </ul> <p>Ripristina le impostazioni predefinite della macchina, eccetto:</p> <ul style="list-style-type: none"> <li>Impostazioni lingua</li> <li>Impostazioni di rete</li> </ul> <p>Premere il tasto [OK] per confermare. Premere il tasto [Back] per tornare al livello precedente del menu senza cancellare le impostazioni.</p> <ul style="list-style-type: none"> <li>Azzerare impostazioni di rete</li> </ul> <p>Riporta le impostazioni di rete ai valori predefiniti.</p> <p>Premere il tasto [OK] per confermare. Premere il tasto [Back] per tornare al livello precedente del menu senza cancellare le impostazioni.</p>
Collegamento a Funzione	Assegna una delle seguenti funzioni al tasto [Shortcut to Func.] sul pannello di controllo.	<ul style="list-style-type: none"> <li>Modo copia carta ID</li> <li>Seleziona indirizzo scanner</li> </ul> <p>Impostazione predefinita: [Modo copia carta ID]</p>
PCL6	Impostare su [Universal] quando si utilizza il driver universale e su [P 310/M 320] quando si utilizza il driver normale.	<ul style="list-style-type: none"> <li>P 310/M 320</li> <li>Universal</li> </ul> <p>Predefinito: [P 310/M 320]</p>

Voce	Descrizione	Valore
Blocca strum. ammin.	<p>Specifica una password di otto cifre per accedere ai menu [Impostazioni di rete], [Network Wizard] e [Strum. ammin.].</p> <p>Durante la configurazione iniziale è necessario specificare una password, che verrà richiesta in seguito dopo la prima accensione della macchina. Per ulteriori informazioni, consultare la Guida all'installazione.</p> <p>Assicurarsi di non dimenticare la password.</p> <p>La password predefinita è "00000000".</p>	<ul style="list-style-type: none"> <li>• Attivo (da 00000000 a 99999999)</li> <li>• Disattivo</li> </ul> <p>Impostazione predefinita: [Attivo]</p>
IPsec	<p>Consente di abilitare o disabilitare IPsec.</p> <p>Questa funzione compare solo quando viene specificata una password in [Blocca strum. ammin.].</p>	<ul style="list-style-type: none"> <li>• Non attivo</li> <li>• Attivo</li> </ul> <p>Impostazione predefinita: [Non attivo]</p>
Salv.datì scn.su USB	<p>Specificare se abilitare o disabilitare Scan to USB.</p> <p>Questa funzione compare solo quando viene specificata una password in [Blocca strum. ammin.].</p>	<ul style="list-style-type: none"> <li>• Non attivo</li> <li>• Attivo</li> </ul> <p>Impostazione predefinita: [Attivo]</p>

## Stampa di liste/rapporti (quando si utilizza il modello con pannello LCD a 4 linee)

La funzione è disponibile solo per il modello M 320.

### Stampa della pagina di configurazione (quando si utilizza il modello con pannello LCD a 4 linee)

1. Premere il tasto [Strumenti utente].

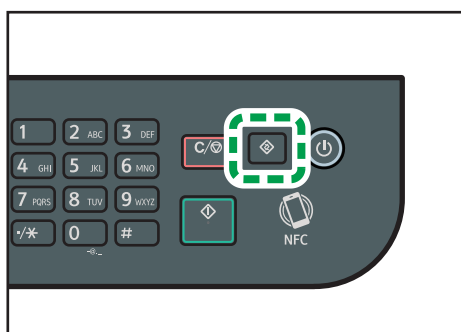

DYG327

2. Premere il tasto [▲] o [▼] per selezionare [Stampa lista/rapporto], quindi premere il tasto [OK].
3. Premere il tasto [▲] o [▼] per selezionare [Stampa lista/rapporto], quindi premere il tasto [OK].
4. Premere [OK] nella schermata di conferma.

### Pagina di configurazione

La seguente illustrazione è un esempio di una pagina di configurazione.

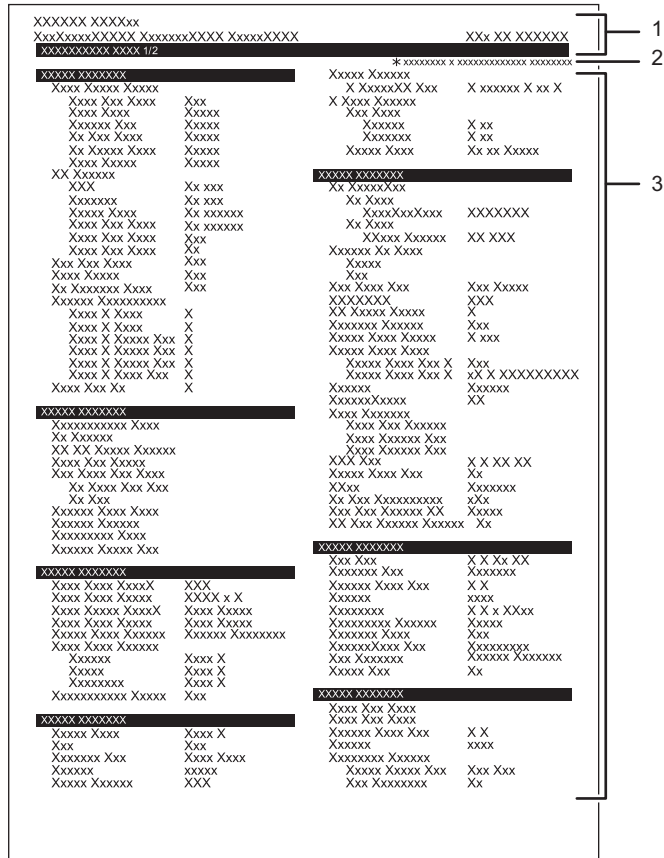

**1. Riferimento sistema**

Visualizza il nome del modello, l'ID macchina e la versione del firmware.

**2. Nota**

Il messaggio "\*" denota a non-default setting" viene visualizzato in inglese qualunque sia l'impostazione del paese o dell'area geografica. Quando un valore viene modificato dall'impostazione predefinita, accanto al nuovo valore appare un asterisco \*.

**3. Menu di impostazione e valore corrente**

Visualizza gli elementi di impostazione e i valori correnti.

**Tipi di liste/rapporti (quando si utilizza il modello con pannello LCD a 4 linee)**

**Pagina configuraz.**

Stampa le informazioni generali e le configurazioni correnti relative alla macchina.

**Lista indirizzi scanner**

Stampa una lista delle destinazioni di scansione.

### **Giornale scanner**

Stampa un giornale scanner relativo alle ultime 100 trasmissioni Scan to E-mail, Scan to FTP e Scan to Folder.

### **Pagina manutenzione**

Stampa la pagina relativa alla manutenzione.

#### **↓ Nota**

- I rapporti verranno stampati su carta formato A4 o Letter. Prima di stampare i rapporti, caricare uno di questi formati nel vassoio.
- Le pagine di stampa medie per lavoro sono visualizzate in [Informazioni P/J (Media)] in [Contatore totale] nella pagina di manutenzione. Con lavoro si intende la stampa di un documento dall'inizio alla fine. Tuttavia, se ad esempio viene aggiunto consecutivamente un altro lavoro mentre viene stampato il documento corrente, il numero del lavoro corrente è 1 non 2.

## Impostazioni di rete (quando si utilizza il modello con pannello LCD a 4 linee)

La funzione è disponibile solo per il modello M 320.

### ★ Importante

- A seconda delle impostazioni modificate, potrebbe essere necessario riavviare la macchina.
- A seconda del modello in uso, è possibile che alcuni elementi non appaiano.

### Ethernet

Voce	Descrizione	Valore
Indirizzo MAC	Visualizza l'indirizzo MAC della macchina.	–
Velocità ethernet	Visualizza l'impostazione corrente della velocità ethernet.	<ul style="list-style-type: none"> <li>• 100Mbps Full Duplex</li> <li>• 100Mbps Half Duplex</li> <li>• 10Mbps Full Duplex</li> <li>• 10Mbps Half Duplex</li> <li>• Ethernet non disponibile</li> </ul> Compare quando non è connesso un cavo di rete.
Imposta velocità ethernet	Specifica la velocità della comunicazione ethernet. Selezionare una velocità che corrisponda all'ambiente di rete.  Per la maggioranza delle reti, l'impostazione ottimale è quella predefinita.	<ul style="list-style-type: none"> <li>• Selezione automatica</li> <li>• 100Mbps Full Duplex</li> <li>• 100Mbps Half Duplex</li> <li>• 10Mbps Full Duplex</li> <li>• 10Mbps Half Duplex</li> </ul> Impostazione predefinita: [Selezione automatica]

## Wi-Fi

Voce	Descrizione	Valore
Abilita Wi-Fi	Scegliere se abilitare o disabilitare la LAN wireless. Se si imposta [Disabilita], le opzioni [Stato wireless (Wi-Fi)], [Indirizzo MAC], [Connessione corrente], [Inserisci SSID], [WPS], [Wi-Fi Direct], [Pw Wi-Fi Direct] e [Tipo Wi-Fi Direct] non sono visualizzate.	<ul style="list-style-type: none"> <li>• Disabilita</li> <li>• Abilita</li> </ul> Impostazione predefinita: [Disabilita]
Stato Wi-Fi	Visualizza lo stato corrente della connessione.	-
Indirizzo MAC	Visualizza l'indirizzo MAC della macchina.	-
Connessione corrente	Visualizza informazioni dettagliate sulla connessione, come ad esempio il SSID e la potenza del segnale wireless.	-
Inserisci SSID	Inserire l'SSID della macchina.	-
WPS	Si collega con un solo clic utilizzando WPS (Wi-Fi Protected Setup). Per ulteriori informazioni, consultare la Guida all'installazione.	<ul style="list-style-type: none"> <li>• PBC</li> <li>• PIN</li> </ul>
Wi-Fi Direct	Immettere l'SSID della macchina per configurare Wi-Fi Direct.	-
Pw Wi-Fi Direct	Immettere l'SSID per impostare una password per Wi-Fi Direct.	-
Tipo Wi-Fi Direct	Selezionare 2,4 GHz o 5 GHz come frequenza della LAN wireless.	<ul style="list-style-type: none"> <li>• 2,4 GHz</li> <li>• 5 GHz</li> </ul> Impostazione predefinita: [2,4 GHz]

## Configurazione IPv4

Voce	Descrizione	Valore
DHCP	Consente alla macchina di ricevere automaticamente l'indirizzo IPv4, la maschera di sottorete e l'indirizzo gateway predefinito da un server DHCP.	<ul style="list-style-type: none"> <li>• Non attivo</li> <li>• Attivo</li> </ul> Impostazione predefinita: [Attivo]
Indirizzo IP	Specifica l'indirizzo IPv4 della macchina quando non si utilizza il server DHCP.  Utilizzare questo menu per controllare l'indirizzo IP corrente quando si utilizza DHCP.	Impostazione predefinita: <b>XXX.XXX.XXX.XXX</b>  I numeri rappresentati con una "X" variano in base all'ambiente di rete.
Maschera sottorete	Specifica la maschera di sottorete della macchina quando non si utilizza il server DHCP.  Utilizzare questo menu per controllare la maschera di sottorete corrente quando si utilizza DHCP.	Impostazione predefinita: <b>255.255.255.0</b>  Non è possibile inserire 0.0.0.0 o 255.255.255.255.
Indirizzo gateway	Specifica l'indirizzo gateway predefinito della macchina quando non si utilizza il server DHCP.  Utilizzare questo menu per controllare l'indirizzo gateway predefinito corrente quando si utilizza DHCP.	Impostazione predefinita: <b>192.0.0.192</b>
Metodo indirizzo IP	Mostra il metodo di acquisizione dell'indirizzo IP.	<ul style="list-style-type: none"> <li>• DHCP</li> <li>• IP automatico</li> <li>• Config.manuale</li> <li>• IP predefinito</li> </ul> Impostazione predefinita: [DHCP]
Indirizzo IP Wi-Fi Direct	Visualizza l'indirizzo IP di Wi-Fi Direct.	–

## Configurazione IPv6

Voce	Descrizione	Valore
IPv6	Selezionare se attivare o disattivare la funzione IPv6.	<ul style="list-style-type: none"> <li>• Non attivo</li> <li>• Attivo</li> </ul> Impostazione predefinita: [Attivo]
DHCP	Consente alla macchina di ricevere l'indirizzo IPv6 da un server DHCP.	<ul style="list-style-type: none"> <li>• Non attivo</li> <li>• Attivo</li> </ul> Impostazione predefinita: [Non attivo]
Indirizzo IP (DHCP)	Mostra l'indirizzo IPv6 ottenuto da un server DHCP.	–
Indirizzo config.manuale	Specifica le impostazioni IPv6 della macchina.	<ul style="list-style-type: none"> <li>• Indirizzo config.manuale Specifica l'indirizzo IPv6 della macchina quando non si utilizza il server DHCP. Può contenere un massimo di 39 caratteri. Per informazioni su come inserire i caratteri, vedere p. 52 "Inserimento caratteri (quando si utilizza il modello con pannello LCD a 4 linee)".</li> <li>• Lunghezza prefisso Specifica la lunghezza del prefisso utilizzando un valore compreso tra 0 e 128.</li> <li>• Indirizzo gateway Specifica l'indirizzo IPv6 del gateway predefinito. Può contenere un massimo di 39 caratteri. Per informazioni su come inserire i caratteri, vedere p. 52 "Inserimento caratteri (quando si utilizza il modello con pannello LCD a 4 linee)".</li> </ul>

Voce	Descrizione	Valore
Indirizzo stateless	Visualizza gli indirizzi stateless IPv6 ottenuti da un messaggio del router.	<ul style="list-style-type: none"> <li>• Indirizzo stateless 1</li> <li>• Indirizzo stateless 2</li> <li>• Indirizzo stateless 3</li> <li>• Indirizzo stateless 4</li> </ul>
Indirizzo link-local	Mostra l'indirizzo link-local IPv6.	–

**Metodo connes.**

Voce	Descrizione	Valore
-	Selezionare la modalità di connessione di rete.	<ul style="list-style-type: none"> <li>• Ethernet</li> <li>• Wi-Fi</li> </ul> Impostazione predefinita: [Ethernet]

**Nota**

- Contattare il proprio amministratore di rete per informazioni sulla configurazione della rete.

## **Network Wizard (se si usa il modello con pannello LCD a quattro righe)**

La funzione è disponibile solo per il modello M 320.

Le connessioni di rete possono essere abilitate seguendo le istruzioni della configurazione guidata. Per ulteriori informazioni, consultare la Guida all'installazione.

## @Remote (se si utilizza il modello con pannello LCD a 4 linee)

La funzione è disponibile solo per il modello M 320.

### ServProxy RC Gate

Voce	Descrizione	Valore
ServProxy RC Gate	Specificare se usare un server proxy.	<ul style="list-style-type: none"> <li>• Disattivo</li> <li>• Attivo</li> </ul> Impostazione predefinita: [Disattivo]
Indirizzo proxy	Specificare l'indirizzo del server proxy.	-
Numero porta	Inserire il numero di porta per il server proxy.	(da 1 a 65535) Impostazione predefinita: [8080]
Nome utente	Inserire il nome utente per accedere al server proxy.	-
Password	Digitare la password per accedere al server proxy.	-

### Configuraz.RC Gate

Voce	Descrizione	Valore
Nr.richiesta	Visualizza il numero di richiesta di @Remote.	-
Riferimento	Si riferisce alle informazioni di registrazione della macchina.	-
Posizione RC Gate	Visualizza la posizione della macchina risultante dalla funzione di riferimento. Verificare le informazioni e procedere con la registrazione.	-
Registrazione	Consente di registrare la macchina su @Remote.	-

**Nota**

- @Remote (At Remote) è un supporto basato su Internet per la gestione remota di dispositivi digitali multifunzione e stampanti laser. Per ulteriori informazioni relative alle impostazioni, contattare l'assistenza o l'agente di vendita.



# 8. Configurazione della macchina mediante le utilità

Questo capitolo spiega come configurare la macchina usando le utility.

## Funzioni impostazione disponibili quando si usa Web Image Monitor e Smart Organizing Monitor

Usare Web Image Monitor o Smart Organizing Monitor per modificare la configurazione della macchina da un computer.

Le operazioni disponibili per Web Image Monitor e Smart Organizing Monitor sono le seguenti:

Operazioni disponibili	Web Image Monitor	Smart Organizing Monitor
Verifica delle impostazioni di sistema	Disponibile	Disponibile
Configurazione delle impostazioni carta	Disponibile	Disponibile
Regolazione delle impostazioni volume <sup>*1</sup>	Disponibile	Non disponibile
Configurazione delle impostazioni carta per la copia	Disponibile	Non disponibile
Configurazione delle impostazioni fax <sup>*1</sup>	Disponibile	Non disponibile
Configurare le impostazioni di limitazione utente	Disponibile	Non disponibile
Configurazione del vassoio prioritario	Disponibile	Disponibile
Configurazione del risparmio toner	Disponibile	Non disponibile
Configurazione delle impostazioni interfaccia	Disponibile	Disponibile
Configurazione delle impostazioni di collegamento a funzione <sup>*2</sup>	Disponibile	Non disponibile
Registrazione destinazioni	Disponibile	Non disponibile
Verifica delle impostazioni di rete	Disponibile	Disponibile

Operazioni disponibili	Web Image Monitor	Smart Organizing Monitor
Configurazione delle impostazioni IPsec	Disponibile	Disponibile
Configurazione del modo Risparmio energia	Disponibile	Disponibile
Configurazione delle impostazioni amministratore	Disponibile	Non disponibile
Stampa di liste/rapporti	Disponibile	Disponibile

\* 1 Questa funzione è disponibile quando si utilizza il modello con pannello touch.

\* 2 Questa funzione è disponibile quando si utilizza il modello con pannello LCD a 4 linee.

# Uso di Web Image Monitor

## ★ Importante

- A seconda del tipo di modello utilizzato, potrebbero non comparire alcune voci.
- È possibile configurare alcune voci anche tramite il pannello di controllo.

## Browser web consigliati

- Internet Explorer 10 o successivo
- Microsoft Edge
- Google Chrome
- Firefox 3.0 o successivo
- Safari 11.0 o successivo

## ↓ Nota

- Se si utilizza il modello con pannello touch  
Per gestire la macchina tramite Web Image Monitor è necessario configurare prima le impostazioni TCP/IP o wireless LAN della macchina. Per informazioni, vedere p. 296 "Impostazioni di rete (quando si utilizza il modello con pannello touch)" o p. 372 "Configurazione delle impostazioni di rete".
- Quando si utilizza il modello con pannello LCD a 4 linee  
Per gestire la macchina tramite Web Image Monitor è necessario configurare prima le impostazioni TCP/IP o wireless LAN della macchina. Per informazioni, vedere p. 338 "Impostazioni di rete (quando si utilizza il modello con pannello LCD a 4 linee)" o p. 372 "Configurazione delle impostazioni di rete".

# Visualizzare la pagina iniziale

Quando si accede alla macchina tramite Web Image Monitor, nella finestra del browser compare la pagina principale.

## 1. Avviare il browser Web.

## 2. Per accedere alla macchina digitare "https://(indirizzo IP della macchina)/" nella barra degli indirizzi del browser web.

Se viene utilizzato un server DNS ed è stato specificato il nome host della macchina, è possibile digitare il nome host anziché l'indirizzo IP.

Appare la pagina principale di Web Image Monitor.

## Pagina principale

Ogni pagina di Web Image Monitor è suddivisa nelle seguenti aree:

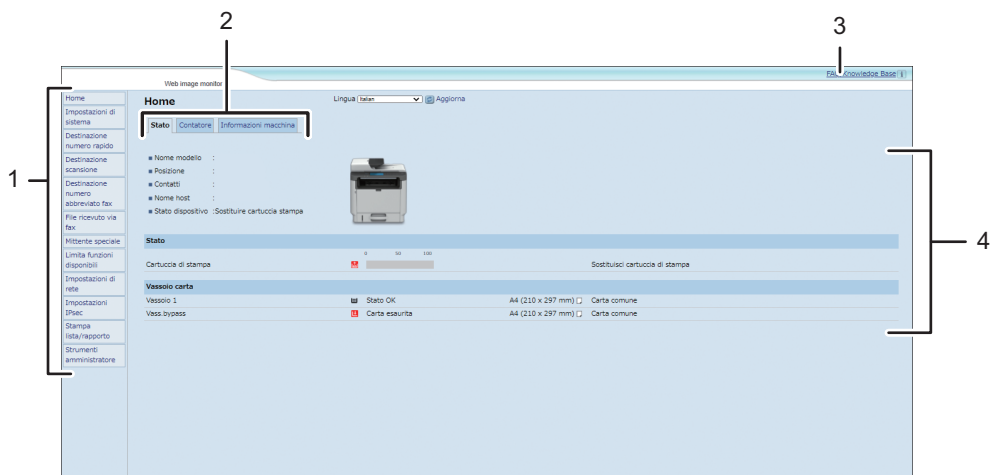

MOESAC8121

### 1. Area menu

Facendo clic su un menu, il suo contenuto viene visualizzato nell'area principale.

### 2. Area della scheda

Contiene delle schede per visualizzare di volta in volta le informazioni e le impostazioni desiderate.

### 3. FAQ/Knowledge Base

Fornisce risposte alle domande frequenti e altre informazioni utili relative all'utilizzo della macchina.

Per visualizzare queste informazioni è necessaria una connessione internet.

### 4. Area principale

Visualizza il contenuto di un elemento selezionato nell'area menu.

Le informazioni visualizzate nell'area principale non vengono aggiornate automaticamente. Per aggiornare le informazioni, fare clic su [Aggiorna] nella parte superiore destra dell'area principale. Fare clic sul pulsante [Aggiorna] del browser Web per aggiornare l'intera schermata del browser.

#### **Nota**

- Se si utilizza una versione meno recente di un browser web supportato o se i cookies e JavaScript del browser web non sono abilitati, potrebbero verificarsi problemi di visualizzazione e operatività.
- Se si utilizza un server proxy, configurare le impostazioni necessarie del browser web. Per ulteriori informazioni sulle impostazioni, consultare l'amministratore di rete.
- È possibile che la pagina precedente non venga visualizzata anche dopo aver fatto clic sul pulsante Indietro del browser web. In questo caso, fare clic sul pulsante di aggiornamento del browser Web.
- La sezione FAQ (domande frequenti)/Knowledge Base non è disponibile in alcune lingue.

---

## **Modificare la lingua di interfaccia**

---

Selezionare la lingua di interfaccia desiderata dall'elenco [Lingua].

## Verificare le informazioni di sistema

Fare clic su [Home] per visualizzare la pagina principale di Web Image Monitor. In questa pagina è possibile controllare le informazioni attuali del sistema.

Questa pagina contiene tre schede: [Stato], [Contatore] e [Informazioni macchina].

### Scheda Stato

Voce	Descrizione
Nome modello	Visualizza il nome della macchina.
Posizione	Mostra la posizione della macchina come registrata nella pagina [SNMPv1/v2].
Contatto	Mostra le informazioni di contatto della macchina come registrate nella pagina [SNMPv1/v2].
Nome host	Mostra il nome host specificato in [Nome host] nella pagina [DNS].
Stato dispositivo	Mostra i messaggi correnti sul display della macchina.

### Stato

Voce	Descrizione
Cartuccia	Visualizza la quantità rimanente di toner.

### Vassoio carta

Voce	Descrizione
Vassoio 1	Mostra lo stato corrente e l'impostazione del formato/tipo carta del vassoio 1.
Vassoio 2	Mostra lo stato corrente e l'impostazione del formato/tipo carta del vassoio 2.
Vass.bypass	Mostra lo stato corrente e l'impostazione del formato/tipo carta del vassoio bypass.

#### Nota

- Se è installata una cartuccia non originale, la durata del toner non potrà essere indicata in modo affidabile.

- Le informazioni relative al vassoio 2 compaiono solo quando è installato.

## Scheda Contatore

### Contatore pagine

Voce	Descrizione
Printer (Stampante)	<p>Visualizza i seguenti dati per le pagine stampate utilizzando la funzione stampante:</p> <p>Numero totale di pagine stampate utilizzando la funzione stampante, e di liste/rapporti stampati dal menu Stampa lista/prova in Impostazioni Stampante</p> <p>Numero di pagine a colori</p> <p>Numero di pagine in bianco e nero stampate mediante la funzione stampante</p>
Scanner	<p>Visualizza i seguenti dati per le pagine stampate utilizzando la funzione scanner:</p> <p>Numero totale di pagine</p> <p>Numero di pagine a colori</p> <p>Numero di pagine in bianco e nero</p>
Copiatrice	<p>Visualizza i seguenti dati per le pagine stampate utilizzando la funzione copiatrice:</p> <p>Numero totale di pagine</p> <p>Numero di pagine a colori</p> <p>Numero di pagine in bianco e nero</p>
Fax (solo quando si utilizza il modello con pannello touch)	<p>Visualizza i seguenti dati per i fax su linea telefonica:</p> <p>Numero totale di pagine inviate e ricevute</p> <p>Numero di pagine inviate</p> <p>Numero di pagine ricevute</p>

### Contatore stampe

Voce	Descrizione
Totale pagine	<p>Visualizza il numero totale di tutte le stampe della macchina:</p> <p>Pagine stampate utilizzando le funzioni di stampa, copia e fax (quando si utilizza il modello con pannello touch)</p> <p>Pagine stampate utilizzando le funzioni di stampa e copia (quando si utilizza il modello con pannello LCD a quattro linee)</p> <p>Liste/rapporti stampati dal menu Stampa lista/rapporto</p> <p>Liste/rapporti stampati dal menu Stampa lista/prova in Funzioni stampante</p>

## Fronte-retro

Voce	Descrizione
Totale pagine fronte-retro	Mostra il numero totale di fogli stampati su entrambi i lati.

 **Nota**

- Un foglio stampato su entrambi i lati viene considerato come due pagine stampate.

---

## Scheda Informazioni macchina

---

## Informazioni macchina

Voce	Descrizione
Versione firmware	Mostra la versione del firmware installato nella macchina.
Versione FW motore	Indica la versione del firmware per il motore della macchina.
ID macchina	Mostra il numero di identificazione della macchina.
Scheda fax (solo quando si utilizza il modello con pannello touch)	Mostra che è installata una scheda fax.
Memoria totale	Indica la memoria totale installata nella macchina.

# Configurare le impostazioni di sistema

Fare clic su [Impostazioni di sistema] per visualizzare la pagina dove configurare le impostazioni di sistema.

Quando si utilizza il modello con pannello touch

Questa pagina contiene le seguenti schede: [Regolazione volume audio], [Impostaz.vassoio carta], [Copiatrice], [Fax], [Vassoio prioritario], [Gestione toner] e [Interfacc.].

Quando si utilizza il modello con pannello LCD a 4 linee

Questa pagina contiene le seguenti schede: [Impostaz.vassoio carta], [Copiatrice], [Vassoio prioritario], [Gestione toner], [Interfacc.] e [Collegamento a Funzione].

## Scheda Regolazione volume audio

### Regolazione volume audio

Voce	Descrizione
Volume tasti pannello	Selezionare il volume del tono emesso quando si preme un tasto, scegliendo tra [Disatt.], [Basso], [Medio] o [Alto].
Volume suoneria	Selezionare il volume della suoneria di chiamata, scegliendo tra [Disatt.], [Basso], [Medio] o [Alto].
Modo amplificato	Selezionare il volume dell'altoparlante in modalità Amplificato, scegliendo tra [Disatt.], [Basso], [Medio] o [Alto].
Tono fine lavoro	Selezionare il volume del tono emesso al termine di un lavoro, scegliendo tra [Disatt.], [Basso], [Medio] o [Alto].
Tono errore lavoro	Selezionare il volume del tono emesso quando si verifica un errore di trasmissione, scegliendo tra [Disatt.], [Basso], [Medio] o [Alto].
Volume allarme	Selezionare il volume dell'allarme che suona quando si verifica un errore operativo, scegliendo tra [Disatt.], [Basso], [Medio] o [Alto].

#### Nota

- Questa scheda viene visualizzata solo quando si utilizza il modello con pannello touch.

## Scheda Impostaz.vassoio carta

Vassoio 1

Voce	Descrizione
Dimensioni pagina	Selezionare il formato carta per il vassoio 1 scegliendo tra: A4, B5 JIS, A5 (148 × 210 mm), A5 (210 × 148 mm), B6 JIS, A6, 8 1/2 × 14, 8 1/2 × 11, 8 1/2 × 5 1/2, 8,5 × 13, 16K (195 × 267 mm), 8,5 × 13,4, 8,5 × 13,6, 8,11 × 13,3, Form. pers.
Tipo carta	Selezionare il tipo di carta per il vassoio 1 scegliendo tra: Carta sottile (da 52 a 64g/m <sup>2</sup> ), Carta comune, Carta spessa 1 (da 100 a 130g/m <sup>2</sup> ), Carta riciclata, Carta colorata, Carta intestata, Carta prestampata, Carta preforata, Etichette, Carta di alta qualità, Cartoncino, Carta spessa 2 (da 131 a 162g/m <sup>2</sup> )

## Vassoio 2

Voce	Descrizione
Dimensioni pagina	Selezionare il formato carta per il vassoio 2 scegliendo tra: A4, 8 1/2 × 11, B5 JIS, A5 (148 × 210 mm), 8 1/2 × 14, 8,5 × 13,4, 8 1/2 × 5 1/2
Tipo carta	Selezionare il tipo di carta per il vassoio 2 scegliendo tra: Carta sottile (da 52 a 64g/m <sup>2</sup> ), Carta comune, Carta spessa 1 (da 100 a 130g/m <sup>2</sup> ), Carta riciclata, Carta colorata, Carta intestata, Carta prestampata, Carta preforata

## Vass.bypass

Voce	Descrizione
Dimensioni pagina	Selezionare il formato carta per il vassoio bypass scegliendo tra: A4, B5 JIS, A5 (148 × 210 mm), A5 (210 × 148 mm), B6 JIS, A6, 8 1/2 × 14, 8 1/2 × 11, 5 1/2 × 8 1/2, 8,5 × 13, 16K (195 × 267 mm), Com10 (104,8 × 241,3 mm), Monarch (98,4 × 190,5 mm), Busta C5 (162 × 229 mm), Busta C6 (114 × 162 mm), Busta DL (110 × 220 mm), 8,5 × 13,4, 8,5 × 13,6, 8,11 × 13,3, Form. pers.
Tipo carta	Selezionare il tipo di carta per il vassoio bypass scegliendo tra: Carta sottile (da 52 a 64g/m <sup>2</sup> ), Carta comune, Carta spessa 1 (da 100 a 130g/m <sup>2</sup> ), Carta riciclata, Carta colorata, Carta intestata, Carta prestampata, Carta preforata, Etichette, Carta di alta qualità, Cartoncino, Busta, Carta spessa 2 (da 131 a 162g/m <sup>2</sup> )

**Priorità impost.vassoio bypass**

Voce	Descrizione
Priorità impost.vassoio bypass	<p>Selezionare come gestire i lavori di stampa che utilizzano il vassoio bypass.</p> <ul style="list-style-type: none"> <li>• Impostazioni di sistema Le impostazioni carta specificate sul pannello di controllo della macchina vengono applicate a tutti i lavori di stampa. Se le impostazioni carta specificate dal driver o dal comando di stampa non corrispondono a quelle della macchina, si verifica un errore.</li> <li>• Qualsiasi formato/tipo La stampa prosegue anche se le impostazioni del formato/tipo carta della macchina e del driver di stampa non corrispondono, ma se il formato della carta è troppo piccolo, l'immagine stampata risulterà tagliata.</li> <li>• Qualsiasi formato/tipo person. La macchina esegue lavori di stampa con formati personalizzati in base alle impostazioni del driver di stampa e lavori con formati standard in base alle impostazioni della macchina. Per i lavori di stampa con formati personalizzati, la stampa prosegue anche se le impostazioni del formato/tipo carta della macchina e del driver di stampa non corrispondono, ma se il formato della carta è troppo piccolo, l'immagine stampata risulterà tagliata. Per i lavori di stampa con formati standard, se le impostazioni del formato/tipo carta della stampante e del driver di stampa non corrispondono si verificherà un errore.</li> </ul>

**Rilevamento formato non corrispondente**

Voce	Descrizione
Rilevamento formato non corrispondente	Consente di scegliere se impostare la macchina per segnalare un errore se il formato della carta non corrisponde alle impostazioni del lavoro di stampa.

**Nota**

- Le informazioni relative al vassoio 2 compaiono solo quando è installato.

## Scheda Copiatrice

### Selezione carta

Voce	Descrizione
Selezione carta	<p>Selezionare il formato carta utilizzato per la stampa delle copie scegliendo tra: [Vassoio 1], [Vassoio 2], [Vass.bypass], [A4 (210 x 297 mm)], [Letter (8,5 x 11)], o [16K (195 x 267 mm)].</p> <p>Quando è selezionato un vassoio, la macchina stampa solo da quel vassoio. Quando viene selezionato un formato carta, la macchina controlla se i vassoi contengono il formato specificato nell'ordine di priorità impostato in [Copiatrice] alla pagina [Vassoio prioritario].</p> <p>Se più vassoi contengono carta utilizzabile, il primo vassoio individuato dalla macchina verrà utilizzato per stampare; quando il vassoio esaurisce la carta, la macchina passerà automaticamente al vassoio successivo per continuare a stampare.</p>

### Linea di separazione

Voce	Descrizione
Linea di separazione	Specificare se stampare una linea in mezzo alla carta stampata durante la copia della carta d'identità o la copia combinata.

#### Nota

- Le informazioni relative al vassoio 2 compaiono solo quando è installato.

## Scheda Fax (solo quando si utilizza il modello con pannello touch)

Selezione vassoio carta

Voce	Descrizione
Selezione vassoio carta	<p>Selezionare il vassoio per la stampa dei fax scegliendo tra [Automatico], [Vassoio 1] o [Vassoio 2].</p> <p>Se si seleziona [Automatico], la macchina utilizza entrambi i vassoi 1 e 2 se contengono carta dello stesso formato. In tal caso, la macchina inizia a stampare dal vassoio specificato come vassoio prioritario per [Fax] nella pagina [Vassoio prioritario]. Se la carta nel vassoio si esaurisce, la stampante passa automaticamente all'altro vassoio per continuare la stampa.</p> <p>È possibile stampare i fax ricevuti solo su carta formato A4, Letter o Legal. Assicurarsi di selezionare un vassoio contenente carta del formato corretto. Se il vassoio 2 non è installato, compare solo il [Vassoio 1].</p>

#### Conferma numero fax

Voce	Descrizione
Conferma numero fax	<p>Abilitare quest'impostazione per configurare la macchina in modo che richieda di inserire il numero di fax due volte quando una destinazione viene specificata manualmente.</p> <p>Questa impostazione compare solo quando è impostata la password amministratore nella pagina [Amministratore].</p>

#### Elabor.file ricevuto via fax

Voce	Descrizione
Elaborazione file ricevuto	<p>Selezionare se stampare i fax ricevuti e salvati nella memoria della macchina oppure se inoltrarli a una destinazione specificata in [Destinazione inoltra].</p> <p>Per inoltrare i fax ricevuti senza stamparli, impostare [Stampa file ricevuto] su [Disattivo] in [Impostazioni RX] dal menu [Impostazioni Fax].</p>
Riduzione auto immagine RX	<p>Abilitare questa impostazione per ridurre la linea di scansione principale per adattarla all'area stampabile, quindi stampare l'immagine al suo interno dopo aver ridotto le dimensioni dell'immagine.</p>

Voce	Descrizione
Stampa automaticamente	<p>Selezionare se stampare automaticamente i fax ricevuti e poi eliminarli oppure se salvarli nella memoria della macchina senza stamparli automaticamente. Se si sceglie di non stamparli automaticamente, i fax ricevuti verranno salvati nella memoria della macchina fino alla modifica delle impostazioni di stampa o finché non vengono stampati ed eliminati dal pannello di controllo o da Web Image Monitor.</p> <p>Per informazioni sulla gestione dei fax ricevuti, vedere p. 235 "Inoltro o memorizzazione di fax in memoria".</p>
Stampa file inoltrato	<p>Imposta la macchina per stampare automaticamente i fax archiviati in memoria o per memorizzarli e stamparli in seguito.</p> <ul style="list-style-type: none"> <li>• [Attivo]: archivia i fax in memoria pr la stampa dopo l'inoltro.</li> <li>• [Non attivo]: elimina i fax dalla memoria dopo l'inoltro.</li> </ul>
Notifica stato inoltro	<p>Selezionare se dopo l'inoltro dei fax devono essere inviate notifiche e-mail. La destinazione di notifica e-mail dipende da come è specificata l'opzione [Destinazione inoltro]:</p> <ul style="list-style-type: none"> <li>• Se specificata con [Indirizzo e-mail], la notifica viene inviata all'indirizzo e-mail dell'amministratore specificato in [Indirizzo e-mail amministratore] nella pagina [Amministratore].</li> <li>• Se specificata con [Destinazione scansione], la notifica viene inviata alla destinazione di notifica specificata per la destinazione di scansione selezionata.</li> </ul> <p>Se non si specifica un indirizzo e-mail, non verrà inviata alcuna notifica anche se l'impostazione è abilitata.</p>
Formato file inoltrato	Selezionare TIFF o PDF come formato del file inoltrato.
Destinazione inoltro	<p>Specifica la destinazione di inoltro.</p> <ul style="list-style-type: none"> <li>• [Indirizzo e-mail]: inserire un indirizzo e-mail di destinazione. Può contenere un massimo di 64 caratteri.</li> <li>• [Destinazione scansione]: selezionare una destinazione di scansione come destinazione d'inoltro.</li> </ul>
Numero tentativi di inoltro (volte)	Specifica il numero di tentativi di inoltro di un fax da parte della macchina (da 1 a 255 volte).
Intervallo tentativi di inoltro (min.)	Specifica il numero di minuti trascorsi tra un tentativo di inoltro e l'altro (da 1 a 255 minuti).

**Stampa su 2 facciate**

Voce	Descrizione
Stampa su 2 facciate	Specificare se stampare su entrambi i lati del foglio i fax ricevuti.

**Nota**

- Le informazioni relative al vassoio 2 compaiono solo quando è installato.

**Scheda Vassoio prioritario****Vassoio prioritario**

Voce	Descrizione
Stampante	<p>Selezionare il vassoio che la macchina controlla per primo per la carta che può essere utilizzata per il lavoro corrente, scegliendo tra [Vassoio 1], [Vassoio 2] o [Vass.bypass].</p> <p>Se la selezione automatica del vassoio è specificata per il lavoro di stampa e più vassoi contengono carta valida, il primo vassoio trovato dalla macchina verrà utilizzato per stampare; quando il vassoio esaurisce la carta, la macchina passerà automaticamente al vassoio successivo per continuare a stampare.</p>
Copiatrice	<p>Selezionare il vassoio che la macchina controlla per primo per la carta che può essere utilizzata per il lavoro corrente, scegliendo tra [Vassoio 1], [Vassoio 2] o [Vass.bypass].</p> <p>Se nella pagina [A4 (210 x 297 mm)] sono selezionati [Letter (8,5 x 11)] o [Copiatrice] alla voce [Seleziona carta] e vi sono più vassoi che contengono carta valida, la macchina utilizzerà il primo vassoio disponibile per la stampa. Una volta che quel vassoio esaurisce la carta, la macchina passa automaticamente al vassoio successivo per continuare la stampa.</p>
Fax (solo quando si utilizza il modello con pannello touch)	<p>Selezionare il vassoio prioritario per la stampa dei fax scegliendo [Vassoio 1] o [Vassoio 2].</p> <p>Se si seleziona [Automatico] per [Seleziona vassoio carta] nella pagina [Fax] ed entrambi i vassoi 1 e 2 contengono carta dello stesso formato, la macchina inizia a stampare dal vassoio specificato. Se la carta nel vassoio si esaurisce, la stampante passa automaticamente all'altro vassoio per continuare la stampa.</p>

**Nota**

- Le informazioni relative al vassoio 2 compaiono solo quando è installato.

**Scheda Gestione toner****Risparmio toner**

Voce	Descrizione
Risparmio toner	Abilitare quest'impostazione per stampare le copie utilizzando una quantità ridotta di toner.

**Scheda Interfaccia****Interfacc.**

Voce	Descrizione
Porta USB fissa	<ul style="list-style-type: none"> <li>• Quando si utilizza il modello con pannello touch Specifica se è possibile utilizzare lo stesso driver di stampa/LAN-fax per più stampanti utilizzando una connessione USB. Se questa impostazione è abilitata, è possibile utilizzare lo stesso driver di stampa/LAN-fax installato nel computer con qualsiasi macchina oltre a quella utilizzata originariamente per l'installazione, a patto che siano dello stesso modello. Se disabilitata, è necessario installare separatamente il driver di stampa/LAN-fax per macchine singole, perché una macchina diversa da quella originale verrà riconosciuta come nuovo dispositivo durante la connessione USB.</li> <li>• Quando si utilizza il modello con pannello LCD a 4 linee Specifica se è possibile utilizzare o meno lo stesso driver di stampa per più macchine utilizzando una connessione USB. Se questa impostazione è abilitata, è possibile utilizzare lo stesso driver di stampa installato nel computer con qualsiasi macchina oltre a quella utilizzata originariamente per l'installazione, a patto che siano dello stesso modello. Se non è abilitata, è necessario installare separatamente il driver di stampa per le singole macchine poiché una macchina diversa da quella originale verrà riconosciuta come un nuovo dispositivo durante la connessione USB.</li> </ul>

Voce	Descrizione
NFC	<p>Specifica se sincronizzare o meno i dati che sono stati configurati utilizzando il pannello di controllo e Web Image Monitor con i dati archiviati in NFC.</p> <p>È possibile leggere e scrivere i dati in NFC utilizzando l'applicazione corrispondente alla macchina.</p>
Timeout stampa riservata (secondi)	<p>Specifica il numero di secondi durante i quali la macchina trattiene un file di stampa riservata nel caso in cui non vi sia più spazio per salvarne di nuovi (da 0 a 300 secondi). Durante tale periodo è possibile stampare o eliminare il nuovo file di stampa riservata.</p> <p>È inoltre possibile stampare o eliminare un file di stampa riservata in modo da poterne memorizzare uno nuovo nella stampante.</p>

## Collegamento alla scheda Funzione (solo quando si utilizza il modello con pannello LCD a 4 linee)

### Collegamento a Funzione

Voce	Descrizione
Collegamento a Impostazioni funzione	<p>Assegna una delle seguenti funzioni al tasto [Shortcut to Func.] sul pannello di controllo.</p> <ul style="list-style-type: none"> <li>• [Modo copia carta ID]</li> <li>• [Seleziona destinazione scanner]</li> </ul>

## Registrazione delle destinazioni

È possibile registrare destinazioni fax e di scansione tramite Web Image Monitor.

### Quando si utilizza il modello con pannello touch

È possibile registrare fino a 100 destinazioni di scansione e 108 destinazioni fax (8 destinazioni numero rapido e 100 numero abbreviato). Per informazioni sulla registrazione delle destinazioni, consultare le sezioni relative a scanner e fax.

### Quando si utilizza il modello con pannello LCD a 4 linee

È possibile registrare destinazioni di scansione tramite Web Image Monitor.

È possibile registrare un massimo di 100 destinazioni di scansione. Per informazioni sulla registrazione delle destinazioni, consultare le sezioni relative a scanner.

#### Nota

- Per informazioni sulla registrazione delle destinazioni di scansione, vedere p. 158 "Registrazione delle destinazioni di scansione".
- Per informazioni sulla registrazione delle destinazioni fax tramite Web Image Monitor, vedere p. 201 "Registrazione destinazioni fax".

## Registrazione di mittenti speciali fax (solo quando si utilizza il modello con pannello touch)

Questa funzione è disponibile solo per M 320FB/320F.

È possibile registrare i mittenti speciali tramite Web Image Monitor.

È possibile registrare fino a 30 mittenti speciali. Per informazioni sulla registrazione dei mittenti speciali, vedere p. 229 "Ricezione di un fax".

## Limitazione delle funzioni della macchina a seconda dell'utente

È possibile configurare le impostazioni per richiedere un codice utente per l'utilizzo di determinate funzioni della macchina.

Per attivare quest'impostazione, è necessario innanzitutto configurare le impostazioni della macchina tramite Web Image Monitor.

### ★ Importante

- Per stampare lavori che richiedono l'autenticazione è possibile utilizzare soltanto il driver della stampante Windows PCL6. Non è possibile stampare tali lavori dal driver della stampante PostScript 3.

### ↓ Nota

- Per informazioni sull'utilizzo di Web Image Monitor, vedere p. 349 "Uso di Web Image Monitor".

---

## Attivare le impostazioni di limitazione utente

---

Questa sezione spiega come configurare le impostazioni per consentire l'accesso a determinate funzioni soltanto a utenti autorizzati.

Tramite Web Image Monitor, abilitare la limitazione utente per tutte o per alcune delle funzioni elencate di seguito, quindi registrare gli utenti con accesso a tali funzioni.

- Copia
- Invio di fax
- Scan to E-mail/FTP/Folder
- Scan to USB
- Stampa
- Invio di fax tramite LAN-Fax

È possibile specificare le funzioni disponibili quando un utente effettua l'autenticazione. È possibile registrare fino a 30 utenti.

### 1. Avviare il browser web e accedere alla macchina inserendo l'indirizzo IP.

Appare la pagina iniziale di Web Image Monitor.

### 2. Fare clic su [Limita funzioni disponibili].

### 3. Inserire la password amministratore.

### 4. Fare clic su [Applica].

**5. In "Funzioni disponibili", selezionare [Limita] per le funzioni da limitare.**

Selezionare [Non limitare] per le funzioni che non devono essere limitate.

L'impostazione di limitazione utente viene abilitata per la funzione selezionata.

**6. Inserire la password amministratore.**

**7. Fare clic su [Applica].**

Per registrare gli utenti, eseguire la seguente procedura.

**8. Fare clic sulla scheda [Funzioni disponibili per utente].**

Compare una lista degli utenti attualmente registrati.

**9. Selezionare un utente e fare clic su [Cambia].**

Viene visualizzata la schermata seguente.

**10. Inserire un nome utente in [Nome utente] utilizzando fino a 16 caratteri alfanumerici.**

**11. Inserire il codice utente in [Cod.utente] utilizzando fino a 8 cifre.**

Il codice utente verrà utilizzato per autenticare gli utenti che tentano di usare una funzione limitata.

**12. Selezionare le funzioni da rendere accessibili all'utente al momento dell'autenticazione.**

Le funzioni non selezionate non saranno accessibili agli utenti che utilizzeranno quel determinato codice utente.

**13. Inserire la password amministratore.**

**14. Fare clic su [Applica].**

**15. Chiudere il browser Web.**

**Nota**

- Per registrare un utente è necessario inserire sia il nome utente sia il codice utente.
- Accertarsi che utenti registrati diversi non condividano il medesimo nome utente o codice utente.

## **Modificare le voci assegnate agli utenti**

---

Questa sezione spiega come modificare le voci assegnate agli utenti.

**1. Avviare il browser web e accedere alla macchina inserendo l'indirizzo IP.**

Appare la pagina iniziale di Web Image Monitor.

**2. Fare clic su [Limita funzioni disponibili].**

**3. Inserire la password amministratore.**

**4. Fare clic su [Applica].**

**5. Fare clic sulla scheda [Funzioni disponibili per utente].**

Compare una lista degli utenti attualmente registrati.

**6. Selezionare la voce da modificare e fare clic su [Cambia].**

**7. Modificare le impostazioni secondo necessità.**

**8. Inserire la password amministratore.**

**9. Fare clic su [Applica].**

**10. Chiudere il browser Web.**

## **Eliminare le voci assegnate agli utenti**

---

Questa sezione spiega come eliminare le voci assegnate agli utenti.

**1. Avviare il browser web e accedere alla macchina inserendo l'indirizzo IP.**

Appare la pagina iniziale di Web Image Monitor.

**2. Fare clic su [Limita funzioni disponibili].**

**3. Inserire la password amministratore.**

**4. Fare clic su [Applica].**

**5. Fare clic sulla scheda [Funzioni disponibili per utente].**

Compare una lista degli utenti attualmente registrati.

**6. Selezionare la voce da eliminare e fare clic su [Elimina].**

7. Verificare che la voce selezionata sia quella da eliminare.
8. Inserire la password amministratore.
9. Fare clic su [Applica].
10. Chiudere il browser Web.

## Quando le funzioni della macchina sono limitate

Le funzioni limitate possono essere utilizzate soltanto dagli utenti autorizzati.

A seconda di quali funzioni sono limitate, gli utenti verranno autenticati dal pannello di controllo o dal driver di stampa/LAN-Fax.

### ★ Importante

- Per stampare lavori che richiedono l'autenticazione è possibile utilizzare soltanto il driver della stampante Windows PCL6. Non è possibile stampare tali lavori dal driver della stampante PostScript 3.
- La procedura descritta in questa sezione è un esempio basato sul sistema operativo Windows 10.

La seguente tabella riporta le funzioni che possono essere limitate e spiega come gli utenti possono autenticarsi per utilizzarle.

Funzioni limitate	Metodo di autenticazione
<ul style="list-style-type: none"> <li>• Copia</li> <li>• Invio di fax</li> <li>• Scan to E-mail/FTP/Folder</li> <li>• Scan to USB</li> </ul>	<p>La macchina richiede un codice utente quando l'utente preme il tasto [Avvio].</p> <p>L'utente deve inserire un codice utente valido dal pannello di controllo.</p>
<ul style="list-style-type: none"> <li>• Stampa</li> <li>• Invio di fax tramite LAN-Fax</li> </ul>	<p>L'utente deve inserire un codice utente valido nel driver di stampa o del LAN-Fax prima di eseguire un comando di stampa.</p>

### Autenticazione mediante il pannello di controllo

1. Se la macchina chiede il codice utente, premere la casella, inserire un codice utente, quindi premere [OK].

Se viene inserito un codice utente errato per 3 volte, la macchina emette un segnale acustico e non consente ulteriori tentativi di autenticazione.

2. Se la stampante richiede un codice utente, inserirne uno.

Se si inserisce un codice utente errato, la stampante non consente ulteriori tentativi di autenticazione.

3. Premere [OK].

### Autenticazione mediante il driver di stampa o LAN-Fax

1. Aprire il file da stampare dal computer.
2. Dal menu [File] fare clic su [Stampa...].

3. Nell'area [Seleziona stampante], selezionare il nome di questa macchina e fare clic su [Preferenze].
4. Fare clic sulla scheda [Accesso valido] oppure sulla scheda [Setup].
5. Inserire il codice utente utilizzando da 1 a 8 cifre e fare clic su [OK].
6. Eseguire il comando di stampa.

Se viene inserito un codice utente errato, il lavoro verrà annullato automaticamente (senza alcun messaggio d'errore).

## Configurazione delle impostazioni di rete

Fare clic su [Impostazioni di rete] per visualizzare la pagina per configurare le impostazioni di rete.

Questa pagina contiene le seguenti schede: [Stato rete], [Configuraz.IPv6], [Applicazione di rete], [Sicurezza TLS], [DNS], [Notifica e-mail automatica], [SNMPv1/v2], [SNMPv3], [SMTP], [POP3], [Internet Fax] e [Wireless].

### ★ Importante

- A seconda delle impostazioni modificate, potrebbe essere necessario riavviare la macchina.
- A seconda del modello in uso, è possibile che alcuni elementi non appaiano.

### Scheda Stato rete

#### Stato generale

Voce	Descrizione
Velocità ethernet	Mostra il tipo e la velocità della connessione di rete.
Nome stampante IPP	Mostra il nome utilizzato per identificare la macchina nella rete.
Versione rete	Mostra la versione del modulo di rete della macchina (parte del firmware della macchina).
Indirizzo MAC Ethernet	Visualizza l'indirizzo MAC Ethernet della macchina.
Interfaccia attiva	Mostra il metodo di comunicazione attivo.
Indirizzo IP Wi-Fi Direct	Mostra l'indirizzo IP di Wi-Fi Direct.

#### Stato TCP/IP

Voce	Descrizione
DHCP	Specifica se la macchina deve ricevere automaticamente un indirizzo IPv4 utilizzando il server DHCP. Per utilizzare DHCP, selezionare [Attivo]. Quando abilitato, non è possibile configurare i seguenti elementi.
Indirizzo IP	Digitare l'indirizzo IPv4 per la macchina. Non è possibile inserire 0.0.0.0 o 255.255.255.255.
Maschera sottorete	Inserire la maschera di sottorete per la rete. Non è possibile inserire 0.0.0.0 o 255.255.255.255.

Voce	Descrizione
Gateway	Inserire l'indirizzo IPv4 del gateway di rete. Non è possibile inserire 0.0.0.0 o 255.255.255.255.

## Scheda Configurazione IPv6

### IPv6

Voce	Descrizione
IPv6	Selezionare se attivare o disattivare la funzione IPv6. Non è possibile disabilitare IPv6 tramite Web Image Monitor se la macchina è attualmente in uso in un ambiente IPv6. In questo caso, utilizzare il pannello di controllo per disabilitare [IPv6] nelle impostazioni di rete.  Quando disabilitato, non sarà possibile configurare [DHCP], [Indirizzo config.manuale], [Lungh.prefisso] e [Indirizzo gateway].

### Indirizzo IPv6

Voce	Descrizione
DHCP	Specificare se la stampante ottiene l'indirizzo IPv6 da un server DHCP.
Indirizzo IP (DHCP)	Mostra l'indirizzo IPv6 ottenuto dal server DHCP quando [DHCP] è impostato su [Attivo].
Indirizzo stateless	Visualizza fino a quattro indirizzi automatici stateless.
Indirizzo gateway	Visualizza l'indirizzo gateway predefinito della macchina.
Indirizzo link-local	Visualizza l'indirizzo link local della macchina. L'indirizzo link local è un indirizzo valido solo all'interno della rete locale (segmento locale).
Indirizzo config.manuale	Inserire l'indirizzo IPv6 della macchina. Può contenere un massimo di 39 caratteri.
Lunghhezza prefisso	Inserire la lunghezza del prefisso utilizzando un valore compreso tra 0 e 128.
Indirizzo gateway	Inserire l'indirizzo gateway IPv6 predefinito. Può contenere un massimo di 39 caratteri.

## Scheda Applicazione di rete

### Impostazione invio scanner

Voce	Descrizione
E-mail	Selezionare per abilitare la funzione Scan to E-mail.
Dimens.max. e-mail	Selezionare le dimensioni massime dei file acquisiti tramite scanner allegabili ad un messaggio e-mail (da 1 a 5 MB oppure nessun limite).
FTP	Selezionare per abilitare la funzione Scan to FTP.
Cartella	Selezionare per abilitare la funzione Scan to Folder.

### Impostazione stampa in rete

Voce	Descrizione
IPP	Selezionare per abilitare la stampa in rete utilizzando il protocollo di stampa Internet (tramite porta TCP 631/80).
FTP	<p>Selezionare per abilitare la stampa in rete utilizzando un server FTP integrato nella macchina (tramite porta TCP 20/21).</p> <ul style="list-style-type: none"> <li>• Nome utente Nome utente per l'accesso al server FTP. Può contenere un massimo di 32 caratteri. Il nome predefinito è "sysadm".</li> <li>• Password Password per l'accesso al server FTP. Può contenere un massimo di 32 caratteri. Durante la configurazione iniziale è necessario specificare una password, che verrà richiesta in seguito dopo la prima accensione della macchina. Per ulteriori informazioni, consultare la Guida all'installazione. La password predefinita è "sysadm".</li> </ul>
RAW	Selezionare per abilitare la stampa di un file RAW in rete.
Nr.porta	Inserire il numero di porta TCP da utilizzare per la stampa di un file RAW. L'intervallo valido è compreso tra 1024 e 65535, eccetto 5222, 5353, 6006, 28900, 29102, 49999 e 53550 (il valore predefinito è 9100).

Voce	Descrizione
LPR	Selezionare per abilitare la stampa in rete utilizzando LPR/LPD (tramite porta TCP 515).

## HTTPS/HTTP

Voce	Descrizione
Forza l'uso di HTTPS	<p>Specificare se rendere l'uso di HTTPS obbligatorio o meno.</p> <p>Se è abilitato, la connessione alla porta 80 HTTP viene reindirizzata automaticamente alla porta 443. Oltre a ciò, se l'utente accede alla pagina web inserendo l'URL "http://...", l'accesso viene ridiretto a "https://...".</p> <p>Notare che la porta 80 non può essere utilizzata per la stampa IPP.</p>

## Impostazione mDNS

Voce	Descrizione
mDNS	Selezionare per abilitare la funzionalità DNS multicast (tramite porta UDP 5353). Se disabilitato, non è possibile configurare il seguente elemento.
Nome stampante	Digitare il nome della macchina. Può contenere un massimo di 32 caratteri.

## Scheda sicurezza TLS

### Impostazioni livello di sicurezza TLS

Voce	Descrizione
Livello TLS	Selezionare il livello di sicurezza TLS fra [Alto], [Medio] o [Basso].
TLS1.3	<p>Specificare se abilitare o meno TLS 1.3.</p> <p>Se [Livello TLS] è impostato a [Alto], questa impostazione è abilitata in modo automatico e non può essere disabilitata.</p> <p>Se [Livello TLS] è impostato a [Medio] o [Basso], questa impostazione può essere abilitata/disabilitata manualmente.</p>

Voce	Descrizione
TLS 1.2	<p>Specificare se abilitare o meno TLS 1.2.</p> <p>Se [Livello TLS] è impostato a [Alto], questa impostazione è disabilitata in modo automatico e non può essere abilitata.</p> <p>Se [Livello TLS] è impostato a [Medio] o [Basso], questa impostazione può essere abilitata/disabilitata manualmente.</p>
TLS 1.1	<p>Specificare se abilitare o meno TLS 1.1.</p> <p>Se [Livello TLS] è impostato a [Alto] o [Medio], questa impostazione è disabilitata in modo automatico e non può essere abilitata.</p> <p>Se [Livello TLS] è impostato a [Basso], questa impostazione può essere abilitata/disabilitata manualmente.</p>

#### Nota

- Deve essere abilitato almeno uno dei livelli TLS 1.3, TLS 1.2 e TLS 1.1.

## Scheda DNS

### DNS

Voce	Descrizione
Metodo DNS	<p>Scegliere se specificare i server del nome dominio manualmente o se ricevere automaticamente le informazioni DNS dalla rete. Quando è impostata l'opzione [Auto ottieni (DHCP)], le opzioni [Server DNS primario], [Server DNS secondario] e [Nome dominio] non sono disponibili.</p>
Server DNS primario	Inserire l'indirizzo IPv4 del server DNS primario.
Server DNS secondario	Inserire l'indirizzo IPv4 del server DNS secondario.
Nome dominio	Digitare il nome di dominio IPv4 per la macchina. Può contenere un massimo di 32 caratteri.
Metodo DNS IPv6	<p>Scegliere se specificare il server di dominio manualmente o se la macchina riceve automaticamente le informazioni DNS.</p> <p>Quando è impostata l'opzione [Auto ottieni (DHCP)], [Server DNS IPv6 primario], [Server DNS IPv6 secondario] e [Nome dominio IPv6] non saranno disponibili.</p>

Voce	Descrizione
Server DNS IPv6 primario	Inserire l'indirizzo IPv6 del server DNS IPv6 primario. Può contenere un massimo di 39 caratteri.
Server DNS IPv6 secondario	Inserire l'indirizzo IPv6 del server DNS IPv6 secondario. Può contenere un massimo di 39 caratteri.
Nome dominio IPv6	Digitare il nome dominio IPv6 della macchina. Può contenere un massimo di 32 caratteri.
Priorità risoluzione DNS	Scegliere se dare priorità a IPv4 o IPv6 per la risoluzione del nome del server DNS.
Timeout DNS (secondi)	Inserire il numero di secondi di attesa prima che la macchina consideri scaduta la richiesta DNS (da 1 a 999 secondi).
Nome host	Digitare un nome host per la macchina. Può contenere un massimo di 15 caratteri.

## Scheda Notifica e-mail automatica

### Notifica e-mail 1/Notifica e-mail 2

Voce	Descrizione
Visualizza nome	Digitare il nome del mittente per l'e-mail di notifica. Può contenere un massimo di 32 caratteri.
Indirizzo e-mail	Digitare l'indirizzo del destinatario del messaggio di avviso. Può contenere un massimo di 64 caratteri.
Inceppamento carta	Selezionare per inviare un'e-mail di avviso all'indirizzo specificato in caso di inceppamento della carta.
Carta esaurita	Selezionare per inviare un'e-mail di avviso all'indirizzo specificato se termina la carta.
Sostituire cartuccia di stampa a breve	Selezionare per inviare un'e-mail di avviso all'indirizzo specificato se il toner è in esaurimento.
Contattare l'assistenza	Selezionare per inviare un'e-mail di avviso all'indirizzo specificato se la macchina necessita di assistenza.
Sostituire cartuccia di stampa	Selezionare per inviare un'e-mail di avviso all'indirizzo specificato se il toner è esaurito.

Voce	Descrizione
Sportello aperto	Selezionare per inviare un'e-mail di avviso all'indirizzo specificato se uno sportello è aperto.

## Scheda SNMPv1/v2

### SNMPv1/v2

Voce	Descrizione
SNMPv1/v2	Specificare se abilitare la macchina per l'utilizzo dei servizi SNMPv1/v2.

### Trap (SNMPv1)

Voce	Descrizione
Trap SNMPv1	Scegliere se abilitare la macchina all'invio di trap SNMPv1 all'host di gestione (NMS). Quando disabilitata, le funzioni [Host gestione SNMP 1] e [Host gestione SNMP 2] non sono disponibili.
Host gestione SNMP 1	Inserire l'indirizzo IP o il nome host dell'host di gestione. Può contenere un massimo di 64 caratteri.
Host gestione SNMP 2	Inserire l'indirizzo IP o il nome host dell'host di gestione. Può contenere un massimo di 64 caratteri.

### Trap (SNMPv2)

Voce	Descrizione
Trap SNMPv2	Scegliere se abilitare la macchina all'invio di trap SNMPv2 all'host di gestione (NMS). Quando disabilitata, le funzioni [Host gestione SNMP 1] e [Host gestione SNMP 2] non sono disponibili.
Host gestione SNMP 1	Inserire l'indirizzo IP o il nome host dell'host di gestione. Può contenere un massimo di 64 caratteri.
Host gestione SNMP 2	Inserire l'indirizzo IP o il nome host dell'host di gestione. Può contenere un massimo di 64 caratteri.

**Comunità**

Voce	Descrizione
Ottieni comunità	Inserire il nome della comunità da utilizzare per l'autenticazione di Ottieni richieste. Può contenere un massimo di 32 caratteri.
Imposta comunità	Inserire il nome della comunità da utilizzare per l'autenticazione di richieste di Imposta. Può contenere un massimo di 32 caratteri.
Comunità trap	Inserire il nome della comunità da utilizzare per l'autenticazione di richieste trap. Può contenere un massimo di 32 caratteri.

**Sistema**

Voce	Descrizione
Posizione	Digitare la posizione della macchina. La posizione inserita viene visualizzata nella pagina principale. Può contenere un massimo di 64 caratteri.
Contatto	Inserire le informazioni di contatto della macchina. Le informazioni di contatto inserite vengono visualizzate nella pagina principale. Può contenere un massimo di 64 caratteri.

**Scheda SNMPv3****SNMPv3**

Voce	Descrizione
SNMPv3	Specificare se abilitare la macchina per l'utilizzo dei servizi SNMPv3.
Nome contesto	Visualizza il nome di contesto del dispositivo. Il nome contesto è fissato a "GWNCS".

**Account utente**

Voce	Descrizione
Nome utente (Richiesto)	Immettere un nome utente per l'account. Può contenere un massimo di 32 caratteri.

Voce	Descrizione
Impostazioni di sicurezza	<p>Specificare le impostazioni di sicurezza dell'account utente selezionando una delle seguenti opzioni:</p> <p>[Autenticazione e crittografia]: è possibile specificare [Algoritmo autenticazione] e [Algoritmo crittografia]. È necessario specificare [Password autenticazione] e [Password crittografia].</p> <p>[Autenticazione e nessuna crittografia]: è possibile specificare [Algoritmo autenticazione]. È necessario specificare [Password autenticazione]. Non è possibile specificare [Algoritmo crittografia] e [Password crittografia].</p> <p>[Nessuna autenticazione e nessuna crittografia]: non è possibile specificare [Algoritmo autenticazione], [Password autenticazione], [Algoritmo crittografia] e [Password crittografia].</p>
Algoritmo autenticazione	<p>Selezionare un algoritmo di autenticazione scegliendo tra:</p> <p>[MD5], [SHA1], [SHA224], [SHA256], [SHA384], [SHA512]</p>
Password autenticazione (Richiesto)	<p>Immettere una password per l'account utente. Può contenere un massimo di 32 caratteri.</p>
Algoritmo crittografia	<p>Selezionare un algoritmo di crittografia tra quelli che seguono:</p> <p>[AES128], [DES]</p>
Password crittografia (Richiesto)	<p>Inserire una password per la crittografia della password dell'account utente. Può contenere un massimo di 32 caratteri.</p>
Tipo di accesso MIB	<p>Selezionare un tipo di accesso per l'accesso a MIB da parte dell'account utente, fra i seguenti:</p> <p>[sola lettura], [Non accessibile]</p>

#### Account amministratore

Voce	Descrizione
Nome utente (Richiesto)	<p>Immettere un nome utente per l'account amministratore. Può contenere un massimo di 32 caratteri.</p>

Voce	Descrizione
Impostazioni di sicurezza	<p>Specificare le impostazioni di sicurezza dell'account amministratore selezionando una delle opzioni seguenti:</p> <p>[Autenticazione e crittografia]: è possibile specificare [Algoritmo autenticazione] e [Algoritmo crittografia]. È necessario specificare [Password autenticazione] e [Password crittografia].</p> <p>[Autenticazione e nessuna crittografia]: è possibile specificare [Algoritmo autenticazione]. È necessario specificare [Password autenticazione]. Non è possibile specificare [Algoritmo crittografia] e [Password crittografia].</p> <p>[Nessuna autenticazione e nessuna crittografia]: non è possibile specificare [Algoritmo autenticazione], [Password autenticazione], [Algoritmo crittografia] e [Password crittografia].</p>
Algoritmo autenticazione	<p>Selezionare un algoritmo di autenticazione scegliendo tra:</p> <p>[MD5], [SHA1], [SHA224], [SHA256], [SHA384], [SHA512]</p>
Password autenticazione (Richiesto)	<p>Immettere una password per l'account amministratore. Può contenere un massimo di 32 caratteri.</p>
Algoritmo crittografia	<p>Selezionare un algoritmo di crittografia tra quelli che seguono:</p> <p>[AE128], [DES]</p>
Password crittografia (Richiesto)	<p>Inserire una password per la crittografia della password dell'account amministratore. Può contenere un massimo di 32 caratteri.</p>
Tipo di accesso MIB	<p>Selezionare un tipo di accesso per l'accesso a MIB da parte dell'account amministratore fra i seguenti:</p> <p>[sola lettura], [sola scrittura], [lettura e scrittura], [Non accessibile]</p>

### Trap SNMPv3

Voce	Descrizione
Trap SNMPv3	<p>Scegliere se abilitare la macchina all'invio di trap SNMPv3 all'host di gestione (NMS).</p> <p>Quando disabilitata, le funzioni [Host gestione SNMPv3 1] e [Host gestione SNMPv3 2] non sono disponibili.</p>
Account SNMPv3 1	<p>Selezionare tra [Account utente] o [Account amministratore].</p>

Voce	Descrizione
Host gestione SNMPv3 1	Inserire l'indirizzo IP o il nome host dell'host di gestione. Può contenere un massimo di 64 caratteri.
Account SNMPv3 2	Selezionare tra [Account utente] o [Account amministratore].
Host gestione SNMPv3 2	Inserire l'indirizzo IP o il nome host dell'host di gestione. Può contenere un massimo di 64 caratteri.

## Scheda SMTP

### SMTP

Voce	Descrizione
Server SMTP primario	Immettere l'indirizzo IP o il nome host del server SMTP/POP3. Può contenere un massimo di 64 caratteri.
SSL/TLS	Selezionare se applicare o no la crittografia SSL/TLS quando si inviano e-mail al server SMTP. Attivare la casella per abilitare SSL/TLS.
Nr.porta	Inserire il numero di porta per SMTP (da 1 a 65535). Se la casella [SSL/TLS] è attivata, viene selezionata automaticamente la porta 465. (Diversamente, è selezionata la porta 25 per impostazione predefinita.)
Metodo di autenticazione	Selezionare un metodo di autenticazione tra: [Anonimo]: nome utente e password non sono necessari. [SMTP]: la macchina supporta l'autenticazione NTLM e LOGIN. [POP before SMTP]: per l'autenticazione viene utilizzato il server POP3. Quando si inviano e-mail ad un server SMTP, è possibile aumentare il livello di sicurezza del server SMTP collegandolo al server POP per l'autenticazione.
Nome utente	Digitare il nome utente per accedere al server SMTP. Può contenere un massimo di 32 caratteri.
Password	Digitare la password per accedere al server SMTP. Può contenere un massimo di 32 caratteri.

Voce	Descrizione
Indirizzo e-mail dispositivo	Inserire l'indirizzo e-mail della macchina. Questo indirizzo viene utilizzato come indirizzo mittente per i messaggi e-mail inviati dalla macchina, come e-mail di notifica. Può contenere un massimo di 64 caratteri.
Timeout server (secondi)	Inserire il numero di secondi di attesa prima che la macchina consideri scaduta l'operazione SMTP (da 1 a 999).
Fuso orario	Selezionare un fuso orario in base alla propria posizione geografica. Se si seleziona un fuso orario diverso, la data e l'ora delle e-mail inviate tramite la funzione Scan to E-mail potrebbero risultare errate anche se l'orologio della macchina è impostato correttamente.

## Scheda POP3

### Impostazioni POP3

Voce	Descrizione
Server POP3	Inserire l'indirizzo IP o il nome host del server POP3 per la ricezione e-mail. Il server POP3 specificato verrà utilizzato per [POP before SMTP]. Può contenere un massimo di 64 caratteri.
SSL/TLS	Selezionare se applicare o no la crittografia SSL/TLS alla ricezione di e-mail dal server POP3. Attivare la casella per abilitare SSL/TLS.
Nr.porta	Inserire il numero di porta per POP3 (da 1 a 65535). Se la casella [SSL/TLS] è attivata, viene selezionata automaticamente la porta 995. (Diversamente, è selezionata la porta 110 per impostazione predefinita.)
Account utente	Inserire il nome utente per accedere al server POP3. Può contenere un massimo di 32 caratteri.
Password utente	Digitare la password per accedere al server POP3. Può contenere un massimo di 32 caratteri.

Voce	Descrizione
Autenticazione	<p>Selezionare un metodo di autenticazione tra:</p> <p>[Nessuno]: la password non sarà crittografata.</p> <p>[Autenticazione APOP]: la password sarà crittografata.</p> <p>[Automatico]: la password sarà crittografata o meno a seconda delle impostazioni del server POP3.</p>

## Scheda Internet Fax

Voce	Descrizione
Trasmissione Internet Fax	Selezionare se attivare o disattivare la funzione Internet Fax.
E-mail notifica errore	<p>Scegliere se inviare un'e-mail di notifica al mittente dell'Internet Fax quando non avviene la ricezione dell'e-mail.</p> <p>Il testo includerà il nome host della macchina (come specificato nella pagina delle impostazioni DNS), il nome del modello e l'indirizzo e-mail di contatto (come specificato nella pagina delle impostazioni amministratore).</p>
Inserisci testo da sistema	<p>Quando si invia un Internet Fax, scegliere se includere un testo standard nel corpo dell'e-mail.</p> <p>Il testo includerà il nome host della macchina (come specificato nella pagina delle impostazioni DNS), il nome del modello e l'indirizzo e-mail di contatto (come specificato nella pagina delle impostazioni amministratore).</p>
POP automatico	Scegliere se collegarsi automaticamente al server POP3 per controllare l'arrivo di nuove e-mail. Se quest'opzione è abilitata, il collegamento verrà effettuato entro un intervallo specificato in [Intervallo POP (minuti)].
Server POP: Impostazione ricezione e-mail	<p>Selezionare se conservare o cancellare le e-mail nel server POP3 dopo la ricezione.</p> <p>[No]: elimina le e-mail dal server dopo averle ricevute.</p> <p>[Salva e-mail]: conserva le e-mail nel server dopo averle ricevute.</p> <p>[Salva solo info errore]: elimina le e-mail ricevute con successo solo dal server.</p>
Intervallo POP (minuti)	Specifica il numero di minuti di attesa della macchina tra le connessioni automatiche al server POP3 per ricevere nuove e-mail (da 2 a 1440 minuti).

## Scheda Wireless

### Stato wireless LAN

Voce	Descrizione
Stato wireless LAN	Visualizza lo stato della connessione alla LAN senza fili.
Indirizzo MAC	Visualizza l'indirizzo MAC.
Modo comunicazione	Consente di visualizzare la modalità di comunicazione con cui la macchina si connette.
SSID	Visualizza l'SSID del punto di accesso a cui la macchina è collegata.
Stato segnale wireless	Visualizza la potenza del segnale wireless ricevuto.
Wireless	Specificare se utilizzare o meno la wireless LAN. Questa voce appare quando l'opzione LAN wireless è installata nella macchina.

### Impostazioni wireless LAN

Voce	Descrizione
SSID	Immettere l'SSID del punto di accesso. L'SSID può contenere fino a 32 caratteri. Quando si clicca su [Lista scansioni], viene visualizzata una lista dei punti di accesso disponibili. È possibile selezionare l'SSID dall'elenco.
Modo comunicazione	[Infrastruttura] è selezionato come predefinito. Pertanto, collegare la macchina a un router wireless o a un punto di accesso.
Autenticazione	Consente di selezionare un metodo di autenticazione.
Crittografia	Selezionare un metodo di crittografia.
Frase di accesso WPA	Se si seleziona [WPA2-PSK] o [Modo misto WPA/WPA2] per [Autenticazione], inserire il codice di crittografia WPA.
Lunghezza codice WEP	Se si seleziona [WEP] per [Crittografia], selezionare 64 bit o 128 bit per la lunghezza del codice di crittografia.
ID codice trasmissione WEP	Selezionare un numero di ID per identificare ogni codice WEP, se sono configurate più connessioni WEP.
Formato codice WEP	Selezionare un formato di inserimento del codice WEP.

Voce	Descrizione
Codice WEP	<p>Inserire il codice WEP. Il numero e il tipo di caratteri che è possibile immettere varia a seconda della lunghezza e del formato selezionato per il codice. Vedere i riferimenti seguenti:</p> <ul style="list-style-type: none"> <li>• Lunghezza codice WEP: [64 bit], Formato: [Esadecimale] Lunghezza massima codice WEP: 10 caratteri (0-9, A-F, a-f)</li> <li>• Lunghezza codice WEP: [64 bit], Formato: [ASCII] Lunghezza massima codice WEP : 5 caratteri (0x20-0x7E)</li> <li>• Lunghezza codice WEP: [128 bit], Formato: [Esadecimale] Lunghezza massima codice WEP: 26 caratteri (0-9, A-F, a-f)</li> <li>• Lunghezza codice WEP: [128 bit], Formato: [ASCII] Lunghezza massima codice WEP : 13 caratteri (0x20-0x7E)</li> </ul>

#### ↓ Nota

- Quando [Wireless] è impostato a [Attivo], appare [Impostazioni wireless LAN] per consentire la modifica delle impostazioni.
- Se si stanno configurando manualmente le impostazioni di connessione, controllare prima l'SSID, il metodo di autenticazione, il codice di crittografia del punto di accesso o del router wireless.

## 8

### Impostazioni Connessione diretta

Voce	Descrizione
Tipo Wi-Fi Direct	Selezionare 2,4 GHz o 5 GHz come frequenza della LAN wireless.
SSID	<p>Inserire il nome SSID.</p> <p>L'SSID può contenere fino a 32 caratteri.</p>
Frase di accesso WPA	Inserire la chiave di accesso per la connessione Wi-Fi diretta. Una chiave di accesso può includere da 8 a 32 caratteri.

#### ↓ Nota

- Quando [Wireless] è impostato a [Attivo], appare [Impostazioni Wi-Fi Direct] per consentire la modifica delle impostazioni.

### Scheda Certificato

È possibile utilizzare i seguenti due tipi di certificati su questa macchina:

- Certificati creati dalla macchina.

- Certificati rilasciati dalle autorità di certificazione.

È possibile installare solo un certificato sulla macchina.

Se si esegue [Crea nuovo certificato auto-firmato], [Crea richiesta certificato], [Installa certificato], o [Importa certificato e chiave privata], il certificato esistente sulla macchina viene cancellato.

Seguire la procedura seguente per impostare gli elementi:

1. Verificare l'elemento che si vuole impostare.
2. Inserire la password.
3. Fare clic su [Avanti].

### Certificato

Voce	Descrizione
Crea nuovo certificato auto-firmato	Selezionare questo elemento per creare un nuovo certificato autofirmato.
Crea richiesta certificato	Selezionare questo elemento per richiedere all'autorità di certificazione di rilasciare un nuovo certificato. È possibile inviare all'autorità di certificazione un certificato creato utilizzando questa impostazione. Si noti che non è possibile inviare un certificato all'autorità di certificazione direttamente tramite Web Image Monitor.
Installa certificato	Selezionare questo elemento per installare il certificato rilasciato dall'autorità di certificazione.
Importa certificato e chiave privata	Selezionare questo elemento per installare il certificato creato dalla macchina. È possibile utilizzare i certificati nei seguenti formati: <ul style="list-style-type: none"> <li>• PEM</li> <li>• PKCS12</li> </ul>
Esporta certificato	Selezionare questa voce per eseguire il backup del certificato installato sulla macchina. Il certificato viene esportato in formato PKCS12.
Visualizza certificato	Selezionare questo elemento per verificare i dettagli sul certificato installato sulla macchina.

### Crea nuovo certificato auto-firmato

Voce	Descrizione
Nome comune (richiesto)	Immettere il nome comune del certificato. Il nome può contenere fino a 32 caratteri.

Voce	Descrizione
Organizzazione (opzionale)	Immettere il nome dell'organizzazione che richiede il certificato (nome dell'azienda o del gruppo). Il nome può contenere fino a 32 caratteri.
Unità organizzativa (opzionale)	Immettere il nome del dipartimento che richiede il certificato (nome dell'azienda o del gruppo). Il nome può contenere fino a 32 caratteri.
Città/Località (opzionale)	Immettere il nome della città o località in cui si trova la macchina. Il nome può contenere fino a 32 caratteri.
Provincia (opzionale)	Immettere il nome dello stato o della provincia in cui si trova la macchina. Il nome può contenere fino a 32 caratteri.
Stato (opzionale)	Immettere il codice di due caratteri del paese o dell'area geografica in cui si trova la macchina.
Validità (giorni) (richiesto)	Immettere il periodo di validità di quattro cifre. Ad esempio, se il periodo di validità è un anno, immettere "0365".
Algoritmo firma	Selezionare l'algoritmo della firma scegliendo tra: [RSA (1024 bit)], [RSA (2048 bit)], [ECDSA]

### Crea richiesta certificato

Voce	Descrizione
Nome comune (richiesto)	Immettere il nome comune del certificato. Il nome può contenere fino a 32 caratteri.
Organizzazione (opzionale)	Immettere il nome dell'organizzazione che richiede il certificato (nome dell'azienda o del gruppo). Il nome può contenere fino a 32 caratteri.
Unità organizzativa (opzionale)	Immettere il nome del dipartimento che richiede il certificato (nome dell'azienda o del gruppo). Il nome può contenere fino a 32 caratteri.
Città/Località (opzionale)	Immettere il nome della città o località in cui si trova la macchina. Il nome può contenere fino a 32 caratteri.
Provincia (opzionale)	Immettere il nome dello stato o della provincia in cui si trova la macchina. Il nome può contenere fino a 32 caratteri.
Stato (opzionale)	Immettere il codice di due caratteri del paese o dell'area geografica in cui si trova la macchina.
Algoritmo firma	Selezionare l'algoritmo della firma scegliendo tra: [RSA (1024 bit)], [RSA (2048 bit)], [ECDSA]

**Installa certificato**

Voce	Descrizione
Nome file	Fare clic su [Sfogliare ...], quindi selezionare il certificato da installare.

**Importa certificato e chiave privata**

Voce	Descrizione
Nome file	Fare clic su [Sfogliare ...], quindi selezionare il certificato da installare.
Password	Inserire la password della chiave privata.

**Esporta certificato**

Voce	Descrizione
Password	Inserire la password della chiave privata. La password ha da 4 a 32 caratteri.
Conferma password	Inserire la stessa password di [Password].

**Visualizza certificato**

Vengono mostrati i certificati installati.

## Configurazione delle impostazioni IPsec

Fare clic su [Impostazioni IPsec] per visualizzare la pagina dove configurare le impostazioni IPsec.

Questa pagina contiene le seguenti schede: [Impostazioni globali IPsec] e [Lista policy IPsec].

### ★ Importante

- Questa funzione è disponibile solo quando viene specificata una password amministratore.

### Scheda Impostazioni globali IPsec

Voce	Descrizione
Funzione IPsec	Abilitare o disabilitare IPsec.
Policy predefinita	Scegliere se consentire o meno la policy IPsec predefinita.
Ignora broadcast e multicast	Selezionare i servizi ai quali non applicare la protezione IPsec tra: [DHCPv4], [DHCPv6], [SNMP], [mDNS], [NetBIOS], [Porta UDP 53550]
Ignora ICMP	Scegliere se applicare la protezione IPsec ai pacchetti ICMP (IPv4 e IPv6) tramite le seguenti opzioni: [Attivo]: senza la protezione IPsec, tutti i pacchetti ICMP verranno ignorati. Il comando "Ping" (echo request and echo reply) non è compreso in IPsec. [Non attivo]: senza la protezione IPsec, alcuni tipi di messaggio ICMP verranno ignorati.

### Scheda Lista policy IPsec

Voce	Descrizione
Nr.	Numero policy IPsec.
Nome:	Visualizza il nome della policy IPsec.
Impostazioni indirizzo	Visualizza il filtro dell'indirizzo IP della policy IPsec come segue: Indirizzo remoto/Lunghezza prefisso
Azione	Visualizza l'azione della policy IPsec con "Permetti", "Rifiuta" o "Richiedi sicurezza".
Stato	Visualizza lo stato della policy IPsec come "Attivo" o "Non attivo".

Per configurare le policy IPsec, selezionare la policy IPsec desiderata, quindi fare clic su [Cambia] per aprire la pagina "Impostazioni policy IPsec ". Nella pagina "Impostazioni policy IPsec " è possibile configurare le seguenti impostazioni.

### Impostazioni policy IP

Voce	Descrizione
Nr.	Specificare un numero compreso tra 1 e 10 per la policy IPsec. Il numero specificato determinerà la posizione della policy nella lista policy IPsec. La ricerca delle policy viene eseguita in base all'ordine della lista. Se il numero specificato è stato già assegnato a un'altra policy, quella che si sta configurando prenderà il numero della policy precedente e la policy precedente e tutte quelle successive verranno rinumerate di conseguenza.
Attività	Abilitare o disabilitare la policy.
Nome:	Immettere il nome della policy. Può contenere un massimo di 16 caratteri.
Tipo indirizzo	Selezionare IPv4 o IPv6 come tipo di indirizzo IP da utilizzare nella comunicazione IPsec.
Indirizzo locale	Visualizza l'indirizzo IP della stampante.
Indirizzo remoto	Immettere l'indirizzo IPv4 o IPv6 del dispositivo con il quale comunicare. Può contenere un massimo di 39 caratteri.
Lunghezza prefisso	Inserire la lunghezza del prefisso dell'indirizzo remoto, utilizzando un valore compreso tra 1 e 128. Se questa impostazione viene lasciata vuota, verrà selezionato automaticamente "32" (IPv4) o "128" (IPv6).
Azione	<p>Specificare come vengono elaborati i pacchetti IP, scegliendo tra le seguenti opzioni:</p> <ul style="list-style-type: none"> <li>• [Permetti]: i pacchetti IP vengono sia inviati sia ricevuti senza che venga applicata la protezione IPsec.</li> <li>• [Rifiuta]: i pacchetti IP vengono ignorati.</li> <li>• [Richiedi sicurezza]: la protezione IPsec viene applicata sia ai pacchetti IP inviati sia a quelli ricevuti.</li> </ul> <p>Se si seleziona [Richiedi sicurezza], è necessario configurare [Impostazioni IPsec] e [Impostazioni IKE].</p>

**Impostazioni IPsec**

Voce	Descrizione
Tipo di encapsulation	<p>Specificare il tipo di incapsulamento, scegliendo tra:</p> <ul style="list-style-type: none"> <li>• [Trasporto]: selezionare questa modalità per proteggere solo la sezione di payload di ogni pacchetto IP durante la comunicazione con i dispositivi compatibili IPsec.</li> <li>• [Tunnel]: selezionare questa modalità per proteggere la sezione di ogni pacchetto IP. Questo tipo è consigliato per la comunicazione tra gateway di sicurezza (come ad esempio i dispositivi VPN).</li> </ul>
Protocollo di sicurezza	<p>Selezionare il protocollo di sicurezza tra:</p> <ul style="list-style-type: none"> <li>• [AH]: stabilisce una comunicazione protetta che supporta solo l'autenticazione.</li> <li>• [ESP]: stabilisce una comunicazione protetta che supporta sia l'autenticazione sia la crittografia dei dati.</li> <li>• [ESP&amp;AH]: stabilisce una comunicazione protetta che supporta sia la crittografia dei dati sia l'autenticazione dei pacchetti, ivi comprese le intestazioni dei pacchetti. Notare che non è possibile specificare questo protocollo quando è selezionata l'opzione [Tunnel] per [Tipo di encapsulation].</li> </ul>
Algoritmo autenticazione per AH	<p>Specificare l'algoritmo di autenticazione da applicare quando vengono selezionate le opzioni [AH] o [ESP&amp;AH] per [Protocollo di sicurezza] scegliendo tra:</p> <p>[MD5], [SHA1]</p>
Algoritmo crittografia per ESP	<p>Specificare l'algoritmo crittografia da applicare quando viene selezionata l'opzione [ESP] o [ESP&amp;AH] per [Protocollo di sicurezza] scegliendo tra:</p> <p>[Nessuno], [DES], [3DES], [AES-128], [AES-192], [AES-256]</p>
Algoritmo autenticazione per ESP	<p>Specificare l'algoritmo di autenticazione da applicare quando viene selezionata l'opzione [ESP] per [Protocollo di sicurezza] tra:</p> <p>[MD5], [SHA1]</p>

Voce	Descrizione
Durata	<p>Specificare la durata dell'IPsec SA (Security Association) come periodo di tempo o volume di dati. La SA scadrà una volta terminato il periodo di tempo specificato o una volta raggiunto il volume di dati specificato.</p> <p>Se si specifica sia un periodo di tempo sia un volume di dati, la SA scadrà non appena verrà raggiunto uno dei due limiti specificati e quindi si otterrà una nuova SA tramite negoziazione.</p> <p>Per specificare la durata della SA come periodo di tempo, digitare un numero di secondi.</p> <p>Per specificare la durata della SA come volume di dati digitare un numero di KB.</p>
PFS per chiave	Abilitare o disabilitare PFS (Perfect Forward Secrecy).

### Impostazioni IKE

Voce	Descrizione
Versione IKE	Visualizza la versione IKE.
Algoritmo crittografia	Specificare l'algoritmo di crittografia scegliendo tra: [DES], [3DES], [AES-128], [AES-192], [AES-256]
Algoritmo autenticazione	Specificare l'algoritmo di autenticazione scegliendo tra: [MD5], [SHA1]
Durata IKE	Specificare la durata della ISAKMP SA come periodo di tempo. Immettere un numero di secondi.
Gruppo Diffie-Hellman IKE	Selezionare il gruppo Diffie-Hellman IKE da utilizzare nella generazione della chiave di crittografia IKE scegliendo tra: [DH1], [DH2]
Chiave precondivisa	Specificare la chiave precondivisa da utilizzare per l'autenticazione di un dispositivo di comunicazione. Può contenere un massimo di 32 caratteri.
PFS per chiave	Abilitare o disabilitare PFS (Perfect Forward Secrecy).

## Stampa di liste/rapporti

Fai clic su [Stampa lista/rapporto] per visualizzare la pagina da cui stampare i rapporti. Quindi selezionare una voce e fare clic su [Stampa] per stampare le informazioni relative alla voce selezionata.

### Stampa lista/rapporto

Voce	Descrizione
Pagina configuraz.	Stampa informazioni generali sulla macchina e sulla sua attuale configurazione.
Giornale fax <sup>*1</sup>	Stampa un giornale relativo alla ricezione e trasmissione dei fax per gli ultimi 50 lavori. Per informazioni sulla stampa automatica del giornale fax, vedere p. 256 "Impostazioni delle funzioni Fax (quando si utilizza il modello con pannello touch)". Facendo clic su [Visualizza] a destra della voce, è possibile visualizzare il giornale fax su Web Image Monitor.
Lista file fax TX/RX in attesa <sup>*1</sup>	Stampa una lista dei lavori fax in memoria che sono in attesa di essere stampati, inviati o inoltrati.
Lista destinazioni numero rapido <sup>*1</sup>	Stampa una lista dei numeri rapidi.
Lista destinazioni numero abbreviato fax <sup>*1</sup>	Stampa un elenco dei numeri abbreviati.
Lista destinazioni scanner	Stampa una lista delle destinazioni di scansione.
Giornale scanner	Stampa un giornale scanner relativo alle ultime 100 trasmissioni Scan to E-mail, Scan to FTP e Scan to Folder.
Pagina manutenzione	Stampa la pagina relativa alla manutenzione.

\*1 Questa funzione è disponibile quando si utilizza il modello con pannello touch.

#### Nota

- Non è possibile stampare i rapporti tramite Web Image Monitor se è in corso la stampa di altri lavori. Prima di stampare i rapporti, accertarsi che la macchina non stia stampando.
- I rapporti verranno stampati su carta formato A4 o Letter. Prima di stampare i rapporti, caricare uno di questi formati nel vassoio.

# Configurazione delle impostazioni amministratore

Fare clic su [Strumenti amministratore] per visualizzare la pagina dove configurare le impostazioni amministratore.

Questa pagina contiene le seguenti schede: [Amministratore], [Azzera impostazioni], [Backup impostazioni], [Ripristina impostazioni], [Imposta data/ora], [Modo risparmio energia] e [Modo PCL6].

## Scheda Amministratore

### Impostazioni amministr.

Voce	Descrizione
Cambia password (solo quando si utilizza il modello con pannello touch)	Selezionare per configurare la password amministratore.
Nuova password	Digitare la nuova password amministratore. Può contenere un massimo di 16 caratteri.
Conferma nuova password	Digitare nuovamente la password per confermare.
Cambia indirizzo e-mail (solo quando si utilizza il modello con pannello touch)	Selezionare per configurare l'indirizzo e-mail amministratore.
Indirizzo e-mail amministratore (solo quando si utilizza il modello con pannello touch)	Inserire l'indirizzo e-mail amministratore. Se l'indirizzo e-mail della macchina non viene configurato nella pagina [SMTP], questo indirizzo verrà utilizzato come indirizzo mittente per le e-mail inviate dalla macchina, come le e-mail di notifica e gli Internet Fax. Può contenere un massimo di 64 caratteri.

#### Nota

- Per modificare la password è necessario inserire la password attuale.
- Durante la configurazione iniziale è necessario specificare una password, che verrà richiesta in seguito dopo la prima accensione della macchina. Per ulteriori informazioni, consultare la Guida all'installazione. Notare che la password viene cancellata dopo il reset delle impostazioni.

## Scheda Azzera impostazioni

### Azzera impostazioni

Voce	Descrizione
Azzera impostazioni di rete	Selezionare per cancellare le impostazioni configurate in [Impostazioni di rete].
Azzera impostazioni menu	Selezionare per cancellare le impostazioni non relative alla rete, riportandole ai loro valori predefiniti.
Cancella destinazione scansione	Selezionare per cancellare le destinazioni di scansione.
Azzera impostazioni Funzioni disponibili	Selezionare per annullare le impostazioni di limitazione utente.
Cancella rubrica (solo quando si utilizza il modello con pannello touch)	Selezionare per cancellare le destinazioni fax.
Azzera impostazioni IPsec	Selezionare per cancellare le impostazioni IPsec.

8

#### Nota

- [Azzera impostazioni IPsec] appare soltanto quando viene specificata la password amministratore.

## Scheda Backup impostazioni

### Importante

- Quando la macchina necessita di riparazioni, prima di inviarla all'assistenza è importante creare dei file di backup. Dopo la riparazione, nella macchina vengono ripristinate le impostazioni predefinite.
- Per eseguire il backup o ripristinare le impostazioni della macchina e la rubrica tramite una connessione USB, usare BackupRestoreTool. Per informazioni su come acquisire questo tool, vedere le FAQ fornite.

## Backup impostazioni

Voce	Descrizione
Backup impostazioni di rete	Effettua un backup delle impostazioni configurate in [Impostazioni di rete] e [Strumenti amministratore]. Tuttavia, notare che non verrà effettuato il backup dell'impostazione [Dimens.max. e-mail] in [Applicazione di rete]. Il backup di questa impostazione verrà invece effettuato da [Backup impostazioni menu].
Backup impostazioni menu	Effettua il backup delle impostazioni non relative alla rete.
Backup destinazione scansione	Effettua il backup delle destinazioni di scansione in un file.
Backup impostazioni Funzioni disponibili	Effettua il backup delle impostazioni di limitazione in un file.
Backup rubrica (solo quando si utilizza il modello con pannello touch)	Effettua il backup delle destinazioni fax in un file.
Backup impostazioni IPsec	Effettua il backup delle impostazioni IPsec in un file.

Per creare file di backup della configurazione, procedere come segue.

1. **Selezionare il pulsante di opzione per il tipo di dati di cui effettuare il backup.**
2. **Inserire la password amministratore.**
3. **Fare clic su [OK].**

### Nota

- [Backup impostazioni IPsec] appare solo quando viene specificata la password amministratore.

## Scheda Ripristina impostazioni

### Importante

- Quando l'assistenza restituisce la macchina, è importante ripristinare le impostazioni della macchina dai file di backup. Dopo la riparazione, nella macchina vengono ripristinate le impostazioni predefinite.

- Per eseguire il backup o ripristinare le impostazioni della macchina e la rubrica tramite una connessione USB, usare BackupRestoreTool. Per informazioni su come acquisire questo tool, vedere le FAQ fornite.

### Ripristina impostazioni

Voce	Descrizione
File da ripristinare	Inserire il nome e il percorso del file da ripristinare o fare clic su [Sfoggia...] per selezionare il file.

Per ripristinare i file di backup della configurazione, eseguire la seguente procedura.

1. Fare clic su [Sfoggia...].
2. Andare alla directory contenente il file di backup da ripristinare.
3. Selezionare il file di backup e fare clic su [Apri].
4. Inserire la password amministratore.
5. Fare clic su [OK].

#### Nota

- Se le impostazioni non vengono ripristinate, verrà visualizzato un messaggio di errore. Riprovare a ripristinare il file.

## Scheda Impostazioni data e ora

### Imposta data

Voce	Descrizione
Anno	Digitare l'anno in corso (da 2000 a 2099).
Mese	Digitare il mese in corso (da 1 a 12).
Giorno	Digitare il giorno corrente (da 1 a 31).
Formato data	Selezionare il formato data tra [MM/GG/AAAA], [GG/MM/AAAA] o [AAAA/MM/GG].



### Imposta ora

Voce	Descrizione
Formato ora	Selezionare il formato 24 ore o 12 ore.
Ora (AM/PM)	Se si seleziona il formato 12 ore, selezionare [AM] o [PM].

Voce	Descrizione
ore (0-23)	Se si seleziona il formato 24 ore, digitare l'ora corrente (0-23).
ore (1-12)	Se si seleziona il formato 12 ore, digitare l'ora corrente (1-12).
minuti (0-59)	Digitare il minuto corrente (0-59).

## Scheda Modo risparmio energia

### Modo risparmio energia

Voce	Descrizione
Modo risparmio energia 1	<p>Selezionare [Attivo] per attivare il modo risparmio energia 1 se la stampante è rimasta inattiva per circa 30 secondi.</p> <p>È necessario meno tempo per riavviare la stampante dal Modo risparmio energia 1 rispetto al Modo risparmio energia 2 o a quando la stampante è spenta. Nel Modo risparmio energia 1, tuttavia, il consumo è superiore rispetto al Modo risparmio energia 2.</p>
Modo risparmio energia 2	<p> <b>Regione A</b></p> <p>Selezionare [30 sec] o specificare il periodo di tempo (1-20 min) affinché la macchina entri nel modo Risparmio energia 2.</p> <p> <b>Regione B</b></p> <p>Selezionare [30 sec] o specificare il periodo di tempo (1-60 min) prima che la macchina entri in Modo risparmio energia 2.</p> <p>Il consumo energetico della macchina è inferiore nella modalità di risparmio energia 2 rispetto alla modalità di risparmio energia 1, tuttavia è necessario un tempo superiore per far ripartire la macchina dalla modalità di risparmio energia 2 rispetto alla modalità di risparmio energia 1.</p>

#### Nota

- Quando si utilizza il modello con pannello touch  
La macchina esce dalla modalità risparmio energia quando riceve un lavoro di stampa, stampa un fax ricevuto o quando il tasto [Power] viene premuto per meno di 3 secondi.
- Quando si utilizza il modello con pannello LCD a 4 linee  
La macchina esce dalla modalità risparmio energia quando riceve un lavoro di stampa o quando il tasto [Power] viene premuto per meno di 3 secondi.

---

## Modo PCL6

---

### Modo PCL6

Voce	Descrizione
Modo PCL6	Impostare su [Universale] quando si utilizza il driver universale e su [P310/M320] quando si utilizza il driver normale.

# Uso di Smart Organizing Monitor

È possibile verificare lo stato e le informazioni relative allo stato della macchina tramite Smart Organizing Monitor.

## Visualizzazione di Smart Organizing Monitor Dialog

1. Nel menu [Start], fare clic su [Utility Software P 310\_M 320\_Series].
2. Fare clic su [Smart Organizing Monitor per la serie P 310\_M 320].
3. Se non è selezionata la macchina in uso, fare clic su [Connetti stampante], quindi effettuare una delle seguenti operazioni:
  - Selezionare il modello della macchina.
  - Inserire manualmente l'indirizzo IP del dispositivo.
  - Fare clic su [Cerca stampan.di rete] per ricercare la macchina attraverso la rete.
4. Fare clic su [OK].

## Verifica delle informazioni sullo stato

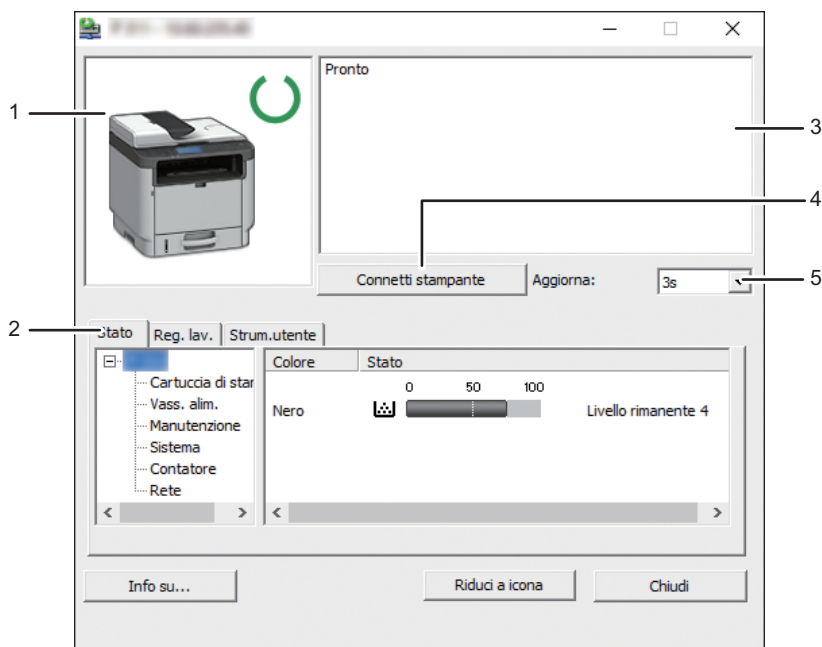

MOESOC8127

### 1. Area immagini

Visualizza lo stato della macchina con un'icona.

## 2. Area della scheda

- Scheda Stato
  - Nome stampante
  - Cartuccia di stampa  
Visualizza i seguenti messaggi per indicare i livelli di toner rimanente: livello rimanente da 2 a 5, "Quasi esaurito" e "Vuoto".
  - Vassoio di alimentazione  
È possibile controllare le seguenti informazioni sui vassoi di alimentazione.  
[Vassoio di alimentazione], [Stato], [Form. carta], [Tipo carta]  
Consente di visualizzare il tipo di carta caricata in ciascun vassoio di alimentazione.
  - Manutenzione  
Consente di visualizzare gli stati dei consumabili.
  - Sistema  
Consente di visualizzare le informazioni di sistema relative alla stampante, ad esempio il nome del modello, la versione del sistema, e la dimensione della memoria.
  - Contatore  
Visualizza le informazioni sui contatori.
  - Rete  
Visualizza i dettagli di rete come l'indirizzo IP della stampante e informazioni relative alla rete.
- Scheda Registro lavori  
Visualizza le informazioni sui registri lavori.
- Scheda Strumenti utente  
Cliccare per stampare gli elenchi o le pagine di configurazione, o per configurare le impostazioni della macchina.

## 3. Area messaggio

Visualizza lo stato della macchina tramite un messaggio.

Per informazioni sui messaggi di errore, vedere p. 437 "Messaggi di errore e di stato su Smart Organizing Monitor".

## 4. Tasto [Connetti stampante]

Fare clic per selezionare un driver di stampante.

## 5. [Aggiorna:]

Specificare l'aggiornamento automatico del display.

---

## Configurare le impostazioni della macchina

---

Smart Organizing Monitor viene utilizzato per modificare le impostazioni della macchina.

1. Nel menu [Start], fare clic su [Utility Software P 310\_M 320\_Series].
2. Fare clic su [Smart Organizing Monitor per la serie P 310\_M 320].

**3. Se non è selezionata la macchina in uso, fare clic su [Connetti stampante], quindi effettuare una delle seguenti operazioni:**

- Selezionare il modello della macchina.
- Inserire manualmente l'indirizzo IP del dispositivo.
- Fare clic su [Cerca stampan.di rete] per ricercare la macchina attraverso la rete.

**4. Fare clic su [OK].**

**5. Sulla scheda [Strum.utente], fare clic su [Configuraz. stampante].**

**6. Inserire il codice di accesso, quindi fare clic su [OK].**

Il codice di accesso predefinito è "Admin".

**7. Se necessario, modificare le impostazioni.**

**8. Fare clic su [OK].**

**9. Fare clic su [Chiudi].**

### Codice di accesso

Le funzioni configurabili dipendono dalle autorizzazioni del codice di accesso con cui si entra.

- Amministratore  
Tutte le schede nella finestra di dialogo [Configuraz. stampante] sono disponibili.
- Utenti generali  
È disponibile solo la scheda [Alimen.carta].

## Scheda Impostazioni

Questa sezione contiene una panoramica divisa in schede relative alle impostazioni della macchina che possono essere modificate tramite Smart Organizing Monitor. Per ulteriori informazioni su ciascuna impostazione, consultare la Guida di Smart Organizing Monitor.

### Scheda Alimen.carta

- È possibile modificare il formato della carta e altre impostazioni della carta.

### Scheda Manutenzione

- È possibile regolare la posizione di avvio della stampa.

### Scheda Sistema

- È possibile impostare le funzioni di base richieste per utilizzare la stampante. La stampante può essere utilizzata con i valori predefiniti di fabbrica, ma la configurazione può essere modificata in base alle esigenze dell'utente.
- Le impostazioni modificate vengono mantenute anche se la stampante viene spenta.
- Il codice di accesso può essere modificato in questa scheda.

### Schede IPv6, Rete 1, Rete 2 e Rete 3

- È possibile impostare configurazioni relative alle connessioni e alla comunicazione di rete.
- Le seguenti operazioni sono possibili in queste schede:
  - Controllare il nome della stampante, il protocollo attivo e le altre informazioni della stampante
  - Definire le impostazioni di interfaccia, tra cui l'impostazione di timeout e le impostazioni del protocollo
  - Controllo o impostazione dei parametri TCP / IP
  - Verificare o specificare le impostazioni SMTP, SNMP e IPsec
  - Controllo o impostazione degli avvisi

### Scheda Wireless

- È possibile impostare configurazioni relative alle connessioni Wireless LAN e alla comunicazione.
- Le seguenti operazioni sono possibili nella scheda:
  - Verifica dello stato della Wireless LAN
  - Connessione manuale della Wireless LAN

### Scheda Stampante

- Si possono impostare le configurazioni relative alla stampante.

### Scheda @Remote

- È possibile configurare le impostazioni del server proxy per l'utilizzo del servizio @Remote, quindi registrare la macchina al servizio.

---

## Stampa della pagina di configurazione

---

1. Nel menu [Start], fare clic su [Utility Software P 310\_M 320\_Series].
2. Fare clic su [Smart Organizing Monitor per la serie P 310\_M 320].
3. Se non è selezionata la macchina in uso, fare clic su [Connetti stampante], quindi effettuare una delle seguenti operazioni:
  - Selezionare il modello della macchina.
  - Inserire manualmente l'indirizzo IP del dispositivo.
  - Fare clic su [Cerca stampan.di rete] per ricercare la macchina attraverso la rete.
4. Fare clic su [OK].
5. Sulla scheda [Strum.utente] selezionare [Pag. di configuraz.] dall'elenco [Stm.lista/prova].
6. Fare clic su [Stam.].

---

## Pagina di configurazione

---

Per la pagina di configurazione, vedere p. 293 "Pagina di configurazione" o p. 335 "Pagina di configurazione".

---

## Tipi di liste/rapporti

---

### Pagina configuraz.

Stampa le informazioni generali e le configurazioni correnti relative alla macchina.

### Pagina di prova

Stampa una pagina di prova per verificare la condizione di stampa.

### Pagina font/config. PCL

Stampa la configurazione corrente e la lista dei font PCL installati.

### Pag.conf./font PS

Stampa la configurazione corrente e la lista dei font PostScript installati.

#### ↓ Nota

- I rapporti verranno stampati su carta formato A4 o Letter. Prima di stampare i rapporti, caricare uno di questi formati nel vassoio.
- Le pagine di stampa medie per lavoro sono visualizzate in [Informazioni P/J (Media)] in [Contatore totale] nella pagina di manutenzione. Con lavoro si intende la stampa di un documento dall'inizio alla fine. Tuttavia, se ad esempio viene aggiunto consecutivamente un altro lavoro mentre viene stampato il documento corrente, il numero del lavoro corrente è 1 non 2.



# 9. Manutenzione della macchina

Questo capitolo spiega come sostituire i materiali di consumo e pulire la macchina.

## Sostituzione della cartuccia

### ★ Importante

- Conservare la cartuccia di stampa in un luogo fresco e al riparo dalla luce.
- Il numero di pagine realmente stampabili può variare a seconda del volume e della densità delle immagini, del numero di pagine stampate per volta, del tipo e formato carta, nonché delle condizioni ambientali quali la temperatura e l'umidità. La qualità del toner diminuisce con il tempo. Potrebbe essere necessario sostituire anticipatamente la cartuccia di stampa. È quindi consigliabile tenere sempre pronta una nuova cartuccia di stampa.
- Il produttore consiglia di utilizzare toner originale per ottenere stampe di buona qualità.
- Il produttore non potrà essere ritenuto responsabile per danni o spese risultanti dall'uso, per le proprie apparecchiature da ufficio, di parti diverse dalle parti originali fornite dal produttore.
- Non far cadere all'interno della macchina fermagli, punti metallici o altri piccoli oggetti.
- Non esporre la cartuccia di stampa senza coperchio alla luce solare diretta per periodi prolungati.
- Non toccare l'unità fotoconduttore della cartuccia di stampa.

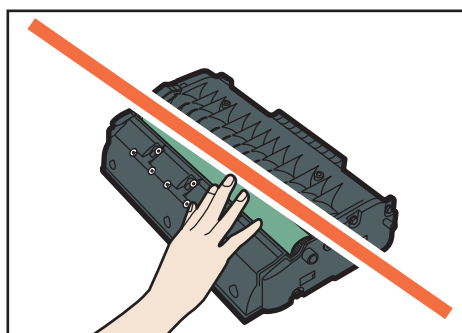

- Non toccare il chip ID nella parte superiore della cartuccia di stampa, come illustrato di seguito.

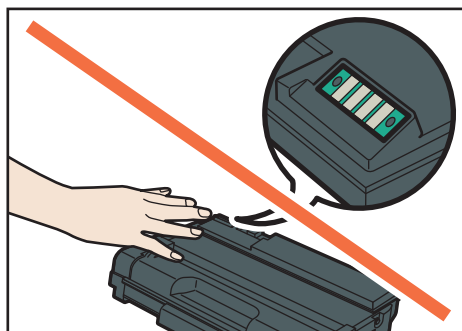

DYG266

### Messaggi sullo schermo

- Quando si utilizza il modello con pannello touch
  - Sostituire la cartuccia di stampa quando sullo schermo appare "Sostituire: Cartuccia stampa".
  - Quando sullo schermo appare il messaggio "Sostit.a breve: Cartuccia stampa" preparare una nuova cartuccia.
- Quando si utilizza il modello con pannello LCD a 4 linee
  - Sostituire la cartuccia di stampa quando sullo schermo appare "Sostituzione richiesta: Cartuccia".
  - Quando sullo schermo appare il messaggio "Sost.richiesta a breve: Cartuccia" preparare una nuova cartuccia.

1. Se è presente carta caricata nel vassoio bypass, rimuoverla e chiudere il vassoio bypass.
2. Premere il pulsante laterale per aprire lo sportello anteriore, quindi abbassarlo lentamente.

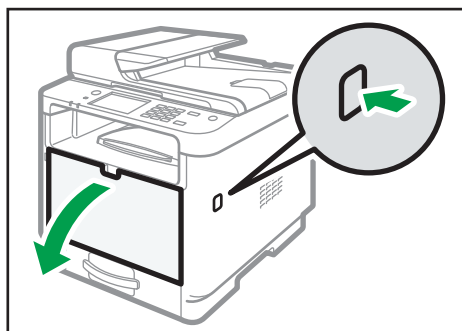

DYH062

- 3. Afferrare il centro della cartuccia di stampa e sollevarla leggermente con attenzione, quindi estrarla orizzontalmente.**

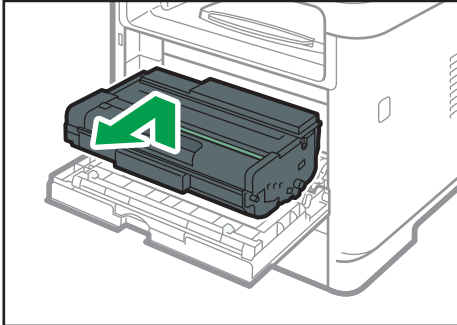

DYH063

- Non scuotere la cartuccia di stampa che è stata rimossa. Questo potrebbe causare la perdita del toner rimanente.
- Collocare la vecchia cartuccia di stampa su carta o altro materiale simile per non sporcare la postazione di lavoro.

- 4. Estrarre la nuova cartuccia di stampa dalla confezione.**

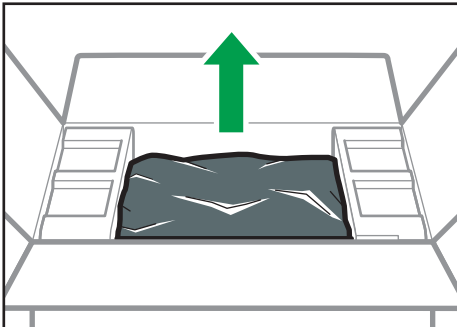

DYG271

- 5. Estrarre la cartuccia di stampa dall'involucro di plastica.**

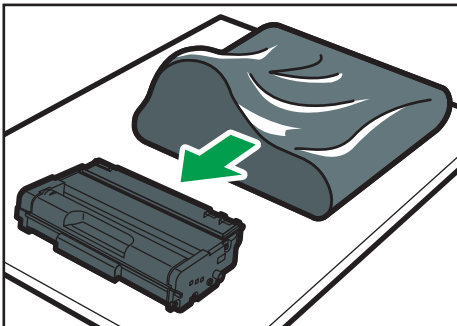

DYG272

**6. Afferrare la cartuccia di stampa e scuoterla lateralmente per cinque o sei volte.**

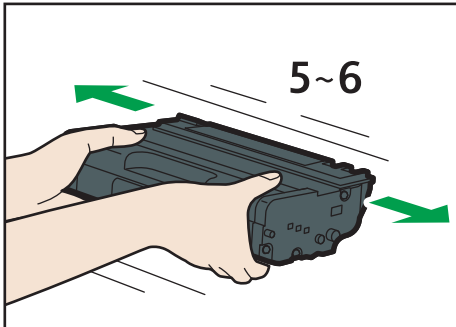

DYG273

La distribuzione uniforme del toner all'interno del contenitore migliora la qualità di stampa.

**7. Introdurre la cartuccia di stampa facendola scivolare in posizione orizzontale. Quando la cartuccia si ferma, sollevarla leggermente e inserirla completamente all'interno, quindi premere finché non scatta in posizione.**

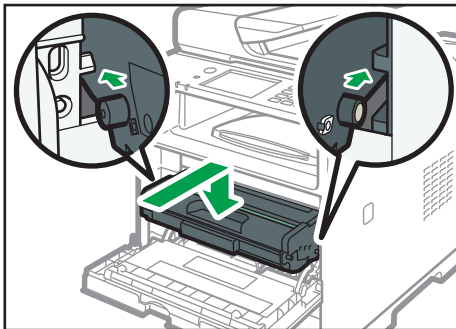

DYH065

**8. Spingere con attenzione lo sportello anteriore fino a chiuderlo. Fare attenzione a non incastrare le dita.**

Dopo aver richiuso lo sportello anteriore, attendere che appaia la schermata iniziale.

**9. Riporre la vecchia cartuccia di stampa nella confezione e metterla nella scatola.**

**Nota**

- **Regione A** (principalmente Europa e Asia)  
Se si desidera smaltire il contenitore del toner usato, contattare l'ufficio vendite locale. Se il prodotto viene smaltito per proprio conto, deve essere trattato come i normali rifiuti in plastica.
- **Regione B** (principalmente America)  
Visitare il nostro sito per informazioni sul riciclaggio dei consumabili; in alternativa, è possibile riciclarli secondo le normative locali, pubbliche o private.

## Precauzioni durante la pulizia

Per mantenere un'elevata qualità di stampa, pulire la macchina periodicamente.

Tergere con un panno soffice l'esterno. Se il panno asciutto non è sufficiente, utilizzare un panno soffice, inumidito e ben strizzato. Se anche questo non fosse sufficiente a rimuovere lo sporco o le macchie, applicare un detergente neutro, pulire la superficie con il panno umido ben strizzato, passare un panno asciutto e lasciare asciugare.

### ★ Importante

- Per evitare deformazioni, scoloriture o crepe, non utilizzare sostanze chimiche volatili, quali benzina, diluente o insetticidi spray, sulla macchina.
- Rimuovere eventuale polvere o tracce di sporco all'interno della macchina con un panno pulito e asciutto.
- È necessario scollegare la spina dalla presa di rete a muro almeno una volta l'anno. Rimuovere eventuale polvere e sporco dalla spina e dalla presa prima di collegarle nuovamente. L'accumulo di polvere e di sporco può costituire pericolo di incendio.
- Non far cadere all'interno della macchina fermagli, punti metallici o altri piccoli oggetti.

## Pulizia del feltrino di frizione e del rullo di alimentazione carta

Se il feltrino di frizione o il rullo di alimentazione carta sono sporchi, la carta può incepparsi oppure possono essere alimentati più fogli contemporaneamente. In questo caso, pulire il feltrino di frizione e il rullo di alimentazione carta come segue:

### ★ Importante

- Non utilizzare detergenti chimici o solventi organici, come diluenti o benzina.
1. Disattivare l'alimentazione.
  2. Scollegare il cavo di alimentazione dalla presa a muro. Rimuovere tutti i cavi dalla macchina.
  3. Estrarre lentamente il vassoio 1 con entrambe le mani.

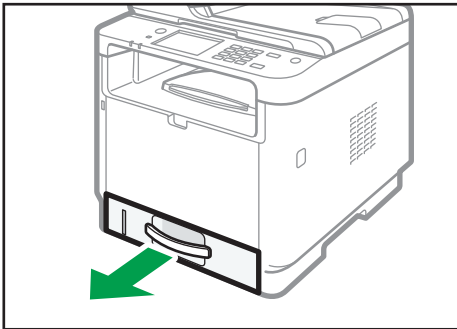

DYH068

9

Posizionare il vassoio su una superficie piatta. Se il vassoio contiene della carta, rimuoverla.

4. Pulire i feltrini di frizione con un panno inumidito.

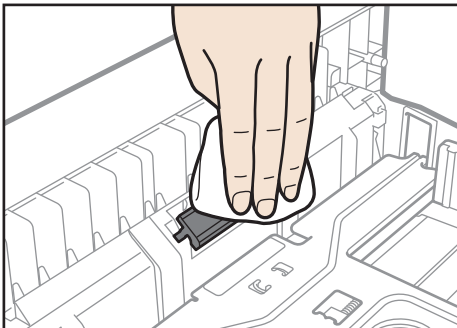

DYG277

5. Pulire la parte in gomma del rullo con un panno morbido inumidito. Quindi rimuovere l'umidità utilizzando un panno asciutto.

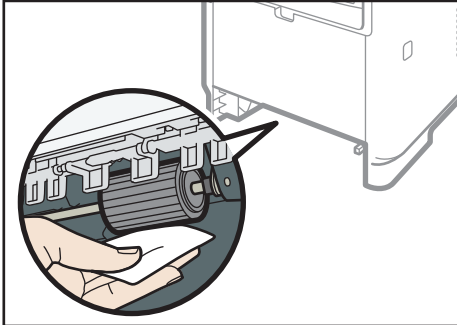

DYG278

6. Ricaricare la carta rimossa nel vassoio, quindi spingere con cautela il vassoio nella macchina finché scatta in posizione.

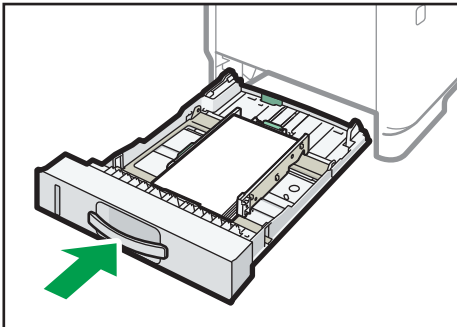

DYH073

7. Inserire bene la spina del cavo di alimentazione nella presa elettrica. Collegare tutti i cavi di interfaccia precedentemente rimossi.
8. Collegare l'alimentazione.

**Nota**

- Se si verificano inceppamenti oppure vengono alimentati più fogli contemporaneamente dopo aver pulito il feltrino di frizione, contattare l'assistenza o l'agente di vendita.
- Se è installato il vassoio 2, pulire il suo feltrino di frizione e il rullo di alimentazione come per il vassoio 1.

## Pulizia del vetro di esposizione

### 1. Sollevare l'ADF.

Fare attenzione a non trattenere il vassoio di alimentazione quando si solleva l'ADF, in quanto potrebbe venire danneggiato.

- ### 2. Pulire le parti indicate dalle frecce con un panno morbido inumidito, quindi ripassare le stesse parti con un panno asciutto per eliminare eventuali tracce di umidità.

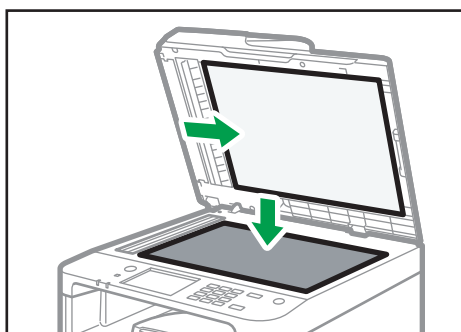

DYG282

# Pulizia dell'alimentatore automatico originali

## 1. Sollevare l'ADF.

Fare attenzione a non trattenere il vassoio di alimentazione quando si solleva l'ADF, in quanto potrebbe venire danneggiato.

2. Pulire le parti indicate dalle frecce con un panno morbido inumidito, quindi ripassare le stesse parti con un panno asciutto per eliminare eventuali tracce di umidità.

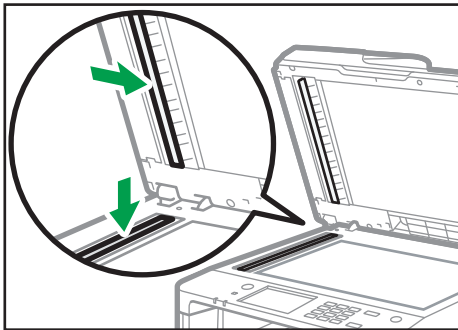

DYG283

## Spostamento e trasporto della macchina

Questa sezione spiega le precauzioni da seguire quando la macchina viene spostata per distanze brevi o lunghe.

Per le lunghe distanze, imballare nuovamente la macchina nel suo imballaggio originale.

### ★ Importante

- **Prima di trasportarla, assicurarsi di scollegare tutti i cavi dalla macchina.**
- **La macchina è un prodotto di meccanica di precisione. Maneggiarla con cura durante lo spostamento.**
- **Assicurarsi di spostare la macchina in orizzontale. Utilizzare estrema cautela quando la stampante viene trasportata su o giù dalle scale.**
- **Se è installato il vassoio 2, rimuoverlo dalla macchina, quindi spostare entrambi separatamente.**
- **Non rimuovere la cartuccia di stampa quando viene spostata la macchina.**
- **Assicurarsi di mantenere la macchina in posizione orizzontale durante il trasporto. Per evitare fuoriuscite di toner, spostare la macchina con cautela.**
- Tenere la macchina lontano da aria salina e gas corrosivi. Inoltre, non installare la macchina dove potrebbero verificarsi reazioni chimiche (laboratori, ecc.) perché queste potrebbero provocare malfunzionamenti.

### Ventilazione

Quando si utilizza la macchina in uno spazio chiuso o senza ventilazione adeguata per lunghi periodi, oppure si effettuano molte stampe, è possibile che dalla macchina provenga un odore particolare.

Di conseguenza, anche la carta stampata potrebbe avere lo stesso odore.

Quando si sente un odore strano, ventilare l'area regolarmente, per mantenere confortevole lo spazio di lavoro.

- Installare la macchina in modo che i fori di ventilazione non siano diretti verso le persone.
- La ventilazione dovrebbe superare i 30 m<sup>3</sup>/hr/persona.

### Odore di macchina nuova

Quando la macchina è nuova, emana un odore caratteristico. L'odore si attenua dopo circa una settimana.

Quando si sente un odore particolare, ventilare la stanza e farvi circolare aria a sufficienza.

#### 1. Assicurarsi di aver verificato i seguenti punti:

- L'interruttore dell'alimentazione è spento.
- Il cavo di alimentazione è scollegato dalla presa di rete a muro.
- Tutti gli altri cavi sono scollegati dalla macchina.

2. Rimuovere il vassoio 2 se è installato.
3. La macchina deve essere sollevata da due persone utilizzando le maniglie presenti su entrambi i lati. Portarla nella posizione in cui si intende installarla, mantenendola orizzontale.

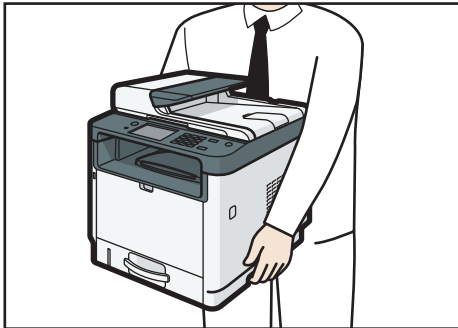

DYH051

4. Se è stato rimosso il vassoio 2, reinstallarlo.

#### ↓ Nota

- Per spostare la macchina su una lunga distanza, imballarla bene e svuotare tutti i vassoi. Fare attenzione a non inclinare la macchina durante il trasporto.
- Se la macchina non viene mantenuta in posizione orizzontale durante il trasporto, potrebbe verificarsi una fuoriuscita di toner al suo interno.
- Per ulteriori informazioni relative allo spostamento della macchina, contattare il servizio assistenza o l'agente di vendita.

## Smaltimento

Chiedere al rappresentante di vendita o dell'assistenza tecnica informazioni sul corretto smaltimento di questa macchina.

## A chi rivolgersi

Per ulteriori informazioni sugli argomenti trattati nel presente manuale o per informazioni su argomenti non trattati, rivolgersi a un rappresentante di vendita o dell'assistenza tecnica.



# 10. Risoluzione dei problemi

Questo capitolo fornisce soluzioni per i messaggi di errore e altri problemi.

## Messaggi di errore e di stato sulla schermata

I messaggi sono elencati in ordine alfabetico nella tabella sottostante.

"X" rappresenta un numero contenuto nei codici errore che varia in base alla situazione specifica.

### ★ Importante

- Quando si utilizza il modello con pannello touch

Se l'indicatore di allerta si accende o lampeggia, premere l'icona [Stato] nella schermata [Home] e controllare il messaggio visualizzato.

- Quando si utilizza il modello con pannello LCD a 4 linee

Se l'indicatore di allerta si accende o lampeggia, passare al modo copiatrice e verificare il messaggio visualizzato.

Messaggio	Cause	Soluzioni
2XXX14	La macchina non è stata in grado di stampare un fax ricevuto oppure la memoria della macchina si è riempita durante la ricezione di un fax perché il documento era troppo grande.	<ul style="list-style-type: none"> <li>• Il vassoio carta era vuoto. Caricare la carta nel vassoio carta. Vedere p. 58 "Caricare la carta".</li> <li>• Il vassoio della carta non conteneva A4, Letter o Legal. Caricare carta di un formato valido nel vassoio e configurare le impostazioni formato carta adeguate in [Impostaz.carta].</li> <li>• Uno sportello o un vassoio era aperto. Chiudere lo sportello o il vassoio.</li> <li>• Si è verificato un inceppamento carta. Rimuovere la carta inceppata. Vedere p. 440 "Rimozione della carta inceppata".</li> <li>• Una cartuccia di stampa era vuota. Sostituire la cartuccia di stampa. Vedere p. 407 "Sostituzione della cartuccia".</li> <li>• Il fax ricevuto era troppo grande. Chiedere al mittente di reinviare il documento diviso in parti più piccole tramite fax individuali, oppure di utilizzare una risoluzione inferiore.</li> </ul>
Inceppamento originale ADF Aprire sportello ADF e rimuovere carta.	Si è verificato l'inceppamento di un originale nell'ADF.	<ul style="list-style-type: none"> <li>• Rimuovere gli originali inceppati e riposizionarli. Vedere p. 440 "Rimozione della carta inceppata" e p. 454 "Problemi di alimentazione carta".</li> <li>• Assicurarsi che gli originali siano adatti alla scansione. Vedere p. 93 "Posizionamento degli originali".</li> </ul>
Inceppam.origin.ADF Aprire sportello ADF e rimuovere carta.		

Messaggio	Cause	Soluzioni
Disponibile: Copia carta ID A4/A5 SEF/ A6/8,5x11/5,5x8,5	Non è stato possibile effettuare una copia carta ID perché il vassoio non contiene la carta del formato adatto (A4, Letter, A5, 5,5x8,5 pollici o A6).	<ul style="list-style-type: none"> <li>Quando si utilizza il modello con pannello touch Impostare la macchina per stampare copie utilizzando i formati A4 o Letter nell'impostazione [Seleziona carta]. Vedere p. 248 "Impostazioni delle funzioni Copiatrice (quando si utilizza il modello con pannello touch)".</li> <li>Quando si utilizza il modello con pannello LCD a 4 linee Impostare la macchina per stampare copie utilizzando i formati A4 o Letter nell'impostazione [Seleziona carta]. Vedere p. 305 "Impostazioni funzioni Copiatrice (quando si utilizza il modello con pannello LCD a quattro linee)".</li> <li>Quando si utilizza il modello con pannello touch Specificare il formato A4, Letter, A5, 5,5x8,5 o A6 per il vassoio selezionato per stampare le copie. Vedere p. 277 "Impostazioni carta (quando si utilizza il modello con pannello touch)".</li> <li>Quando si utilizza il modello con pannello LCD a 4 linee Specificare il formato A4, Letter, A5, 5,5x8,5 o A6 per il vassoio selezionato per stampare le copie. Vedere p. 323 "Impostazioni vass. carta (quando si utilizza il modello con pannello LCD a 4 linee)".</li> </ul>

Messaggio	Cause	Soluzioni
Disponibile: Copia 2 facciate A4, LG, LT 8x13, 8 1/4x13, 8 1/2x13, 16K	Questo messaggio viene visualizzato solo quando si utilizza il modello con pannello touch.  Non è stato possibile effettuare una copia su due facciate perché il vassoio non contiene carta di formato valido, che può essere A4, Letter, Legal, 8 × 13 pollici, 8 1/2 × 13 pollici, Folio o 16K.	<ul style="list-style-type: none"> <li>• Selezionare il vassoio che contiene carta di formato A4, B5, Letter, o Legal nelle impostazioni [Seleziona carta] setting. Vedere p. 248 "Impostazioni delle funzioni Copiatrice (quando si utilizza il modello con pannello touch)".</li> <li>• Specificare i formati A4, Letter, Legal, 8 × 13 pollici, 8 1/2 × 13 pollici, Folio o 16K per il vassoio selezionato per stampare le copie. Vedere p. 277 "Impostazioni carta (quando si utilizza il modello con pannello touch)".</li> </ul>
Disponibile: Copia 2 facciate A4/LG/LT	Questo messaggio appare solo quando si utilizza il modello con pannello LCD a quattro linee.  Non è stato possibile effettuare una copia su due facciate perché il vassoio non contiene la carta del formato adatto (A4, Legal o Letter).	<ul style="list-style-type: none"> <li>• Selezionare il vassoio che contiene il formato carta A4, Letter o Legal nell'impostazione [Seleziona carta]. Vedere p. 305 "Impostazioni funzioni Copiatrice (quando si utilizza il modello con pannello LCD a quattro linee)".</li> <li>• Specificare il formato A4, Letter o Legal per il vassoio selezionato per stampare le copie. Vedere p. 323 "Impostazioni vass. carta (quando si utilizza il modello con pannello LCD a 4 linee)".</li> </ul>
Occupato	Non è stato possibile completare la trasmissione perché la linea del destinatario era occupata.	Attendere un po', quindi inviare nuovamente il fax.

Messaggio	Cause	Soluzioni
<p>Imposs.copiare impost.</p> <p>Comb.: 2 su 1 / 4 su 1</p>	<p>Non è stato possibile effettuare una copia combinata perché il vassoio non contiene la carta del formato adatto, A4 o Letter.</p>	<ul style="list-style-type: none"> <li>Quando si utilizza il modello con pannello touch Impostare la macchina per stampare le copie utilizzando carta formato A4, Letter o Legal nell'impostazione [Seleziona carta]. Vedere p. 248 "Impostazioni delle funzioni Copiatrice (quando si utilizza il modello con pannello touch)".</li> <li>Quando si utilizza il modello con pannello LCD a 4 linee Impostare la macchina per stampare le copie utilizzando carta formato A4, Letter o Legal nell'impostazione [Seleziona carta]. Vedere p. 305 "Impostazioni funzioni Copiatrice (quando si utilizza il modello con pannello LCD a quattro linee)".</li> <li>Quando si utilizza il modello con pannello touch Specificare il formato A4, Letter o Legal per il vassoio selezionato. Vedere p. 277 "Impostazioni carta (quando si utilizza il modello con pannello touch)".</li> <li>Quando si utilizza il modello con pannello LCD a 4 linee Specificare il formato A4, Letter o Legal per il vassoio selezionato. Vedere p. 323 "Impostazioni vass. carta (quando si utilizza il modello con pannello LCD a 4 linee)".</li> </ul>

Messaggio	Cause	Soluzioni
Impossibile copiare. Posiz. originali su ADF.	La copia combinata non può essere eseguita perché gli originali non sono stati inseriti nell'ADF.	<ul style="list-style-type: none"> <li>Utilizzare l'ADF anche per la copia di un foglio singolo.</li> <li>Quando si utilizza il modello con pannello touch Se è necessario utilizzare il vetro di esposizione, selezionare [Disattivo] o [Modo scans.2 fc.man.] in [F-R/Combina] in [Impost.Copiatr.], quindi riprovare. Vedere p. 248 "Impostazioni delle funzioni Copiatrice (quando si utilizza il modello con pannello touch)".</li> <li>Quando si utilizza il modello con pannello LCD a 4 linee Se è necessario utilizzare il vetro di esposizione, selezionare [Disattivo] o [Modo scans.2 facc.man.] in [F-R/Combina] in [Impost.Copiatr.], quindi riprovare. Vedere p. 305 "Impostazioni funzioni Copiatrice (quando si utilizza il modello con pannello LCD a quattro linee)".</li> </ul>
Controll.formato carta	Il formato carta impostato per il documento non corrisponde a quello del vassoio specificato.	<ul style="list-style-type: none"> <li>Quando si utilizza il modello con pannello touch Premere [Avanz.pag.] per iniziare la stampa oppure [Reset lav.] per cancellare il lavoro.</li> <li>Quando si utilizza il modello con pannello LCD a 4 linee Premere il tasto [OK] per iniziare la stampa oppure premere il tasto [Back] per annullare il lavoro.</li> </ul>

Messaggio	Cause	Soluzioni
Controllare tipo carta	Il tipo di carta impostato per il documento non corrisponde a quello del vassoio specificato.	<ul style="list-style-type: none"> <li>Quando si utilizza il modello con pannello touch Premere [Avanz.pag.] per iniziare la stampa oppure [Reset lav.] per cancellare il lavoro.</li> <li>Quando si utilizza il modello con pannello LCD a 4 linee Premere il tasto [OK] per iniziare la stampa oppure premere il tasto [Back] per annullare il lavoro.</li> </ul>
Connessione fallita	Non è stato possibile collegare la linea correttamente.	<ul style="list-style-type: none"> <li>Assicurarsi che la linea telefonica sia collegata correttamente alla macchina.</li> <li>Scollegare la linea telefonica dalla macchina e collegare un telefono standard al suo posto. Assicurarsi di poter effettuare chiamate tramite il telefono. Se non è possibile effettuare chiamate in questo modo, contattare la compagnia telefonica.</li> </ul>
Raffreddamento...	Se i componenti interni della macchina si surriscaldano quando si stampa in continuazione, viene visualizzato un messaggio e la stampa si arresta.	Attendere che la macchina si raffreddi e riprenda a stampare.
Sportello aperto	Uno degli sportelli è aperto.	Chiudere completamente lo sportello.

Messaggio	Cause	Soluzioni
Selezione fallita	Non è stato possibile inviare il fax.	<ul style="list-style-type: none"> <li>• Assicurarsi che il numero di fax selezionato sia corretto.</li> <li>• Assicurarsi che la destinazione sia un fax.</li> <li>• Assicurarsi che la linea non sia occupata.</li> <li>• Potrebbe essere necessario inserire una pausa tra le cifre da digitare. Premere [Riselezione], ad esempio, dopo il prefisso telefonico.</li> <li>• Quando si utilizza il modello con pannello touch Verificare che [PSTN / PBX] in [Strumenti amministr.] sia stato specificato in modo coerente con la linea telefonica in uso. Vedere p. 283 "Impostazioni strumenti amministratore (quando si utilizza il modello con pannello touch)".</li> <li>• Quando si utilizza il modello con pannello LCD a 4 linee Verificare che [PSTN / PBX] in [Strumenti amministratore] sia stato specificato in modo coerente con la linea telefonica in uso. Vedere p. 329 "Impostazioni strumenti amministratore (quando si utilizza il modello con pannello LCD a 4 linee)".</li> </ul>

Messaggio	Cause	Soluzioni
Superata dimensione massima e-mail	Le dimensioni del file scansionato superano le dimensioni massime dei file che possono essere inviati tramite e-mail.	<ul style="list-style-type: none"> <li>Quando si utilizza il modello con pannello touch Configurare [Risoluzione] in [Impostazioni Scanner] per ridurre la risoluzione di scansione. Vedere p. 253 "Impostazioni delle funzioni Scanner(quando si utilizza il modello con pannello touch)".</li> <li>Quando si utilizza il modello con pannello LCD a 4 linee Configurare [Risoluzione] in [Impostaz.scans.] per ridurre la risoluzione di scansione. Vedere p. 310 "Impostazioni funzioni Scanner (quando si utilizza il modello con pannello LCD a 4 linee)".</li> <li>Quando si utilizza il modello con pannello touch Configurare [Dimensione max.email] in [Impostazioni Scanner] per aumentare il formato consentito. Vedere p. 253 "Impostazioni delle funzioni Scanner(quando si utilizza il modello con pannello touch)".</li> <li>Quando si utilizza il modello con pannello LCD a 4 linee Configurare [Dimens.max. e-mail] in [Impostaz.scans.] per aumentare il formato consentito. Vedere p. 310 "Impostazioni funzioni Scanner (quando si utilizza il modello con pannello LCD a 4 linee)".</li> </ul>

Messaggio	Cause	Soluzioni
POP3 I-Fax fallito	La connessione al server POP3 non è riuscita.	<ul style="list-style-type: none"> <li>Controllare che il cavo di rete sia collegato correttamente alla macchina.</li> <li>Controllare che le impostazioni di rete come le impostazioni dell'indirizzo IP, DNS e POP3 siano state configurate correttamente (assicurarsi che non sia stato utilizzato nessun carattere a doppio byte). Vedere p. 372 "Configurazione delle impostazioni di rete".</li> </ul>
Cartuccia non orig.	È installata una cartuccia di stampa non supportata.	Rimuovere e sostituire con una cartuccia di stampa indicata da un rivenditore autorizzato.
Inceppam.interno	Si è verificato un inceppamento carta nella macchina.	Rimuovere la carta inceppata. Vedere p. 440 "Rimozione della carta inceppata".
Stampa interr.bassa tens.	La tensione è troppo bassa per supportare le funzioni della macchina.	Controllare la fonte di alimentazione. Se alla stessa presa della macchina sono collegati anche dispositivi ad alto consumo energetico, come riscaldatori alogeni o elettrici, collegarli ad altre prese.
Overflow memoria	Il numero dei lavori fax in memoria (fax non inviati o non stampati) ha raggiunto il limite massimo, pertanto non è possibile archiviare nuovi lavori.	Attendere finché i lavori in sospeso vengono trasmessi o stampati.

Messaggio	Cause	Soluzioni
Overflow memoria	I dati sono troppo voluminosi o troppo complessi per essere stampati.	<ul style="list-style-type: none"> <li>Quando si utilizza il modello con pannello touch Selezionare [600 x 600 dpi] in [Risoluzione] in [Impost.stampante] per ridurre le dimensioni dei dati. Vedere p. 273 "Impostazioni stampante(quando si utilizza il modello con pannello touch)".</li> <li>Quando si utilizza il modello con pannello LCD a 4 linee Selezionare [600 x 600 dpi] in [Risoluzione] in [Impost.stampante] per ridurre le dimensioni dei dati. Vedere p. 318 "Impostazioni funzioni stampante (quando si utilizza il modello con pannello LCD a 4 linee)".</li> <li>Se viene utilizzato il driver di stampa PCL6, impostare [Risoluzione] nella scheda [Qual.stamp.] su [600 x 600dpi].</li> </ul>
Overflow memoria	<ul style="list-style-type: none"> <li>La memoria della macchina ha raggiunto il limite massimo durante la scansione della prima pagina dell'originale da memorizzare prima della trasmissione.</li> <li>La memoria della macchina ha raggiunto la capacità massima durante la memorizzazione di un fax in modalità Trasmissione da memoria.</li> </ul>	Reinviare il documento dividendolo in tanti fax più piccoli o inviarlo con una risoluzione minore.

Messaggio	Cause	Soluzioni
Inceppamento: Unità F-R Rimuovere la carta	Questo messaggio viene visualizzato solo quando si utilizza il modello con pannello touch. La carta si è inceppata nell'unità fronte-retro.	Rimuovere la carta inceppata. Vedere p. 440 "Rimozione della carta inceppata".
Incepp.: Unità F-R	Questo messaggio appare solo quando si utilizza il modello con pannello LCD a quattro linee. La carta si è inceppata nell'unità fronte-retro.	Rimuovere la carta inceppata. Vedere p. 440 "Rimozione della carta inceppata".
Incepp.:Bypass	La carta si è inceppata nel vassoio bypass.	Rimuovere la carta inceppata. Vedere p. 440 "Rimozione della carta inceppata".
Inceppamento: Vassoio standard	Questo messaggio viene visualizzato solo quando si utilizza il modello con pannello touch. La carta si è inceppata nella zona di uscita della carta.	Rimuovere la carta inceppata. Vedere p. 440 "Rimozione della carta inceppata".
Incepp.:Vass.princ.	Questo messaggio appare solo quando si utilizza il modello con pannello LCD a quattro linee. La carta si è inceppata nella zona di uscita della carta.	Rimuovere la carta inceppata. Vedere p. 440 "Rimozione della carta inceppata".
Incepp.:Vassoio 1	La carta si è inceppata nell'area di entrata della carta del vassoio 1.	Rimuovere la carta inceppata. Vedere p. 440 "Rimozione della carta inceppata".
Incepp.:Vassoio 2	La carta si è inceppata nel vassoio carta.	Rimuovere la carta inceppata. Vedere p. 440 "Rimozione della carta inceppata".
Errore comunicaz.rete	La connessione con il server è stata persa durante l'invio o la ricezione di dati.	Contattare l'amministratore di rete.

Messaggio	Cause	Soluzioni
Rete non pronta	Non è stato possibile inviare un file scansito perché la macchina non ha ricevuto tutte le informazioni relative all'indirizzo IP dal server DHCP.	Attendere finché la macchina riceve tutte le informazioni relative all'indirizzo IP, quindi ritentare l'operazione.
Tasto Amplificato o Stop	Il ricevitore della macchina è rimasto sganciato per un lungo periodo.	Riagganciare il ricevitore o premere il tasto [Cancella/Stop].
Carta esaurita: Vass. 1 X	Il vassoio indicato ha terminato la carta.	Caricare carta nel vassoio indicato. Vedere p. 58 "Caricare la carta".
Riavviare la macchina	È necessario riavviare la macchina.	Spegnere la macchina e riaccenderla.
Stampa interrotta per bassa tensione.	La tensione è troppo bassa per supportare le funzioni della macchina.	Controllare la fonte di alimentazione. Se alla stessa presa della macchina sono collegati anche dispositivi ad alto consumo energetico, come riscaldatori alogeni o elettrici, collegarli ad altre prese.
Sostit. a breve: Cartuccia stampa	Questo messaggio viene visualizzato solo quando si utilizza il modello con pannello touch. La cartuccia di stampa è quasi vuota.	Preparare una nuova cartuccia di stampa.
Sost. richiesta a breve: Cartuccia	Questo messaggio appare solo quando si utilizza il modello con pannello LCD a quattro linee. La cartuccia di stampa è quasi vuota.	Preparare una nuova cartuccia di stampa.
Sostituire: Cartuccia stampa	Questo messaggio viene visualizzato solo quando si utilizza il modello con pannello touch. La cartuccia di stampa è quasi vuota. La macchina ha esaurito il toner.	Sostituire la cartuccia di stampa. Vedere p. 407 "Sostituzione della cartuccia".

Messaggio	Cause	Soluzioni
Sostituzione richiesta: Cartuccia	Questo messaggio appare solo quando si utilizza il modello con pannello LCD a quattro linee. La macchina ha esaurito il toner.	Sostituire la cartuccia di stampa. Vedere p. 407 "Sostituzione della cartuccia".
Errore comunicazione RX	Si è verificato un errore di ricezione e il fax non è stato ricevuto correttamente.	Se possibile, contattare il mittente del fax e chiedere di inviarlo nuovamente.
Scans.(NW) disconnessa	Non è stato possibile inviare un fax perché il cavo ethernet non era collegato in modo corretto.	Ricollegare il cavo Ethernet adeguatamente, quindi ritentare l'operazione.
Scans.(USB) disconnessa	Il cavo USB è stato disconnesso durante la scansione dal computer.	Ricollegare il cavo USB adeguatamente, quindi ritentare l'operazione.
Connessione server fallita	Non è stato possibile inviare un file perché la destinazione non era raggiungibile.	Assicurarsi che la destinazione sia stata registrata correttamente, quindi ritentare l'operazione.
Errore risposta server	Si è verificato un errore nella comunicazione con il server prima di iniziare la trasmissione.	Assicurarsi che la destinazione sia stata registrata correttamente, quindi ritentare l'operazione.  Se non è stato possibile risolvere il problema, contattare l'amministratore di rete.
SCXXX	Si è verificato un errore irreversibile all'hardware e la macchina non funziona più.	Contattare l'assistenza o l'agente di vendita.
Chiamata assistenza - X	Si è verificato un errore irreversibile all'hardware e la macchina non funziona più.	Contattare l'assistenza o l'agente di vendita.

Messaggio	Cause	Soluzioni
Posiziona carta corretta	Il vassoio selezionato in [Seleziona vass.carta] in [Impostazioni Fax] non contiene carta formato A4, Letter o Legal.	Quando il messaggio è visualizzato, premere [Imp.form.]. Appare un menu per modificare il formato carta del vassoio in uso.  Caricare nel vassoio carta di formato A4/ Letter o Legal, quindi selezionare il formato carta corrispondente.  Notare che verrà modificata l'impostazione formato carta per il vassoio in [Impostazioni carta]. Vedere p. 277 "Impostazioni carta (quando si utilizza il modello con pannello touch)".
Posiz. originali su ADF Imposs.usare vetro espos. con [Formato scansione].	Non è stato possibile eseguire la scansione perché gli originali non erano collocati nell'ADF, nonostante la macchina sia impostata per scansare originali di formato maggiore di A4/ Letter.	<ul style="list-style-type: none"> <li>• Utilizzare l'ADF anche per scansare originali di formato A4/Letter o di formato minore.</li> <li>• Se è necessario utilizzare il vetro di esposizione, impostare il formato A4/Letter o uno inferiore in [Formato scansione] nelle impostazioni di scansione, quindi riprovare. Vedere p. 190 "Specificare le impostazioni di scansione".</li> </ul>
Fascicolaz.copie annullata	La memoria della macchina ha raggiunto il limite massimo durante la scansione degli originali dall'ADF per effettuare la fascicolazione delle copie.	Premere [Esci] per stampare gli originali già acquisiti in memoria. Quindi copiare nuovamente gli originali rimasti nell'ADF.
Errore comunicazione TX	Si è verificato un errore di trasmissione e il fax non è stato trasmesso correttamente.	Se l'impostazione [Riselezione auto] è abilitata, la macchina riseleziona il numero e riprova. Se falliscono tutti i tentativi o la macchina è in modalità Trasmissione immediata, il fax non verrà trasmesso. Ritentare l'operazione.

Messaggio	Cause	Soluzioni
Tipo carta non disponib.	Non è stato possibile effettuare la copia su due facciate perché il vassoio non contiene un tipo di carta adeguato, che può essere carta sottile, comune, riciclata, colorata, prestampata, spessa 1, intestata, speciale o preforata.	<ul style="list-style-type: none"> <li>Quando si utilizza il modello con pannello touch Specificare il vassoio contenente il tipo di carta corretto (tranne il vassoio bypass) nell'impostazione [Seleziona carta]. Vedere p. 248 "Impostazioni delle funzioni Copiatrice (quando si utilizza il modello con pannello touch)".</li> <li>Quando si utilizza il modello con pannello LCD a 4 linee Specificare il vassoio contenente il tipo di carta corretto (tranne il vassoio bypass) nell'impostazione [Seleziona carta]. Vedere p. 305 "Impostazioni funzioni Copiatrice (quando si utilizza il modello con pannello LCD a quattro linee)".</li> <li>Quando si utilizza il modello con pannello touch Specificare il tipo di carta valido per il vassoio selezionato per la stampa delle copie. Vedere p. 277 "Impostazioni carta (quando si utilizza il modello con pannello touch)".</li> <li>Quando si utilizza il modello con pannello LCD a 4 linee Specificare il tipo di carta valido per il vassoio selezionato per la stampa delle copie. Vedere p. 323 "Impostazioni vass. carta (quando si utilizza il modello con pannello LCD a 4 linee)".</li> </ul>

Messaggio	Cause	Soluzioni
Dispositiv.non supportato Rimuovere	La funzione Scan to USB non ha funzionato perché è stato utilizzato un dispositivo USB diverso da un supporto USB, oppure un supporto USB con un sistema file non supportato.	Utilizzare un supporto USB compatibile con la funzione Scan to USB.
USB disconnesso Premere tasto Cancella	La funzione Scan to USB non ha funzionato perché il supporto USB è stato rimosso prima del termine dell'operazione.	Assicurarsi che il supporto USB sia ben inserito nella macchina. Non disinserire il supporto USB finché sul display non appare la scritta "Pronto".

**Nota**

- Il messaggio sulla funzione fax viene visualizzato solo quando si utilizza il modello con pannello touch.

## Indicatore del pannello

La seguente tabella spiega il significato degli indicatori utilizzati dalla stampante per notificare agli utenti il suo stato.

Indicatore	Causa
L'indicatore di Allerta è illuminato.	La stampante non può essere usata normalmente. Controllare l'errore sul pannello di controllo.
L'indicatore di Allerta è lampeggiante.	Toner quasi esaurito.
L'indicatore RX dati lampeggia.	La stampante sta ricevendo i dati di stampa da un computer.
L'indicatore RX dati è illuminato.	Ci sono dati da stampare.
L'indicatore Acceso è illuminato.	L'alimentazione è attiva.

## Messaggi di errore e di stato su Smart Organizing Monitor

Messaggio	Cause	Soluzioni
<p>Nessuna risposta dal dispositivo I/O</p> <p>Controllare il cavo, il cavo di alimentazione e l'interruttore principale.</p>	<ul style="list-style-type: none"> <li>• Il cavo di alimentazione della macchina non è inserito.</li> <li>• La macchina non è accesa.</li> <li>• Il cavo USB non è collegato.</li> </ul>	<ul style="list-style-type: none"> <li>• Controllare il cavo di alimentazione della stampante.</li> <li>• Controllare che la stampante sia accesa.</li> <li>• Assicurarsi che il cavo USB sia collegato correttamente.</li> </ul>
<p>Vassoio non rilevato o carta esaurita</p> <p>Il vassoio di alimentazione indicato non è impostato correttamente oppure la carta è esaurita.</p> <p>Controllare il vassoio indicato.</p>	<ul style="list-style-type: none"> <li>• Il vassoio 1 ha terminato la carta.</li> <li>• Il vassoio bypass ha terminato la carta.</li> </ul>	<ul style="list-style-type: none"> <li>• Caricare la carta nel vassoio 1. Vedere p. 58 "Caricare la carta".</li> <li>• Caricare della carta nel vassoio bypass. Vedere p. 58 "Caricare la carta".</li> </ul>
<p>Inceppamento vassoio 1</p> <p>Inceppamento vassoio bypass</p> <p>Inceppamento fronte-retro</p> <p>Inceppamento interno</p> <p>Inceppamento esterno</p> <p>Inceppamento totale</p>	<p>Nella macchina si è verificato un inceppamento carta.</p>	<p>Rimuovere la carta inceppata. Vedere p. 440 "Rimozione della carta inceppata" e p. 454 "Problemi di alimentazione carta".</p>

Messaggio	Cause	Soluzioni
<p>Formato carta non corrispondente</p> <p>Il formato carta selezionato non corrisponde a quello caricato nel vassoio di alimentazione indicato.</p> <p>Controllare il vassoio indicato.</p>	<p>Il formato carta specificato nella macchina e quello specificato nel driver di stampa non corrispondono.</p>	<p>Per informazioni su come specificare l'impostazione del formato carta sulla macchina, vedere p. 57 "Specifiche carta e caricamento carta". Per informazioni dettagliate su come modificare l'impostazione del formato carta nel driver di stampa, consultare la Guida del driver di stampa.</p>
<p>Tipo carta non corrispondente</p> <p>Il tipo di carta selezionato non corrisponde a quello caricato nel vassoio di alimentazione indicato.</p> <p>Controllare il vassoio indicato.</p>	<p>Il tipo di carta specificato nella macchina e quello specificato nel driver di stampa non corrispondono.</p>	<p>Per informazioni su come modificare l'impostazione del tipo di carta sulla macchina, vedere p. 57 "Specifiche carta e caricamento carta". Per informazioni dettagliate su come modificare l'impostazione del tipo di carta nel driver di stampa, consultare la Guida del driver di stampa.</p>
<p>La cartuccia di stampa è quasi vuota.</p>	<p>La cartuccia di stampa è quasi vuota.</p>	<p>Preparare una nuova cartuccia di stampa.</p>
<p>A breve, la stampa non sarà più disponibile. Tenere a portata di mano una cartuccia di stampa.</p>	<p>La macchina ha esaurito il toner.</p>	<p>Sostituire la cartuccia di stampa. Vedere p. 407 "Sostituzione della cartuccia".</p>
<p>La stampa è stata interrotta a causa di un overflow di memoria.</p>	<p>I dati sono troppo voluminosi o troppo complessi per essere stampati.</p>	<p>Selezionare [600 x 600dpi] in [Risoluzione] per ridurre le dimensioni dei dati. Per informazioni, vedere la Guida del driver di stampa.</p>

Messaggio	Cause	Soluzioni
Toner esaurito oppure vaschetta recupero toner piena  Stampa non disponibile.  Aprire lo sportello indicato e sostituire la cartuccia di stampa.	Non è stata installata alcuna cartuccia di stampa.	Sostituire la cartuccia di stampa. Vedere p. 407 "Sostituzione della cartuccia".

## Rimozione della carta inceppata

Se si verifica un inceppamento carta, sul pannello di controllo appare uno dei seguenti messaggi:

### ★ Importante

- Quando si utilizza il modello con pannello touch  
Se l'indicatore di allerta si accende o lampeggia, premere l'icona [Stato] nella schermata [Home] e verificare il messaggio visualizzato.
- Se si utilizza il modello con pannello LCD a 4 linee  
Se l'indicatore di allerta si accende o lampeggia, passare al modo copiatrice e verificare il messaggio visualizzato.

Messaggio	Titolo di riferimento
Inceppam.interno	Vedere p. 442 "Rimozione della carta inceppata dal vassoio 1".
Incepp.:Vassoio 1	
Incepp.:Vassoio 2	
<ul style="list-style-type: none"> <li>• Quando si utilizza il modello con pannello touch Incepp.:Bypass</li> <li>• Quando si utilizza il modello con pannello LCD a 4 linee Incepp.:Bypass</li> </ul>	Vedere p. 444 "Rimozione della carta inceppata dal vassoio bypass".

Messaggio	Titolo di riferimento
<ul style="list-style-type: none"> <li>Quando si utilizza il modello con pannello touch Inceppamento: Unità F-R Rimuovere la carta</li> <li>Quando si utilizza il modello con pannello LCD a 4 linee Incepp.: Unità F-R Rimuovere la carta</li> </ul>	Vedere p. 446 "Rimozione della carta inceppata dal vassoio standard o dall'unità fronte-retro".
<ul style="list-style-type: none"> <li>Quando si utilizza il modello con pannello touch Inceppamento: Vassoio standard</li> <li>Quando si utilizza il modello con pannello LCD a 4 linee Incepp.: Vass.princ.</li> </ul>	
Inceppamento originale ADF Aprire sportello ADF e rimuovere carta.	Vedere p. 451 "Rimuovere gli inceppamenti verificatisi durante la scansione"

Vedere la sezione indicata dal messaggio e rimuovere la carta inceppata come indicato.

## Rimuovere gli inceppamenti carta

### AVVERTIMENTO

- Le aree interne della macchina possono diventare molto calde. Non toccare le parti contraddistinte da "△" (indicante una superficie calda).
- Alcuni dei componenti interni di questa macchina diventano molto caldi. Per questo motivo, prestare attenzione quando si rimuove la carta inceppata. In caso contrario, si potrebbero riportare ustioni.

### Importante

- La carta inceppata potrebbe essere sporca di toner. Far attenzione a non sporcarsi i vestiti o le mani.

- Per le stampe effettuate immediatamente dopo la rimozione di un inceppamento, la fusione potrebbe essere insufficiente, e ciò potrebbe provocare sbavature. Fare dei test di stampa finché le sbavature non scompaiono completamente.
- Non rimuovere con la forza la carta inceppata perché potrebbe strapparsi. I frammenti di carta strappata rimasti all'interno della macchina potrebbero causare altri inceppamenti o danneggiare la macchina.
- L'inceppamento carta può causare la perdita di pagine. Controllare che non manchino pagine dal lavoro di stampa, e ristampare quelle eventualmente mancanti.

## Rimozione della carta inceppata dal vassoio 1

Se sullo schermo appare "Inceppam.interno", "Incepp.:Vassoio 1", o "Incepp.:Vassoio 2", seguire la procedura seguente per risolvere il problema.

L'esempio seguente descrive la procedura per rimuovere carta nel vassoio standard (Vassoio 1).

Seguire la stessa procedura per rimuovere la carta inceppata dal Vassoio 2.

1. **Estrarre in parte il vassoio 1 e controllare la presenza di carta inceppata. In tal caso rimuovere la carta con attenzione.**

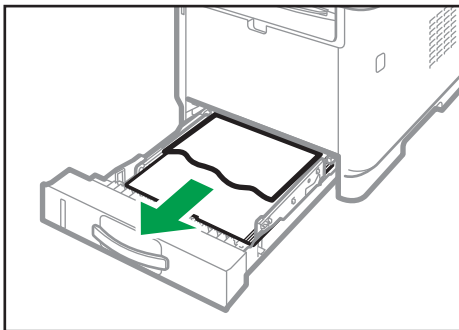

DYG288

2. **Far scorrere il vassoio 1 nella macchina fino a che non si arresta.**
3. **Se è presente carta caricata nel vassoio bypass, rimuoverla.**
4. **Chiudere il vassoio bypass.**

5. Premere il pulsante laterale per aprire lo sportello anteriore, quindi abbassarlo con cautela.

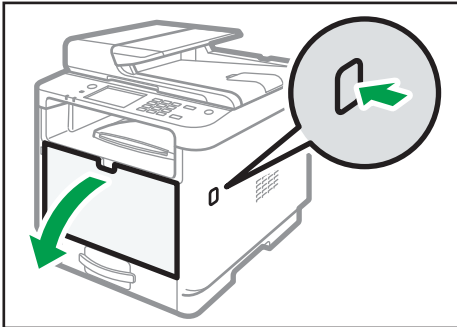

DYH062

6. Afferrare il centro della cartuccia di stampa e sollevarla leggermente con attenzione, quindi estrarla orizzontalmente.

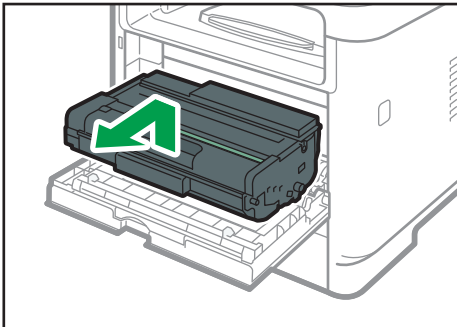

DYH063

- Non scuotere la cartuccia di stampa che è stata rimossa. Questo potrebbe causare la perdita del toner rimanente.
- Collocare la cartuccia di stampa su carta o altro materiale simile per non sporcare la postazione di lavoro.

7. Sollevando la piastra guida, rimuovere la carta inceppata con attenzione.

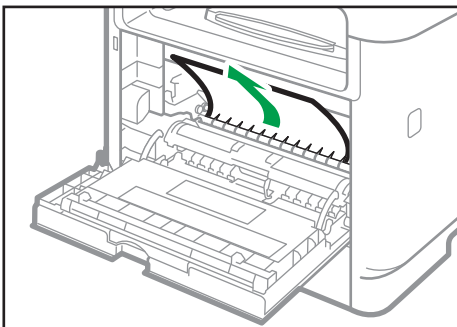

DYG290

8. Introdurre la cartuccia di stampa facendola scivolare in posizione orizzontale. Quando la cartuccia si ferma, sollevarla leggermente e inserirla completamente all'interno, quindi premere finché non scatta in posizione.

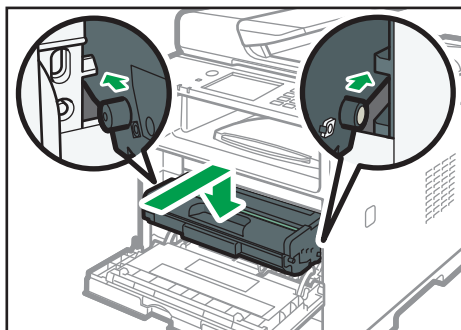

DYH065

9. Usando entrambe le mani, spingere con attenzione lo sportello anteriore finché si chiude.

**Nota**

- Quando si chiude lo sportello anteriore, spingere con decisione la parte superiore dello sportello. Dopo aver chiuso lo sportello, controllare che l'errore sia stato risolto.

## Rimozione della carta inceppata dal vassoio bypass

- Quando si utilizza il modello con pannello touch  
Se sullo schermo appare "Incepp.:Bypass" procedere come segue per rimuoverlo.
- Quando si utilizza il modello con pannello LCD a 4 linee  
Se sullo schermo appare "Incepp.:Bypass" procedere come segue per rimuoverlo.

1. Se la carta è inceppata nell'area di ingresso del vassoio bypass, rimuoverla con attenzione.

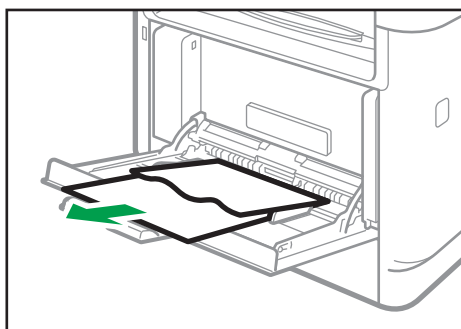

DYG292

2. Chiudere il vassoio bypass.

3. Premere il pulsante laterale per aprire lo sportello anteriore, quindi abbassarlo con cautela.

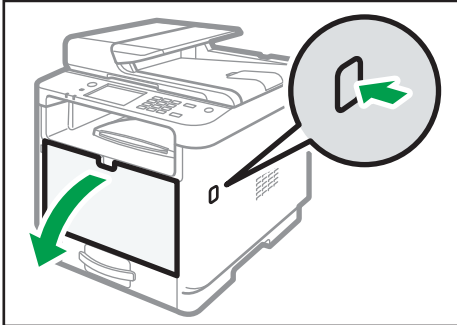

DYH062

4. Afferrare il centro della cartuccia di stampa e sollevarla leggermente con attenzione, quindi estrarla orizzontalmente.

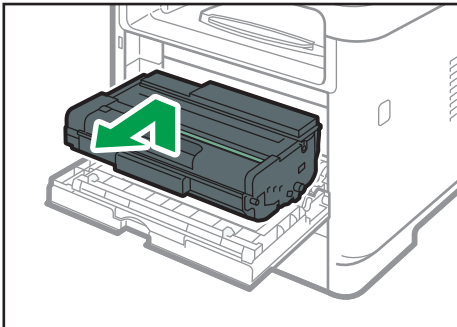

DYH063

- Non scuotere la cartuccia di stampa che è stata rimossa. Questo potrebbe causare la perdita del toner rimanente.
- Collocare la cartuccia di stampa su carta o altro materiale simile per non sporcare la postazione di lavoro.

5. Sollevare la leva A, quindi rimuovere con cura la carta inceppata.

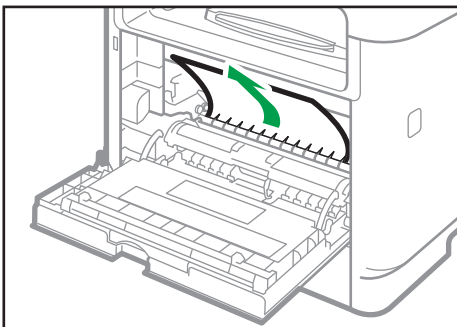

DYG290

6. Introdurre la cartuccia di stampa facendola scivolare in posizione orizzontale. Quando la cartuccia si ferma, sollevarla leggermente e inserirla completamente all'interno, quindi premere finché non scatta in posizione.

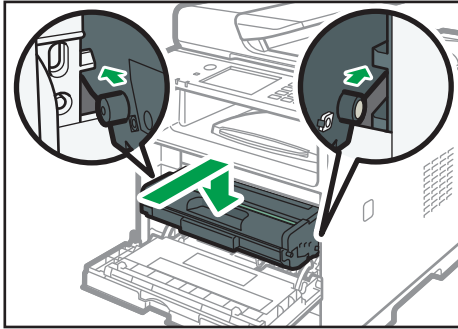

DYH065

7. Usando entrambe le mani, spingere con attenzione lo sportello anteriore finché si chiude.

**Nota**

- Quando si chiude lo sportello anteriore, spingere con decisione la parte superiore dello sportello. Dopo aver chiuso lo sportello, controllare che l'errore sia stato risolto.

### Rimozione della carta inceppata dal vassoio standard o dall'unità fronte-retro

- Quando si utilizza il modello con pannello touch  
Se sullo schermo appare "Inceppamento: Vassoio standard" o "Inceppamento: Unità F-R", seguire la procedura seguente per risolvere il problema.
- Quando si utilizza il modello con pannello LCD a 4 linee  
Se sullo schermo appare "Incepp.: Vass.princ." o "Incepp.: Unità F-R", seguire la procedura seguente per risolvere il problema.

1. Aprire lo sportello posteriore.

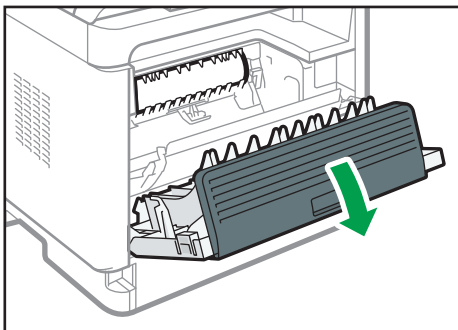

DYG296

**2. Tenere premuta la leva B.**

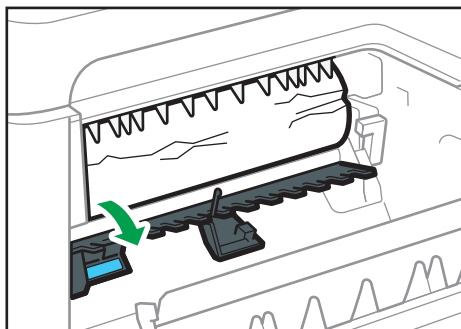

DYG298

**3. Rimuovere la carta inceppata con attenzione.**

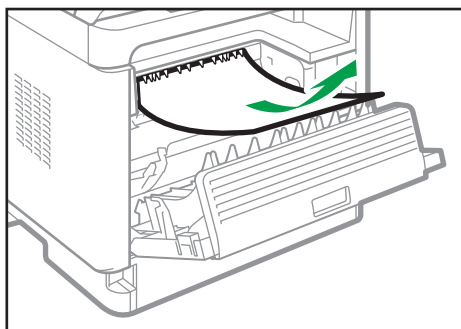

DYG300

**4. Sollevare la leva Z.**

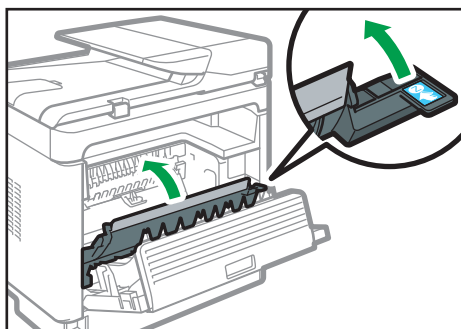

DYG530

**5. Rimuovere la carta inceppata con attenzione.**

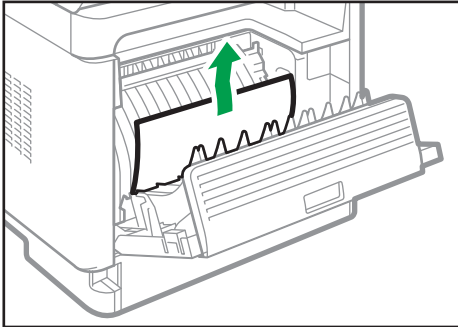

DYG531

**6. Chiudere lo sportello posteriore.**

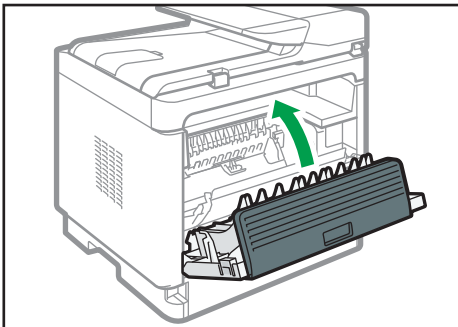

DYH061

**7. Estrarre in parte il vassoio 1 e controllare la presenza di carta inceppata. In tal caso rimuovere la carta con attenzione.**

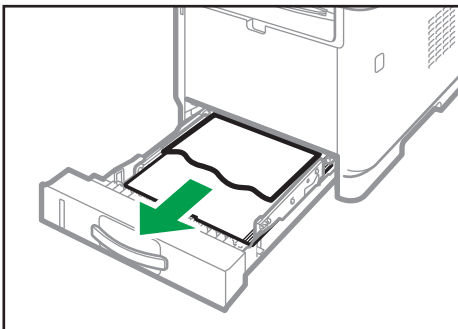

DYG288

**8. Estrarre il vassoio 1 completamente con entrambe le mani.**

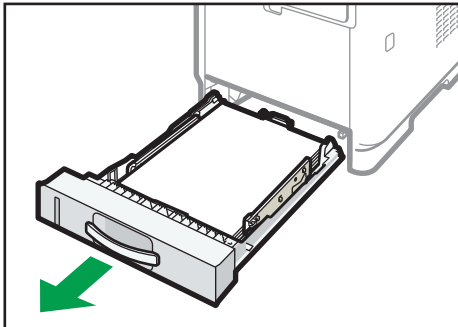

DYG304

Posizionare il vassoio su una superficie piatta.

**9. Spingere la leva.**

Spingendo la leva si abbassa l'unità di trasporto F-R.

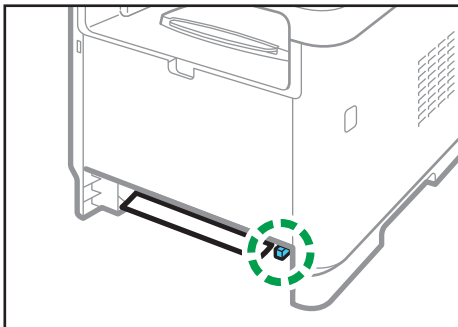

DYG306

**10. In caso di presenza di carta inceppata, rimuoverla con attenzione.**

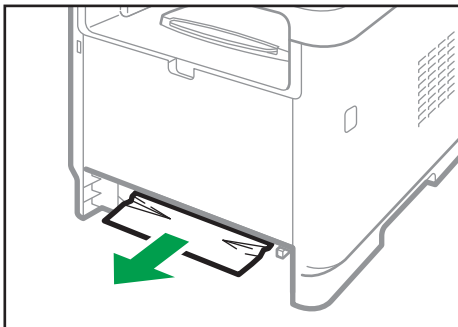

DYG308

11. Con l'unità di trasporto fronte-retro ancora abbassata, far scorrere il vassoio 1 fino a che non si ferma.

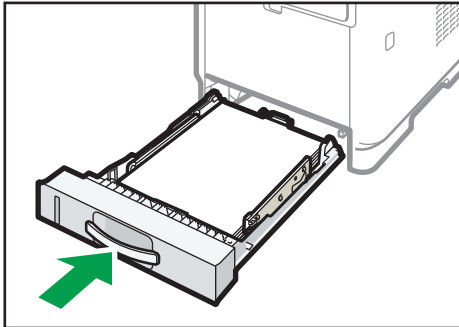

DYG310

12. Se è presente carta caricata nel vassoio bypass, rimuoverla e chiudere il vassoio bypass.
13. Premere il pulsante laterale per aprire lo sportello anteriore, quindi abbassarlo con cautela.

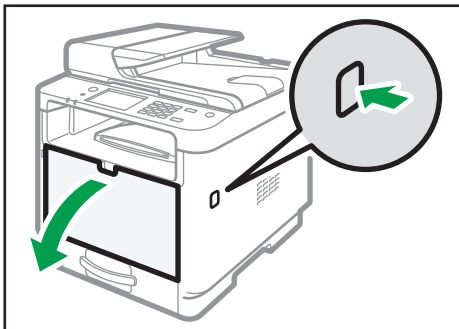

DYH062

14. Afferrare il centro della cartuccia di stampa e sollevarla leggermente con attenzione, quindi estrarla orizzontalmente.

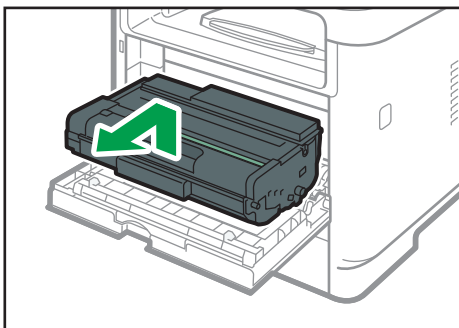

DYH063

- Non scuotere la cartuccia di stampa che è stata rimossa. Questo potrebbe causare la perdita del toner rimanente.

- Collocare la cartuccia di stampa su carta o altro materiale simile per non sporcare la postazione di lavoro.

**15. Sollevare la leva A, quindi rimuovere con cura la carta inceppata.**

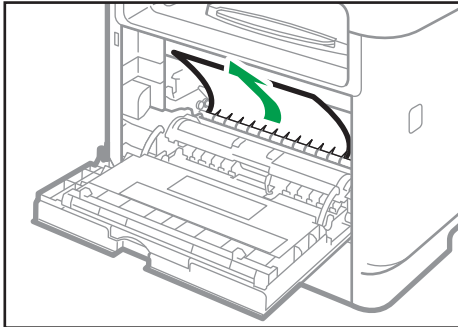

DYG290

**16. Introdurre la cartuccia di stampa facendola scivolare in posizione orizzontale. Quando la cartuccia si ferma, sollevarla leggermente e inserirla completamente all'interno, quindi premere finché non scatta in posizione.**

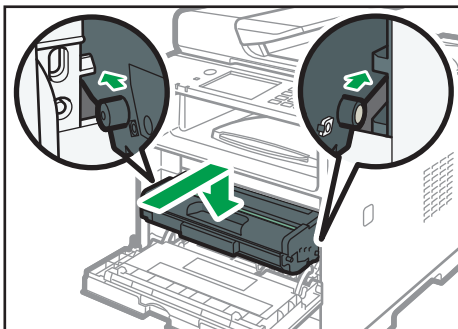

DYH065

**17. Usando entrambe le mani, spingere con attenzione lo sportello anteriore finché si chiude.**

**Nota**

- Per chiudere gli sportelli, premerli con decisione. Dopo aver chiuso gli sportelli, controllare che l'errore sia stato risolto.

10

## Rimuovere gli inceppamenti verificatisi durante la scansione

**Importante**

- Fare attenzione a non trattenere il vassoio di alimentazione quando si solleva l'ADF, in quanto potrebbe venire danneggiato.

Se l'inceppamento si verifica nell'ADF, seguire la procedura indicata di seguito per rimuovere la carta inceppata.

**1. Aprire lo sportello ADF.**

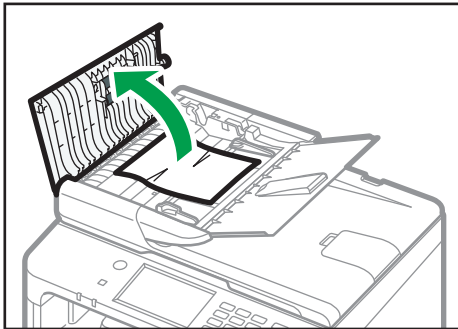

DYG312

**2. Tirare delicatamente la carta inceppata per rimuoverla.**

Fare attenzione a non tirare l'originale con troppa forza, per evitare di strapparla.

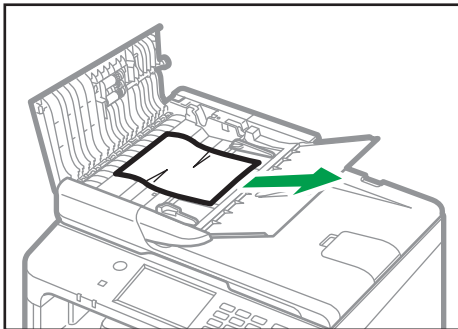

DYG313

**3. Chiudere lo sportello dell'ADF e quello del vassoio di alimentazione per l'ADF.**

**4. Sollevare l'ADF e nel caso vi fossero ancora originali inceppati, tirare con cautela la carta per rimuoverla.**

Prestare attenzione a non tenere il vassoio di alimentazione mentre si solleva l'ADF. Altrimenti il vassoio potrebbe danneggiarsi.

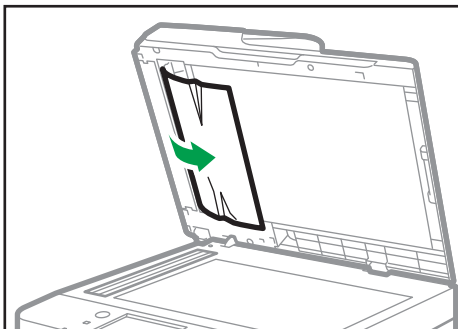

DYG314

**5. Abbassare l'ADF.**

## Quando è impossibile stampare la pagina di prova



Possibile causa	Soluzione
Il cavo di alimentazione, un cavo USB o un cavo di rete non sono connessi correttamente.	Assicurarsi che il cavo di alimentazione, il cavo USB e il cavo di rete siano connessi correttamente. Verificare anche che non siano danneggiati.
Il collegamento della porta non è stabilito in modo corretto.	<ol style="list-style-type: none"><li>1. Nel menu Start di Windows, fare clic su [Sistema Windows], quindi su [Pannello di controllo].</li><li>2. Nella categoria "Hardware e suoni", fare clic su [Visualizza dispositivi e stampanti].</li><li>3. Fare clic con il pulsante destro del mouse sull'icona della macchina, quindi fare clic su [Proprietà stampante].</li><li>4. Fare clic sulla scheda [Porte], poi assicurarsi che la porta sia impostata come USB o stampante di rete.</li></ol>

## Problemi di alimentazione carta

Se la macchina funziona ma la carta non viene alimentata oppure si inceppa di frequente, controllare le condizioni della macchina e della carta.

Problema	Soluzione
<p>La carta non viene alimentata correttamente.</p>	<ul style="list-style-type: none"> <li>• Utilizzare tipi di carta supportati. Vedere p. 77 "Carta supportata".</li> <li>• Caricare la carta correttamente, accertandosi di regolare in modo corretto le guide laterali o finali o le guide carta del vassoio bypass. Vedere p. 58 "Caricare la carta".</li> <li>• Se la carta è arricciata, raddrizzarla.</li> <li>• Estrarre la carta dal vassoio e smazzarla bene. Quindi capovolgere la pila di carta e reinserirla nel vassoio.</li> </ul>
<p>Gli inceppamenti ricorrono frequentemente.</p>	<ul style="list-style-type: none"> <li>• Nel caso vi siano spazi tra la carta e le guide laterali o finali del vassoio carta o le guide carta del vassoio bypass, regolare le guide laterali o finali del vassoio carta o le guide carta del vassoio bypass per rimuovere gli spazi.</li> <li>• Evitare di stampare su entrambi i lati della carta quando vengono stampate immagini contenenti ampie zone piene che consumano molto toner.</li> <li>• Utilizzare tipi di carta supportati. Vedere p. 77 "Carta supportata".</li> <li>• Caricare la carta rispettando i segni di limite superiori sulla guida laterale.</li> <li>• Assicurarsi che i cuscinetti e i rulli di alimentazione carta siano puliti. Vedere p. 412 "Pulizia del feltrino di frizione e del rullo di alimentazione carta".</li> </ul>

Problema	Soluzione
<p>Vengono alimentati contemporaneamente più fogli di carta.</p>	<ul style="list-style-type: none"> <li>• Smazzare la carta prima di caricarla. Assicurarsi che i bordi siano a livello battendo la risma di carta su una superficie piana, ad esempio un tavolo.</li> <li>• Accertarsi che le guide laterali o finali siano nella giusta posizione.</li> <li>• Utilizzare tipi di carta supportati. Vedere p. 77 "Carta supportata".</li> <li>• Caricare la carta rispettando i segni di limite superiori sulla guida laterale.</li> <li>• Assicurarsi che i cuscinetti e i rulli di alimentazione carta siano puliti.</li> <li>• Non aggiungere carta quando è ancora presente della carta nel vassoio. Aggiungere carta solo quando la carta è esaurita.</li> </ul>
<p>La carta si spiegazza.</p>	<ul style="list-style-type: none"> <li>• La carta è umida. Usare carta conservata correttamente. Vedere p. 77 "Carta supportata".</li> <li>• La carta è troppo sottile. Vedere p. 77 "Carta supportata".</li> <li>• Nel caso vi siano spazi tra la carta e le guide laterali o finali del vassoio carta o le guide carta del vassoio bypass, regolare le guide laterali o finali del vassoio carta o le guide carta del vassoio bypass per rimuovere gli spazi.</li> </ul>
<p>La carta stampata è arricciata.</p>	<ul style="list-style-type: none"> <li>• Caricare la carta nel vassoio capovolgendo la pila di fogli.</li> <li>• Se la carta si arriccia molto, ritirare le stampe dal vassoio d'uscita più frequentemente.</li> <li>• La carta è umida. Usare carta conservata correttamente. Vedere p. 77 "Carta supportata".</li> </ul>

Problema	Soluzione
<p>La carta stampata non si impila in modo corretto.</p>	<ul style="list-style-type: none"> <li>• La macchina non è in grado di rilevare la carta che si trova nel vassoio di uscita, quindi assicurarsi che la pila di carta in uscita non superi la capacità del vassoio di uscita.</li> <li>• Si sta stampando su carta di formati o tipi diversi? Se si stampa su carta di formati o tipi diversi, rimuovere le pagine stampate dal vassoio di uscita quando vengono consegnate.</li> <li>• Se si sta stampando una combinazione di documenti a una e due facciate, rimuovere con maggiore frequenza dal vassoio di uscita le pagine stampate.</li> </ul>
<p>Le immagini non sono stampate nella posizione corretta.</p>  <p style="text-align: center; font-size: small;">DAC006</p>	<p>Regolare la guida finale anteriore ed entrambe le guide laterali per fare in modo che siano adatte al formato carta. Vedere p. 58 "Caricare la carta".</p>
<p>Le immagini sono stampate diagonalmente rispetto alle pagine.</p>  <p style="text-align: center; font-size: small;">DAC572</p>	<p>Nel caso vi siano spazi tra la carta e le guide laterali o finali del vassoio carta o le guide carta del vassoio bypass, regolare le guide laterali o finali del vassoio carta o le guide carta del vassoio bypass per rimuovere gli spazi.</p>

# Problemi di qualità di stampa

## Controllare le condizioni della macchina

Se si verifica un problema con la qualità della stampa, controllare innanzitutto le condizioni della macchina.

Possibile causa	Soluzione
C'è un problema relativo alla posizione della macchina.	Assicurarsi che la macchina si trovi su una superficie piana. Collocare la macchina in un luogo dove non sia soggetta a vibrazioni o urti.
È utilizzato un tipo di carta non supportato.	Assicurarsi che il tipo di carta utilizzato sia supportato dalla macchina. Vedere p. 77 "Carta supportata".
L'impostazione del tipo di carta non è corretta.	Assicurarsi che l'impostazione del tipo di carta del driver di stampa corrisponda al tipo di carta caricato. Vedere p. 74 "Specificare il tipo e il formato carta usando il driver di stampa".
Viene utilizzata una cartuccia di stampa non originale.	Le cartucce di stampa riempite nuovamente o non originali riducono la qualità di stampa e possono causare malfunzionamenti. Utilizzare esclusivamente cartucce di stampa originali.
Viene utilizzata una cartuccia di stampa vecchia.	Le cartucce di stampa dovrebbero essere aperte prima della data di scadenza indicata e utilizzate entro sei mesi dall'apertura.
La macchina è sporca.	Vedere p. 407 "Manutenzione della macchina" e pulire la macchina in base alle esigenze.

Possibile causa	Soluzione
Il livello di umidità dell'ambiente in cui è collocata la macchina potrebbe essere troppo basso.	<p>Se la macchina viene utilizzata in un ambiente con umidità troppo bassa, sulle stampe potrebbero apparire delle linee nere di qualche millimetro di spessore distanziate tra loro di 75 millimetri. In questo caso, impostare [Modo bassa umidità] su [Attivo].</p> <ul style="list-style-type: none"> <li>• Quando si utilizza il modello con pannello touch Per ulteriori informazioni su come configurare le impostazioni, vedere p. 266 "Impostazioni di sistema (quando si utilizza il modello con pannello touch)".</li> <li>• Quando si utilizza il modello con pannello LCD a 4 linee Per ulteriori informazioni su come configurare le impostazioni, vedere p. 313 "Impostazioni di sistema (quando si utilizza il modello con pannello LCD a 4 linee)".</li> </ul>

## Controllare le impostazioni del driver di stampa

Problema	Soluzione
L'immagine stampata è macchiata.	<p><b>PCL 5e/6</b></p> <p>Nella scheda [Carta] del driver della stampante, selezionare [Vassoio bypass] dall'elenco "Vassoio di alimentazione:". Nell'elenco "Tipo carta:", selezionare un tipo di carta adatto.</p> <p><b>PostScript 3</b></p> <p>Nella scheda [Carta] del driver della stampante, selezionare [Vassoio bypass] nell'elenco "Alimentazione:". Nell'elenco "Supporto:", selezionare un tipo di carta adatto.</p>

Problema	Soluzione
Le immagini si macchiano se strofinate. (Toner non fissato.)	<p><b>PCL 5e/6</b></p> <p>Nella scheda [Carta] del driver della stampante, selezionare un tipo di carta appropriato dall'elenco "Tipo carta:".</p> <p><b>PostScript 3</b></p> <p>Nella scheda [Carta] del driver della stampante, selezionare un tipo di carta adatto nell'elenco "Supporto".</p> <p>Se le levette per le buste sono abbassate, sollevarle.</p>
L'immagine stampata è diversa dall'immagine che appare sul display del computer.	<p><b>Solo quando si utilizza PCL 5e/6</b></p> <p>Nella scheda [Qual.stamp.], selezionare [Raster] nell'elenco "Modo grafica".</p>
Quando si stampano delle immagini, la stampa e la schermata sono diverse.	<p>Per stampare con precisione, specificare le impostazioni del driver della stampante per stampare senza utilizzare i comandi grafici. Per informazioni su come specificare le impostazioni del driver di stampa, consultare la Guida del driver di stampa.</p>
Le immagini sono tagliate oppure sono stampate pagine in più.	<p>Utilizzare carta dello stesso formato selezionato nell'applicazione. Se non è possibile caricare il formato corretto, utilizzare la funzione di riduzione per ridurre l'immagine, quindi stampare. Per informazioni dettagliate sulla funzione di riduzione, consultare la Guida del driver di stampa.</p>
Le immagini fotografiche non sono nitide.	<p>Utilizzare le impostazioni dell'applicazione o del driver della stampante per specificare una risoluzione maggiore.</p> <p>Per informazioni sulle impostazioni del driver di stampa, consultare la Guida del driver di stampa.</p>
Una linea solida è stampata come linea tratteggiata o sfocata.	<p>Configurare le impostazioni di retinatura sul driver della stampante. Per maggiori dettagli sulle impostazioni di retinatura, vedere la Guida del driver della stampante.</p>

Problema	Soluzione
<p>Le linee sottili sono confuse, di spessore non regolare, oppure non appaiono.</p>	<p>Configurare le impostazioni di retinatura sul driver della stampante. Per maggiori dettagli sulle impostazioni di retinatura, vedere la Guida del driver della stampante.</p> <p>Se il problema persiste, specificare le impostazioni dell'applicazione con cui è stata creata l'immagine per modificare lo spessore delle linee.</p>

# Problemi della stampante

Questa sezione illustra i problemi di stampa e le possibili soluzioni.

## Quando non si riesce a stampare correttamente

Problema	Soluzione
Si verifica un errore.	<p>Se si verifica un errore durante la stampa, modificare le impostazioni del computer o del driver di stampa.</p> <ul style="list-style-type: none"> <li>• Verificare che il nome dell'icona della stampante non ecceda i 32 caratteri alfanumerici. Se li supera, abbreviare il nome.</li> <li>• Controllare se sono in uso altre applicazioni. Chiudere tutte le altre applicazioni, dato che potrebbero interferire con la stampa. Se il problema persiste, chiudere anche i processi non necessari.</li> <li>• Assicurarsi che venga utilizzato il driver di stampa più recente.</li> </ul>
Viene annullato un lavoro di stampa.	<ul style="list-style-type: none"> <li>• Quando si utilizza il modello con pannello touch Se [Timeout I/O] in [Impost.sistema] è impostato su 15 secondi, aumentare la durata. Se la stampa viene interrotta frequentemente da dati provenienti da altre porte oppure se i dati di stampa sono voluminosi e richiedono tempo per essere elaborati, il lavoro di stampa potrebbe essere annullato. Per ulteriori dettagli, vedere p. 266 "Impostazioni di sistema (quando si utilizza il modello con pannello touch)".</li> <li>• Quando si utilizza il modello con pannello LCD a 4 linee Se [Timeout I/O] in [Impost.sistema] è impostato su 15 secondi, aumentare la durata. Se la stampa viene interrotta frequentemente da dati provenienti da altre porte oppure se i dati di stampa sono voluminosi e richiedono tempo per essere elaborati, il lavoro di stampa potrebbe essere annullato. Per dettagli, vedere p. 313 "Impostazioni di sistema (quando si utilizza il modello con pannello LCD a 4 linee)".</li> </ul>

Problema	Soluzione
<p>Viene annullato un file di stampa riservata.</p>	<ul style="list-style-type: none"> <li>• La macchina ha già 5 lavori o 5 MB di dati di stampa riservata. Stampare o cancellare un file di stampa riservata esistente. Per ulteriori dettagli, vedere p. 107 "Stampa di documenti riservati".</li> <li>• Anche se la macchina non è più in grado di memorizzare ulteriori file di stampa riservata, prima di annullare un nuovo file di stampa riservata attende per la durata specificata in [Stampa riservata] nelle [Impost.sistema]. Durante tale periodo è possibile stampare o eliminare il nuovo file di stampa riservata. È inoltre possibile stampare o eliminare un file di stampa riservata in modo da poterne memorizzare uno nuovo nella stampante.</li> <li>• Quando si utilizza il modello con pannello touch Per informazioni su [St.riservata], vedere p. 266 "Impostazioni di sistema (quando si utilizza il modello con pannello touch)".</li> <li>• Quando si utilizza il modello con pannello LCD a 4 linee Per informazioni su [St.riservata], vedere p. 313 "Impostazioni di sistema (quando si utilizza il modello con pannello LCD a 4 linee)".</li> </ul>
<p>C'è un ritardo considerevole tra il comando di avvio stampa e l'inizio della stampa.</p>	<ul style="list-style-type: none"> <li>• Il tempo di elaborazione dipende dal volume dei dati. I volumi elevati di dati, come documenti con molti elementi grafici, richiedono più tempo per essere elaborati.</li> <li>• Per velocizzare il processo, ridurre la risoluzione di stampa tramite il driver di stampa. Per informazioni, vedere la Guida del driver di stampa.</li> <li>• La macchina sta calibrando il colore. Attendere qualche istante.</li> </ul>
<p>I documenti non vengono stampati correttamente quando si utilizza una determinata applicazione, oppure i dati immagine non vengono stampati correttamente.</p> <p>Alcuni caratteri risultano sbiaditi o non vengono affatto stampati.</p>	<p>Modificare le impostazioni relative alla qualità di stampa.</p>

Problema	Soluzione
<p>La stampante impiega troppo tempo per completare il lavoro di stampa.</p>	<ul style="list-style-type: none"> <li>• Le fotografie e le pagine contenenti molti dati richiedono più tempo per essere elaborate: pertanto, per la stampa di questi dati, basta attendere.</li> <li>• Alcune modifiche delle impostazioni tramite il driver della stampante possono contribuire a rendere più veloce la stampa. Vedere la Guida del driver di stampa.</li> <li>• Le dimensioni o la complessità dei dati sono tali da richiedere molto tempo per essere elaborati.</li> <li>• Se sullo schermo appare "In elaborazione..." la macchina sta ricevendo dei dati. Attendere qualche istante.</li> <li>• La stampante sta regolando la registrazione del colore. Attendere qualche istante.</li> </ul>
<p>L'immagine stampata differisce da quella visualizzata sullo schermo del computer.</p>	<ul style="list-style-type: none"> <li>• Quando si usano alcune funzioni, come l'ingrandimento e la riduzione, il layout dell'immagine può essere differente da quello visualizzato sullo schermo del computer.</li> <li>• Assicurarsi che le impostazioni di layout della pagina siano configurate correttamente nell'applicazione.</li> <li>• Assicurarsi che il formato carta selezionato nella finestra di dialogo delle proprietà della stampante corrisponda a quello della carta caricata. Per informazioni, vedere la Guida del driver di stampa.</li> </ul>
<p>Le immagini sono tagliate oppure sono stampate pagine in più.</p>	<p>Se si utilizza carta il cui formato è inferiore a quello selezionato nell'applicazione, utilizzare lo stesso formato carta di quello selezionato nell'applicazione. Se non è possibile caricare il formato corretto, utilizzare la funzione di riduzione per ridurre l'immagine, quindi stampare. Vedere la Guida del driver di stampa.</p>

## Quando non si riesce a stampare in modo chiaro

Problema	Soluzione
Tutta la stampa risulta sfocata.	<ul style="list-style-type: none"> <li>• La carta utilizzata potrebbe essere umida. Usare carta conservata correttamente. Vedere p. 77 "Carta supportata".</li> <li>• Se viene abilitato [Risparmio toner] in [Impost.sistema], generalmente la stampa risulta meno densa.</li> <li>• La cartuccia di stampa è quasi vuota. Se sulla schermata compare "Sostituzione richiesta: Cartuccia", sostituire la cartuccia di stampa indicata.</li> <li>• È possibile che si sia formata della condensa. Se si verificano rapide variazioni di temperatura o di umidità, utilizzare la stampante soltanto dopo l'acclimatamento.</li> </ul>
Sono presenti sbavature sul lato stampato del foglio.	<ul style="list-style-type: none"> <li>• L'impostazione della carta potrebbe non essere corretta. Per esempio, si sta usando carta spessa ma non è stata specificata l'impostazione per questo tipo di carta. Controllare le impostazioni della carta del driver di stampa. Vedere la Guida del driver di stampa.</li> <li>• Verificare che la carta non sia arricciata o piegata. Le buste si arricciano facilmente. Appiattire la carta prima di caricarla. Vedere p. 58 "Caricare la carta".</li> </ul>
Sulla stampa appaiono delle linee orizzontali.	<ul style="list-style-type: none"> <li>• Impatti violenti possono causare la comparsa di linee sulle stampe e altri malfunzionamenti. Proteggere sempre la stampante da qualsiasi impatto, specialmente durante la stampa.</li> <li>• Se appaiono delle linee sulle stampe, spegnere la stampante, attendere alcuni istanti, quindi riaccenderla. Quindi, ripetere il lavoro di stampa.</li> </ul>
Le immagini fotografiche non sono nitide.	Alcune applicazioni riducono la risoluzione per effettuare la stampa.

Problema	Soluzione
Sono presenti dei puntini bianchi.	<p>Il rullo di registrazione o il vassoio carta potrebbero sporcarsi con polvere di carta quando si utilizza carta diversa da quella comune.</p> <p>Eliminare la polvere di carta dal vassoio carta e dal rullo di registrazione.</p>
Il retro dei fogli stampati è macchiato.	<ul style="list-style-type: none"> <li>• L'interno della stampante potrebbe essersi sporcato durante la rimozione di un foglio inceppato. È necessario stampare diversi fogli prima che le macchie scompaiano del tutto.</li> <li>• Se il formato del documento è maggiore rispetto a quello della carta, per esempio un documento A4 su un foglio B5, il retro del foglio successivo in ordine di stampa potrebbe sporcarsi.</li> </ul>
L'indicatore ricezione dati non lampeggia o non si accende.	<p>Se l'indicatore ricezione dati non è acceso o non lampeggia, non è in corso la trasmissione di dati alla stampante.</p> <p>Se la stampante viene collegata al computer utilizzando il cavo interfaccia.</p> <p>Controllare che l'impostazione della connessione della porta sia corretta.</p> <p>Connessione di rete</p> <p>Rivolgersi all'amministratore di rete.</p>
Le linee continue sono stampate come linee tratteggiate.	<p><b>Solo quando si utilizza PostScript 3</b></p> <p>Modificare l'impostazione [Retinatura] nella finestra di dialogo del driver della stampante.</p> <p>Vedere la Guida del driver di stampa.</p>
Le trame a punti fini non vengono stampate.	<p><b>Solo quando si utilizza PostScript 3</b></p> <p>Modificare l'impostazione [Retinatura] nella finestra di dialogo del driver della stampante.</p> <p>Vedere la Guida del driver di stampa.</p>

Problema	Soluzione
La stampa sbava se vi si passa sopra un dito.	<p>Le impostazioni della carta potrebbero non essere corrette. Per esempio, si sta usando carta spessa ma non sono state specificate le impostazioni per questo tipo di carta.</p> <ul style="list-style-type: none"> <li>• Verificare le impostazioni carta della stampante. Vedere p. 58 "Caricare la carta".</li> <li>• Verificare le impostazioni carta del driver della stampante. Vedere la Guida del driver di stampa.</li> </ul>

### Quando la carta non è alimentata o espulsa adeguatamente

Problema	Soluzione
Le stampe cadono davanti alla macchina quando vengono consegnate.	Sollevarre la guida di arresto. Per la posizione della guida di arresto, vedere p. 19 "Guida ai componenti".
Le stampe non si impilano correttamente.	La carta utilizzata potrebbe essere umida. Usare carta conservata correttamente. Vedere p. 77 "Carta supportata".
La carta stampata è arricciata.	<ul style="list-style-type: none"> <li>• Caricare la carta nel vassoio capovolgendo la pila di fogli.</li> <li>• Se la carta si arriccia molto, ritirare le stampe dal vassoio d'uscita più frequentemente.</li> <li>• La carta utilizzata potrebbe essere umida. Usare carta conservata correttamente.</li> <li>• Se viene abilitato [Risparmio toner] in [Impost.sistema], generalmente la stampa risulta meno densa.</li> </ul>
Le buste stampate escono stropicciate.	Assicurarsi che le leve dell'unità di fusione siano in posizione corretta. Abbassare le leve dell'unità di fusione.

## Altri problemi di stampa

Problema	Soluzione
Si è esaurito il toner e la stampa si è interrotta.	<ul style="list-style-type: none"><li data-bbox="587 399 1218 584">• Quando si utilizza il modello con pannello touch Quando viene visualizzato sul pannello di controllo il messaggio "Continuare la stampa?", premendo il tasto [Si] sarà possibile stampare alcune pagine, ma la qualità delle pagine potrebbe essere inferiore.</li><li data-bbox="587 599 1218 784">• Quando si utilizza il modello con pannello LCD a 4 linee Quando viene visualizzato sul pannello di controllo il messaggio "Continuare la stampa?", premendo il tasto [OK] sarà possibile stampare alcune pagine, ma la qualità delle pagine potrebbe essere inferiore.</li></ul>

## Problemi relativi alla copiatrice

### Quando non si riescono a fare copie nitide

Problema	Soluzione
La copia stampata è bianca.	L'originale non è stato posizionato correttamente. Quando si utilizza il vetro di esposizione, posizionare gli originali a faccia in giù. Quando si utilizza l'ADF, posizionare gli originali a faccia in su. Vedere p. 93 "Posizionamento degli originali".
È stato copiato l'originale sbagliato.	Se le copie vengono effettuate dal vetro di esposizione, assicurarsi che non vi siano originali nell'ADF.
Le copie sono diverse dagli originali.	Selezionare il modo di scansione corretto in base al tipo di originale. Vedere p. 140 "Specifiche delle impostazioni di scansione per la copia"
Quando viene fotocopiata una stampa fotografica, appaiono delle macchie nere.	L'originale potrebbe aver aderito al vetro di esposizione a causa dell'elevata umidità. Posizionare l'originale sul vetro di esposizione, quindi collocarvi sopra due o tre fogli di carta bianca. Lasciare aperto l'ADF durante la copia.
Viene prodotto un effetto moiré. 	L'originale probabilmente presenta delle aree con linee o punti molto pronunciati. L'effetto moiré potrebbe essere risolto cambiando l'impostazione relativa alla qualità dell'immagine da [Foto] a [Testo/Foto]. Vedere p. 141 "Selezionare il tipo di documento in base all'originale".

Problema	Soluzione
La copia stampata è sporca.	<ul style="list-style-type: none"> <li>• La densità dell'immagine è troppo alta. Regolare la densità dell'immagine. Vedere p. 140 "Regolazione della densità dell'immagine".</li> <li>• Il toner sulla superficie stampata non è asciutto. Non toccare le superfici stampate subito dopo la stampa. Rimuovere i fogli appena stampati uno ad uno, facendo attenzione a non toccare le parti stampate.</li> <li>• Il vetro di esposizione o l'ADF sono sporchi. Vedere p. 407 "Manutenzione della macchina".</li> <li>• Prima di collocare gli originali sul vetro di esposizione, assicurarsi che il toner o il liquido di correzione siano asciutti.</li> </ul>
Quando si effettuano copie dal vetro di esposizione, l'area di stampa della copia non è allineata con l'originale.	Collocare l'originale rivolto verso il basso, assicurandosi che sia allineato all'angolo posteriore sinistro e che sia ben schiacciato contro il vetro di esposizione.

### Quando non è possibile effettuare copie come desiderato

Problema	Soluzione
Le pagine fotocopiate non sono nell'ordine corretto.	<p>Quando si utilizza il modello con pannello touch</p> <p>Per fascicolare le pagine come necessario, modificare l'impostazione [Fascicolazione] nelle impostazioni copiatrice dal pannello di controllo. Per informazioni su [Fascicolazione], vedere p. 248 "Impostazioni delle funzioni Copiatrice (quando si utilizza il modello con pannello touch)".</p> <p>Quando si utilizza il modello con pannello LCD a 4 linee</p> <p>Per fascicolare le pagine come necessario, modificare l'impostazione [Fascicolazione] nelle impostazioni copiatrice dal pannello di controllo. Per informazioni su [Fascicolazione], vedere p. 305 "Impostazioni funzioni Copiatrice (quando si utilizza il modello con pannello LCD a quattro linee)".</p>
Le copie sono troppo chiare o troppo scure.	Regolare la densità dell'immagine. Vedere p. 140 "Regolazione della densità dell'immagine".

## Problemi relativi allo scanner

### Quando non è possibile sfogliare la rete per inviare un file acquisito

Problema	Soluzione
<p>Le seguenti impostazioni della macchina potrebbero non essere corrette:</p> <ul style="list-style-type: none"> <li>• Indirizzo IP</li> <li>• Maschera di sottorete</li> </ul>	<p>Controllare le impostazioni. Vedere p. 372 "Configurazione delle impostazioni di rete".</p>

### Quando la scansione non riesce come previsto

Problema	Soluzione
La macchina non inizia la scansione.	L'ADF o il suo sportello è aperto. Chiudere l'ADF o il suo sportello.
L'immagine acquisita è sporca.	<ul style="list-style-type: none"> <li>• Il vetro di esposizione o l'ADF sono sporchi. Vedere p. 407 "Manutenzione della macchina".</li> <li>• Prima di collocare gli originali sul vetro di esposizione, assicurarsi che il toner o il liquido di correzione siano asciutti.</li> </ul>
L'immagine acquisita è distorta o non in posizione.	L'originale è stato spostato durante la scansione. Non spostare l'originale durante la scansione.
L'immagine scansionata è rovesciata.	L'originale è stato posizionato rovesciato. Sistemare l'originale nell'orientamento corretto. Vedere p. 93 "Posizionamento degli originali".
L'immagine acquisita è vuota.	L'originale è stato posizionato con le facciate anteriore e posteriore invertite. Quando si utilizza il vetro di esposizione, posizionare gli originali a faccia in giù. Quando si utilizza l'ADF, collocare gli originali a faccia in su. Vedere p. 93 "Posizionamento degli originali".
L'immagine scansionata è troppo scura o troppo chiara.	Regolare la densità dell'immagine. Vedere p. 190 "Specificare le impostazioni di scansione".

Problema	Soluzione
Le funzioni Scan to E-mail, Scan to FTP o Scan to Folder non funzionano.	Controllare che il disco flash USB sia inserito nella macchina. Se è inserito un supporto USB, dal pannello di controllo è possibile utilizzare solo la funzione Scan to USB.

## Problemi fax (quando si utilizza un modello con pannello touch)

Questa funzione è disponibile solo per M 320FB/320F.

### Quando non è possibile inviare o ricevere messaggi fax come desiderato (quando si utilizza il modello con pannello touch)

#### Trasmissione (quando si utilizza il modello con pannello touch)

Problema	Cause	Soluzioni
Impossibile inviare dati.	La linea telefonica potrebbe essere scollegata.	Verificare che la linea telefonica sia collegata correttamente alla macchina. Per ulteriori informazioni, consultare la Guida all'installazione.
	La macchina non è in grado di accettare un nuovo lavoro di fax perchè in memoria ci sono già 5 fax non inviati.	Attendere che sia avvenuta la trasmissione di uno di questi fax o eliminare i fax non necessari mediante la funzione [Elim.file TX attesa]. Per ulteriori dettagli, vedere p. 256 "Impostazioni delle funzioni Fax (quando si utilizza il modello con pannello touch)".
Il documento appare bianco nell'altra estremità.	L'originale è stato posizionato rovesciato.	L'originale è stato posizionato rovesciato. Sistemare l'originale nell'orientamento corretto. Vedere p. 93 "Posizionamento degli originali".
Le immagini stampate o inviate sono macchiate.	Il vetro di esposizione, la copertura del vetro di esposizione o la piastra guida dell'ADF sono sporchi.	Pulirli. Per informazioni sulla pulizia della macchina, vedere p. 414 "Pulizia del vetro di esposizione". Accertarsi che l'inchiostro o il liquido di correzione sia asciutto prima di posizionare gli originali.

Problema	Cause	Soluzioni
La ricezione è possibile, ma la trasmissione no.	Vi sono aree geografiche e commutatori telefonici per cui è impossibile rilevare il tono di composizione del numero.	Contattare l'assistenza o l'agente di vendita.
La trasmissione non è riuscita per un errore di "dimensione massima e-mail".	Se la dimensione e-mail specificata sulla macchina è troppo grande, non è possibile inviare il documento Internet Fax.	Cambiare le impostazioni di [Dimensione max.email] in [Impostazioni Scanner]. Per informazioni sulla dimensione massima di e-mail, vedere p. 253 "Impostazioni delle funzioni Scanner(quando si utilizza il modello con pannello touch)".
Quando si utilizza la funzione Amplificato, viene visualizzato "Ricezione in corso..." e la trasmissione non è consentita.	Se, quando si preme il tasto [Avvio], la macchina non riesce a rilevare il formato dell'originale, essa esegue un'operazione di ricezione.	Premere [Formato scansione] in [Impostazioni Scanner], selezionare l'area di scansione e inviare di nuovo il documento.
Il driver LAN-Fax non funziona.	Il nome utente login, la password login o il codice crittografia driver immessi non sono corretti.	Controllare il nome utente login, la password login o il codice crittografia driver e inserirli correttamente. Per informazioni, rivolgersi all'amministratore di rete.

## Ricezione (quando si utilizza il modello con pannello touch)

Problema	Cause	Soluzioni
Impossibile ricevere dati.	La linea telefonica potrebbe essere scollegata.	Verificare che la linea telefonica sia collegata correttamente alla macchina. Per ulteriori informazioni, consultare la Guida all'installazione.

Problema	Cause	Soluzioni
L'indicatore di ricezione file è acceso ma il documento ricevuto non viene stampato.	La macchina non può stampare perchè la carta o il toner sono esauriti.	<ul style="list-style-type: none"> <li>• Caricare la carta nel vassoio.</li> <li>• Aggiungere toner.</li> <li>• Il vassoio carta non contiene carta del formato corretto. Caricare carta del formato corretto nel vassoio carta.</li> </ul>
La macchina non stampa i documenti fax ricevuti.	[Impostazioni Fax] è configurato per memorizzare i documenti ricevuti.	Stampare i documenti fax tramite il browser Web oppure tramite la funzione di stampa file RX memorizzati. Per informazioni su come stampare i fax ricevuti e archiviati in memoria, p. 238 "Stampa dei fax archiviati in memoria" e p. 358 "Scheda Fax (solo quando si utilizza il modello con pannello touch)".
La macchina non è riuscita a stampare i documenti fax ricevuti.	La carta è esaurita.	Caricare la carta nel vassoio.

### Stampa (quando si utilizza il modello con pannello touch)

Problema	Cause	Soluzioni
La stampa è inclinata.	La carta è alimentata inclinata.	Caricare correttamente la carta. Per informazioni dettagliate sul caricamento della carta, vedere p. 58 "Caricare la carta".

Problema	Cause	Soluzioni
Si verificano spesso inceppamenti.	Il numero di fogli caricati nel vassoio carta supera la capacità della macchina.	Caricare la carta entro il limite massimo indicato nel vassoio carta.
	Le guide laterali del vassoio carta sono troppo strette.	Afferrare con delicatezza la guida e regolarne la posizione.
	La carta è troppo spessa o troppo sottile.	Utilizzare carta consigliata. Per informazioni sulla carta consigliata, vedere p. 77 "Carta supportata".
	Si utilizza carta stampata.	Non caricare fogli che sono stati già copiati o stampati.
	I fogli sono appiccicati.	Smazzare i fogli prima di caricarli. In alternativa, alimentare i fogli nella macchina uno alla volta.
Le copie stampate si attaccano le une alle altre, e ciò provoca inceppamenti.	I fogli sono appiccicati.	Smazzare i fogli prima di caricarli. In alternativa, alimentare i fogli nella macchina uno alla volta.
La carta da copia si sgualcisce.	Si utilizza carta stampata.	Non caricare fogli che sono stati già copiati o stampati.
	La carta è troppo sottile.	Utilizzare carta consigliata. Per informazioni sulla carta consigliata, vedere p. 77 "Carta supportata".
I lati dei fogli sono stropicciati.	Si sta utilizzando una carta non consigliata.	Utilizzare carta consigliata. Per informazioni sulla carta consigliata, vedere p. 77 "Carta supportata".
Appaiono delle linee nere sul file stampato alla destinazione.	Il vetro di esposizione, la copertura del vetro di esposizione o la piastra guida dell'ADF sono sporchi.	Pulire i componenti. Per informazioni sulla pulizia della macchina, vedere p. 414 "Pulizia del vetro di esposizione".
Lo sfondo delle immagini ricevute appare sporco. Compaiono immagini dal retro del foglio.	La densità dell'immagine è troppo alta.	Regolare la densità dell'immagine. Vedere p. 190 "Specificare le impostazioni di scansione".

Problema	Cause	Soluzioni
L'immagine ricevuta è troppo chiara.	Quando si utilizza carta umida, ruvida o elaborata, le aree di stampa possono non essere riprodotte completamente.	Utilizzare carta consigliata. Per informazioni sulla carta consigliata, vedere p. 77 "Carta supportata".
	La densità immagine specificata è troppo bassa.	Aumentare la densità dell'immagine. Per informazioni su come modificare la densità, vedere p. 192 "Regolare la densità dell'immagine".
	L'originale del fax trasmesso è stato stampato su carta troppo sottile.	Chiedere al mittente di stampare l'originale su carta più spessa e di inviarlo nuovamente.

## Quando viene segnalato un errore tramite un rapporto o un'e-mail (quando si utilizza il modello con pannello touch)

### Quando la macchina stampa un rapporto (quando si utilizza il modello con pannello touch)

#### Rapporto errore

Un Rapporto errore viene stampato se non è stato possibile inviare o ricevere un documento.

Le cause possibili comprendono un problema alla macchina o disturbi sulla linea telefonica. Se si verifica un errore durante la trasmissione, inviare nuovamente l'originale. Se si verifica un errore durante la ricezione, chiedere al mittente di inviare di nuovo il documento.

- Se un errore si verifica frequentemente, contattare il centro di assistenza tecnica.
- La colonna "Pagina" presenta il numero totale di pagine.

#### Rapporto interruzione alimentazione

- Subito dopo il riavvio dopo un'interruzione dell'alimentazione è necessario ricaricare adeguatamente la batteria interna per prevenire eventuali perdite di dati future. Mantenere la macchina connessa all'alimentazione e l'interruttore acceso per circa 24 ore dopo l'interruzione di alimentazione.

Anche se viene spenta l'alimentazione, i contenuti della memoria della macchina (ad esempio i numeri programmati) non vengono persi. Il contenuto perso comprenderà tutti i documenti fax memorizzati tramite ricezione o trasmissione da memoria.

Se un file è stato eliminato dalla memoria, il Rapporto interruzione alimentazione viene stampato automaticamente non appena si ripristina l'alimentazione.

Questo rapporto può essere utilizzato per identificare i file andati persi. Se un documento memorizzato tramite Trasmissione da memoria è andato perso, spedirlo nuovamente. Se un documento ricevuto tramite ricezione in memoria è andato perso, chiedere al mittente di inviarlo di nuovo.

### **Rapporto errore (e-mail)**

La macchina stampa il rapporto errore (e-mail) quando non è in grado di inviare una e-mail di notifica errore.

Per informazioni sulle e-mail di notifica errore, vedere p. 477 "Quando si riceve un'e-mail di notifica di errore (quando si utilizza il modello con pannello touch)".

### **Rapporto errore di trasmissione**

La macchina stampa il Rapporto errore trasmissione (e-mail) quando non è in grado di inviare una Notifica e-mail errore di trasmissione. Per ulteriori dettagli sulle e-mail di notifica degli errori di trasmissione, vedere p. 477 "Quando si riceve un'e-mail di notifica di errore (quando si utilizza il modello con pannello touch)".

## **Quando si riceve un'e-mail di notifica di errore (quando si utilizza il modello con pannello touch)**

### **E-mail di notifica errore**

La macchina invia l'e-mail di notifica di errore al mittente quando non è in grado di ricevere uno specifico messaggio e-mail della funzione Internet Fax. Una "cc" di questa notifica viene inoltrata anche all'indirizzo e-mail dell'amministratore, se il relativo indirizzo è stato specificato.

- Se un Internet Fax, in arrivo da una parte terza, passa oltre il server SMTP, anche nel caso che la sua ricezione non abbia esito positivo, al mittente non viene inviata alcuna notifica di errore e-mail.
- È possibile scegliere di inviare le e-mail di notifica errore mediante Web Image Monitor. Per ulteriori dettagli, vedere p. 384 "Scheda Internet Fax".
- Se non è possibile inviare una e-mail di notifica errore, la macchina stamperà un rapporto errore (e-mail).
- Se si verifica un errore quando si riceve un'e-mail via SMTP, il server SMTP invia un'e-mail di notifica errore all'autore del documento.

### **E-mail di errore generata dal server**

Il server di trasmissione invia questa e-mail di errore all'autore dell'e-mail che non è stata trasmessa correttamente (per ragioni come un indirizzo e-mail non corretto).

- Se una trasmissione Internet Fax bypassa il server SMTP, anche nel caso in cui la trasmissione non abbia esito positivo, al mittente non verrà inviata alcuna e-mail di errore.
- Dopo che è stata stampata un'e-mail di errore generato dal server, sarà stampata la prima pagina del documento inviato.

### Notifica e-mail errore di trasmissione

Se non si riesce ad inviare una e-mail a causa di un errore di trasmissione, la macchina invia una Notifica e-mail errore di trasmissione al mittente. Se non è stato possibile inviare una e-mail utilizzando la funzione di inoltrare, la notifica via e-mail dell'errore di trasmissione viene inviata all'indirizzo e-mail di destinazione per l'inoltrare.

Se è presente un indirizzo e-mail di un utente registrato aggiuntivo o l'indirizzo e-mail dell'amministratore, la notifica via e-mail di errore di trasmissione viene inviata a quell'indirizzo.

- Se non è possibile inviare una notifica via e-mail di errore di trasmissione, la macchina stampa un rapporto errore trasmissione.

### Codice errore (quando si utilizza il modello con pannello touch)

La tabella seguente spiega il significato dei codici errore che appaiono sotto "Risultati" nel Giornale fax o nel rapporto dello stato di trasmissione e spiega cosa fare per ciascun codice errore.

"X" rappresenta un numero nel codice errore che varia in base alla situazione.

Codice di errore	Soluzione
1XXX11	<p>Durante l'invio di un fax in modalità Trasmissione immediata, si è inceppato un originale nell'ADF.</p> <ul style="list-style-type: none"> <li>• Rimuovere gli originali inceppati e riposizionarli. Vedere p. 454 "Problemi di alimentazione carta".</li> <li>• Assicurarsi che gli originali siano adatti alla scansione. Vedere p. 93 "Posizionamento degli originali".</li> </ul>
1XXX21	<p>Non è stato possibile collegare la linea correttamente.</p> <ul style="list-style-type: none"> <li>• Verificare che la linea telefonica sia collegata correttamente alla macchina.</li> <li>• Scollegare il cavo della linea telefonica dalla macchina e collegarlo al telefono. Verificare se è possibile effettuare chiamate tramite il telefono. Se non è possibile effettuare chiamate in questo modo, contattare la compagnia telefonica.</li> <li>• Se il problema persiste, contattare l'assistenza o l'agente di vendita.</li> </ul>

Codice di errore	Soluzione
Da 1XXX22 a 1XXX23	<p>Quando si tenta di inviare un fax, non è possibile comporre il numero.</p> <ul style="list-style-type: none"> <li>• Assicurarsi che il numero di fax selezionato sia corretto.</li> <li>• Assicurarsi che la destinazione sia un fax.</li> <li>• Assicurarsi che la linea non sia occupata.</li> <li>• Potrebbe essere necessario inserire una pausa tra le cifre da digitare. Premere [Riselezione], ad esempio, dopo il prefisso telefonico.</li> <li>• Assicurarsi che [PSTN / PBX] in [Strumenti amministr.] sia stato impostato correttamente in base al metodo di connessione alla rete telefonica utilizzato. Vedere p. 283 "Impostazioni strumenti amministratore (quando si utilizza il modello con pannello touch)".</li> </ul>
Da 1XXX32 a 1XXX84	<p>Si è verificato un errore durante l'invio di un fax.</p> <ul style="list-style-type: none"> <li>• Verificare che la linea telefonica sia collegata correttamente alla macchina.</li> <li>• Scollegare il cavo della linea telefonica dalla macchina e collegarlo al telefono. Verificare se è possibile effettuare chiamate tramite il telefono. Se non è possibile effettuare chiamate in questo modo, contattare la compagnia telefonica.</li> <li>• Se il problema persiste, contattare l'assistenza o l'agente di vendita.</li> </ul>

Codice di errore	Soluzione
2XXX14	<p>La macchina non è stata in grado di stampare un fax ricevuto oppure la memoria della macchina si è riempita durante la ricezione di un fax poiché il documento era troppo grande.</p> <ul style="list-style-type: none"><li>• Il vassoio carta era vuoto. Caricare la carta nel vassoio carta. Vedere p. 58 "Caricare la carta".</li><li>• Il vassoio selezionato in [Seleziona vass.carta] in [Impostazioni Fax] non contiene carta formato A4, Letter o Legal. Caricare carta di un formato valido nel vassoio e configurare le impostazioni formato carta adeguate in [Impostaz.carta].</li><li>• Uno sportello o un vassoio era aperto. Chiudere lo sportello o il vassoio.</li><li>• Si è verificato un inceppamento carta. Rimuovere la carta inceppata. Vedere p. 440 "Rimozione della carta inceppata".</li><li>• Una cartuccia di stampa era vuota. Sostituire la cartuccia di stampa. Vedere p. 407 "Sostituzione della cartuccia".</li><li>• Il fax ricevuto era troppo grande. Chiedere al mittente di inviare nuovamente il documento suddividendolo in più parti e più invii, oppure di inviare il fax con una risoluzione minore.</li></ul>
Da 2XXX32 a 2XXX84	<p>Si è verificato un errore durante la ricezione di un fax.</p> <ul style="list-style-type: none"><li>• Verificare che la linea telefonica sia collegata correttamente alla macchina.</li><li>• Scollegare il cavo della linea telefonica dalla macchina e collegarlo al telefono. Verificare se è possibile effettuare chiamate tramite il telefono. Se non è possibile effettuare chiamate in questo modo, contattare la compagnia telefonica.</li><li>• Se il problema persiste, contattare l'assistenza o l'agente di vendita.</li></ul>

Codice di errore	Soluzione
3XXX11	<p>Durante l'invio di un Internet Fax si è interrotta la connessione al server.</p> <ul style="list-style-type: none"> <li>• Controllare che il cavo di rete sia collegato correttamente alla macchina.</li> <li>• Controllare che le impostazioni di rete come le impostazioni dell'indirizzo IP, DNS e SMPT siano state configurate correttamente (assicurarsi che non sia stato utilizzato nessun carattere a doppio byte). Vedere p. 372 "Configurazione delle impostazioni di rete".</li> </ul>
3XXX12	<p>Durante l'invio di un Internet Fax la trasmissione e-mail non è riuscita.</p> <ul style="list-style-type: none"> <li>• Si è verificato un errore nella testata dell'e-mail. Controllare che le impostazioni di rete come le impostazioni dell'indirizzo IP, DNS e SMPT siano state configurate correttamente (assicurarsi che non sia stato utilizzato nessun carattere a doppio byte). Vedere p. 372 "Configurazione delle impostazioni di rete".</li> </ul>
3XXX13	<p>Durante l'invio di un Internet Fax la trasmissione e-mail non è riuscita.</p> <ul style="list-style-type: none"> <li>• Si è verificato un errore nella sezione di intestazione dell'e-mail. Controllare che le impostazioni di rete come le impostazioni dell'indirizzo IP, DNS e SMPT siano state configurate correttamente (assicurarsi che non sia stato utilizzato nessun carattere a doppio byte). Vedere p. 372 "Configurazione delle impostazioni di rete".</li> </ul>
3XXX14	<p>Durante l'invio di un Internet Fax la trasmissione e-mail non è riuscita.</p> <ul style="list-style-type: none"> <li>• Si è verificato un errore nel file TIFF convertito. Controllare che le impostazioni di rete come le impostazioni dell'indirizzo IP, DNS e SMPT siano state configurate correttamente (assicurarsi che non sia stato utilizzato nessun carattere a doppio byte). Vedere p. 372 "Configurazione delle impostazioni di rete".</li> </ul>

Codice di errore	Soluzione
3XXX33	<p>La memoria della macchina ha raggiunto il limite massimo durante l'invio di un Internet Fax.</p> <ul style="list-style-type: none"> <li>• Il fax era troppo grande. Reinviare il documento suddividendolo in più parti e più invii, oppure inviare il fax con una risoluzione minore.</li> </ul>
4XXX21	<p>Durante l'invio di un Internet Fax si è interrotta la connessione al server.</p> <ul style="list-style-type: none"> <li>• Controllare che il cavo di rete sia collegato correttamente alla macchina.</li> <li>• Controllare che le impostazioni di rete come le impostazioni dell'indirizzo IP, DNS e POP3 siano state configurate correttamente (assicurarsi che non sia stato utilizzato nessun carattere a doppio byte). Vedere p. 372 "Configurazione delle impostazioni di rete".</li> </ul>
4XXX22	<p>Durante la ricezione di un Internet Fax la ricezione e-mail non è riuscita.</p> <ul style="list-style-type: none"> <li>• Il comando LIST al server POP3 non è riuscito. Chiedere al mittente di controllare le impostazioni e-mail.</li> </ul>
4XXX23	<p>Durante la ricezione di un Internet Fax la ricezione e-mail non è riuscita.</p> <ul style="list-style-type: none"> <li>• Si è verificato un errore nella testata dell'e-mail. Chiedere al mittente di controllare le impostazioni e-mail.</li> </ul>
4XXX24	<p>Durante la ricezione di un Internet Fax la ricezione e-mail non è riuscita.</p> <ul style="list-style-type: none"> <li>• Si è verificato un errore nella sezione di intestazione dell'e-mail. Chiedere al mittente di controllare le impostazioni e-mail.</li> <li>• L'e-mail contiene un tipo di contenuto non valido oppure è stato ricevuto un tipo di file non supportato (ad esempio PDF o JPEG). Chiedere al mittente di controllare il tipo di file.</li> </ul>

Codice di errore	Soluzione
4XXX25	<p>Durante la ricezione di un Internet Fax la ricezione e-mail non è riuscita.</p> <ul style="list-style-type: none"> <li>• Si è verificato un errore nella sezione del testo contenuta nel corpo dell'e-mail. Chiedere al mittente di controllare le impostazioni e-mail.</li> </ul>
4XXX26	<p>Durante la ricezione di un Internet Fax la ricezione e-mail non è riuscita.</p> <ul style="list-style-type: none"> <li>• Si è verificato un errore nel file TIFF ricevuto (a causa di una condizione non indicata dai codici errore compresi tra 4XXX43 e 4XXX45). Chiedere al mittente di controllare il file TIFF.</li> </ul>
4XXX42	<p>Durante la ricezione di un Internet Fax la ricezione e-mail non è riuscita.</p> <ul style="list-style-type: none"> <li>• Si è verificato un errore nella sezione di intestazione dell'e-mail. Chiedere al mittente di controllare le impostazioni e-mail.</li> </ul>
4XXX43	<p>Non è stato possibile ricevere correttamente un file TIFF tramite la funzione Internet Fax.</p> <ul style="list-style-type: none"> <li>• Il metodo di compressione del file TIFF ricevuto era diverso da MH/MR/MMR. Chiedere al mittente di controllare il file TIFF.</li> </ul>
4XXX44	<p>Non è stato possibile ricevere correttamente un file TIFF tramite la funzione Internet Fax.</p> <ul style="list-style-type: none"> <li>• La risoluzione del file TIFF non era supportata, oppure la larghezza del file TIFF era quella della carta A3 o B4. Chiedere al mittente di controllare il file TIFF.</li> </ul>
4XXX45	<p>Non è stato possibile ricevere correttamente un file TIFF tramite la funzione Internet Fax.</p> <ul style="list-style-type: none"> <li>• Il formato del file TIFF non era TIFF-S/F. Chiedere al mittente di controllare il file TIFF.</li> </ul>
4XXX46	<p>La memoria della macchina ha raggiunto il limite massimo durante la ricezione di un Internet Fax.</p> <ul style="list-style-type: none"> <li>• Il fax era troppo grande. Chiedere al mittente di inviare nuovamente il documento suddividendolo in più parti e più invii, oppure di inviarlo con una risoluzione minore.</li> </ul>

## Problemi comuni

Questa sezione spiega come risolvere problemi comuni che possono verificarsi durante l'utilizzo della macchina.

Problema	Possibile causa	Soluzione
La macchina non si accende.	Il cavo elettrico non è collegato correttamente.	<ul style="list-style-type: none"> <li>Assicurarsi che il cavo di alimentazione sia stato inserito saldamente nella presa a muro.</li> <li>Connettere un altro dispositivo funzionante alla presa a muro per assicurarsi che questa funzioni.</li> </ul>
Appare un messaggio di errore sullo schermo della macchina.	Si è verificato un errore.	Vedere p. 419 "Messaggi di errore e di stato sulla schermata".
L'indicatore di avviso è acceso o lampeggiante.	Si è verificato un errore.	Vedere p. 436 "Indicatore del pannello".
Le pagine non vengono stampate.	La macchina si sta riscaldando o sta ricevendo dati.	Attendere finché sul display non appare "In stampa...". Se sullo schermo appare "In elaborazione..." la macchina sta ricevendo dei dati.
Le pagine non vengono stampate.	Il cavo di interfaccia non è stato collegato correttamente.	<ul style="list-style-type: none"> <li>Ricollegare il cavo.</li> <li>Assicurarsi che il tipo di cavo di interfaccia sia corretto.</li> </ul>
Si sentono dei rumori strani.	I consumabili non sono installati correttamente.	Assicurarsi che i consumabili siano installati correttamente.

Problema	Possibile causa	Soluzione
<p>Il volume dei suoni emessi dalla macchina è troppo elevato.</p>	<p>Il volume è impostato su un livello troppo elevato.</p>	<ul style="list-style-type: none"> <li data-bbox="897 309 1210 413">• Quando si utilizza il modello con pannello touch Regolare il volume dei toni di avviso, suoneria, altoparlante e allarme. Per ulteriori dettagli, vedere p. 266 "Impostazioni di sistema (quando si utilizza il modello con pannello touch)".</li> <li data-bbox="897 731 1210 834">• Quando si utilizza il modello con pannello LCD a 4 linee Regolare il volume dei toni di avviso, suoneria, altoparlante e allarme. Per ulteriori dettagli, vedere p. 313 "Impostazioni di sistema (quando si utilizza il modello con pannello LCD a 4 linee)".</li> </ul>

Problema	Possibile causa	Soluzione
Il volume dei suoni emessi dalla macchina è troppo basso.	Il volume è azzerato o impostato su un livello troppo basso.	<ul style="list-style-type: none"> <li>• Quando si utilizza il modello con pannello touch Regolare il volume dei toni di avviso, suoneria, altoparlante e allarme. Per ulteriori dettagli, vedere p. 266 "Impostazioni di sistema (quando si utilizza il modello con pannello touch)".</li> <li>• Quando si utilizza il modello con pannello LCD a 4 linee Regolare il volume dei toni di avviso, suoneria, altoparlante e allarme. Per ulteriori dettagli, vedere p. 313 "Impostazioni di sistema (quando si utilizza il modello con pannello LCD a 4 linee)".</li> </ul>
Le impostazioni di rete potrebbero non essere state configurate correttamente.	Usando Web Image Monitor è possibile verificare l'impostazione e se può essere effettuata la stampa.	Se il problema persiste, contattare l'assistenza.

Problema	Possibile causa	Soluzione
Impossibile connettersi alla LAN wireless.	L'opzione LAN wireless non è installata nella macchina.	<p>La connessione Wi-Fi Direct e la connessione LAN wireless sono abilitate se sulla macchina è installata un'opzione LAN wireless.</p> <p>Spegnere la macchina e inserire un'opzione LAN wireless nella porta USB per l'opzione LAN wireless.</p> <p>Per il nome dell'attrezzatura opzionale, vedere p. 13 "Come leggere questo manuale". Per la posizione della porta USB, vedere p. 19 "Guida ai componenti".</p>

**Nota**

- Se uno di questi problemi dovesse persistere, spegnere la macchina, scollegare il cavo di alimentazione e contattare un addetto alle vendite o all'assistenza.



# 11. Configurazione delle impostazioni di rete

Questo capitolo descrive la procedura per collegare la macchina alla rete e specificare le impostazioni di rete.

Le configurazioni variano in base all'ambiente di comunicazione del sistema.

## Installazione di Smart Organizing Monitor quando si usa macOS

La seguente procedura è spiegata utilizzando macOS 11.2.3 come esempio.

1. Scaricare il driver più recente dal sito Web del produttore.
2. Fare doppio clic sul file del pacchetto.
3. Seguire le istruzioni della procedura guidata di configurazione.
4. Se compare la finestra di dialogo [Selezione driver stampante], eseguire una delle seguenti azioni:
  - Selezionare il modello della macchina.
  - Inserire manualmente l'indirizzo IP del dispositivo.
  - Fare clic su [Ricerca stampante di rete] per cercare la macchina tramite la rete.
5. Fare clic su [OK].
6. Fare clic su [Chiudi] nella finestra di dialogo [Sommario].

# Connettere la macchina a una rete cablata

---

## Configurare l'impostazione IPv4

---

### Quando si utilizza il modello con pannello touch

---

1. Premere l'icona [Impost.] nella schermata [Home].
2. Premere [Impostazioni di rete].
3. Inserire la password amministratore.
4. Premere [Configuration IPV4].
5. Premere [DHCP IPV4].
6. Selezionare [Attivo] per ottenere automaticamente un indirizzo IP o [Non attivo] per specificare un indirizzo IP manuale.  
Se è stato selezionato [Attivo], passare al Punto 10.
7. Inserire l'indirizzo IPv4 della macchina in [Indirizzo IP].
8. Inserire la maschera di sottorete in [Maschera sottorete].
9. Inserire l'indirizzo gateway in [Indirizzo gateway].
10. Premere [OK].
11. Spegnere la macchina e riaccenderla.  
La configurazione è completata.

### Quando si utilizza il modello con pannello LCD a 4 linee

---

1. Premere il tasto [Strumenti utente].
2. Premere il tasto [▲] o [▼] per selezionare [Impostazioni di rete], quindi premere il tasto [OK].
3. Inserire la password amministratore.
4. Premere il tasto [▲] o [▼] per selezionare [Configurazione IPV4], quindi premere il tasto [OK].
5. Premere il tasto [▲] o [▼] per selezionare [DHCP], quindi premere il tasto [OK].
6. Premere il tasto [▲] o [▼] per selezionare [Attivo] per ottenere automaticamente un indirizzo IP, oppure [Non attivo] per specificare un indirizzo IP manuale.  
Se è stato selezionato [Attivo], passare al Punto 13.
7. Premere il tasto [▲] o [▼] per selezionare [Indirizzo IP], quindi premere il tasto [OK].

8. Inserire l'indirizzo IPv4 della macchina, quindi premere il tasto [OK].
9. Premere il tasto [▲] o [▼] per selezionare [Maschera sottorete], quindi premere il tasto [OK].
10. Inserire la maschera di sottorete, quindi premere il tasto [OK].
11. Premere il tasto [▲] o [▼] per selezionare [Indirizzo gateway], quindi premere il tasto [OK].
12. Inserire l'indirizzo del gateway, quindi premere il tasto [OK].
13. Spegnerla macchina e riaccenderla.

La configurazione è completata.

---

## Configurare l'impostazione IPv6

---

### Quando si utilizza il modello con pannello touch

---

1. Premere l'icona [Impost.] nella schermata [Home].
2. Premere [Impostazioni di rete].
3. Inserire la password amministratore.
4. Premere [Configurazione IPv6].
5. Premere [DHCP IPV6].
6. Selezionare [Attivo] per ottenere automaticamente un indirizzo IP o [Non attivo] per specificare un indirizzo IP manualmente.  
Se è stato selezionato [Attivo], passare al Punto 11.
7. Premere [Indir.config.manuale].
8. Inserire l'indirizzo IPv6 della macchina in [Indir.config.manuale].
9. Inserire la lunghezza prefisso in [Lunghezza prefisso].
10. Inserire l'indirizzo gateway in [Indirizzo gateway].
11. Premere [OK].
12. Spegnerla macchina e riaccenderla.

La configurazione è completata.

### Quando si utilizza il modello con pannello LCD a 4 linee

---

1. Premere il tasto [Strumenti utente].
2. Premere il tasto [▲] o [▼] per selezionare [Impostazioni di rete], quindi premere il tasto [OK].

3. **Inserire la password amministratore.**
4. **Premere il tasto [▲] o [▼] per selezionare [Configurazione IPv6], quindi premere il tasto [OK].**
5. **Premere il tasto [▲] o [▼] per selezionare [DHCP], quindi premere il tasto [OK].**
6. **Premere il tasto [▲] o [▼] per selezionare [Attivo], per ottenere automaticamente un indirizzo IP, oppure [Non attivo] per specificare un indirizzo IP manualmente.**  
Se è stato selezionato [Attivo], passare al Punto 14.
7. **Premere il tasto [▲] o [▼] per selezionare [Indirizzo config.manuale], quindi premere il tasto [OK].**
8. **Premere il tasto [▲] o [▼] per selezionare [Indirizzo config.manuale], quindi premere il tasto [OK].**
9. **Inserire l'indirizzo IPv6 della macchina, quindi premere il tasto [OK].**
10. **Premere il tasto [▲] o [▼] per selezionare [Lunghezza prefisso], quindi premere il tasto [OK].**
11. **Inserire la lunghezza prefisso, quindi premere il tasto [OK].**
12. **Premere il tasto [▲] o [▼] per selezionare [Indirizzo gateway], quindi premere il tasto [OK].**
13. **Inserire l'indirizzo del gateway, quindi premere il tasto [OK].**
14. **Spegnere la macchina e riaccenderla.**  
La configurazione è completata.

# Connettere la macchina a una rete wireless

## ★ Importante

- Per usare questa rete wireless, è necessario installare l'opzione LAN wireless nella macchina.

Esistono quattro metodi per connettere la macchina a una rete wireless:

- Usare la configurazione guidata Wi-Fi  
Vedere p. 493 "Usare la configurazione guidata Wi-Fi".
- Usare il pulsante WPS  
Vedere p. 495 "Usare il pulsante WPS".
- Usare un codice PIN  
Vedere p. 497 "Usare un codice PIN".

## Usare la configurazione guidata Wi-Fi

Per configurare una connessione è necessario un router (punto di accesso).

### Verificare l'SSID e il codice di crittografia

L'SSID e il codice di crittografia per il router (punto di accesso) possono essere stampati su un'etichetta affissa sul router (punto di accesso). Per dettagli sull'SSID e il codice di crittografia, fare riferimento al manuale del router (punto d'accesso).

### Configurare le impostazioni tramite il pannello di controllo

Verificare che il cavo Ethernet non sia collegato alla macchina.

### Quando si utilizza il modello con pannello touch

1. Verificare che il router (punto di accesso) stia funzionando correttamente.
2. Assicursi che l'opzione LAN wireless sia collegata alla macchina e che la connessione wireless (Wi-Fi) sia abilitata.
3. Premere il tasto [Home].

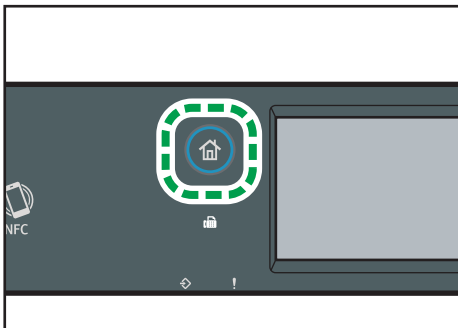

DYG322

4. Premere l'icona **Wireless (Wi-Fi)** nella schermata [Home].
5. **Digitare la password utilizzando i tasti numerici e premere [OK].**

La password per l'accesso al menu [Impostazioni di rete] può essere specificata in [Blocca strum. ammin.] nel menu [Strumenti amministr.].
6. Premere [Network Wizard].
7. Premere [Wireless (Wi-Fi)].
8. Premere l'**SSID del router (punto di accesso)** dall'elenco SSID cercato.
9. **Inserire il codice di crittografia utilizzando i tasti numerici, quindi premere [Connetti].**

Come passphrase è possibile inserire da 8 a 63 caratteri ASCII (0x20-0x7e) o 64 cifre esadecimali (0-9, A-F, a-f).
10. **Controllare il risultato.**
  - Connessione stabilita con successo:

Viene visualizzato il messaggio "Connesso al punto di accesso."
  - Connessione non riuscita:

Viene visualizzato il messaggio "Impossibile connettersi al punto di accesso."  
Verificare la configurazione per il router (punto di accesso), quindi ritentare la connessione.
11. Premere [OK].
12. Premere [Esci].
13. **Selezionare per visualizzare o meno il menu [Network Wizard] quando si accende la macchina**
14. **La configurazione delle impostazioni Wireless (Wi-Fi) è completata.**

#### **Quando si utilizza il modello con pannello LCD a 4 linee**

1. **Verificare che il router (punto di accesso) stia funzionando correttamente.**
2. **Assicurarsi che l'opzione LAN wireless sia collegata alla macchina e che la connessione wireless (Wi-Fi) sia abilitata.**
3. Premere il tasto [Strumenti utente].
4. Premere il tasto [▲] o [▼] per selezionare [Network Wizard], quindi premere il tasto [OK].
5. **Inserire la password amministratore.**
6. Premere il tasto [▲] o [▼] per selezionare [Wireless (Wi-Fi)], quindi premere il tasto [OK].
7. Premere il tasto [▲] o [▼] per selezionare l'**SSID del router (punto di accesso)** dalla lista SSID, quindi premere il tasto [OK].

**8. Inserire il codice di crittografia utilizzando i tasti numerici, quindi premere il tasto [OK].**

Come passphrase è possibile inserire da 8 a 63 caratteri ASCII (0x20-0x7e) o 64 cifre esadecimali (0-9, A-F, a-f).

**9. Premere il tasto [OK].**

Dopo il collegamento alla rete, viene visualizzata la schermata del menu.

**10. Controllare il risultato.**

- Connessione stabilita con successo:  
Viene visualizzato il messaggio "Connessione riuscita".
- Connessione non riuscita:  
Viene visualizzato il messaggio "Connessione fallita".

Verificare la configurazione per il router (punto di accesso), quindi ritentare la connessione.

**11. Premere il tasto [▲] o [▼] per selezionare [Esci da configurazione], quindi premere il tasto [OK].**

**12. Premere il tasto [▲] o [▼] per scegliere di visualizzare o meno il menu [Network Wizard] quando si accende la macchina, quindi premere [OK].**

**13. La configurazione delle impostazioni Wireless (Wi-Fi) è completata.**

---

## Usare il pulsante WPS

---

Per configurare una connessione è necessario un router (punto di accesso).

Verificare che il cavo Ethernet non sia collegato alla macchina.

**Quando si utilizza il modello con pannello touch**

1. Verificare che il router (punto di accesso) stia funzionando correttamente.
2. Assicurarsi che l'opzione LAN wireless sia collegata alla macchina e che la connessione wireless (Wi-Fi) sia abilitata.

**3. Premere il tasto [Home].**

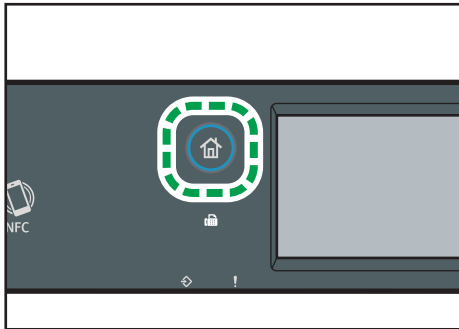

DYG322

**4. Premere l'icona Wireless (Wi-Fi) nella schermata [Home].**

**5. Digitare la password utilizzando i tasti numerici e premere [OK].**

La password per l'accesso al menu [Impostazioni di rete] può essere specificata in [Blocca strum. ammin.] nel menu [Strumenti amministr.].

**6. Premere [Imp.wireless (Wi-Fi)].**

**7. Premere [WPS].**

**8. Premere [PBC].**

**9. Premere [Connetti].**

Viene visualizzato "Attendere 2 minuti" e la macchina inizia a connettersi con il metodo PBC.

**10. Premere il pulsante WPS sul router (punto di accesso) entro due minuti.**

Per informazioni su come usare il pulsante WPS, fare riferimento ai manuali del router (punto di accesso).

**11. Controllare il risultato.**

- Connessione stabilita con successo:

Viene visualizzato il messaggio "Connesso al punto di accesso."

Premere [OK] per tornare alla schermata visualizzata al passaggio 8, quindi premere il tasto [Home] per tornare alla schermata iniziale.

La configurazione delle impostazioni Wi-Fi è completata.

- Connessione non riuscita:

Viene visualizzato il messaggio "Imposs.connettersi a punto accesso."

Premere il tasto [OK] per tornare alla schermata visualizzata al passaggio 8. Verificare la configurazione del router (punto di accesso), quindi riprovare la connessione.

**12. La configurazione delle impostazioni Wireless (Wi-Fi) è completata.**

### Quando si utilizza il modello con pannello LCD a 4 linee

1. Verificare che il router (punto di accesso) stia funzionando correttamente.
2. Assicurarsi che l'opzione LAN wireless sia collegata alla macchina e che la connessione wireless (Wi-Fi) sia abilitata.
3. Premere il tasto [Strumenti utente].
4. Premere il tasto [▲] o [▼] per selezionare [Impostazioni di rete], quindi premere il tasto [OK].
5. Inserire la password utilizzando i tasti numerici, quindi premere [OK].  
La password per l'accesso al menu [Impostaz.rete] può essere specificata in [Blocca strum. ammin.] nel menu [Strumenti amministratore].
6. Premere il tasto [▲] o [▼] per selezionare [Wireless (Wi-Fi)], quindi premere il tasto [OK].
7. Premere il tasto [▲] o [▼] per selezionare [WPS], quindi premere il tasto [OK].
8. Premere il tasto [▲] o [▼] per selezionare [PBC], quindi premere il tasto [OK].
9. Premere [Si].
10. Premere il pulsante WPS sul router (punto di accesso) entro due minuti.  
Per informazioni su come usare il pulsante WPS, fare riferimento ai manuali del router (punto di accesso).
11. Controllare il risultato.
  - Connessione stabilita con successo:  
Viene visualizzato "Connessione ad AP riuscita".  
Premere [Esci] per tornare alla schermata visualizzata al passaggio 8, quindi premere il tasto [User Tools] per tornare alla schermata iniziale.
  - Connessione non riuscita:  
Viene visualizzato "Connessione ad AP fallita".  
Premere [Esci] per tornare alla schermata visualizzata al passaggio 8.  
Verificare la configurazione del router (punto di accesso), quindi riprovare la connessione.
12. La configurazione delle impostazioni Wireless (Wi-Fi) è completata.

---

### Usare un codice PIN

---

Per configurare una connessione è necessario un router (punto di accesso). Per stabilire una connessione usando il codice PIN, usare un computer connesso al router (punto di accesso).

Verificare che il cavo Ethernet non sia collegato alla macchina.



- Connessione non riuscita:

Viene visualizzato il messaggio "Imposs. connettersi a punto accesso".

Premere [OK] per tornare alla schermata visualizzata al passaggio 9. Verificare la configurazione del router (punto di accesso), quindi riprovare la connessione.

## 15. La configurazione delle impostazioni Wi-Fi è completata.

### Quando si utilizza il modello con pannello LCD a 4 linee

1. Verificare che il router (punto di accesso) stia funzionando correttamente.
2. Aprire la finestra di configurazione del codice PIN (pagina web) per il router (punto di accesso) sul computer.
3. Assicurarsi che l'opzione LAN wireless sia collegata alla macchina e che la connessione wireless (Wi-Fi) sia abilitata.
4. Premere il tasto [Strumenti utente].
5. Premere il tasto [▲] o [▼] per selezionare [Impostazioni di rete], quindi premere il tasto [OK].
6. Inserire la password utilizzando i tasti numerici, quindi premere [OK].  
La password per l'accesso al menu [Impostaz.rete] può essere specificata in [Blocca strum. ammin.] nel menu [Strumenti amministratore].
7. Premere il tasto [▲] o [▼] per selezionare [Wireless (Wi-Fi)], quindi premere il tasto [OK].
8. Premere il tasto [▲] o [▼] per selezionare [WPS], quindi premere il tasto [OK].
9. Premere i tasti [▲] o [▼] per selezionare [PIN], quindi premere il tasto [OK].
10. Verificare il codice PIN.  
Scrivere il codice PIN nel caso venga dimenticato.
11. Inserire il codice PIN della macchina (8 cifre) sulla pagina web del router (punto di accesso). (La pagina web alla quale si accede nel passaggio 2).
12. Eseguire WPS (sistema PIN) dalla pagina web del router (punto di accesso).
13. Premere [Connetti].
14. Controllare il risultato.
  - Connessione stabilita con successo:  
Viene visualizzato "Connessione ad AP riuscita".  
Premere [Esci] per tornare alla schermata visualizzata al passaggio 9, quindi premere il tasto [User Tools] per tornare alla schermata iniziale.
  - Connessione non riuscita:  
Viene visualizzato "Connessione ad AP fallita".

Premere [Esci] per tornare alla schermata visualizzata al passaggio 9. Verificare la configurazione del router (punto di accesso), quindi riprovare la connessione.

**15. La configurazione delle impostazioni Wireless (Wi-Fi) è completata.**

# 12. Appendice

Questo capitolo descrive le specifiche della macchina e i consumabili.

## Trasmissione tramite IPsec

Per garantire comunicazioni più sicure, questa stampante supporta il protocollo IPsec. Quando viene applicato, il protocollo IPsec crittografa i pacchetti di dati a livello di rete tramite una crittografia a chiave condivisa. La stampante utilizza lo scambio del codice di crittografia per creare una chiave condivisa comune a mittente e destinatario. Per una sicurezza sempre maggiore, è inoltre possibile rinnovare periodicamente la chiave condivisa.

### ★ Importante

- IPsec non si applica ai dati ottenuti attraverso DHCP o DNS.
- I sistemi operativi compatibili con IPsec sono Windows 8, 1 o successivi, Windows Server 2012 o successivi, macOS 10.13 o successivi, Red Hat Enterprise Linux 6 o successivi. Tuttavia, alcune voci delle impostazioni non sono supportate a seconda del sistema operativo. Assicurarsi che le impostazioni IPsec specificate siano coerenti con le impostazioni IPsec del sistema operativo.
- Quando si utilizza il modello con pannello touch
  - Se non si riesce ad accedere a Web Image Monitor a causa di problemi di configurazione IPsec, disabilitare IPsec in [Strumenti amministr.] dal pannello di controllo, quindi accedere a Web Image Monitor.
- Quando si utilizza il modello con pannello LCD a 4 linee
  - Se non si riesce ad accedere a Web Image Monitor a causa di problemi di configurazione IPsec, disabilitare IPsec in [Strum. ammin.] dal pannello di controllo, quindi accedere a Web Image Monitor.
- Per informazioni su come specificare le impostazioni IPsec tramite Web Image Monitor, vedere p. 390 "Configurazione delle impostazioni IPsec".
- Quando si utilizza il modello con pannello touch
  - Per informazioni su come abilitare e disabilitare IPsec dal pannello di controllo, vedere p. 283 "Impostazioni strumenti amministratore (quando si utilizza il modello con pannello touch)".
- Quando si utilizza il modello con pannello LCD a 4 linee
  - Per informazioni su come abilitare e disabilitare IPsec dal pannello di controllo, vedere p. 329 "Impostazioni strumenti amministratore (quando si utilizza il modello con pannello LCD a 4 linee)".

---

## Crittografia e autenticazione tramite IPsec

---

IPsec si compone di due funzioni principali: la funzione di crittografia, che assicura la riservatezza dei dati e la funzione di autenticazione che verifica il mittente e l'integrità dei dati. La funzione IPsec di questa stampante supporta due protocolli di sicurezza: il protocollo ESP, che abilita entrambe le funzioni IPsec contemporaneamente, e il protocollo AH, che abilita solo la funzione di autenticazione.

### Protocollo ESP

Il protocollo ESP garantisce trasmissioni sicure utilizzando sia la crittografia che l'autenticazione. Questo protocollo non offre l'autenticazione tramite header.

- Perché la crittografia avvenga correttamente, sia il mittente che il destinatario devono specificare lo stesso algoritmo di crittografia e codice di crittografia. L'algoritmo e il codice di crittografia vengono specificati automaticamente.
- Perché la crittografia avvenga correttamente, il mittente e il destinatario devono specificare lo stesso algoritmo di autenticazione e codice di autenticazione. L'algoritmo e il codice di autenticazione vengono specificati automaticamente.

### Protocollo AH

Il protocollo AH fornisce trasmissione sicura mediante la sola autenticazione del pacchetto, testate incluse.

- Perché la crittografia avvenga correttamente, il mittente e il destinatario devono specificare lo stesso algoritmo di autenticazione e codice di autenticazione. L'algoritmo e il codice di autenticazione vengono specificati automaticamente.

### Protocollo AH + Protocollo ESP

Se combinati, i protocolli ESP e AH forniscono la trasmissione sicura mediante crittografia e autenticazione. Questi protocolli forniscono l'autenticazione della testata.

- Perché la crittografia avvenga correttamente, sia il mittente che il destinatario devono specificare lo stesso algoritmo di crittografia e codice di crittografia. L'algoritmo e il codice di crittografia vengono specificati automaticamente.
- Perché la crittografia avvenga correttamente, il mittente e il destinatario devono specificare lo stesso algoritmo di autenticazione e codice di autenticazione. L'algoritmo e il codice di autenticazione vengono specificati automaticamente.

#### Nota

- Alcuni sistemi operativi usano il termine "Compatibilità" al posto di "Autenticazione".

---

## Security Association

---

Questa macchina utilizza lo scambio del codice di crittografia come metodo di impostazione del codice. Con questo metodo, accordi come l'algoritmo e il codice IPsec devono essere specificati sia per il mittente sia per il destinatario. Tali accordi formano ciò che è conosciuto come SA (Security

Association). La comunicazione IPsec è possibile solo se le impostazioni SA del mittente e del destinatario sono identiche.

Le impostazioni SA vengono configurate automaticamente sulle macchine di entrambi. Prima che possa essere stabilita la IPsec SA, tuttavia, è necessario che l'impostazione ISAKMP SA (Fase 1) venga configurata automaticamente. Una volta effettuato ciò, le impostazioni IPsec SA (Fase 2), che consentono la reale trasmissione IPsec, vengono configurate automaticamente.

Inoltre, per una maggiore sicurezza, SA può essere aggiornato automaticamente applicando un periodo di validità (limite di tempo) per le sue impostazioni. Questa macchina supporta solo IKEv1 per lo scambio del codice di crittografia.

È possibile configurare più impostazioni in SA.

### Impostazioni 1-10

È possibile impostare dieci set separati di informazioni SA (ad esempio i diversi codici condivisi e algoritmi IPsec).

I criteri IPsec vengono ricercati uno ad uno, a partire dal [N. 1].

## Flusso di configurazione delle impostazioni dello scambio del codice di crittografia

Questa sezione spiega la procedura per specificare le impostazioni dello scambio del codice di crittografia.

Macchina	PC
1. Configurare le impostazioni IPsec in Web Image Monitor.	1. Configurare nel PC le stesse impostazioni IPsec della macchina.
2. Abilitare le impostazioni IPsec.	2. Abilitare le impostazioni IPsec.
3. Verificare la trasmissione IPsec.	

### Nota

- Dopo aver configurato IPSec, è possibile utilizzare il comando "Ping" per verificare se la connessione è stata stabilita in maniera corretta. Poiché la risposta è lenta durante lo scambio iniziale di codice, può essere necessario del tempo per avere la conferma che la trasmissione è stata stabilita.
- Quando si utilizza il modello con pannello touch
  - Se non si riesce ad accedere a Web Image Monitor a causa di problemi di configurazione IPsec, disabilitare IPsec in [Strumenti amministr.] dal pannello di controllo, quindi accedere a Web Image Monitor.
- Quando si utilizza il modello con pannello LCD a 4 linee

- Se non si riesce ad accedere a Web Image Monitor a causa di problemi di configurazione IPsec, disabilitare IPsec in [Strum. ammin.] dal pannello di controllo, quindi accedere a Web Image Monitor.
- Quando si utilizza il modello con pannello touch
  - Per informazioni dettagliate su come disabilitare IPsec dal pannello di controllo, vedere p. 283 "Impostazioni strumenti amministratore (quando si utilizza il modello con pannello touch)".
- Quando si utilizza il modello con pannello LCD a 4 linee
  - Per informazioni su come disabilitare IPsec dal pannello di controllo, vedere p. 329 "Impostazioni strumenti amministratore (quando si utilizza il modello con pannello LCD a 4 linee)".

---

## Specificare le impostazioni dello scambio del codice di crittografia

---

### ★ Importante

- Questa funzione è disponibile solo quando viene specificata una password amministratore.
1. Avviare il browser web ed effettuare l'accesso alla macchina inserendo l'indirizzo IP.  
Appare la pagina iniziale di Web Image Monitor.
  2. Fare clic su [Impostazioni IPsec].
  3. Fare clic sulla scheda [Lista policy IPsec].
  4. Selezionare il numero dell'impostazione che si desidera modificare dall'elenco.
  5. Digitare la password di amministratore, quindi fare clic su [Cambia].
  6. Se necessario, modificare le impostazioni relative al protocollo IPsec.
  7. Digitare la password di amministratore, quindi fare clic su [Applica].
  8. Fare clic sulla scheda [Impostazioni globali IPsec], quindi selezionare [Attivo] in [Funzione IPsec].
  9. Se necessario, selezionare anche [Policy predefinita], [Ignora broadcast e multicast] e [Ignora ICMP].
  10. Digitare la password di amministratore, quindi fare clic su [Applica].

### ↓ Nota

- Una password per l'amministratore può essere specificata nella scheda [Amministratore].

## Specificare le impostazioni IPsec sul computer

Specificare nel computer esattamente le stesse impostazioni di IPsec SA specificate nella macchina. I metodi di impostazione differiscono in base al sistema operativo del computer. La seguente procedura è basata su Windows 10 in un ambiente IPv4 e rappresenta un esempio.

1. Dal menu [Start], fare clic su [Pannello di controllo], [Sistema e sicurezza], quindi fare clic su [Strumenti per l'amministrazione].
2. Fare doppio clic su [Politica di sicurezza locale], quindi fare clic su [Politiche di sicurezza IP su computer locale].
3. Nel menu "Azione", fare clic su [Crea criterio di protezione IP...].  
Appare la procedura guidata dei criteri di sicurezza IP.
4. Fare clic su [Successivo].
5. Inserire il nome dei criteri di sicurezza in "Nome", quindi fare clic su [Avanti].
6. Deselezionare la casella di controllo "Attiva la regola di risposta predefinita", quindi fare clic su [Avanti].
7. Selezionare "Modifica proprietà", quindi fare clic su [Fine].
8. Fare clic su [Impostazioni...] nella scheda "Generale".
9. In "Autentica e genera una nuova chiave ogni", inserire lo stesso periodo di validità (in minuti) specificato nella macchina in [Durata IKE], quindi fare clic su [Metodi...].
10. Verificare che le impostazioni dell'algoritmo di crittografia ("Crittografia"), dell'algoritmo hash ("Integrità") e del gruppo Diffie-Hellman IKE ("Gruppo Diffie-Hellman") in "Ordine di preferenza metodi di protezione" corrispondano a quelle specificate nella macchina in [Impostazioni IKE].  
Se le impostazioni non sono visualizzate, fare clic su [Aggiungi...].
11. Premere due volte [OK].
12. Fare clic su [Aggiungi...] nella scheda "Regole".  
Appare la procedura guidata Regola di sicurezza.
13. Fare clic su [Successivo].
14. Selezionare "Questa regola non specifica un tunnel", quindi fare clic su [Avanti].
15. Selezionare il tipo di rete per IPsec, quindi fare clic su [Avanti].
16. Fare clic su [Aggiungi...] nell'elenco dei filtri IP.
17. In [Nome], inserire un nome di filtro IP, quindi fare clic su [Aggiungi...].  
Appare la procedura guidata per il filtro IP.
18. Fare clic su [Successivo].

19. In [Descrizione:], inserire un nome o una spiegazione dettagliata del filtro IP, quindi fare clic su [Avanti].

Sarà possibile fare clic su [Avanti] e procedere con la fase successiva senza inserire nessuna informazione in questo campo.

20. Selezionare "Indirizzo IP" in "Indirizzo sorgente", quindi fare clic su [Avanti].
21. Selezionare "Indirizzo IP specifico o sottorete" in "Indirizzo di destinazione", digitare l'indirizzo IP della macchina e fare clic su [Avanti].
22. Per il tipo di protocollo IPsec, selezionare "Qualsiasi" e fare clic su [Avanti].
23. Fare clic su [Fine] e quindi su [OK].
24. Selezionare il filtro IP appena creato e fare clic su [Avanti].
25. Fare clic su [Aggiungi...] in Azione del filtro.

Appare la procedura guidata di azione del filtro.

26. Fare clic su [Successivo].
27. In [Nome], digitare un nome di filtro, quindi fare clic su [Avanti].
28. Selezionare "Negozia sicurezza", quindi fare clic su [Avanti].
29. Selezionare "Permetti comunicazione non sicura se non è possibile stabilire una connessione sicura.", quindi fare clic su [Avanti].
30. Selezionare "Personalizzato" e fare clic su [Impostazioni].
31. In "Algoritmo di integrità", selezionare l'algoritmo di autenticazione che è stato specificato sulla macchina.
32. In "Algoritmo di crittografia", selezionare l'algoritmo di crittografia specificato sulla macchina.
33. In "Impostazioni del codice di sessione", selezionare "Genera una nuova chiave ogni" e inserire il periodo di validità (in secondi) specificato sulla macchina.
34. Fare clic su [OK].
35. Fare clic su [Successivo].
36. Fare clic su [Fine].
37. Selezionare il filtro appena creato e fare clic su [Avanti].
38. Selezionare una delle opzioni per un modo di autenticazione, quindi fare clic su [Avanti].
39. Fare clic su [Fine] e quindi su [OK].

I nuovi criteri di sicurezza IP (impostazioni IPsec) sono specificati.

40. Fare clic su [Criteri di protezione IP su Computer locale].
41. Fare clic con il tasto destro del mouse sui criteri di sicurezza appena creati, dopo averli selezionati, quindi fare clic su [Assegna].

Le impostazioni IPsec sono attivate sul computer.

### ↓ Nota

- Per disabilitare le impostazioni IPsec del computer, selezionare i criteri di sicurezza, fare clic con il tasto destro e poi fare clic su [Annulla assegnazione].

## Abilitare e disabilitare IPsec tramite il pannello di controllo

### ★ Importante

- [IPsec] viene visualizzato quando una password è impostata in [Blocca strum. ammin.].
- Quando si utilizza il modello con pannello touch
  - Per informazioni su [Blocca strum.amm.], vedere p. 283 "Impostazioni strumenti amministratore (quando si utilizza il modello con pannello touch)".
- Quando si utilizza il modello con pannello LCD a 4 linee
  - Per informazioni su [Blocca strum.amm.], vedere p. 329 "Impostazioni strumenti amministratore (quando si utilizza il modello con pannello LCD a 4 linee)".

#### Quando si utilizza il modello con pannello touch

1. Premere l'icona [Impost.] nella schermata [Home].
2. Premere [Strumenti amministr.].
3. Digitare la password utilizzando i tasti numerici e premere [OK].
4. Premere [▼] due volte.
5. Premere [IPsec].
6. Premere [Attivo] o [Non attivo].

#### Quando si utilizza il modello con pannello LCD a 4 linee

1. Premere il tasto [Strumenti utente].
2. Premere il tasto [▲] o [▼] per selezionare [Strum. ammin.], quindi premere il tasto [OK].
3. Inserire la password utilizzando i tasti numerici, quindi premere [OK].
4. Premere il tasto [▲] o [▼] per selezionare [IPsec], quindi premere il tasto [OK].
5. Premere il tasto [▲] o [▼] per selezionare [Attivo] oppure [Non attivo], quindi premere il tasto [OK].
6. Premere il tasto [Strumenti utente] per tornare alla schermata iniziale.

### ↓ Nota

- È possibile specificare una password per accedere al menu [Strumenti amministr.] in [Blocca strum.amm.].
- Quando si utilizza il modello con pannello touch

- Per informazioni su [Blocca strum.amm.], vedere p. 283 "Impostazioni strumenti amministratore (quando si utilizza il modello con pannello touch)".
- È possibile premere [Esci] per ritornare al livello precedente delle opzioni del menu.
- Quando si utilizza il modello con pannello LCD a 4 linee
  - Per informazioni su [Blocca strum.amm.], vedere p. 329 "Impostazioni strumenti amministratore (quando si utilizza il modello con pannello LCD a 4 linee)".

## Note sul toner

- Non è possibile assicurare la riuscita dell'operazione se non viene utilizzato il toner appropriato.
- In base alle condizioni di stampa, in alcuni casi la stampante non è in grado di stampare il numero di pagine indicato nelle specifiche.
- Sostituire la cartuccia di stampa se l'immagine stampata diventa troppo chiara o sfocata.
- Quando si utilizza la macchina per la prima volta, utilizzare la cartuccia di stampa fornita in dotazione. Se non viene utilizzata detta cartuccia, potrebbero verificarsi i seguenti problemi:
  - Quando si utilizza il modello con pannello touch
    - "Sostit.a breve: Cartuccia stampa" viene visualizzato prima dell'esaurimento del toner.
    - "Sostituire: Cartuccia stampa" è visualizzato quando il toner si esaurisce, e l'immagine apparirà improvvisamente chiara o sfocata.
  - Quando si utilizza il modello con pannello LCD a 4 linee
    - "Sost.richiesta a breve:" viene visualizzato prima dell'esaurimento del toner.
    - "Sostituzione richiesta:" viene visualizzato quando il toner si esaurisce e l'immagine appare improvvisamente chiara o sfocata.
- Quando si utilizza il modello con pannello touch
  - La durata del fotoconduttore, integrato alla cartuccia di stampa, viene considerata quando viene visualizzato il messaggio "Sostit.a breve: Cartuccia stampa". Se il fotoconduttore smette di funzionare prima dell'esaurimento del toner, potrebbe essere visualizzato il messaggio "Sostit.a breve: Cartuccia stampa".
- Quando si utilizza il modello con pannello LCD a 4 linee
  - La durata del fotoconduttore, integrato alla cartuccia di stampa, viene considerata quando viene visualizzato il messaggio "Sost.richiesta a breve:". Se il fotoconduttore smette di funzionare prima dell'esaurimento del toner, potrebbe essere visualizzato il messaggio "Sost.richiesta a breve:".

## Specifiche della macchina

Questa sezione elenca le specifiche della macchina.

### Nota

- Abbiamo ottenuto il permesso di ciascun autore per l'utilizzo delle applicazioni incluse le applicazioni software open-source. Per dettagli sulle informazioni di copyright per queste applicazioni software, vedere le informazioni sulla licenza software open source.

### Specifiche delle funzioni generali

Voce	Descrizione
Configurazione	Desktop
Processo di stampa	Trasferimento elettrostatico laser
Dimensioni carta massime per la scansione dal vetro di esposizione	A4, Letter (8 <sup>1</sup> / <sub>2</sub> × 11 pollici)
Dimensioni carta massime per la scansione mediante l'ADF	Legal (8 <sup>1</sup> / <sub>2</sub> × 14 pollici)
Formato carta massimo per la stampa	Legal (8 <sup>1</sup> / <sub>2</sub> × 14 pollici)
Tempo di riscaldamento (23°C, 71,6 °F)	30 secondi o meno
Formati carta	Per ulteriori dettagli, vedere p. 77 "Carta supportata".
Tipo carta	Per ulteriori dettagli, vedere p. 77 "Carta supportata".
Capacità di uscita carta (80 g/m <sup>2</sup> , 20 lb.)	50 fogli
Capacità di alimentazione carta (80 g/m <sup>2</sup> , 20 lb.)	<ul style="list-style-type: none"> <li>• Vassoio 1 250 fogli</li> <li>• Vassoio bypass 50 fogli</li> </ul>
Capacità ADF (80 g/m <sup>2</sup> , 20 lb.)	35 fogli
Memoria	256 MB

Voce	Descrizione
Alimentazione	<p> Regione <b>A</b></p> <p>220–240 V, 4 A, 50/60 Hz</p> <p> Regione <b>B</b></p> <p>120-127 V, 7,7 A, 60 Hz</p>
<p>Consumo energia  Regione <b>A</b></p> <p>Consumo di corrente quando l'interruttore principale è spento e il cavo di alimentazione è inserito nella presa: 1 W o inferiore</p>	<ul style="list-style-type: none"> <li>• M 320FB/320F <ul style="list-style-type: none"> <li>• Massimo 960 W</li> <li>• Pronto 69,4 W</li> <li>• Durante la stampa 520 W</li> </ul> </li> <li>• M 320 <ul style="list-style-type: none"> <li>• Massimo 960 W</li> <li>• Pronto 68,6 W</li> <li>• Durante la stampa 514 W</li> </ul> </li> </ul>
<p>Consumo energia  Regione <b>B</b></p> <p>Consumo di corrente quando l'interruttore principale è spento e il cavo di alimentazione è inserito nella presa: 1 W o inferiore</p>	<ul style="list-style-type: none"> <li>• Massimo 960 W</li> <li>• Pronto 65,7 W</li> <li>• Durante la stampa 527 W</li> </ul>
Emissione di rumore	<ul style="list-style-type: none"> <li>• Livello potenza sonora Stand-by: 30,0 dB (A) Durante la stampa: 67,0 dB (A)</li> <li>• Livello di pressione sonora Stand-by: 21,5 dB (A) Durante la stampa: 57,0 dB (A)</li> </ul>

Voce	Descrizione
Dimensioni della macchina (larghezza × profondità × altezza)	<ul style="list-style-type: none"> <li>M 320 405 × 392 × 407 mm (15,9 × 15,4 × 16,0 pollici)</li> <li>M 320FB/320F 405 × 392 × 420 mm (15,9 × 15,4 × 16,5 pollici)</li> </ul>
Peso (corpo macchina con consumabili)	18 kg (40 lb.) o inferiore



#### ↓ Nota

- Il livello di potenza sonora e il livello di pressione sonora sono valori reali misurati in conformità alla norma ISO 7779.
- Il livello di pressione sonora è misurato dalla posizione di un operatore accanto alla macchina.

## Specifiche funzioni stampante

Voce	Descrizione
Velocità di stampa	32 pagine al minuto (A4), 34 pagine al minuto (Letter)
Risoluzione	600 × 600 dpi (massimo: 1200 × 1200 dpi)
Velocità prima stampa	7,5 secondi o meno
Interfaccia	<ul style="list-style-type: none"> <li>Ethernet (10BASE-T, 100BASE-TX)</li> <li>USB 2.0</li> </ul>
Linguaggio stampante	PCL6, PCL5e, PostScript3
Font (PCL6, PCL5e, PostScript3)	80 font

## Specifiche funzioni copiatrice

Voce	Descrizione
Risoluzione massima (scansione e stampa)	<ul style="list-style-type: none"> <li>Vetro di esposizione Scansione: 600 × 600 dpi Stampa: 600 × 600 dpi</li> <li>ADF Scansione: 300 × 600 dpi Stampa: 600 × 600 dpi</li> </ul>
Velocità prima copia (A4, a 23 °C, 71,6 °F)	13 secondi
Velocità copie multiple	32 pagine al minuto
Rapporto di riproduzione	<ul style="list-style-type: none"> <li>Rapporto fisso           <ul style="list-style-type: none"> <li> <b>Regione A</b> 50%, 71%, 82%, 93%, 100%, 122%, 141%, 200%, 400%</li> <li> <b>Regione B</b> 50%, 65%, 78%, 93%, 100%, 129%, 155%, 200%, 400%</li> </ul> </li> <li>Rapporto zoom Da 25% a 400%</li> </ul>
Quantità di copie	99

## Specifiche funzioni scanner

Voce	Descrizione
Area scansione massima (orizzontale × verticale)	<ul style="list-style-type: none"> <li>Vetro di esposizione 216 × 297 mm (8,5 × 11,7 pollici)</li> <li>ADF 216 × 356 mm (8,5 × 14 pollici)</li> </ul>

Voce	Descrizione
Risoluzione massima quando la scansione viene effettuata dal pannello di controllo (Scan to E-mail, Scan to FTP, Scan to Folder, Scan to USB)	<ul style="list-style-type: none"> <li>• Vetro di esposizione 600 × 600 dpi</li> <li>• ADF 300 × 300 dpi</li> </ul>
Risoluzione massima quando la scansione viene effettuata dal computer (TWAIN)	<ul style="list-style-type: none"> <li>• Vetro di esposizione 19200 × 19200 dpi</li> <li>• ADF 600 × 600 dpi</li> </ul>
Risoluzione massima quando la scansione viene effettuata dal computer (WIA)	600 × 600 dpi
Gradazione	<ul style="list-style-type: none"> <li>• Alimentazione: elaborazione colore 16 bit</li> <li>• Uscita: elaborazione colore 8 bit</li> </ul>
Tempo di scansione	<ul style="list-style-type: none"> <li>• Bianco e nero: 10 secondi o meno</li> <li>• A colori: 20 secondi o meno (A4/600 dpi/Compressa)</li> </ul> <p>Tempo di trasferimento non incluso.</p>
Produttività ADF	<ul style="list-style-type: none"> <li>• Bianco e nero: 13 immagini al minuto</li> <li>• Colori: 4 immagini al minuto</li> </ul>
Interfaccia	Ethernet (10BASE-T, 100BASE-TX), USB 2.0, USB 2.0 Host
Formati file inviabili	TIFF, JPEG, PDF
Rubrica	<p>Numero massimo di voci: 100</p> <p>Numero di rielezioni: 1</p>

Voce	Descrizione
Protocollo	<ul style="list-style-type: none"> <li>• Rete TCP/IP</li> <li>• Trasmissione e-mail SMTP, POP</li> <li>• Scan to Folder SMB, FTP <ul style="list-style-type: none"> <li>• È possibile utilizzare il protocollo SMB (139/TCP, 137/UDP) o il protocollo CIFS (445/TCP) per l'invio di cartelle con SMB.</li> <li>• La funzione Scan to Folder con protocollo SMB (139/TCP, 137/UDP) viene attivata solo in ambiente NetBIOS su TCP/IP.</li> <li>• Non è possibile utilizzare la funzione Scan to Folder con SMB in NetBEUI.</li> </ul> </li> </ul>

## Specifiche della funzione Fax (quando si utilizza il modello con pannello touch)

### Trasmissione e ricezione fax

Voce	Descrizione
Linea di accesso	<ul style="list-style-type: none"> <li>• Reti telefoniche pubbliche (PSTN)</li> <li>• Centralino telefonico ad uso privato (PBX)</li> </ul>
Modalità di trasmissione	ITU-T Gruppo 3 (G3)
Densità linee di scansione	<ul style="list-style-type: none"> <li>• 8 punti per mm × 3,85 linee per mm (200 × 100 dpi)</li> <li>• 8 punti per mm × 7,7 linee per mm (200 × 200 dpi)</li> </ul>
Tempo di trasmissione	3 secondi (8 punti per mm × 3,85 linee per mm, 33,6 kbps, MMR, tabella ITU-T n.1)

Voce	Descrizione
Velocità di trasferimento	Da 33,6 kbps a 2400 bps (sistema auto shift down)
Metodi di compressione dati	MH, MR, MMR
Capacità di memoria	<ul style="list-style-type: none"> <li>• Trasmissione 100 fogli</li> <li>• Ricezione 95 fogli</li> </ul> (8 punti per mm × 3,85 linee per mm, MMR, tabella ITU-T # 1)
Rubrica	<ul style="list-style-type: none"> <li>• Numero abbreviato 100 voci</li> <li>• Numero rapido 8 voci</li> <li>• Numero di rielezioni per il fax 1</li> </ul>

### Trasmissione e ricezione di Internet Fax

Voce	Descrizione
Interfaccia	Ethernet (10BASE-T, 100BASE-TX), Wi-Fi
Protocolli di comunicazione	<ul style="list-style-type: none"> <li>• Trasmissione SMTP, TCP/IP</li> <li>• Ricezione POP3, TCP/IP</li> </ul>
Funzione di trasmissione	E-mail
Formato e-mail	Single/Multi-part, Conversione MIME Formati file allegati (trasmissione): TIFF-S (codifica MH) Formati file allegati (ricezione): TIFF-S/TIFF-F (codifica MH/MR/MMR)

Voce	Descrizione
Metodo di autenticazione	SMTP-AUTH, POP before SMTP, A-POP
Formato dell'originale	A4 (Lunghezza fino a 356 mm)
Densità linee di scansione	8 punti per mm × 3,85 linee per mm (200 × 100 dpi) 8 punti per mm × 7,7 linee per mm (200 × 200 dpi)
Specifiche macchina di destinazione	<ul style="list-style-type: none"> <li>• Protocolli di comunicazione <ul style="list-style-type: none"> <li>• Trasmissione SMTP, TCP/IP</li> <li>• Ricezione POP3, TCP/IP</li> </ul> </li> <li>• Formato e-mail <ul style="list-style-type: none"> <li>• Formato MIME, Base64</li> <li>• Tipo di contenuto Immagine/tiff Multipart/mixed (testo/normale, Immagine/tiff (formato file allegati))</li> </ul> </li> <li>• Formato dati <ul style="list-style-type: none"> <li>• Profilo TIFF-S</li> <li>• Codifica MH</li> <li>• Formato dell'originale A4</li> <li>• Risoluzione (dpi) 200 × 100, 200 × 200</li> </ul> </li> </ul>

## Unità di alimentazione carta PB1130

### Capacità carta

250 fogli

**Dimensioni pagina**

Per ulteriori dettagli, vedere p. 77 "Carta supportata".

**Dimensioni (larghezza × profondità × altezza)**

370 × 392 × 89 mm (14,6 × 15,4 × 3,5 pollici)

**Grammatura**

Per ulteriori dettagli, vedere p. 77 "Carta supportata".

**Peso**

Meno di 3 kg (6,6 lb.)

# Consumabili

## AVVERTIMENTO

- I nostri prodotti sono progettati per soddisfare elevati standard di qualità e funzionalità, pertanto consigliamo di utilizzare esclusivamente i consumabili disponibili presso il rivenditore autorizzato.

## Cartuccia di stampa

Cartuccia di stampa	Numero medio di pagine stampabili per cartuccia *1
Nero	3.500 o 7.000 pagine

\*1 Il numero di pagine stampabili è basato sulle pagine conformi a ISO/IEC 19798 e alla densità di immagine impostata come valore predefinito di fabbrica. Le norme ISO/IEC 19798 sono uno standard internazionale per la misura delle pagine stampabili, definito dalla International Organization for Standardization (organizzazione internazionale per la standardizzazione).

### Nota

- Per informazioni sui materiali di consumo, vedere il sito web di Ricoh.
- Se le cartucce di stampa non vengono sostituite quando è necessario, non sarà possibile stampare. Per agevolare la sostituzione, è consigliabile avere sempre una riserva di cartucce di stampa.
- Il numero effettivo di pagine stampabili varia a seconda del volume e della densità dell'immagine, del numero di pagine da stampare in una sessione, del tipo e del formato carta utilizzato e dalle condizioni ambientali come temperatura e umidità.
- Il deterioramento durante l'uso può rendere necessaria la sostituzione della cartuccia di stampa più spesso di quanto indicato.
- Le cartucce di stampa (materiali di consumo) non sono coperte da garanzia. Tuttavia, se si verifica un problema, contattare il punto vendita presso il quale è stato acquistato il prodotto.
- Per il primo utilizzo della macchina, utilizzare le cartucce di stampa fornite in dotazione.
- Le cartucce di stampa fornite dovrebbero essere sufficienti per circa 1.000 pagine (M 320/M 320FB) o 7.000 pagine (M 320F).
- La macchina esegue regolarmente la pulizia e utilizza del toner durante quest'operazione per mantenere una buona qualità di stampa.
- Per prevenire malfunzionamenti della pulizia, potrebbe essere necessario sostituire una cartuccia di stampa anche se non è esaurita.

## Informazioni sul dispositivo

### Informazioni per gli utenti sui dispositivi elettrici ed elettronici Regione **A** (principalmente Europa e Asia)

#### Utenti dei paesi in cui è specificato il simbolo mostrato in questa sezione nelle normative nazionali per la raccolta e il trattamento dei rifiuti elettronici

I nostri prodotti contengono componenti di alta qualità e sono progettati per facilitarne il riciclo.

I nostri prodotti e le relative confezioni sono contrassegnati dal simbolo indicato di seguito.



Il simbolo indica che il prodotto non deve essere trattato come rifiuto domestico. Deve essere smaltito separatamente tramite i sistemi di restituzione e di raccolta adeguati disponibili. Seguendo queste istruzioni si garantisce che il prodotto venga trattato correttamente e si aiuta a ridurre l'impatto potenziale sull'ambiente e sulla salute umana che potrebbe altrimenti derivare da una gestione inadeguata. Il riciclo dei prodotti aiuta a conservare le risorse naturali e a proteggere l'ambiente.

Per ulteriori informazioni sullo smaltimento e il riciclo di questo prodotto, contattare il negozio in cui è stato effettuato l'acquisto, il punto vendita o gli addetti alla vendita/all'assistenza locali.

#### Altri utenti

Se si desidera smaltire questo prodotto, contattare le autorità locali, il negozio in cui è stato effettuato l'acquisto, il punto vendita o gli addetti alla vendita/all'assistenza locali.

#### Per gli utenti in India

Questo prodotto, inclusi componenti, consumabili, parti e ricambi, è conforme alla normativa "India E-waste Rule" e vieta l'uso di piombo, mercurio, cromo esavalente, bifenili polibrominati o eteri di difenile polibrominato in concentrazioni superiori allo 0,1% del peso e allo 0,01% del peso per il cadmio, fatta eccezione per quanto riportato nella normativa.

## Solo per la Turchia

AEEE Yönetmeliğine Uygundur.

Bu sistem sarf malzemeleri ve yedek parçaları da dahil olmak üzere AEEE Yönetmeliğine Uygundur.

### Üretici:

Ricoh Company, Ltd.

3-6, Nakamagome 1-chome,

Ohta-ku, Tokyo 143-8555 Japan

+81-3-3777-8111 (English only/Sadece İngilizce)

## Nota per il simbolo Batteria e/o Accumulatore (solo per i paesi UE)



In conformità con l'Articolo 20 della direttiva sulle batterie 2006/66/CE Informazioni per l'utente finale, Allegato II, il simbolo sopraindicato viene stampato su batterie e accumulatori.

Questo simbolo indica che nell'Unione europea le batterie e gli accumulatori usati devono essere smaltiti separatamente dai rifiuti domestici.

Nell'UE esistono sistemi di raccolta differenziata non solo per i prodotti elettrici ed elettronici usati, ma anche per le batterie e gli accumulatori.

Smaltirli correttamente nel proprio centro locale di raccolta/riciclaggio dei rifiuti.

## Consigli ambientali per l'utente Regione A (principalmente Europa)

### Utenti residenti nell'UE, in Svizzera e in Norvegia

#### Durata dei consumabili

Fare riferimento al manuale o alla confezione del materiale di consumo.

#### Carta riciclata

La macchina può utilizzare carta riciclata prodotta in conformità alla norma europea EN 12281:2002 o DIN 19309. Per i prodotti che utilizzano la tecnologia di stampa EP, la macchina può stampare su carta da 64 g/m<sup>2</sup>, che contiene meno materie prime e rappresenta una significativa riduzione delle risorse.

### **Stampa fronte-retro (se applicabile)**

La stampa fronte-retro consente di usare entrambe le facciate dei fogli. In questo modo è possibile risparmiare carta e ridurre le dimensioni dei documenti stampati, utilizzando meno fogli. Si consiglia di impostare questa funzione per tutti i lavori di stampa.

### **Programma di restituzione cartucce toner e inchiostro**

Le cartucce di toner e inchiostro da riciclare verranno ritirate gratuitamente in base alle normative locali.

Per informazioni sul programma di sostituzione, fare riferimento alla pagina Web di seguito o consultare l'assistenza tecnica.

<https://www.rioh-return.com/>

### **Efficienza energetica**

La quantità di elettricità consumata dalla macchina dipende dalle specifiche tecniche e dal modo in cui viene utilizzata. La macchina è progettata per consentire di ridurre i costi energetici passando al modo Pronto dopo aver stampato l'ultima pagina. Se necessario, è possibile riprendere immediatamente la stampa da questa modalità. Se non è necessario stampare altri documenti, dopo un certo periodo di tempo il dispositivo passa al modo risparmio energia.

In queste modalità, la macchina consuma meno energia (watt). Se è necessario stampare di nuovo, il ripristino dal modo risparmio energia richiede un tempo leggermente maggiore rispetto al ripristino dal modo Pronto.

Per ottenere il massimo risparmio energetico, si consiglia di usare l'impostazione predefinita per la gestione dell'alimentazione.

---

## **Nota per gli utenti di NFC Regione **A** (principalmente Europa)**

---

Nome modello: M 320, M 320FB, M 320F

#### **Produttore:**

Ricoh Co., Ltd.

3-6 Nakamagome 1-chome, Ohta-ku, Tokyo. 143-8555, Giappone

#### **Importatore (marchio CE, ProdSG):**

Ricoh Europe SCM B.V.

Blankenweg 24, 4612 RC Bergen op Zoom, The Netherlands

#### **Importatore (marchio UKCA):**

Ricoh UK Limited

800 Pavilion Drive, Ricoh House, Northampton, NN4 7YL

Dichiarazione di conformità

**Avviso agli utenti dei Paesi dell'Area Economica Europea**

Questo prodotto è conforme a requisiti e disposizioni delle Direttiva 2014/53/EU.

La dichiarazione di conformità CE è disponibile accedendo all'URL: [https://www.ricoh.com/products/ce\\_doc2/](https://www.ricoh.com/products/ce_doc2/)

e selezionando il prodotto applicabile.

NFC

Frequenza di funzionamento: 13,56 MHz

Potenza massima radio-frequenza: meno di 42 dB $\mu$ A/m (a 10 m)

\* La potenza radio-frequenza massima dipende dal valore di potenza del dispositivo di lettura/scrittura

## NOTE PER GLI UTENTI RIGUARDANTI L'UNITÀ FAX (NUOVA ZELANDA)

### Note per gli utenti (Nuova Zelanda)

- La concessione di Telepermit per ogni apparecchio terminale indica solo che Telecom ha accettato che il terminale rispetta le condizioni minime per connessione alla rete. Non indica alcuna approvazione del prodotto da parte di Telecom, né fornisce alcun tipo di garanzia. Soprattutto, non fornisce alcuna garanzia che ogni apparecchio funzionerà correttamente in tutti gli aspetti con un altro apparecchio Telepermit di diversa marca o modello, né implica che un prodotto è compatibile con tutti i servizi di rete di Telecom.
- Questo apparecchio non è in grado, in qualsiasi condizione operativa, di funzionare correttamente a velocità più elevate di quelle per cui è stato progettato. Telecom non si assume alcuna responsabilità in caso di difficoltà in tali circostanze.
- La memoria dei dispositivi collegati alla porta telefonica potrebbe essere cancellata se il fax è online per un periodo di tempo lungo. Per evitare questa situazione, tali dispositivi dovrebbero disporre di una funzione per la batteria oppure per il backup della memoria.
- Il dispositivo potrebbe squillare o emettere dei suoni quando alla stessa linea sono collegate altre periferiche. In questo caso, il problema NON deve essere segnalato al servizio guasti Telecom.
- Questa apparecchiatura non deve essere utilizzata in qualsiasi circostanza che possa costituire un pericolo per altri clienti Telecom.
- Le apparecchiature Telepermit possono essere collegate solo alla porta ausiliaria del telefono. La porta ausiliaria del telefono non è progettata specificamente per apparecchiature connesse tramite spina a tre poli, in quanto potrebbero non rispondere alle chiamate in arrivo.

---

## **Note per gli utenti nello Stato della California (Note per gli utenti negli Stati Uniti)**

---

Materiale perclorato - trattare in modo adeguato. Vedere: [www.dtsc.ca.gov/hazardouswaste/perchlorate](http://www.dtsc.ca.gov/hazardouswaste/perchlorate)

---

## **Note per gli utenti negli Stati Uniti**

---

---

### **Parte 15 delle normative FCC**

---

#### **Nota:**

Questo apparecchio è stato testato ed è risultato conforme ai limiti per i dispositivi digitali di Classe B, ai sensi della Parte 15 delle norme FCC. Questi limiti sono stati stabiliti per fornire una ragionevole protezione contro interferenze dannose in una installazione residenziale. Questa apparecchiatura genera, utilizza e può irradiare energia a radiofrequenza e, se non installata e utilizzata secondo le istruzioni, può causare interferenze dannose alle comunicazioni radio. Tuttavia, non vi è alcuna garanzia che non si verifichino interferenze in una particolare installazione. Se questo apparecchio causa interferenze dannose alla ricezione radio o televisiva, che possono essere rilevate accendendo e spegnendo l'apparecchio, l'utente può cercare di correggere l'interferenza adottando una o più delle seguenti misure:

- Riorientare o riposizionare l'antenna ricevente.
- Aumentare la distanza tra l'apparecchio e il ricevitore.
- Collegare l'apparecchiatura a una presa su un circuito diverso da quello a cui è collegato il ricevitore.
- Consultare il rivenditore o un tecnico radio/TV esperto.

#### **Attenzione:**

Cambiamenti o modifiche non espressamente approvati dalla parte responsabile della conformità potrebbero invalidare il diritto dell'utente a utilizzare l'apparecchiatura.

#### **Certificazione**

Questo dispositivo è conforme alla Parte 15 delle norme FCC.

Il funzionamento è soggetto alle seguenti due condizioni:

- (1) Questo dispositivo non può causare interferenze dannose e
- (2) questo dispositivo deve accettare qualsiasi interferenza ricevuta, incluse le interferenze che potrebbero comprometterne il funzionamento.

Parte responsabile: Ricoh USA, Inc.

Indirizzo: 300 Eagleview Boulevard, Suite 200 Exton, PA 19341, U.S.A.

Numero di telefono: 610-296-8000

Nome prodotto: Prodotto digitale multifunzione (Copiatrice/Stampante/Scanner)

Numero modello: M 320, M 320FB, M 320F

## Parte 68 delle normative FCC relative all'unità fax

1. Questa apparecchiatura è conforme alla Parte 68 delle normative FCC e ai requisiti adottati da ACTA. Sullo sportello di questa apparecchiatura è apposta un'etichetta che contiene, tra le altre informazioni, un identificatore di prodotto nel formato US:AAAEQ##TXXXXX. Se richiesto, questo numero deve essere fornito alla compagnia telefonica.
2. Questa macchina utilizza un jack RJ11C USOC.
3. La spina e il jack utilizzati per collegare il dispositivo alla rete elettrica e telefonica dell'edificio devono essere conformi alle norme FCC vigenti Parte 68 e ai requisiti adottati da ACTA. Con questo prodotto vengono forniti un cavo del telefono e una spina modulare conformi. Il prodotto è stato progettato per essere collegato a un jack modulare compatibile che sia anche conforme. Vedere le istruzioni di installazione per i dettagli.
4. Il REN (Ringer Equivalence Number) è usato per determinare il numero di dispositivi che possono essere collegati a una linea telefonica. Un REN eccessivo su una linea telefonica può causare il mancato suono dei dispositivi all'arrivo di una chiamata entrante. Nella maggior parte delle aree, il valore REN non deve essere superiore a cinque (5). Per conoscere il numero di dispositivi che possono essere collegati a una linea, come stabilito dal numero REN totale, contattare la compagnia telefonica locale. Il REN per questo prodotto è incluso nell'identificativo del prodotto che ha il formato US:AAAEQ##TXXXXX. Le cifre rappresentate da # # indicano il REN senza punto decimale (es.: 03 indica un REN di 0,3).
5. Se questa apparecchiatura provoca danni alla rete telefonica, la compagnia telefonica vi informerà in anticipo in caso di interruzione temporanea del servizio. Se il preavviso non è possibile, la compagnia telefonica avviserà l'utente il prima possibile. Inoltre, l'utente verrà informato del diritto di presentare denuncia presso la FCC, se lo si ritiene necessario.
6. La compagnia telefonica può apportare modifiche alle proprie strutture, apparecchiature, operazioni o procedure che potrebbero influire sul funzionamento delle apparecchiature. In questo caso, la compagnia telefonica fornirà un preavviso per poter apportare le modifiche necessarie e mantenere la continuità del servizio.
7. In caso di problemi con questa apparecchiatura, per informazioni o la riparazione in garanzia, si prega di contattare il Servizio Clienti Ricoh USA, Inc. al numero 1-888-456-6457. Se questo dispositivo causa problemi con la rete telefonica, la compagnia telefonica può richiedere di scollegare il dispositivo finché il problema non viene risolto.
8. In caso di problemi di funzionamento (inceppamenti di originali e copie, errori di comunicazione), consultare il manuale fornito con la macchina per le istruzioni su come risolvere il problema.
9. Il collegamento alla linea di servizio è soggetto alle tariffe locali. Contattare la commissione di utilità pubblica statale, la commissione di servizio pubblico o la commissione aziendale per informazioni.

10. Se l'abitazione è dotata di apparecchiature di allarme collegate alla linea telefonica, assicurarsi che l'installazione di questo dispositivo non disabiliti tali apparecchiature. Per domande su ciò che potrebbe disattivare l'impianto di allarme, consultare la compagnia telefonica o un installatore qualificato.

### **PROGRAMMAZIONE NUMERI DI EMERGENZA E/O CHIAMATE DI PROVA AI NUMERI DI EMERGENZA:**

1. Rimanere in linea e spiegare brevemente al dispatcher il motivo della chiamata prima di riagganciare.
2. Svolgere tali attività in orari non di punta, come le prime ore del mattino o la sera tardi.

Il Telephone Consumer Protection Act del 1991 rende illegale per qualsiasi persona l'utilizzo di un computer o altro dispositivo elettronico, incluse le macchine fax, per inviare un messaggio a meno che tale messaggio contenga chiaramente, nel margine superiore o inferiore di ogni pagina trasmessa o sulla prima pagina della trasmissione, la data e l'ora di invio e un identificativo della macchina, dell'azienda o individuo che invia il messaggio e il numero di telefono della macchina, dell'azienda o individuo che invia il messaggio. (Il numero di telefono indicato non può essere un numero 900 o qualsiasi altro numero per i quali le spese sono superiori a quelle di trasmissione locale o a lunga distanza.)

Al fine di programmare queste informazioni nella macchina fax, è necessario completare la seguente procedura: Seguire la procedura di programmazione della Testata fax nel capitolo relativo delle istruzioni per l'uso per inserire il numero di telefono identificativo del terminale o dell'azienda. Queste informazioni vengono trasmesse nella Testata fax dei documenti inviati. Oltre a queste informazioni, assicurarsi di programmare la data e l'ora nella macchina.

---

### **Note per gli utenti canadesi riguardanti l'unità fax**

---

Questo prodotto è conforme alle specifiche tecniche applicabili di Innovation, Science and Economic Development Canada.

Il numero REN indica il numero massimo di dispositivi che possono essere collegati a un'interfaccia telefonica. Possono essere collegati diversi dispositivi a patto che la somma dei numeri REN di tutti i dispositivi non sia superiore a cinque.

---

### **Remarques à l'attention des utilisateurs canadiens**

---

Le présent produit est conforme aux spécifications techniques applicables d'Innovation, Sciences et Développement économique Canada

L'indice d'équivalence de la sonnerie (IES) sert à indiquer le nombre maximal de dispositifs qui peuvent être raccordés à une interface téléphonique. La terminaison d'une interface peut consister en une combinaison quelconque de dispositifs, à la seule condition que la somme des IES de tous les dispositifs n'excède pas cinq.

## Programma ENERGY STAR Regione B

ENERGY STAR® Requisiti del programma per dispositivi di elaborazione immagini



I requisiti del programma ENERGY STAR® per i dispositivi di elaborazione immagini incoraggiano il risparmio energetico promuovendo computer e altri dispositivi per ufficio efficienti dal punto di vista energetico.

Questo programma sostiene lo sviluppo e la diffusione di prodotti volti al risparmio energetico.

È un programma aperto al quale i produttori partecipano spontaneamente.

Gli standard Energy Star e i loghi sono uniformi a livello mondiale.

## Risparmio energetico

Questa macchina è dotata delle seguenti modalità di risparmio energia: Modo risparmio energia 1 e Modo risparmio energia 2. Se la macchina viene lasciata inattiva per un certo periodo di tempo, essa entra automaticamente in Modo risparmio energia.

La macchina esce dalla modalità di risparmio energia non appena riceve un lavoro di stampa, viene stampato un fax o viene premuto un tasto qualsiasi.





### Modo risparmio energia 1





La macchina attiva il Modo risparmio energia 1 se è rimasta inattiva per circa 30 secondi. È necessario meno tempo per riavviare la stampante dal Modo risparmio energia 1 rispetto al Modo risparmio energia 2 o a quando la stampante è spenta. Nel Modo risparmio energia 1, tuttavia, il consumo è superiore rispetto al Modo risparmio energia 2.

### Modo risparmio energia 2

La macchina attiva il Modo risparmio energia 2 allo scadere del periodo di tempo specificato per quest'impostazione. Il consumo energetico della stampante è inferiore ne Modo risparmio energia 2 rispetto al Modo risparmio energia 1, tuttavia è necessario un tempo superiore per far ripartire la stampante dal Modo risparmio energia 2 rispetto al Modo risparmio energia 1.

## Specifiche

Modo risparmio energia 1	Consumo elettricità *1	 Regione <b>A</b> <ul style="list-style-type: none"> <li>• M 320FB/320F 47,6 W</li> <li>• M 320 46,9 W</li> </ul>  Regione <b>B</b> 44,4 W
	Tempo predefinito	30 secondi
	Tempo di recupero *1	 Regione <b>A</b> <ul style="list-style-type: none"> <li>• M 320FB/320F 7,97 secondi</li> <li>• M 320 7,83 secondi</li> </ul>  Regione <b>B</b> 7,93 secondi

Modo risparmio energia 2	Consumo elettricità *1	 <b>Regione A</b> <ul style="list-style-type: none"> <li>• M 320FB/320F 0,928 W</li> <li>• M 320 0,715 W</li> </ul>  <b>Regione B</b> 0,871 W
	Tempo predefinito	30 secondi
	Tempo di recupero *1	 <b>Regione A</b> <ul style="list-style-type: none"> <li>• M 320FB/320F 10,71 secondi</li> <li>• M 320 10,11 secondi</li> </ul>  <b>Regione B</b> 10,41 secondi
Funzione fronte-retro *2		Standard

\*1 Il tempo di recupero e il consumo di energia elettrica e potrebbero variare a seconda delle condizioni e dell'ambiente della macchina.

\*2 Risparmio di energia ENERGY STAR: quando il prodotto è dotato di (o usato con) il vassoio fronte-retro e la funzione fronte-retro opzionale è abilitata.

Per informazioni sul modo risparmio energia, vedere p. 283 "Impostazioni strumenti amministratore (quando si utilizza il modello con pannello touch)" o p. 329 "Impostazioni strumenti amministratore (quando si utilizza il modello con pannello LCD a 4 linee)".

**Nota**

- Non è possibile utilizzare la funzione NFC o la porta USB in modo risparmio energia. Premere un tasto qualsiasi per uscire dal modo risparmio energia.

## Marchi

Google Chrome e Google Play sono marchi commerciali o marchi registrati di Google LLC.

macOS, TrueType, App Store e Safari sono marchi commerciali di Apple Inc., registrati negli USA e in altri paesi.

Firefox® è un marchio registrato di Mozilla Foundation.

LINUX® è un marchio registrato di Linus Torvalds negli Stati Uniti e in altri Paesi.

BOSS Linux™ è un marchio registrato di CDAC.

Microsoft®, Windows®, Windows Server® e Internet Explorer® sono o marchi registrati o marchi commerciali di Microsoft Corporation negli Stati Uniti d'America o in altri paesi.

PCL® è un marchio registrato di Hewlett-Packard Company.

QR Code è un marchio registrato di DENSO WAVE INCORPORATED in Giappone e in altri Paesi.

Red Hat è un marchio registrato di Red Hat, Inc.

Wi-Fi® e Wi-Fi Direct® sono marchi registrati di Wi-Fi Alliance.

I nomi completi di Internet Explorer 10 e 11 sono i seguenti:

- Internet Explorer® 10
- Internet Explorer® 11

Il nome completo di Edge è Microsoft® Edge™.

I nomi di prodotto dei sistemi operativi Windows sono i seguenti:

- I nomi di prodotto di Windows 8, 1 sono i seguenti:
  - Microsoft® Windows® 8.1
  - Microsoft® Windows® 8.1 Pro
  - Microsoft® Windows® 8, 1 Enterprise
- I nomi di prodotto di Windows 10 sono i seguenti:
  - Microsoft® Windows® 10 Home Premium
  - Microsoft® Windows® 10 Pro
  - Microsoft® Windows® 10 Enterprise
  - Microsoft® Windows® 10 Education
- I nomi di prodotto di Windows Server 2012 sono i seguenti:
  - Microsoft® Windows Server® 2012 Foundation
  - Microsoft® Windows Server® 2012 Essentials
  - Microsoft® Windows Server® 2012 Standard
- I nomi di prodotto di Windows Server 2012 R2 sono i seguenti:
  - Microsoft® Windows Server® 2012 R2 Foundation

Microsoft® Windows Server® 2012 R2 Essentials

Microsoft® Windows Server® 2012 R2 Standard

- I nomi di prodotto di Windows Server 2016 sono i seguenti:

Microsoft® Windows Server® 2016 Standard

Microsoft® Windows Server® 2016 Essentials

Microsoft® Windows Server® 2016 MultiPoint® Premium Server

- I nomi di prodotto di Windows Server 2019 sono i seguenti:

Microsoft® Windows Server® 2019 Standard

Microsoft® Windows Server® 2019 Essentials

Gli altri nomi di prodotto citati in questo manuale hanno esclusivamente uno scopo identificativo e possono essere marchi di fabbrica delle rispettive case produttrici. Ricoh non riconosce alcun diritto implicito in tali marchi.

Le schermate dei prodotti Microsoft sono riprodotte con l'autorizzazione di Microsoft Corporation.



# INDICE

@Remote.....	303, 344
>Destinazioni fax.....	203

## A

Accesso multiplo.....	41
ADF.....	415
ADF (alimentatore automatico originali).....	95
ADF (Alimentatore automatico originali).....	415
Ambiente IPv6.....	373
Amplificato in ricezione.....	217
Annullamento di un fax.....	223
Annullamento lavoro.....	105
Annullare una copia.....	120
Annullare una trasmissione.....	212
Applicazione di rete.....	374
Area di stampa.....	89
Autenticazione.....	502
Azzerà impostazioni.....	396

## B

Backup impostazioni.....	396
--------------------------	-----

## C

Caricamento carta.....	58
Caricare la carta.....	58
Carta non corrispondente.....	104
Carta sconsigliata.....	88
Carta supportata.....	77
Cartuccia.....	407
Cartuccia di stampa.....	519
Codice utente.....	370
Collegamento a funzione.....	47
Collegamento dell'unità di alimentazione carta TK1220.....	27
Comunità.....	378, 379
Conferma informazioni	
Impostazioni driver di stampa.....	100
Informazioni stato.....	401
Conferma numero fax.....	359
Configurazione della macchina	
Stampa della pagina di configurazione.....	293, 335
Uso del pannello di controllo.....	243
Configurazione delle impostazioni di rete	

Ethernet.....	490
Wireless LAN.....	493
Configurazione IPv6.....	373

## Configurazione macchina

Stampa della pagina di configurazione.....	404
Uso di Smart Organizing Monitor.....	401
Conservazione della carta.....	89
Consigli sulla carta.....	95
Consumabili.....	519
Contatore pagine.....	353
Contatore stampe.....	353
Copertina.....	227

## Copia

Combina.....	126, 131
Copia carta d'identità.....	136
Copia combinata.....	131
Copia su 2 facciate.....	126
Copia su buste.....	63
Impostazioni di scansione.....	140
Ingrandimento.....	123
Operazioni base.....	118
Riduzione.....	123
Specifiche.....	513

## Cosa è possibile fare con questa macchina

Funzione copiatrice.....	115
Funzione fax.....	197
Funzione scanner.....	145
Funzione stampante.....	97

Crittografia.....	502
-------------------	-----

## D

Densità.....	192
Densità dell'immagine.....	140, 220
Destinazioni di scansione.....	158, 171, 364
Destinazioni fax.....	201, 205, 364
Destinazioni scansione.....	165, 166
Dichiarazione di non responsabilità.....	14
Documento riservato.....	107

## E

Elabor.file ricevuto via fax.....	359
Estensore vassoio 1.....	61
Esterno.....	19

## F

Fax	
-----	--

Flusso di lavoro impostazioni fax.....	198
Invio di un fax.....	207
LAN-Fax.....	222
Liste/Rapporti.....	242
Registrazione destinazioni.....	201
Ricezione di un fax.....	229
Specifiche.....	515
Formato carta.....	66
Formato scansione.....	190
Fronte-retro.....	354
Funzionamento base.....	243
Funzione scanner.....	513
Funzioni Copiatrice.....	248, 305
Funzioni di stampa.....	112
Funzioni di uscita stampa.....	113
Funzioni qualità di stampa.....	112
Funzioni Scanner.....	310
Funzioni stampante.....	318
<b>G</b>	
Giornale fax.....	294, 336
Giornale scanner.....	294, 336
<b>I</b>	
Imposta data.....	398
Imposta ora.....	398
Impostaz.vassoio carta.....	355
Impostazione data.....	398
Impostazione delle opzioni.....	98
Impostazione invio scanner.....	374
Impostazione mDNS.....	374, 376
Impostazione ora.....	398
Impostazione stampa di rete.....	374
Impostazioni amministratore.....	395
Impostazioni data e ora.....	398
Impostazioni della macchina.....	402
Impostazioni di rete.....	296, 338, 372
Impostazioni di sicurezza TLS.....	375
Impostazioni di sistema.....	266, 313, 355
Impostazioni Fax.....	256
Impostazioni globali IPsec.....	390
Impostazioni IKE.....	390
Impostazioni IPsec.....	390
Impostazioni LAN wireless.....	403
Impostazioni notifica e-mail automatica.....	377
Impostazioni policy IPsec.....	390
Impostazioni POP3.....	383
Impostazioni predefinite.....	396
Impostazioni Scanner.....	253
Impostazioni SMTP.....	382
Impostazioni SNMPv1/v2.....	378
Impostazioni SNMPv3.....	379
Impostazioni stampante.....	273
Impostazioni strumenti amministratore.....	283, 329
Impostazioni vassoio carta.....	277, 323
Impostazioni wireless.....	385
Impostazioni wireless LAN.....	385
Inceppamento carta.....	441, 442, 444, 446, 451
Informazioni contatore.....	353
Informazioni di sistema.....	352, 401
Informazioni macchina.....	354
Informazioni specifiche sul modello.....	13
Informazioni stato.....	352
Inoltro.....	235, 236
Inserimento caratteri.....	49, 52
Installazione di Smart Organizing Monitor	
Installazione di Smart Organizing Monitor.....	489
Internet fax.....	233, 384
Interno.....	21
Introduzione.....	13
Invio di un fax.....	209
<b>L</b>	
LAN-Fax.....	222
Limita funzioni utente.....	370
Limitazione funzioni utente.....	366
Lingua.....	351
Lista destinazioni numero abbreviato fax.....	294, 336
Lista destinazioni numero rapido.....	294, 336
Lista destinazioni scanner.....	294, 336, 394
Lista file fax TX/RX in attesa.....	394
Lista file in attesa.....	294, 336
Liste.....	242, 293, 294, 335, 336, 394
<b>M</b>	
Manutenzione della macchina	
Pulizia della macchina.....	411, 412, 414, 415
Sostituzione della cartuccia.....	407

Marchi.....	530
Messaggi di errore.....	419
Messaggi di stato.....	419, 437
Mittenti speciali.....	239, 240
Modalità di funzionamento.....	40
Modalità FAX/TAD.....	233
Modalità FAX/TEL automatica.....	232
Modalità FAX/TEL manuale.....	231
Modalità solo Fax.....	232
Modo risparmio energia.....	399, 527
Modo RX.....	229
Modo trasmissione.....	207

## N

Network Wizard (se si usa il modello con pannello LCD a quattro righe).....	343
Network Wizard (se si usa il modello con touchpanel).....	297
Note.....	509
Notifica e-mail 1.....	377
Notifica e-mail 2.....	377
Numeri abbreviati.....	203, 205, 215

## O

Operazione base.....	149, 167
Originali.....	94

## P

Pagina configurazione.....	294, 336, 394, 404
Pagina di configurazione.....	293, 335
Pagina iniziale.....	350
Pagina manutenzione.....	294, 336, 394
Pannello di controllo.....	22, 24
Paper Feed Unit TK1220.....	517
Password amministratore.....	15, 283, 329, 395
PCL6.....	400
Posizionamento degli originali.....	93
Priorità funzione.....	40
Priorità impost.vassoio bypass.....	355
Pulizia.....	411, 412, 414

## R

Rapporti.....	293, 335, 394
Registrare informazioni.....	329
Registrazione informazioni	

Cartella.....	149, 167
Destinazioni.....	158, 201
Indirizzo e-mail.....	155
Numero fax.....	283
Server FTP.....	157

Regolazione volume audio.....	355
Ricezione autorizzata.....	241
Ripristina impostazioni.....	397
Riselezione.....	216
Risoluzione.....	193, 220
Risoluzione dei problemi.....	468, 470, 472
Risoluzione problemi	

Altri problemi.....	453, 454, 457, 461, 484
Messaggi di errore e di stato su Smart Organizing Monitor.....	437
Messaggi di errore e di stato sulla schermata.....	419

Risparmio toner.....	362
Rubrica.....	158, 265
Rubrica (LAN-Fax).....	224, 227

## S

SA (Security Association).....	502
Scambio codice crittografia.....	504
Scambio del codice di crittografia.....	503

### Scansione

Impostazioni di scansione.....	190
Registrazione destinazioni.....	158
SANE.....	189
Scansione a cartella.....	149, 167
Scansione a e-mail.....	155
Scansione a FTP.....	157
Scansione da Smart Organizing Monitor.....	177
Scansione su USB.....	172
TWAIN.....	181
WIA.....	185

Scansione a cartella.....	158
Scansione a e-mail.....	155, 158
Scansione a FTP.....	157, 158
Scansione TWAIN.....	181
Schermata modo copiatrice.....	116
Schermata modo fax.....	199
Schermata modo scanner.....	147
Seleziona carta.....	358
Seleziona vassoio carta.....	358
Sistema.....	378, 379
Smart Organizing Monitor.....	401

Specificare il tipo e il formato carta.....	71, 73, 74
Specificare un formato carta personalizzato.....	72
Specifiche.....	510, 512, 513, 515
Spostamento.....	416
<b>Stampa</b>	
Combina.....	97
Fronte/retro.....	97
Operazioni base.....	102
Specifiche.....	512
Stampa su buste.....	63
Stampa fax.....	238
Stampa riservata.....	108
Stato generale.....	372
Stato rete.....	372
Stato TCP/IP.....	372
Strumenti operativi.....	45

## T

Tabella dei menu.....	246
Tasto Copia.....	40
Tasto Reinvia.....	171
Timeout I/O.....	362
<b>Tipi carta.....</b>	<b>80</b>
Busta.....	80
Carta colorata.....	80
Carta comune.....	80
Carta di alta qualità.....	80
Carta intestata.....	80
Carta preforata.....	80
Carta prestampata.....	80
Carta riciclata.....	80
Carta sottile.....	80
Carta spessa 1.....	80
Carta spessa 2.....	80
Cartoncino.....	80
Etichette.....	80
Tipo originale.....	141
Toner.....	352
Trap SNMPv1/v2.....	378
Trap SNMPv3.....	379
Trasmissione circolare.....	216
Trasmissione da memoria.....	207
Trasmissione e ricezione di Internet Fax.....	516
Trasmissione immediata.....	207
Trasmissione IPsec.....	501

## U

Unità di alimentazione carta TK1220.....	27
--	----

## V

Vass.bypass.....	356
Vassoio 1.....	58
Vassoio 2.....	356
Vassoio bypass.....	62
Vassoio carta.....	352
Vassoio prioritario.....	361
Vetro di esposizione.....	414

## W

Web Image Monitor.....	349
------------------------	-----



