

Roborock Wet and Dry Vacuum Cleaner User Manual

Read this manual carefully before using this product and store it properly for future reference.

English 03

Français 20

Español 38

Contents

04	Safety Information
07	International Symbols Explanation
07	FCC Statement
09	Product Introduction
12	Instructions for Use
16	Routine Maintenance
18	Basic Parameters
18	Troubleshooting
19	Common Issues

Safety Information

IMPORTANT SAFETY INSTRUCTIONS

When using an electrical appliance, basic precautions should always be followed, including the following:

- READ ALL INSTRUCTIONS BEFORE USING (THIS APPLIANCE).
- Failure to follow the warnings and instructions may result in electric shock, fire and/or serious injury.

WARNING

To reduce the risk of fire, electric shock or injury:

- Do not use on wet surfaces. Do not expose to rain. Store indoors.
- Do not allow to be used as a toy. Close attention is necessary when used by or near children, pets or plants.
- Use only as described in this manual. Use only manufacturer's recommended attachments.
- Do not use with damaged cord or plug. If appliance is not working as it should, has been dropped, damaged, left outdoors, or dropped into water, return it to a service center.
- Do not pull or carry by cord, use cord as a handle, close a door on cord, or pull cord around sharp edges or corners. Do not run appliance over cord. Keep cord away from heated surfaces.
- Do not unplug by pulling on cord. To unplug, grasp the plug, not the cord.
- Do not handle Power Supply, including Power Supply plug, and Power Supply terminals with wet hands.
- Do not put any object into openings. Do not use with any opening blocked; keep free of dust, lint, hair, and anything that may reduce air flow.
- Keep hair, loose clothing, fingers, and all parts of body away from openings and moving parts.
- Use extra care when cleaning on stairs.
- Do not use to pick up flammable or combustible liquids, such as gasoline, or use in areas where they may be present.
- Do not pick up anything that is burning or smoking, such as cigarettes, matches, or hot ashes.
- Prevent unintentional starting. Ensure the switch is in the off-position before picking up or carrying the appliance. Carrying the appliance with your finger on the switch or energizing appliance that have the switch on invites accidents.
- Recharge only with the Power Supply specified by the manufacturer. A Power Supply that is suitable for one type of battery pack may create a risk of fire when used with another battery pack.
- Use appliances only with specifically designated battery packs. Use of any other battery packs may create a risk of injury and fire.

Safety Information

- When battery pack is not in use, keep it away from other metal objects, like paper clips, coins, keys, nails, screws or other small metal objects, that can make a connection from one terminal to another. Shorting the battery terminals together may cause burns or a fire.
- Under abusive conditions, liquid may be ejected from the battery; avoid contact. If contact accidentally occurs, flush with water. If liquid contacts eyes, additionally seek medical help. Liquid ejected from the battery may cause irritation or burns.
- Do not use a battery pack or appliance that is damaged or modified. Damaged or modified batteries may exhibit unpredictable behavior resulting in fire, explosion or risk of injury.
- Do not expose a battery pack or appliance to fire or excessive temperature. Exposure to fire or temperature above 130°C (266 °F) may cause explosion.
- Follow all charging instructions and do not charge the battery pack or appliance outside of the temperature range specified in the instructions. Charging improperly or at temperatures outside of the specified range may damage the battery and increase the risk of fire.
- Have servicing performed by a qualified repair person using only identical replacement parts. This will ensure that the safety of the product is maintained.
- Do not modify or attempt to repair the appliance or the battery pack except as indicated in the instructions for use and care.
- Always turn off this appliance before connecting or disconnecting motorized nozzle.

SAVE THESE INSTRUCTIONS

Household use only.

Safety Information

Battery and Charging

- Please keep the power supply and docking station away from heat (such as heating plates).
- For connection to a supply not in the U.S.A., use an attachment plug adapter of the proper configuration for the power outlet, if needed.
- The battery must be removed from the appliance before it is scrapped.
- The appliance must be disconnected from the supply mains when removing the battery.
- The battery is to be disposed of safely. Please do not discard waste batteries. Leave them to a professional recycling organization.
- Do not wipe or clean the power supply or docking station shrapnel with a piece of wet cloth or wet hands.
- Please make sure the cleaner is powered off in shipment and original packaging is advised.
- If left unused for a long period, please store the cleaner in a cool and dry place after having it fully charged and switched off, charge it at least every three months to avoid the battery being over discharged.
- Please do not use the product when the temperature is higher than 40°C (104°F) or lower than 4°C (39°F) , or there is any liquid or sticky substance on the floor.

Battery pack charging temperature		4°C ~ 40°C (39 ~ 104°F)
Battery pack using temperature		4°C ~ 40°C (39 ~ 104°F)
Battery pack storage temperature	Storage(within 3 months)	-20°C ~ 45°C (-4 ~ 113 °F)@Less than 75% RH
	Long Storage(3months)	25+/- 3°C (77 °F +/- 37.4 °F)@Less than 75% RH

International Symbols Explanation

Ⓞ – ON-OFF (push-push) symbol [symbol IEC 60417-5010 (2009-02)]

~ ~ – ALTERNATING CURRENT symbol [symbol IEC 60417-5032 (2009-02)]

== – DIRECT CURRENT symbol [symbol IEC 60417-5031 (2009-02)]

FCC Statement

Compliance Information	
Product Name	Wet and Dry Vacuum Cleaner and Accessories
Product Model	Wet and Dry Vacuum Cleaner Model: WD1S1A Power Supply Model: S036-1A256140HU
Compliance Statement	This device complies with part 15 of the FCC Rules. Operation is subject to the following two conditions: (1) This device may not cause harmful interference, and (2) this device must accept any interference received, including interference that may cause undesired operation.
Correspondence of the responsible party in USA	
Company	Roborock Technology Co.
Address	108 West 13th Street, Wilmington, Delaware 19801.
Email	support@roborock.com

FCC Statement

Warning

Any changes or modifications to this unit not expressly approved by the party responsible for compliance could void the user's authority to operate the equipment.

Note: This equipment has been tested and found to comply with the limits for a Class B digital device, pursuant to part 15 of the FCC Rules. These limits are designed to provide reasonable protection against harmful interference in a residential installation. This equipment generates, uses and can radiate radio frequency energy and, if not installed and used in accordance with the instructions, may cause harmful interference to radio communications. However, there is no guarantee that interference will not occur in a particular installation. If this equipment does cause harmful interference to radio or television reception, which can be determined by turning the equipment off and on, the user is encouraged to try to correct the interference by one or more of the following measures:

- Reorient or relocate the receiving antenna.
- Increase the separation between the equipment and receiver.
- Connect the equipment into an outlet on a circuit different from that to which the receiver is connected.
- Consult the dealer or an experienced radio/TV technician for help.

IC Statement

This device contains licence-exempt transmitter(s)/receiver(s) that comply with innovation, Science and Economic Development Canada's licence-exempt RSS(s). Operation is subject to the following two conditions:

(1) This device may not cause interference, and (2) This device must accept any interference, including interference that may cause undesired operation of the device.

L'émetteur/récepteur exempt de licence contenu dans le présent appareil est conforme aux CNR d'Innovation, Sciences et Développement économique Canada applicables aux appareils radio exempts de licence. L'exploitation est autorisée aux deux conditions suivantes :

(1) L'appareil ne doit pas produire de brouillage;

(2) L'appareil doit accepter tout brouillage radioélectrique subi, même si le brouillage est susceptible d'en compromettre le fonctionnement.

CAN ICES-3 (B)/NMB-3(B)

Product Introduction

Body

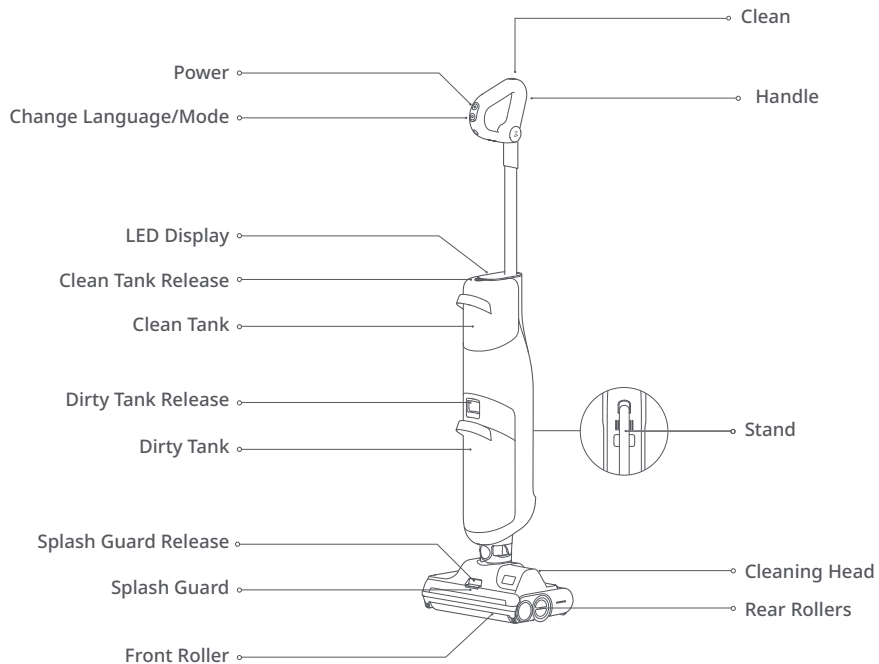

Product Introduction

Accessories

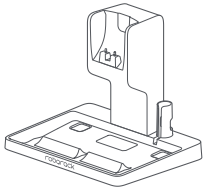

Dock



Maintenance Brush

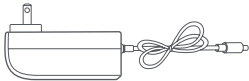

Power Supply

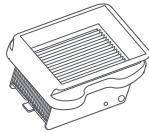

Filter

Screen Functions

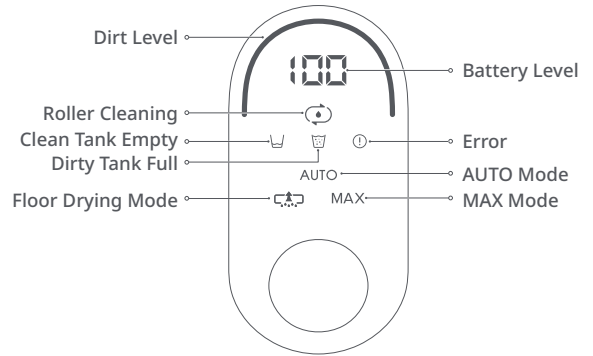

Product Introduction

Setting Up the Vacuum

1. Insert the end of the handle into the vacuum body as shown until it clicks in place. Note that the Power button should face forwards.
2. To remove the handle, gently pull it while inserting a pin into the hole on the back of the vacuum body to press the release button.

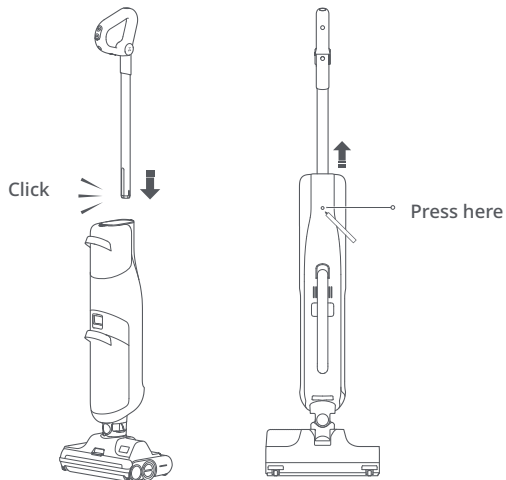

Charging Dock Installation

1. Connect upper and lower parts of the charging dock as shown, making sure they are firmly secured.

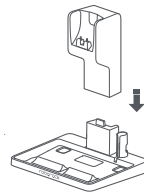

2. Connect the power supply into the back of the charging dock and plug it in. Wrap any excess cord around the cable management pins on the back of the dock.
3. To disassemble, press the release on the back of the dock and pull to separate the upper and lower parts.

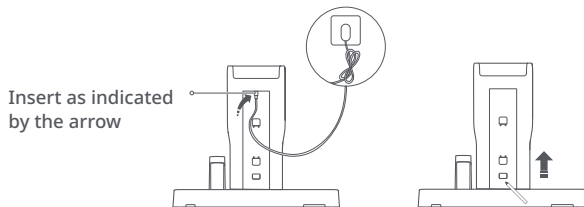

Instructions for Use

Filling the Clean Water Tank

1. Push the Clean Tank Release and remove the clean tank.
2. Turn the clean tank upside down and open the plug. Add enough clean water to clean the required area. If deep cleaning, add the Roborock floor cleaner diluted according to the guidance on the cleaner bottle. Do not add excessive cleaner.

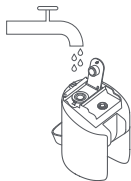
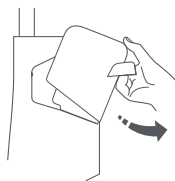

3. Close the water tank cover and make sure that it is in place.
4. Reinstall the clean tank bottom first then push inward to secure it in place.

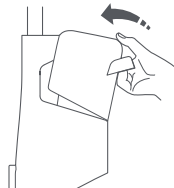
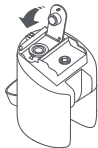

Notes:

- To prevent corrosion, only use cleaning solution provided by Roborock.
- To avoid deforming the water tank, only use cold water.

Starting the Vacuum

1. Tilt the body to a comfortable angle and press Power to start the vacuum. The current battery and mode are displayed in the center of the screen, and the dirt level is indicated at the top.
2. To prevent dirty water from leaking out, keep the vacuum upright. Do not lay it flat.



Note: Power cannot be used when the vacuum cleaner is charging.

Instructions for Use

Switching Modes

1. Press Change Language/Mode to switch between AUTO and MAX modes.
2. Press and hold Change Language/Mode for 3 seconds to switch to Floor Drying mode. To return to AUTO mode, press Change Language/Mode again. The screen will display the icon for the current mode.

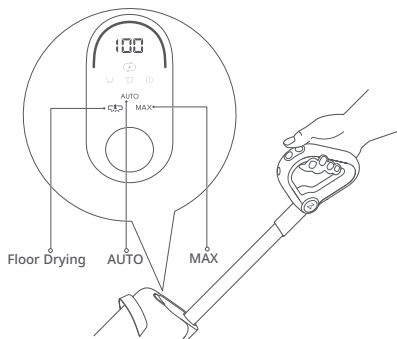

Notes:

- Floor Drying mode is for removing clean water from wet environments such as bathrooms. It should not be used when water depth exceeds 10mm (0.4in).
- Floor Drying mode is limited to one minute. After which, AUTO mode will resume.

Stopping

When the vacuum cleaner is in use, press Power to return it to standby mode.

Adding and Emptying Water

When the dirty tank fills up or the clean tank empties during use, the vacuum cleaner will automatically stop operating and provide an audio or visual prompt. Add water into the clean tank or empty the dirty tank as required before continuing.

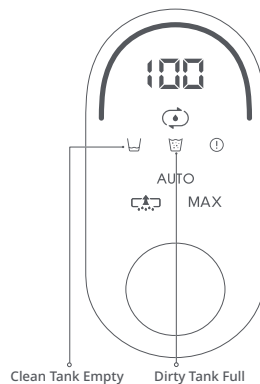

Instructions for Use

Emptying the Dirty Tank

1. Push the Dirty Tank Release and remove the tank.
2. Hold the handle firmly with one hand and gently lift off the cover.

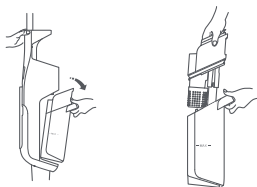

3. Pour out the dirty water, then remove and empty any dirt from the filter cartridge at the bottom of the cover.
4. Reinstall the filter cartridge and put the cover back on.
5. Tilt the dirty tank as shown, then tilt it upwards to lock it in place.

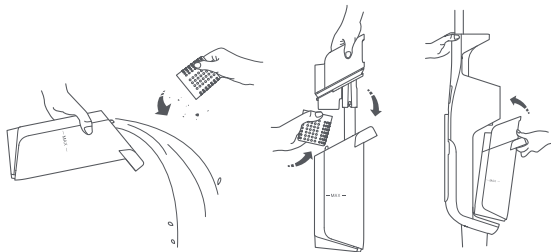

Note: The filter cartridge prevents dirt from blocking the water pipe. It can be removed if it is deemed unnecessary.

Standby and Power Off

When stopped, the vacuum will go into standby, and its screen will display the battery level and current mode. It will turn off entirely if left idle for 5 minutes in standby.



Instructions for Use

Charging and Self-Cleaning * Self-clean after every use.

Place the vacuum upright into the charging dock. The voice prompt "Charging" indicates that it has been placed securely.

1. Press Clean on the top of the handle to start self-cleaning. This takes approximately 2 minutes.
2. Empty the dirty tank after Self-Cleaning is complete.

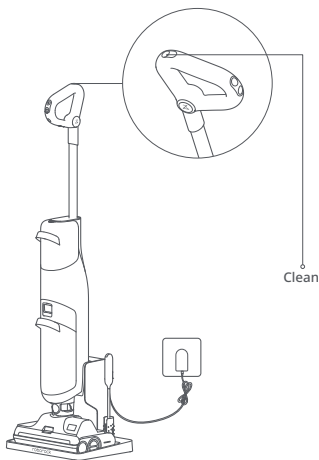

Notes:

- Always place the vacuum on the charging dock after use to prevent water stains.
- If the vacuum is off, press Power to turn it on before starting self-cleaning.

Turning Voice Alerts On/Off

Press both Clean and Change Language/Mode buttons for 3 seconds while in standby mode to turn on/off voice alerts.

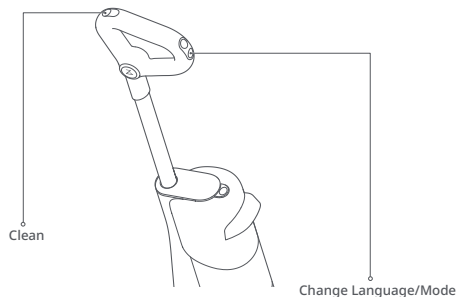

Changing Voice Alert Language

Place the vacuum on the charging dock, then press and hold Change Language/Mode for 10 seconds to enter language selection. Press Change Language/Mode to switch between languages. Stop when you hear the desired language then press and hold Change Language/Mode for 5 seconds to select it and exit language selection. Press Power to exit without selecting.

Routine Maintenance

Product Maintenance

1. Only use official parts. Warranty services may not be available if any unauthorized replacements are used.
2. If this product will not be used for a long time, fully charge it and unplug it before storing it in a cool, dry place. Do not store it where it can be exposed to direct sunlight or dampness. Fully recharge it at least once every 3 months to avoid over-discharging the battery.

Cleaning the Vacuum

Wipe the vacuum with a soft, dry cloth. Unplug the power supply and ensure that the vacuum is off before cleaning.

Cleaning the Dirty Tank and Filter * Clean weekly.

1. Take out the dirty tank, lift off the cover, empty any dirty water, then remove the filter cartridge at the bottom of the cover.
2. Remove any dirt stuck to the tank and clean the filter cartridge with the provided maintenance brush.
3. Rinse the filter out with cold water, then shake off excess water.
4. Leave parts to dry before reinstalling them.

Notes:

- Allow up to 24 hours for filter drying. Use a second filter if necessary.
- Do not touch the filter with your hands, brushes, or sharp objects to avoid filter damage.



Cleaning the Rollers * Clean weekly.

1. Remove the vacuum from the dock, making sure to keep it switched off. Flip out the stand and place the vacuum securely.
2. Push the Splash Guard Release and pull the cover outward to remove it.
3. Pull out the front roller using the release on the left.

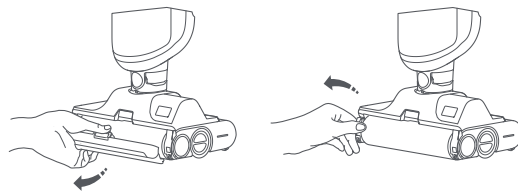

4. Pinch the left and right rear rollers with both hands, and rotate them as shown while pulling them in the indicated direction.

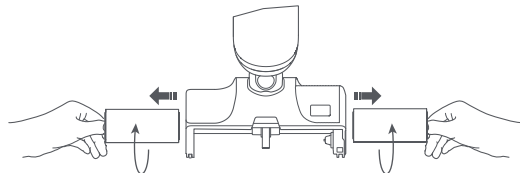

Routine Maintenance

5. Cut away any entangled hair and remove any embedded debris using the provided maintenance brush.
6. Pull off the roller's side cap, remove any entangled hair, and put it back in place.

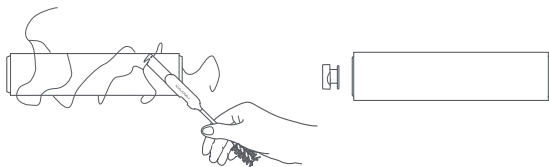

Reinstalling the Rollers

1. To reinstall the front roller, line up the right side with the roller shaft, then push the left side into its slot.
2. To reinstall the splash guard, insert the hooks at either side of the guard into the corresponding holes on the head, then press the splash guard until it clicks in place.
3. To install the rear rollers, place the left and right rollers, marked red and blue respectively, on the correct sides of the head.

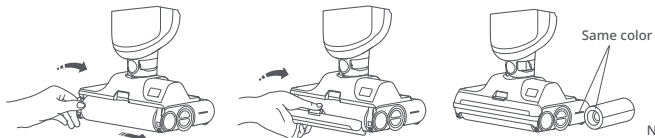

4. Pinch the left and right rear rollers with both hands and align them with the rear roller shaft. Rotate the rollers as shown while pushing inward to install.

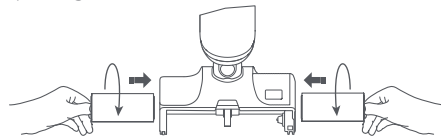

Cleaning the Head and Dirty Water Hose

* Clean weekly.

1. Flip out the stand and place the vacuum securely. Remove the dirty tank and all the rollers.
2. Clean the roller brush slot and the dirty water pipe with the maintenance brush provided.
3. Reinstall the rollers and the dirty tank.

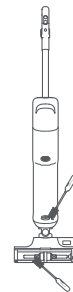

Note: Do not wash the cleaning head directly with water.

Basic Parameters

Body

Model	WD1S1A
Dimensions	1112 x 270 x 191 mm (3.648 x 0.886 x 0.627 ft)
Weight	5 kg (11.03 lbs)
Rated power	260 W
Rated voltage	21.6 V $\overline{\text{---}}$ / 22.2 V $\overline{\text{---}}$
Charging time	< 4 hours
Battery	22.2 V/4925 mAh Lithium-ion battery 21.6 V/4600 mAh Lithium-ion battery

Power Supply

Model	S036-1A256140HU
Rated input	100–240 V~50/60 Hz, 1.0 A
Rated output	25.6 V $\overline{\text{---}}$ 1.4 A
Battery	22.2 V/4925 mAh Lithium-ion battery 21.6 V/4600 mAh Lithium-ion battery

Troubleshooting

If an error occurs during operation, the vacuum will stop operating and play a voice alert. Follow the instructions provided by the alert.

Error

Error 1: Low battery. Recharge now.

Error 2: Clean water tank empty. Refill now.

Error 3: Dirty water tank full. Empty now.

Error 4: Remove blockages from the cleaning head.

For after-sales support, contact our support team at:
Email (US/Non-Europe): support@roborock.com
Phone (US only): 1-855-960-4321

Common Issues

Issue	Solution
The screen does not turn on. Vacuum does not start.	<ul style="list-style-type: none">• Low battery. Recharge before use.
Dirty water is not vacuumed from the floor.	<ul style="list-style-type: none">• Remove the rollers and the dirty tank to check for a clog in the dirty water pipe or the suction outlet, and if the filter is clogged. Clear all blockages, clean the filter and make sure dirty tank and filter were properly installed before retrying.
There is a strange smell during use.	<ul style="list-style-type: none">• Clean the rollers, dirty water tank, and the filter.
The vacuum cleaner does not charge when docked.	<ul style="list-style-type: none">• Check the charging contacts on the charging dock and the corresponding part on the body.
Cleaning creates a lot of bubbles.	<ul style="list-style-type: none">• Only use Roborock cleaning solutions with the vacuum. Do not add other cleaning solutions in the water tank or on the floor.
The screen is on, but the buttons do not respond.	<ul style="list-style-type: none">• Press and hold Power for 5 seconds to force restart the vacuum.
Clean Water Tank Empty voice alert persists after refilling the tank.	<ul style="list-style-type: none">• Use tap water only. Do not use purified water.

Manuel utilisateur de l'aspirateur laveur de Roborock

Avant d'utiliser ce produit, lisez attentivement le présent manuel et rangez-le en lieu sûr pour pouvoir vous y référer ultérieurement.

Français

Sommaire

22	Consignes de sécurité
25	Explication des symboles internationaux
25	Déclaration de conformité de la FCC
27	Présentation du produit
30	Mode d'emploi
34	Entretien de routine
36	Paramètres de base
36	Dépannage
37	Problèmes usuels

Consignes de sécurité

CONSIGNES DE SÉCURITÉ IMPORTANTES

Lors de l'utilisation d'un appareil électrique, il est important de toujours respecter certaines précautions de base, notamment les suivantes :

- LISEZ TOUTES LES INSTRUCTIONS AVANT UTILISATION (DE CET APPAREIL).
- Le non-respect des avertissements et des instructions peut entraîner des chocs électriques, un incendie et/ou des blessures graves.

AVERTISSEMENT

Pour réduire le risque d'incendie, de chocs électriques ou de blessures :

- N'utilisez pas l'appareil sur des surfaces humides. N'exposez pas l'appareil à la pluie. Stockez l'appareil en intérieur.
- N'utilisez pas l'appareil comme un jouet. Une attention particulière est nécessaire en cas d'utilisation par ou à proximité d'enfants, d'animaux domestiques ou de plantes.
- Utilisez l'appareil uniquement comme décrit dans le présent manuel. Utilisez uniquement les accessoires recommandés par le fabricant.
- N'utilisez pas l'appareil avec un cordon ou une prise endommagés. Si l'appareil ne fonctionne pas correctement, qu'il est tombé, a été endommagé, a été laissé à l'extérieur ou est tombé dans l'eau, renvoyez-le à un centre de service.
- Ne tirez pas ou ne transportez pas l'appareil à l'aide du cordon, n'utilisez pas le cordon comme une poignée, ne fermez pas de porte sur le cordon et ne tirez pas sur le cordon lorsqu'il contourne des rebords ou des coins tranchants. Ne faites pas passer l'appareil sur le cordon. Gardez le cordon éloigné des surfaces chauffées.
- Ne débranchez pas l'appareil en tirant sur le cordon. Pour le débrancher, tirez sur la fiche, et non sur le cordon.
- Ne manipulez pas l'alimentation électrique, y compris la fiche et les broches électriques, si vos mains sont mouillées.
- N'introduisez aucun objet dans les ouvertures. N'utilisez pas l'appareil lorsqu'une ouverture est bloquée. Gardez-le à l'abri de la poussière, des peluches, des cheveux ou des poils et de tout autre élément susceptible de réduire la circulation de l'air.
- Évitez que les ouvertures et les pièces amovibles de l'aspirateur n'entrent en contact avec des cheveux ou des poils, des vêtements amples, des doigts et d'autres parties du corps.
- Faites particulièrement attention lorsque vous nettoyez des escaliers.
- N'utilisez pas l'appareil pour aspirer des liquides inflammables ou combustibles, tels que de l'essence, et ne l'utilisez pas dans des zones où ils risquent d'être présents.
- Ne ramassez aucun élément en combustion ou produisant de la fumée, comme les cigarettes, les allumettes ou les cendres chaudes.
- Empêchez tout démarrage involontaire. Assurez-vous que le commutateur est en position d'arrêt avant de soulever ou de transporter

Consignes de sécurité

l'appareil. Le transport de l'appareil lorsque votre doigt se trouve sur le commutateur ou le branchement d'un appareil dont le commutateur est allumé peut provoquer des accidents.

- Rechargez l'appareil uniquement avec l'alimentation électrique spécifiée par le fabricant. Une alimentation électrique adaptée à un type de batterie spécifique présente un risque d'incendie lorsqu'il est utilisé avec une batterie différente.
- Utilisez l'appareil uniquement avec une batterie spécialement adaptée. L'utilisation de toute autre batterie présente un risque de blessure et d'incendie.
- Lorsque vous n'utilisez pas la batterie, éloignez-la d'autres objets métalliques, tels que les trombones, les pièces de monnaie, les clés, les clous, les vis ou d'autres petits objets métalliques, qui sont susceptibles d'établir une liaison électrique entre deux bornes. Un court-circuit entre les bornes de la batterie peut provoquer des brûlures ou un incendie.
- En cas d'utilisation inappropriée, du liquide peut être éjecté de la batterie. Évitez tout contact. En cas de contact accidentel, rincez à l'eau. Si le liquide entre en contact avec les yeux, consultez immédiatement un médecin. Le liquide éjecté de la batterie peut provoquer une irritation ou des brûlures.
- N'utilisez pas de batterie ou d'appareil endommagé ou modifié. Les batteries endommagées ou modifiées peuvent présenter un comportement imprévisible entraînant un incendie, une explosion ou un risque de blessure.
- N'exposez pas une batterie ou un appareil à une flamme ou à une température excessive. L'exposition à une flamme ou à une température supérieure à 130°C (266 °F) présente des risques d'explosion.
- Suivez toutes les instructions de charge et ne chargez pas la batterie ou l'appareil en dehors de la plage de température spécifiée dans les instructions. Une charge incorrecte ou à des températures en dehors de la plage spécifiée risque d'endommager la batterie et augmente le risque d'incendie.
- Faites réparer l'appareil par un réparateur qualifié utilisant uniquement des pièces de rechange identiques. Cela garantira le maintien de la sécurité du produit.
- Ne modifiez pas et n'essayez pas de réparer l'appareil ou la batterie, sauf dans les cas indiqués dans les instructions d'utilisation et d'entretien.
- Éteignez toujours cet appareil avant de connecter ou de déconnecter la tête motorisée.

CONSERVEZ CES INSTRUCTIONS

Usage domestique uniquement.

Consignes de sécurité

Batterie et charge

- Conservez l'alimentation électrique et la station d'accueil à l'écart des sources de chaleur (plaques chauffantes, par exemple).
- Pour brancher l'appareil à une prise non européenne, utilisez un adaptateur de prise électrique approprié.
- La batterie doit être retirée de l'appareil avant d'être mise au rebut.
- Ne retirez la batterie qu'une fois l'appareil débranché de toute alimentation électrique.
- La batterie doit être mise au rebut de manière sécurisée. Ne jetez pas les batteries usagées. Confiez-les à un organisme professionnel de recyclage.
- N'essayez pas et ne nettoyez pas l'alimentation électrique ou la station d'accueil avec un tissu humide ou avec les mains mouillées.
- Si vous renvoyez l'aspirateur, assurez-vous que celui-ci est bien éteint et, de préférence, retournez-le dans son emballage d'origine.
- Si l'appareil doit rester inutilisé pendant une période prolongée, rangez-le dans un endroit frais et sec après l'avoir totalement rechargé et éteint. Rechargez-le au moins une fois tous les trois mois une fois pour éviter que la batterie ne se décharge complètement.
- N'utilisez pas le produit lorsqu'il fait plus de 40°C (104°F) ou moins de 4°C (39°F) ou lorsque du liquide ou une substance collante se trouve sur le sol.

Température de charge de la batterie		4°C ~ 40°C (39 ~ 104°F)
Température de fonctionnement de la batterie		4°C ~ 40°C (39 ~ 104°F)
Température de stockage de la batterie	Stockage (moins de 3 mois)	-20°C ~ 45°C (-4 ~ 113 °F) à moins de 75 % d'humidité relative
	Stockage longue durée (3 mois)	25+/- 3°C (77 °F +/- 37.4 °F) à moins de 75 % d'humidité relative

Explication des symboles internationaux

Ⓞ – Symbole MARCHE-ARRÊT (bouton-poussoir) [symbole CEI 60417-5010 (2009-02)]

~ ~ – Symbole du COURANT ALTERNATIF [symbole CEI 60417-5032 (2009-02)]

== – Symbole du COURANT CONTINU [symbole CEI 60417-5031 (2009-02)]

Déclaration de conformité de la FCC

Informations relatives à la conformité	
Nom du produit	Aspirateur laveur et ses accessoires
Modèle du produit	Modèle d'aspirateur laveur : WD1S1A Modèle d'alimentation électrique : S036-1A256140HU
Déclaration de conformité	Cet appareil est conforme à la partie 15 des règles de la FCC. Son fonctionnement est soumis aux deux conditions suivantes : (1) l'appareil ne doit pas produire d'interférences, et (2) l'appareil doit accepter toutes les interférences reçues, même si ces dernières sont susceptibles de compromettre son fonctionnement.
Coordonnées de la partie responsable aux États-Unis	
Société	Roborock Technology Co.
Adresse	108 West 13th Street, Wilmington, Delaware 19801.
E-mail	support@roborock.com

Déclaration de conformité de la FCC

Avertissement

Tout changement ou modification de cet appareil non expressément approuvé par la partie responsable de la conformité peut annuler le droit de l'utilisateur à faire fonctionner l'équipement.

Remarque : cet équipement a fait l'objet de tests et respecte les seuils autorisés pour les appareils numériques de Classe B, conformément à la partie 15 des règles de la FCC. Ces limites sont conçues dans le but d'assurer une protection raisonnable contre les interférences nuisibles dans les installations résidentielles. Cet équipement génère, utilise et peut émettre des rayonnements de radiofréquence et, s'il n'est pas installé et employé conformément aux instructions, peut produire des interférences nuisibles avec les transmissions radio. Toutefois, il n'existe aucune garantie que des interférences ne se produiront pas dans une installation donnée. Si cet équipement provoque des interférences nuisibles à la réception de la radio ou de la télévision, ce qui peut être déterminé en éteignant et en rallumant l'équipement, l'utilisateur est encouragé à essayer de corriger les interférences par une ou plusieurs des mesures suivantes :

- Réorientez ou déplacez l'antenne de réception.
- Augmentez la distance entre l'équipement et le récepteur.
- Connectez l'équipement à une prise sur un circuit différent de celui auquel le récepteur est connecté.
- Contactez le revendeur ou un technicien radio/TV qualifié pour obtenir de l'aide.

Déclaration de conformité IC

Le ou les émetteurs/récepteurs exempts de licence contenus dans le présent appareil sont conformes aux CNR d'Innovation, Sciences et Développement économique Canada applicables aux appareils radio exempts de licence. Son fonctionnement est soumis aux deux conditions suivantes :

(1) l'appareil ne doit pas produire de brouillage, et (2) l'appareil doit accepter tout brouillage radioélectrique subi, même si le brouillage est susceptible d'en compromettre le fonctionnement.

CAN ICES-3 (B)/NMB-3(B)

Présentation du produit

Châssis

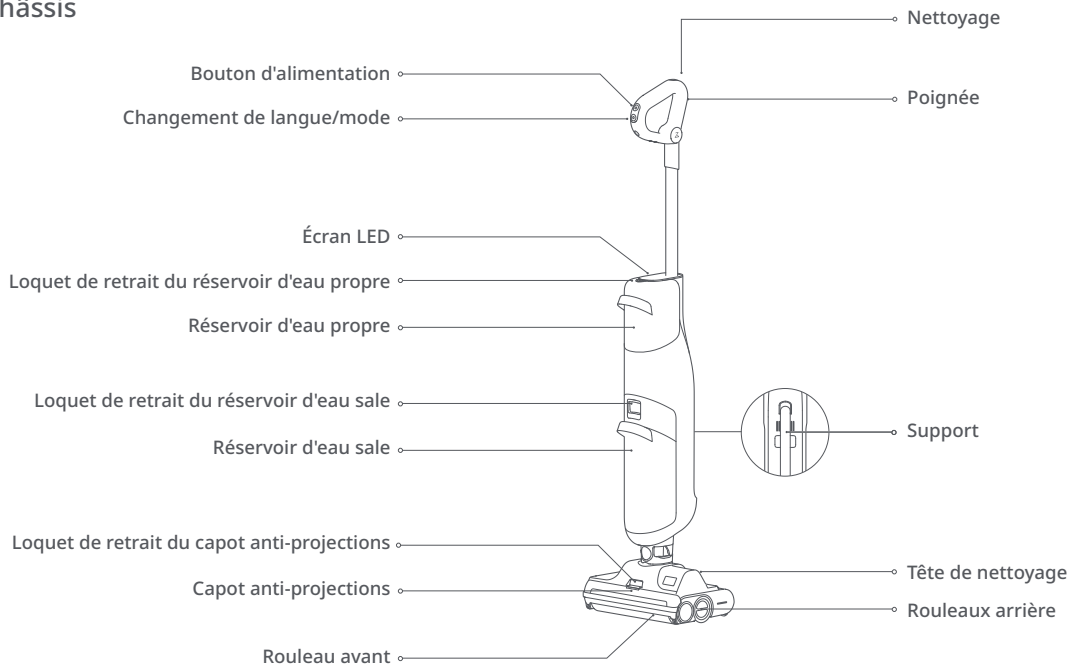

Présentation du produit

Accessoires

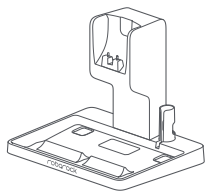

Station



Brosse d'entretien

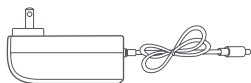

Alimentation électrique

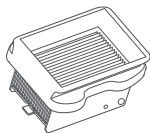

Filtre

Fonctions à l'écran

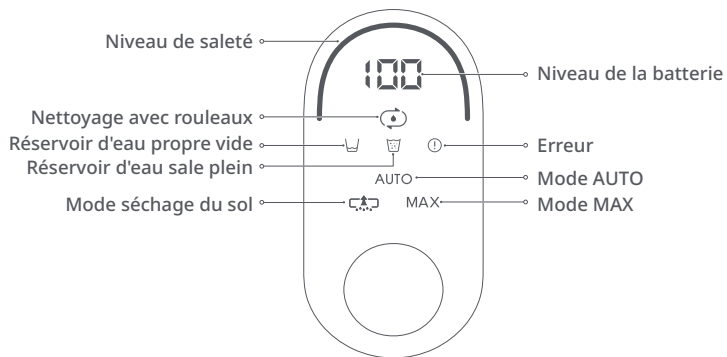

Présentation du produit

Préparation de l'aspirateur

1. Insérez l'extrémité de la poignée dans le châssis de l'aspirateur comme indiqué jusqu'à ce qu'elle s'enclenche. Notez que le bouton d'alimentation doit être orienté vers l'avant.
2. Pour retirer la poignée, tirez-la doucement tout en insérant une épingle dans le trou à l'arrière du châssis de l'aspirateur afin d'appuyer sur son bouton de dégage.

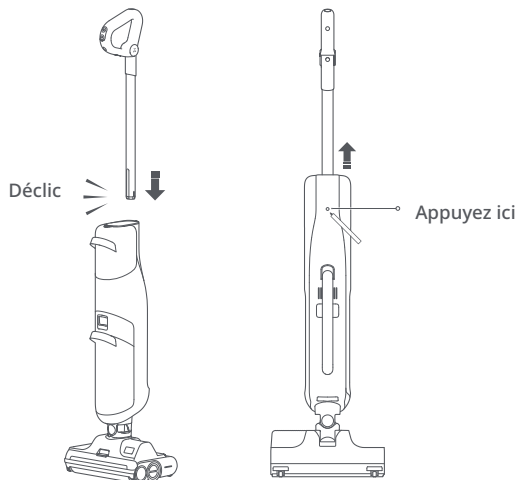

Installation de la station de recharge

1. Imbriquez les parties supérieure et inférieure de la station de recharge comme indiqué, en vous assurant qu'elles bien enclenchées.

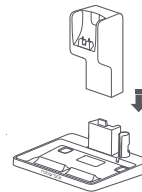

2. Insérez le cordon d'alimentation électrique à l'arrière de la station de recharge et branchez-le sur une prise. Enroulez tout excès de cordon autour des broches de gestion des câbles à l'arrière de la station.
3. Pour démonter, appuyez sur le bouton de dégage à l'arrière de la station et tirez pour séparer les parties supérieure et inférieure.

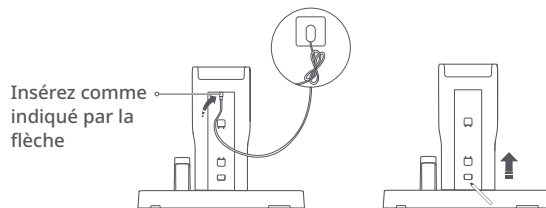

Mode d'emploi

Remplissage du réservoir d'eau propre

1. Appuyez sur le loquet de retrait du réservoir d'eau propre et retirez le réservoir d'eau propre.
2. Retournez le réservoir d'eau propre et ouvrez le bouchon. Ajoutez suffisamment d'eau propre pour nettoyer la zone requise. En cas de nettoyage approfondi, ajoutez du nettoyant pour sols Roborock dilué selon les instructions sur la bouteille. N'ajoutez pas de quantité excessive de nettoyant.

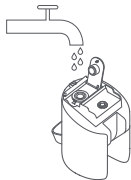
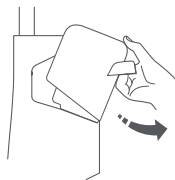

3. Refermez le capot du réservoir d'eau et assurez-vous qu'il est bien enclenché.
4. Réinstallez d'abord la partie inférieure du réservoir d'eau propre, puis poussez vers l'intérieur pour bien l'enclencher.

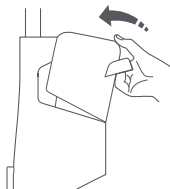
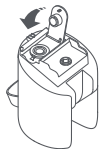

Remarques :

- Pour éviter la corrosion, utilisez uniquement la solution de nettoyage fournie par Roborock.
- Pour éviter de déformer le réservoir d'eau, utilisez uniquement de l'eau froide.

Démarrage de l'aspirateur

1. Inclinez le châssis à un angle confortable et appuyez sur le bouton d'alimentation pour démarrer l'aspirateur. La batterie et le mode actuels sont affichés au centre de l'écran et le niveau de saleté est indiqué en haut.
2. Pour éviter que de l'eau sale ne s'échappe, maintenez l'aspirateur droit. Ne le posez pas à plat.

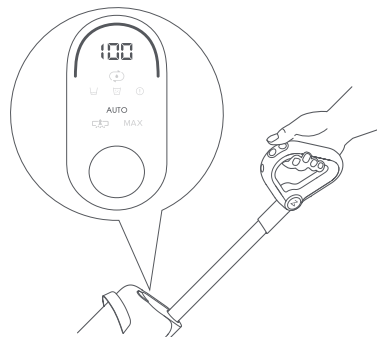

Remarque : le bouton d'alimentation ne fonctionne pas lorsque l'aspirateur est en charge.

Mode d'emploi

Changement de mode

1. Appuyez sur Changement de langue/mode pour basculer entre les modes AUTO et MAX.
2. Maintenez le bouton Changement de langue/mode enfoncé pendant 3 secondes pour passer en mode séchage du sol. Pour revenir au mode AUTO, appuyez à nouveau sur Changement de langue/mode. L'écran affichera l'icône du mode actuel.

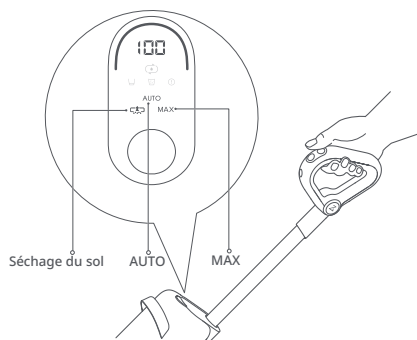

Remarques :

- Le mode séchage du sol permet d'éliminer l'eau propre des environnements humides tels que les salles de bain. Ne l'utilisez pas lorsque la profondeur de l'eau dépasse 10 mm (0,4 po).
- Le mode séchage du sol est limité à une minute, après quoi le mode AUTO reprendra.

Arrêt

Pendant l'utilisation de l'aspirateur, appuyez sur le bouton d'alimentation pour le remettre en mode veille.

Ajout et vidange d'eau

Lorsque le réservoir d'eau sale devient plein ou que le réservoir d'eau propre devient vide pendant l'utilisation, l'aspirateur s'arrête automatiquement de fonctionner et émet une invite audio ou visuelle. Ajoutez de l'eau dans le réservoir d'eau propre ou videz le réservoir d'eau sale au besoin avant de continuer.

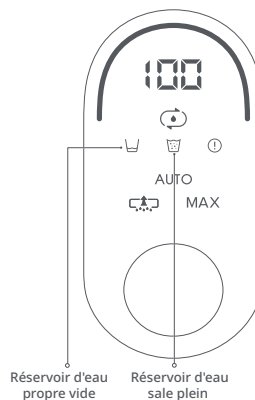

Mode d'emploi

Vidange du réservoir d'eau sale

1. Appuyez sur le loquet de retrait du réservoir d'eau sale et retirez le réservoir.
2. Tenez fermement la poignée d'une main et soulevez doucement le couvercle.

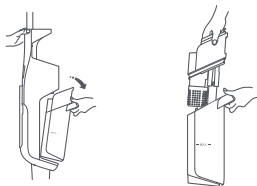

3. Videz l'eau sale, puis retirez et videz toute saleté de la cartouche filtrante sous le couvercle.
4. Réinstallez la cartouche filtrante et remettez le couvercle.
5. Inclinez le réservoir d'eau sale comme indiqué, puis inclinez-le vers le haut pour l'enclencher en place.

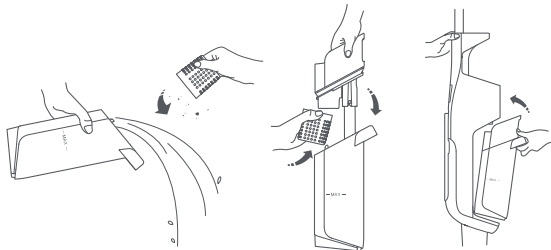

Remarque : la cartouche filtrante empêche la saleté de bloquer le tuyau d'eau. Vous pouvez la retirer si vous la jugez inutile.

Veille et mise hors tension

Lorsqu'il est arrêté, l'aspirateur se met en veille et son écran affiche le niveau de la batterie et le mode actuel. Il s'éteindra complètement s'il reste inactif pendant 5 minutes en veille.



Mode d'emploi

Charge et auto-nettoyage

* Effectuez un auto-nettoyage après chaque utilisation.

Placez l'aspirateur à la verticale sur sa station de rechargement. L'invite vocale « Chargement » indique que vous l'avez placé correctement.

1. Appuyez sur Nettoyage sur le dessus de la poignée pour démarrer l'auto-nettoyage. Cela prend environ 2 minutes.
2. Videz le réservoir d'eau sale une fois l'auto-nettoyage terminé.

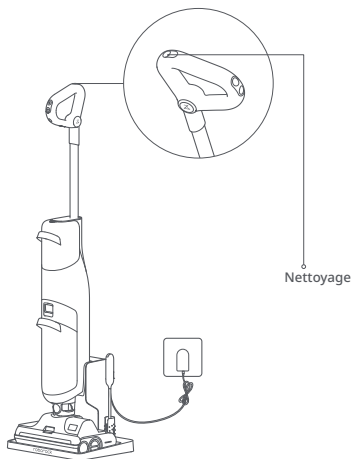

Remarques :

- Placez toujours l'aspirateur sur sa station de rechargement après utilisation pour éviter les taches d'eau.
- Si l'aspirateur est éteint, appuyez sur le bouton d'alimentation pour l'allumer avant de démarrer l'auto-nettoyage.

Activation/désactivation des alertes vocales

Appuyez sur les boutons Nettoyage et Changement de langue/ mode pendant 3 secondes en mode veille pour activer/désactiver les alertes vocales.

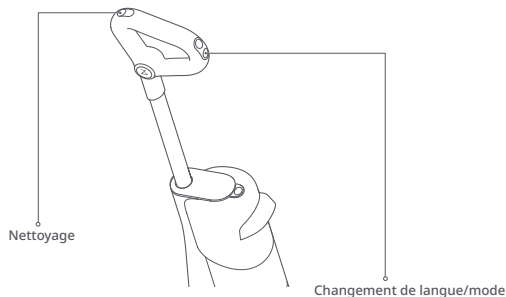

Changement de la langue des alertes vocales

Placez l'aspirateur sur sa station de rechargement, puis appuyez et maintenez enfoncé le bouton Changement de langue/ mode pendant 10 secondes pour accéder à la sélection de la langue. Appuyez sur Changement de langue/ mode pour basculer entre différentes langues. Arrêtez d'appuyer quand vous entendez la langue souhaitée, puis maintenez le bouton Changement de langue/ mode enfoncé pendant 5 secondes pour la sélectionner et quitter la sélection. Appuyez sur le bouton d'alimentation pour quitter sans sélectionner.

Entretien de routine

Entretien du produit

1. Utilisez uniquement des pièces officielles. Les services de garantie risquent de ne pas être disponibles en cas d'utilisation de pièces de rechange non autorisées.
2. Si vous prévoyez de ne pas utiliser ce produit pendant une longue période, rechargez-le complètement et débranchez-le avant de le ranger dans un endroit frais et sec. Ne le rangez pas dans un endroit où il risque d'être exposé à la lumière directe du soleil ou à l'humidité. Rechargez-le complètement au moins une fois tous les 3 mois pour éviter de trop décharger la batterie.

Nettoyage de l'aspirateur

Essuyez l'aspirateur avec un chiffon doux et sec. Débranchez l'alimentation et assurez-vous que l'aspirateur est éteint avant de le nettoyer.

Nettoyage du réservoir d'eau sale et du filtre

+ Nettoyage hebdomadaire.

1. Retirez le réservoir d'eau sale, soulevez son couvercle, videz toute l'eau sale, puis retirez la cartouche filtrante sous le couvercle.
2. Retirez toute la saleté encrassant le réservoir et nettoyez la cartouche filtrante avec la brosse d'entretien fournie.
3. Rincez le filtre à l'eau froide, puis secouez l'eau restante.
4. Laissez sécher les pièces avant de les réinstaller.

Remarques :

- Prévoyez une période de séchage du filtre de 24 heures. Utilisez un deuxième filtre si nécessaire.
- Ne touchez pas le filtre avec les mains, des brosses ou des objets pointus afin d'éviter de l'endommager.



Nettoyage des rouleaux + Nettoyage hebdomadaire.

1. Retirez l'aspirateur de sa station, en veillant à le garder éteint. Dépliez le support et placez l'aspirateur en position stable.
2. Appuyez sur le loquet de retrait du capot anti-projections et tirez le capot vers l'extérieur pour le retirer.
3. Retirez le rouleau avant à l'aide du loquet de retrait sur la gauche.

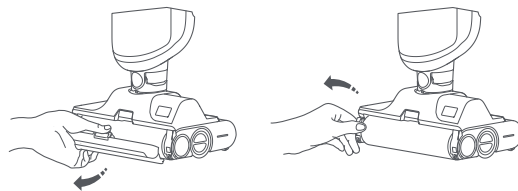

4. Pincez les rouleaux arrière gauche et droit avec les deux mains et faites-les pivoter comme illustré tout en les tirant dans la direction indiquée.

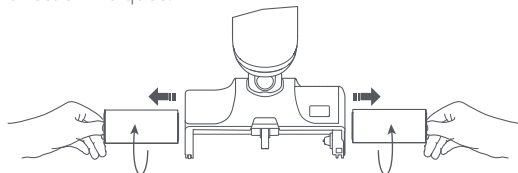

Entretien de routine

5. Coupez les cheveux et poils emmêlés et retirez tous les débris incrustés à l'aide de la brosse d'entretien fournie.
6. Retirez le capuchon latéral du rouleau, retirez les cheveux et poils emmêlés et remettez-le en place.



4. Pincez les rouleaux arrière gauche et droit avec les deux mains et alignez-les avec l'axe des rouleaux arrière. Faites pivoter les rouleaux comme indiqué tout en les poussant vers l'intérieur pour les installer.

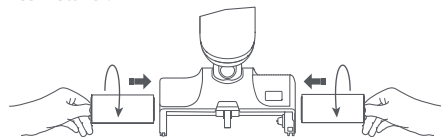

Réinstallation des rouleaux

1. Pour réinstaller le rouleau avant, alignez son côté droit avec l'axe du rouleau, puis poussez son côté gauche dans son logement.
2. Pour réinstaller le capot anti-projections, insérez les crochets de chaque côté du capot dans les trous correspondants sur la tête de nettoyage, puis appuyez sur le capot anti-projections jusqu'à ce qu'il s'enclenche.
3. Pour installer les rouleaux arrière, placez les rouleaux gauche et droit, marqués respectivement en rouge et en bleu, sur les bons côtés de la tête.

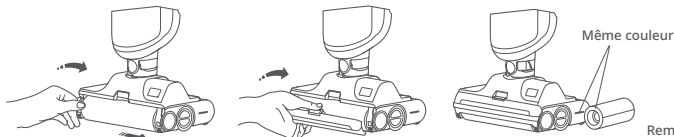

Nettoyage de la tête et du tuyau d'eau sale

* Nettoyage hebdomadaire.

1. Dépliez le support et placez l'aspirateur en position stable. Retirez le réservoir d'eau sale et tous les rouleaux.
2. Nettoyez le logement de la brosse rotative et le tuyau d'eau sale avec la brosse d'entretien fournie.
3. Réinstallez les rouleaux et le réservoir d'eau sale.

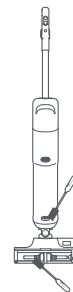

Remarque : ne lavez pas directement la tête de nettoyage avec de l'eau.

Paramètres de base

Châssis

Modèle	WD1S1A
Dimensions	1 112x270x191 mm (3,648x0,886x0,627 ft)
Poids	5 kg (11.03 lbs)
Puissance nominale	260 W
Tension nominale	21,6 V --- /22,2 V ---
Durée de rechargement	< 4 heures
Batterie	Batterie lithium-ion 22,2 V/4 925 mAh Batterie lithium-ion 21,6 V/4 600 mAh

Alimentation électrique

Modèle	S036-1A256140HU
Entrée nominale	100-240 V~50/60 Hz, 1,0 A
Sortie nominale	25,6 V --- 1,4 A
Batterie	Batterie lithium-ion 22,2 V/4 925 mAh Batterie lithium-ion 21,6 V/4 600 mAh

Dépannage

Si une erreur se produit pendant le fonctionnement, l'aspirateur s'arrêtera de fonctionner et émettra une alerte vocale. Suivez les instructions indiquées par l'alerte.

Erreur

Erreur 1 : Batterie faible. Rechargez maintenant.

Erreur 2 : Réservoir d'eau propre vide. Remplissez-le maintenant.

Erreur 3 : Réservoir d'eau sale plein. Videz-le maintenant.

Erreur 4 : Éliminez les blocages de la tête de nettoyage.

Pour le support après-vente, contactez notre équipe de support à l'adresse suivante :

E-mail (États-Unis/hors de l'Europe) : support@roborock.com

Téléphone (États-Unis uniquement) : 1-855-960-4321

Problèmes usuels

Problème	Solution
L'écran ne s'allume pas. L'aspirateur ne démarre pas.	<ul style="list-style-type: none">• Batterie faible. Rechargez-la avant utilisation.
L'eau sale n'est pas aspirée du sol.	<ul style="list-style-type: none">• Retirez les rouleaux et le réservoir d'eau sale pour vérifier si la sortie d'aspiration ou le tuyau d'eau sale ne sont pas bouchés et si le filtre est encrassé. Éliminez tous les blocages, nettoyez le filtre et assurez-vous que le réservoir d'eau sale et le filtre ont été correctement installés avant de réessayer.
Je distingue une odeur étrange pendant l'utilisation.	<ul style="list-style-type: none">• Nettoyez les rouleaux, le réservoir d'eau sale et le filtre.
L'aspirateur ne se charge pas lorsqu'il se trouve sur sa station.	<ul style="list-style-type: none">• Vérifiez les contacts de rechargement sur la station de rechargement et la partie correspondante sur le châssis.
Le nettoyage produit beaucoup de bulles.	<ul style="list-style-type: none">• Utilisez uniquement les solutions de nettoyage Roborock avec l'aspirateur. N'ajoutez pas d'autres solutions de nettoyage dans le réservoir d'eau ou au sol.
L'écran est allumé, mais les boutons ne répondent pas.	<ul style="list-style-type: none">• Appuyez et maintenez le bouton d'alimentation enfoncé pendant 5 secondes pour forcer le redémarrage de l'aspirateur.
L'alerte de réservoir d'eau propre vide persiste après son remplissage.	<ul style="list-style-type: none">• Utilisez uniquement de l'eau du robinet. N'utilisez pas d'eau purifiée.

Manual del usuario de la aspiradora de superficies secas y mojadas Roborock

Lea este manual detenidamente antes de utilizar el producto y guárdelo de forma adecuada para futuras consultas.

Español

Índice

40	Información de seguridad
43	Explicación de los símbolos internacionales
43	Declaración de la FCC
45	Presentación del producto
48	Instrucciones de uso
52	Mantenimiento de rutina
54	Parámetros básicos
54	Solución de problemas
55	Problemas frecuentes

Información de seguridad

INSTRUCCIONES DE SEGURIDAD IMPORTANTES

Al usar un aparato eléctrico, siempre deben respetarse las precauciones básicas, incluidas las siguientes:

- LEA TODAS LAS INSTRUCCIONES ANTES DE USAR (ESTE APARATO).
- Si no se siguen las instrucciones ni las advertencias, pueden producirse descargas eléctricas, incendios o lesiones graves.

ADVERTENCIA

Para reducir el riesgo de incendios, descargas eléctricas o lesiones:

- No use el aparato sobre superficies mojadas. No lo exponga a la lluvia. Guárdelo en interiores.
- No permita que se use como un juguete. Preste especial atención cuando lo usen niños y cuando se use cerca de niños, mascotas o plantas.
- Úselo solo como se describe en este manual. Use solo los accesorios recomendados por el fabricante.
- No lo use si el cable o el enchufe están dañados. Si el aparato no funciona como debería, se golpeó, se dañó, se dejó al aire libre o se cayó al agua, llévelo a un centro de servicio técnico.
- No tire ni lo lleve del cable, no use el cable como mango, no cierre una puerta en el cable ni pase el cable por esquinas o bordes filosos. No use el aparato sobre el cable. Mantenga el cable lejos de superficies calientes.
- No lo desenchufe tirando del cable. Para desenchufarlo, tire del enchufe, no del cable.
- No manipule la fuente de alimentación, incluido el enchufe y las terminales de alimentación, con las manos mojadas.
- No coloque ningún objeto en los orificios. No use el aparato con los orificios tapados y manténgalos sin polvo, pelusas, cabellos o elementos que puedan reducir el flujo de aire.
- Mantenga el cabello, la ropa suelta, los dedos y todas las partes del cuerpo lejos de los orificios y las partes móviles.
- Tenga extremada precaución al limpiar sobre escalones.
- No lo use para recoger líquidos inflamables o combustibles, como gasolina, ni lo use en áreas donde pueda haber estos líquidos.
- No recoja nada que esté quemado o humeante, como cigarrillos, cerillas o cenizas calientes.
- Evite encenderlo accidentalmente. Asegúrese de que el interruptor esté en la posición de apagado antes de levantar o trasladar el aparato. Si traslada el aparato con el dedo en el interruptor o cuando está encendido, puede provocar accidentes.
- Recargue el aparato solo con la fuente de alimentación especificada por el fabricante. Una fuente de alimentación que es adecuada para un tipo de batería podría provocar un riesgo de incendio si se usa con otra batería.
- Use los aparatos solo con las baterías designadas específicamente. Usar otras baterías podría generar un riesgo de lesión o incendio.

Información de seguridad

- Cuando la batería no esté en uso, guárdela lejos de objetos metálicos, como clips para papel, monedas, llaves, clavos, tornillos u otros objetos metálicos pequeños, que puedan hacer una conexión entre terminales. Provocar un cortocircuito entre los terminales de la batería puede causar quemaduras o un incendio.
- En condiciones extremas, puede salir líquido de la batería; evite el contacto con este. En caso de contacto accidental, enjuáguese con agua. Si el líquido le entra en los ojos, también busque atención médica. El líquido que sale de la batería puede provocar irritación o quemaduras.
- No use una batería ni un aparato si están dañados o modificados. Las baterías dañadas o modificadas pueden tener un comportamiento impredecible que puede provocar incendios, explosiones o un riesgo de lesión.
- No exponga la batería ni el aparato al fuego o a temperaturas excesivas. La exposición al fuego o a temperaturas superiores a 130°C (266 °F) puede causar una explosión.
- Siga todas las instrucciones de carga y no cargue la batería ni el aparato fuera del rango de temperaturas especificado en las instrucciones. La carga incorrecta o a temperaturas fuera del rango especificado puede dañar la batería y aumentar el riesgo de incendio.
- El servicio debe hacerlo una persona calificada en reparaciones usando solo repuestos idénticos. De este modo, se preserva la seguridad del producto.
- No modifique ni intente reparar el aparato ni la batería, salvo según lo indicado en las instrucciones de uso y cuidado.
- Siempre apague el aparato antes de conectar o desconectar la boquilla motorizada.

GUARDE ESTAS INSTRUCCIONES

Solo para uso doméstico.

Información de seguridad

Batería y carga

- Mantenga la fuente de alimentación y la estación de carga lejos de fuentes de calor (como placas térmicas).
- Si conecta el aparato a una fuente de alimentación fuera del territorio de los Estados Unidos, coloque un adaptador con la configuración adecuada en el tomacorriente, si es necesario.
- Antes de desechar el aparato, quite la batería.
- Para quitar la batería, primero debe desconectar el aparato de la fuente de alimentación.
- La batería se debe desechar de forma segura. No tire las baterías a la basura. Entréguelas a una organización profesional de reciclaje.
- No limpie la fuente de alimentación ni la estación de carga con un paño húmedo o con las manos mojadas.
- Asegúrese de apagar el aparato antes de realizar el envío. Además, se recomienda usar el empaque original.
- Si no usará el aparato por mucho tiempo, guárdelo en un lugar fresco y seco, luego de haberlo cargado por completo y apagado. Cárguelo, como mínimo, cada tres meses para evitar la descarga excesiva de la batería.
- No use el producto si la temperatura es superior a 40°C (104°F) o inferior a 4°C (39°F) o si hay líquido o sustancias pegajosas en el piso.

Temperatura de carga de la batería		De 4 °C a 40 °C (De 39 °F a 104 °F)
Temperatura de uso de la batería		De 4 °C a 40 °C (De 39 °F a 104 °F)
Temperatura de almacenamiento de la batería	Almacenamiento (hasta 3 meses)	De -20 °C a 45 °C (De -4 °F a 113 °F) a menos del 75 % de HR
	Almacenamiento prolongado (3 meses)	25 +/- 3°C (77 °F +/- 37.4 °F) a menos del 75 % de HR

Explicación de los símbolos internacionales

Ⓞ – Símbolo de ENCENDIDO/APAGADO (para presionar) (símbolo IEC 60417-5010 [2009-02])

~ – Símbolo de CORRIENTE ALTERNA (símbolo IEC 60417-5032 [2009-02])

— – Símbolo de CORRIENTE CONTINUA (símbolo IEC 60417-5031 [2009-02])

Declaración de la FCC

Información de cumplimiento	
Nombre del producto	Aspiradora de superficies secas y mojadas, y accesorios
Modelo del producto	Modelo de la aspiradora de superficies secas y mojadas: WD1S1A Modelo de la fuente de alimentación: S036-1A256140HU
Declaración de cumplimiento	Este dispositivo cumple con la parte 15 de las normas de la FCC. El funcionamiento está sujeto a las siguientes dos condiciones: (1) Este dispositivo no puede causar interferencia dañina y (2) este dispositivo debe aceptar cualquier interferencia recibida, incluidas las interferencias que pueden provocar un funcionamiento no deseado.
Correspondencia de la parte responsable en los EE. UU.	
Empresa	Roborock Technology Co.
Dirección	108 West 13th Street, Wilmington, Delaware 19801.
Correo electrónico	support@roborock.com

Declaración de la FCC

Advertencia

Cualquier cambio o modificación de esta unidad no aprobado expresamente por la parte responsable del cumplimiento podría anular la autoridad del usuario para utilizar el equipo.

Nota: Este equipo se probó, y se demostró que cumple con los límites para los dispositivos digitales de clase B, en virtud de la sección 15 de las normas de la FCC. Estos límites están diseñados para proteger de manera razonable contra la interferencia dañina en una instalación residencial. Este equipo genera, usa y puede emitir energía de radiofrecuencia y, si no se instala y no se usa de acuerdo con estas instrucciones, puede provocar interferencia dañina en las radiocomunicaciones. Sin embargo, no hay garantía de que no haya interferencia en una instalación específica. Si este equipo provoca interferencia dañina para la recepción de radio o televisión, lo que puede determinarse apagando y encendiendo el equipo, se recomienda al usuario que intente corregir la interferencia con una o más de las siguientes medidas:

- Reoriente o reubique la antena receptora.
- Aumente la separación entre el equipo y el receptor.
- Conecte el equipo a la toma de un circuito diferente al que está conectado el receptor.
- Consulte con el distribuidor o con un técnico de radio o televisión experimentado para recibir ayuda.

Declaración de la IC

Este dispositivo contiene transmisores o receptores exentos de licencias que cumplen con las RSS de exención de licencias de Innovation, Science and Economic Development de Canadá. El funcionamiento está sujeto a las siguientes dos condiciones:

(1) Este dispositivo no puede causar interferencia y (2) este dispositivo debe aceptar cualquier interferencia, incluidas las interferencias que pueden provocar un funcionamiento no deseado.

L'émetteur/récepteur exempt de licence contenu dans le présent appareil est conforme aux CNR d'Innovation, Sciences et Développement économique Canada applicables aux appareils radio exempts de licence. L'exploitation est autorisée aux deux conditions suivantes :

(1) L'appareil ne doit pas produire de brouillage;

(2) L'appareil doit accepter tout brouillage radioélectrique subi, même si le brouillage est susceptible d'en compromettre le fonctionnement.

CAN ICES-3 (B)/NMB-3(B)

Presentación del producto

Cuerpo

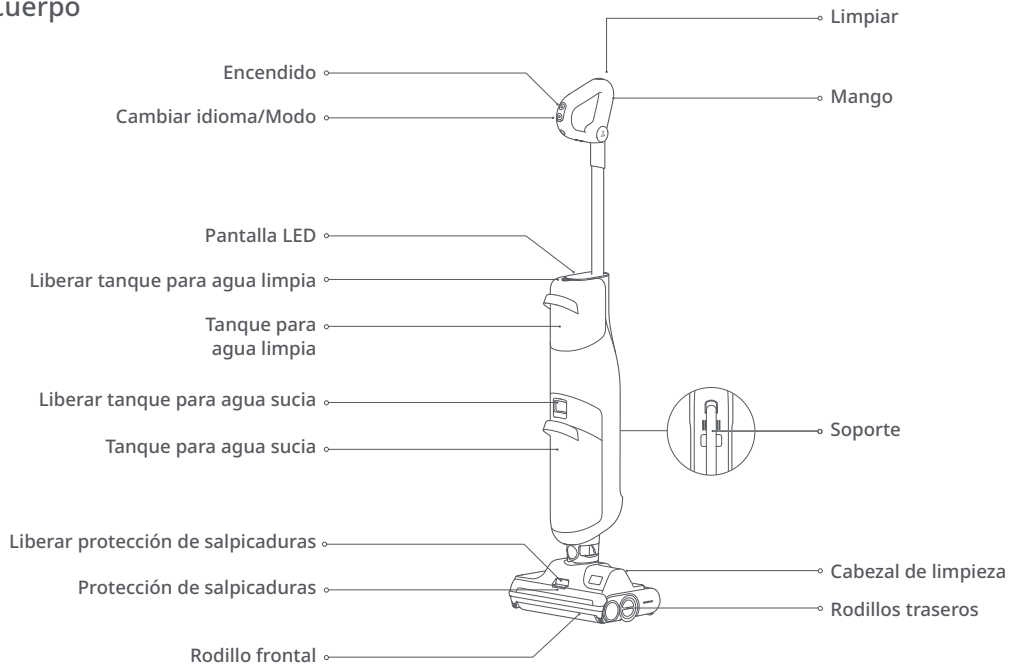

Presentación del producto

Accesorios

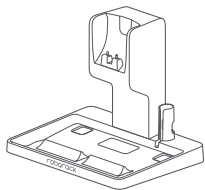

Base



Cepillo de mantenimiento

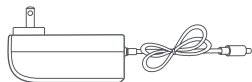

Fuente de alimentación

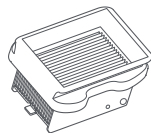

Filtro

Funciones de la pantalla

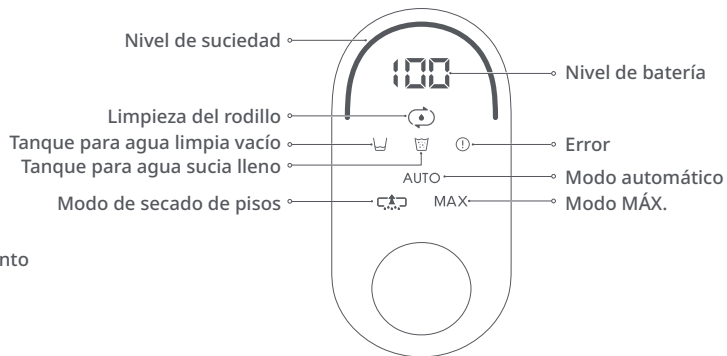

Presentación del producto

Cómo armar la aspiradora

1. Inserte el extremo del mango en el cuerpo de la aspiradora como se muestra hasta que haga un clic. Tenga en cuenta que el botón de encendido debe mirar hacia adelante.
2. Para retirar el mango, tire suavemente de él mientras inserta una clavija en el orificio que está en la parte trasera de la aspiradora para presionar el botón que libera el mango.

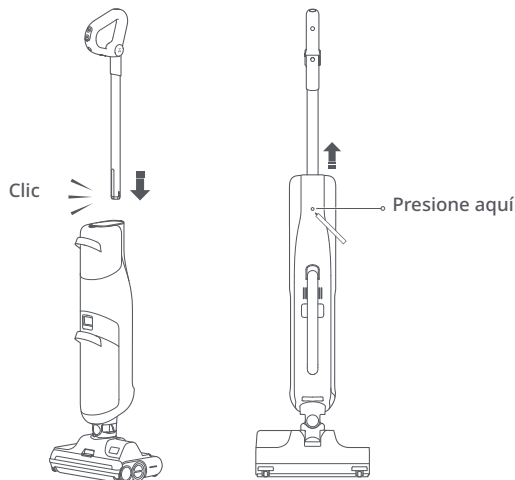

Instalación de la base de carga

1. Conecte las partes superior e inferior de la base de carga como se muestra, asegurándose de que queden firmes.

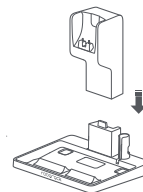

2. Conecte la fuente de alimentación a la parte posterior de la base de carga y enchúfela. Enrolle el cable sobrante en las clavijas del soporte de cable que se encuentran en la parte trasera de la base.
3. Para desarmar, presione el botón de liberación que está en la parte trasera de la base y tire para separar la parte superior de la inferior.

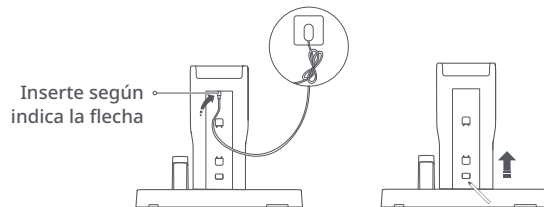

Instrucciones de uso

Cómo llenar el tanque para agua limpia

1. Presione el botón "Liberar tanque para agua limpia" y retire el tanque para agua limpia.
2. Dé vuelta el tanque para agua limpia y abra el tapón. Agregue agua suficiente para limpiar el área requerida. Si realiza limpieza profunda, agregue el limpiador de pisos Roborock diluido según las instrucciones del envase. No agregue limpiador en exceso.

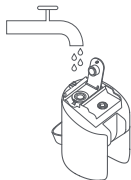
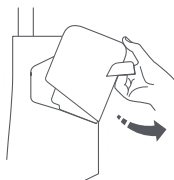

3. Cierre la tapa del tanque de agua y asegúrese de que esté en su lugar.
4. Vuelva a instalar el tanque para agua limpia apoyando primero la parte inferior y luego empuje hacia adentro para asegurarlo en su lugar.

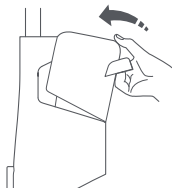
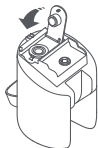

Notas:

- Para evitar la corrosión, utilice solo la solución de limpieza suministrada por Roborock.
- Para evitar deformar el tanque de agua, utilice solo agua fría.

Cómo arrancar la aspiradora

1. Inclíne el cuerpo a un ángulo cómodo y presione el botón de encendido para arrancar la aspiradora. En el centro de la pantalla, se muestra el nivel de batería y el modo actuales, y en la parte superior, se muestra el nivel de suciedad.
2. Para evitar una fuga de agua sucia, mantenga la aspiradora en posición vertical. No la apoye en posición horizontal.



Nota: No se puede utilizar el botón de encendido cuando la aspiradora se está cargando.

Instrucciones de uso

Cambio de modos

1. Presione el botón "Cambiar idioma/Modo" para intercambiar entre los modos Automático y MÁX.
2. Presione y mantenga presionado el botón "Cambiar idioma/Modo" durante 3 segundos para pasar al modo de secado de pisos. Para regresar al modo automático, presione el botón "Cambiar idioma/Modo" nuevamente. La pantalla mostrará el icono del modo actual.

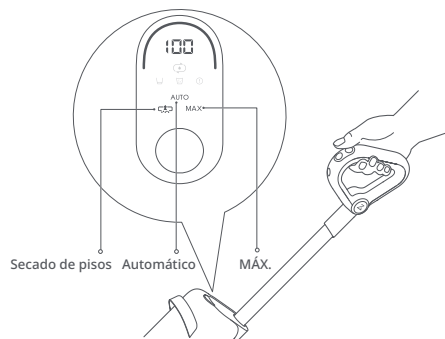

Notas:

- El modo de secado de pisos se utiliza para eliminar agua limpia de entornos mojados, como baños. No debe utilizarse cuando la profundidad del agua supera los 10 mm (0,4 in).
- El modo de secado de pisos está limitado a un minuto. Después de ese tiempo, se reanudará el modo automático.

Cómo apagar

Cuando la aspiradora esté en uso, presione el botón de encendido para hacer que regrese al modo "En espera".

Cómo agregar y vaciar agua

Cuando el tanque para agua sucia se llene o el tanque para agua limpia se vacíe durante el uso, la aspiradora dejará de funcionar automáticamente y emitirá un aviso de audio o visual. Agregue agua al tanque para agua limpia o vacíe el tanque para agua sucia según se requiera para continuar.

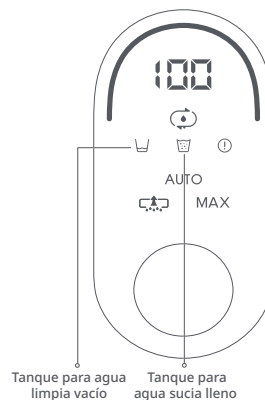

Instrucciones de uso

Cómo vaciar el tanque para agua sucia

1. Presione el botón "Liberar tanque para agua sucia" y retire el tanque.
2. Sostenga con firmeza el mango con una mano y levante con cuidado la tapa para retirarla.

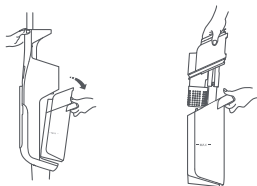

3. Vuelque el agua sucia y retire y elimine la suciedad del cartucho de filtro que está en la parte inferior de la tapa.
4. Vuelva a instalar el cartucho de filtro y coloque nuevamente la tapa.
5. Inclíne el tanque para agua sucia como se muestra; luego, inclínelo hacia arriba para asegurarlo en su lugar.

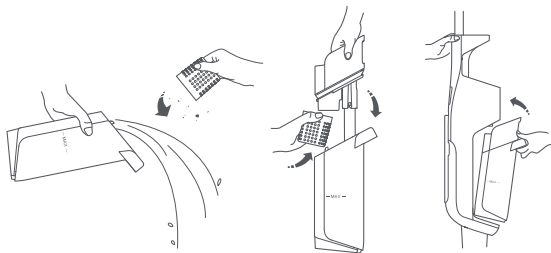

Nota: El cartucho de filtro previene que la suciedad obstruya el tubo de agua. Puede retirarse si se considera innecesario.

En espera y apagado

Cuando la aspiradora se detenga, se pondrá en espera, y la pantalla mostrará el nivel de batería y el modo actuales. Se apagará por completo si se deja inactiva durante 5 minutos en espera.



Instrucciones de uso

Carga y autolimpieza * Active la autolimpieza después de cada uso.

Coloque la aspiradora en posición vertical en la base de carga. El aviso de voz "Cargando" indica que se ha colocado correctamente.

1. Presione el botón "Limpiar", que está en la parte superior del mango, para comenzar la autolimpieza. Esto lleva aproximadamente 2 minutos.
2. Vacíe el tanque para agua sucia después de que se complete la autolimpieza.

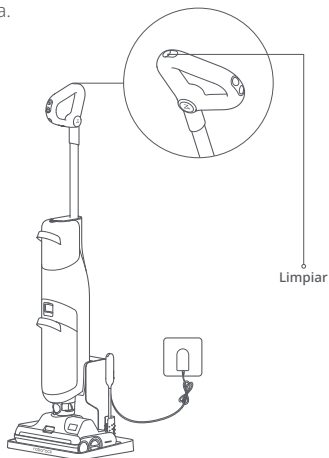

Notas:

- Siempre coloque la aspiradora en la base de carga después del uso para evitar las manchas de agua.
- Si la aspiradora está apagada, presione el botón de encendido para encenderla antes de comenzar la autolimpieza.

Cómo activar o desactivar las alertas de voz

Presione a la vez los botones "Limpiar" y "Cambiar idioma/Modo" durante 3 segundos mientras la aspiradora está en modo En espera para activar o desactivar las alertas de voz.

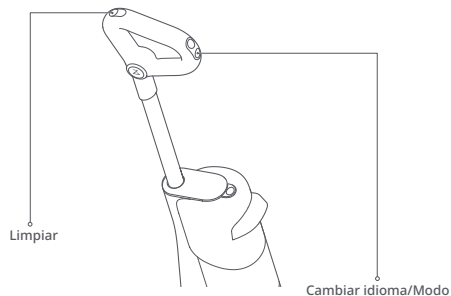

Cómo cambiar el idioma de las alertas de voz

Coloque la aspiradora en la base de carga; luego, presione y mantenga presionado durante 10 segundos el botón Cambiar idioma/Modo para ingresar una selección de idioma. Presione el botón Cambiar idioma/Modo para intercambiar entre los idiomas. Deténgase cuando escuche el idioma deseado y, luego, presione y mantenga presionado durante 5 segundos el botón Cambiar idioma/Modo para seleccionarlo y salir de la selección de idioma. Presione el botón de encendido para salir sin hacer una selección.

Mantenimiento de rutina

Mantenimiento del producto

1. Solo utilice repuestos oficiales. Es posible que los servicios de mantenimiento incluidos en la garantía no estén disponibles si se utilizan repuestos no autorizados.
2. Si este producto no se utilizará por mucho tiempo, cárguelo por completo y desenchúfelo antes de guardarlo en un lugar fresco y seco. No lo guarde en un lugar donde pueda estar expuesto a la luz solar directa o a la humedad. Recargue la batería por completo al menos una vez cada 3 meses para evitar la descarga excesiva de la batería.

Cómo limpiar la aspiradora

Limpie la aspiradora con un paño suave y seco. Desenchufe la fuente de alimentación y asegúrese de que la aspiradora esté apagada antes de limpiarla.

Cómo limpiar el tanque para agua sucia y el filtro

* Debe hacerlo una vez por semana.

1. Retire el tanque para agua sucia, levante la tapa para retirarla, vacíe el agua sucia y retire el cartucho de filtro que está en la parte inferior de la tapa.
2. Retire toda suciedad pegada al tanque y limpie el cartucho de filtro con el cepillo de mantenimiento que se proporciona.
3. Enjuague el filtro con agua fría y sacúdalo para retirar el exceso de agua.
4. Deje secar las piezas antes de volver a instalarlas.

Notas:

- Deje secar el filtro durante 24 horas. Use un segundo filtro si es necesario.
- No toque el filtro con las manos, cepillos ni objetos filosos para evitar que se dañe.



Cómo limpiar los rodillos* Debe hacerlo una vez por semana.

1. Retire la aspiradora de la base, asegurándose de mantenerla apagada. Voltee el soporte y sujete la aspiradora.
2. Presione el botón "Liberar protección de salpicaduras" y tire de la tapa hacia afuera para retirarla.
3. Retire el rodillo frontal con el dispositivo para soltarlo que se encuentra a la izquierda.

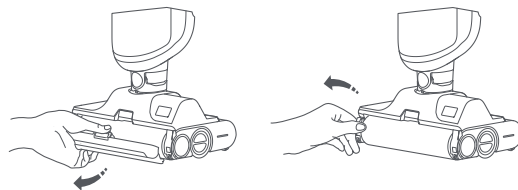

4. Sujete los rodillos traseros derecho e izquierdo con ambas manos y hágalos girar como se muestra mientras tira de ellos en la dirección indicada.

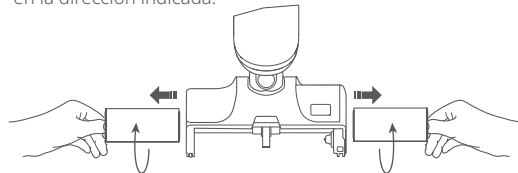

Mantenimiento de rutina

5. Recorte los cabellos enredados que pueda haber y elimine toda suciedad incrustada con el cepillo de mantenimiento que se proporciona.
6. Retire la tapa lateral del rodillo, elimine los cabellos enredados y vuelva a colocarla.



4. Sujete los rodillos traseros izquierdo y derecho con ambas manos y alinéelos con el eje de los rodillos traseros. Haga girar los rodillos como se muestra empujando hacia adentro para instalarlos.

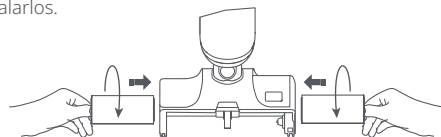

Cómo volver a instalar los rodillos

1. Para volver a instalar el rodillo frontal, alinee el lado derecho con el eje del rodillo y empuje el lado izquierdo a su posición.
2. Para volver a instalar la protección de salpicaduras, inserte los ganchos de los lados de la protección en los orificios correspondientes del cabezal; luego, presione la protección de salpicaduras hasta que haga un clic cuando esté en su lugar.
3. Para instalar los rodillos traseros, coloque los rodillos izquierdo y derecho, marcados en rojo y azul, respectivamente, de los lados correctos del cabezal.

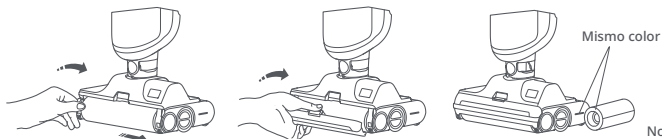

Cómo limpiar el cabezal y la manguera de agua sucia

* Debe hacerlo una vez por semana.

1. Pliegue el soporte y sujete la aspiradora. Retire el tanque para agua sucia y todos los rodillos.
2. Limpie el lugar del cepillo giratorio y el tubo de agua sucia con el cepillo de mantenimiento que se proporciona.
3. Vuelva a instalar los rodillos y el tanque para agua sucia.

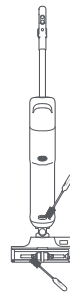

Nota: No lave el cabezal de limpieza directamente con agua.

Parámetros básicos

Cuerpo

Modelo	WD1S1A
Dimensiones	1112 x 270 x 191 mm (3.648 x 0.886 x 0.627 ft)
Peso	5 kg (11.03 lbs)
Potencia nominal	260 W
Voltaje nominal	21,6 V $\overline{\text{---}}$ /22,2 V $\overline{\text{---}}$
Tiempo de carga	<4 horas
Batería	Batería de ion de litio de 22,2 V/4925 mAh Batería de ion de litio de 21,6 V/4600 mAh

Fuente de alimentación

Modelo	S036-1A256140HU
Entrada nominal	100-240 V~50/60 Hz, 1,0 A
Salida nominal	25,6 V $\overline{\text{---}}$ 1,4 A
Batería	Batería de ion de litio de 22,2 V/4925 mAh Batería de ion de litio de 21,6 V/4600 mAh

Solución de problemas

Si se produce un error durante el uso, la aspiradora dejará de funcionar y emitirá una alerta de voz. Siga las instrucciones de la alerta.

Error

Error 1: Batería baja. Recargue la aspiradora.

Error 2: Tanque para agua limpia vacío. Vuelva a llenar el tanque para agua limpia.

Error 3: Tanque para agua sucia lleno. Vacíe el tanque para agua sucia antes de continuar.

Error 4: Atasco del rodillo. Verifique los rodillos y retire la suciedad atascada.

Para obtener asistencia de posventa, comuníquese con nuestro equipo de atención al cliente por:
Correo electrónico (EE. UU./fuera de Europa): support@roborock.com
Teléfono (solo EE. UU.): 1-855-960-4321

Problemas frecuentes

Problema	Solución
La pantalla no se enciende. La aspiradora no arranca.	<ul style="list-style-type: none">• Batería baja. Recargue el aparato antes de usarlo.
No se aspira el agua sucia del piso.	<ul style="list-style-type: none">• Retire los rodillos y el tanque para agua sucia para verificar si hay una obstrucción en el tubo de agua sucia o en la salida de succión, y si el filtro está obstruido. Elimine todas las obstrucciones, limpie el filtro y asegúrese de que el tanque para agua sucia y el filtro se hayan instalado correctamente antes de volver a intentar.
Se siente un olor extraño durante el uso.	<ul style="list-style-type: none">• Limpie los rodillos, el tanque para agua sucia y el filtro.
La aspiradora no se carga cuando está en la base.	<ul style="list-style-type: none">• Verifique los contactos de carga de la base de carga y la parte correspondiente del cuerpo de la aspiradora.
La limpieza crea muchas burbujas.	<ul style="list-style-type: none">• Use solo las soluciones de limpieza de Roborock con la aspiradora. No agregue otras soluciones de limpieza al tanque de agua ni al piso.
La pantalla está encendida, pero los botones no responden.	<ul style="list-style-type: none">• Presione y mantenga presionado el botón de encendido durante 5 segundos para forzar el reinicio de la aspiradora.
La alerta de voz "Tanque para agua limpia vacío" persiste después de volver a llenar el tanque.	<ul style="list-style-type: none">• Use solo agua del grifo. No use agua purificada.

Wet and Dry Vacuum Cleaner

Manufacturer: Shenzhen Roborock Innovation Technology Co., Ltd.

Product Model: WD151A

Address of Manufacturer: Room 1802, Building D1, Nanshan Zhiyuan, No.1001
Xueyuan Avenue, Changyuan community, Taoyuan Street, Nanshan District, Shenzhen, P.R. China

For more product information, visit our website: www.roborock.com

For after-sales support, contact our support team at:

Email (US/Non-Europe): support@roborock.com

Phone (US only): 1-855-960-4321

