



Questo manuale d'istruzione è fornito da trovaprezzi.it. Scopri tutte le offerte per [Sharp PS-949 Nero](#) o cerca il tuo prodotto tra le [migliori offerte di Diffusori Audio](#)

SHARP



User manual

Party Street Beat

PS-949 Portable Party Speaker

EN

DE

ES

FR

IT

NL

PL

RU

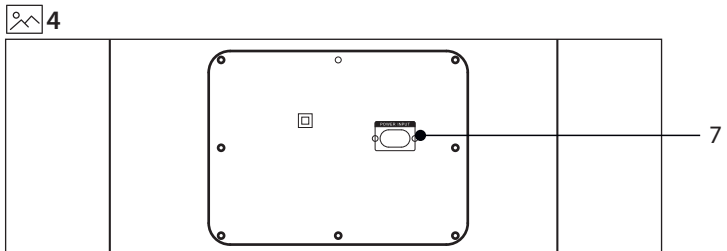
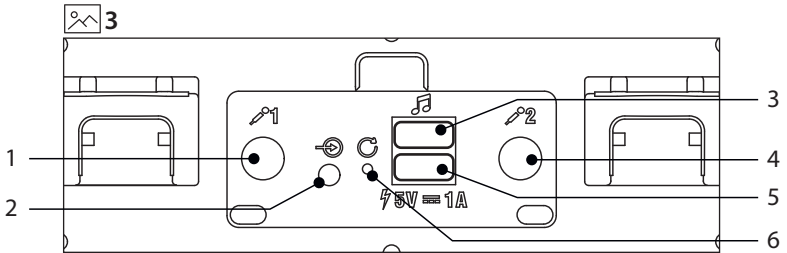
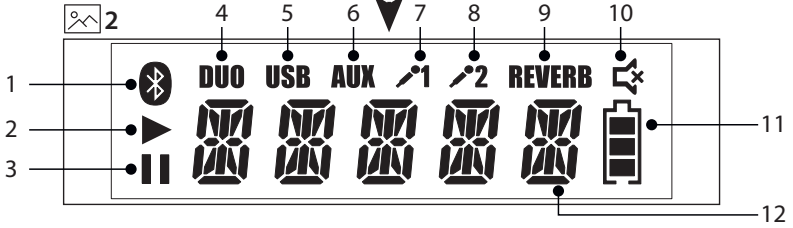
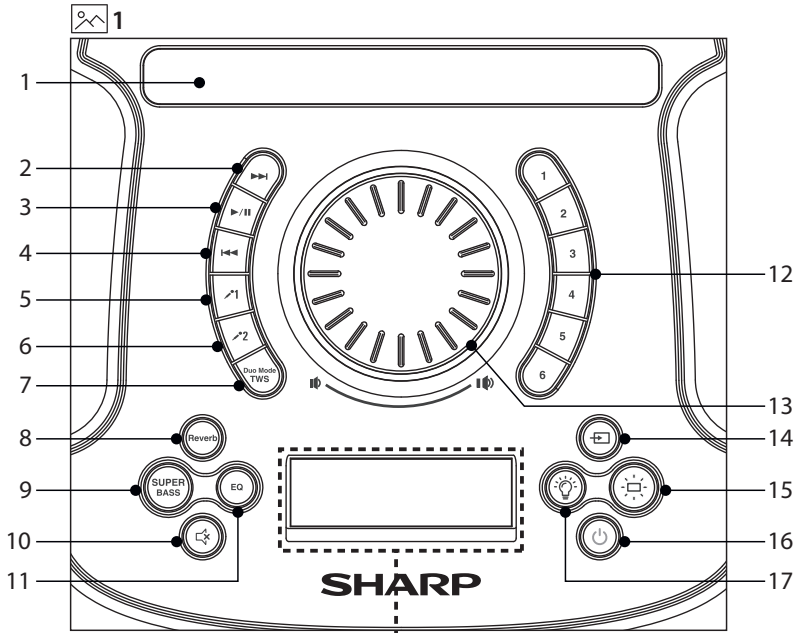

Trademarks:



The term "XParty" and the XParty logo device are registered trademarks of Sharp Consumer Electronics Poland sp. z o.o



The Bluetooth® word mark and logos are registered trademarks owned by Bluetooth SIG, Inc. and any use of such marks by SHARP is under license. Other trademarks and trade names are those of their respective owners.



SHARP Life
app support

Important safety instructions

Please follow all safety instructions and heed all warnings.
Keep this manual for future reference.



This symbol instructs the user to consult the user manual for further safety, operation, and maintenance related information.



This symbol indicates presence of uninsulated "dangerous voltage" within the product and may be of sufficient magnitude as to constitute a risk of electric shock to persons.



Refers to alternating current (AC)

This symbol indicates that the rated voltage marked with the symbol is AC voltage.



Refers to class II equipment.

This symbol indicates that this product has a double insulation system and does not require a safety connection to electrical earth (ground).

Precautions

Damage

- Please inspect the unit for damage after unpacking. If it is damaged in any way do not operate the unit and consult your dealer.

Power connection and accessibility

- Do not handle the power cord with wet hands as it may cause an electric shock. If the power plug does not fit into your outlet, do not force the plug into an electrical socket. Switch off the unit completely before unplugging. Disconnect the power cord if it is not used for a long time. Ensure that the power plug is always easily accessible. Do not attach extension cables.

Power source

- Ensure that the unit is plugged into an AC 100-240V 50/60Hz power outlet. Using higher voltage may cause the unit to malfunction or even catch fire.

Fused moulded power plug (non rewirable) - UK, Malta, Cyprus and Ireland only.

- The power lead on this equipment is supplied with a plug incorporating a 3 Amp fuse. The value of the fuse is indicated on the pin face of the plug and if it requires replacing, a fuse approved to BS1362 of the same rating must be used.

Power cord protection

- Do not damage the power cord, do not place any heavy objects on it, do not stretch it or bend it. Damage to the power cord can result in fire or electric shock. If the power cord is damaged, it must be replaced.

Child safety

- Always follow basic safety precautions when using this product, especially when children are present. Children should be supervised to ensure that they do not play with the product.

Location

- When in use this product should be placed on a flat, stable surface with no part of the main unit overhanging an edge.

Insertion hazards

- Slots and openings in the cabinet are provided for ventilation and to ensure reliable operation of the product protecting it from overheating. These openings must not be blocked or covered. Ensure a minimum distance of 5 cm around the product for sufficient

ventilation. Never let anyone push anything into holes, slots or any other openings in the product's casing as this could result in an electric shock.

Heat and operating temperature

- Do not place near any heat sources such as radiators, heat registers, stoves, or other apparatus (including amplifiers) that produce heat. Avoid prolonged exposure to direct sunlight.

Naked flames

- To prevent the risk of fire, keep candles or open flames away from this product.

Storms and lightning

- Storms are dangerous for all electric products. If the power is struck by lightning, the product might get damaged, even if it is turned off. You should disconnect all the cables and connectors of the product before a storm.

Power cable

- Do not damage, stretch, bend or place heavy objects on the power cable.

Damage

- Please inspect the unit for damage after unpacking. If it is damaged in any way do not operate the unit and consult your dealer.

Maintenance

- Unplug the power cable from the power source before cleaning the product. Use a soft and clean cloth to clean the outside of the unit. Never clean it with chemicals or detergent.

Service and repair



- This product does not contain any parts that are serviceable by the user. Exposing the internal parts inside the device may endanger your life. In case of a fault, contact the manufacturer or authorised service department. The manufacturers guarantee does not extend to faults caused by repairs carried out by unauthorised third parties.

Caution: Epilepsy warning

- Before using the strobe light, check if nearby persons are vulnerable to rapid flashing light. If present, do not use the strobe light.
- Certain people with epilepsy and photo-sensitivity may suffer a seizure if exposed to flashing or strobe lighting.

Caution: Prevention of hearing loss or damage

- XParty Street Beat PS-949 is capable of generating excessive sound pressure levels (SPL) sufficient to cause permanent hearing loss or damage. Caution should be taken to avoid prolonged exposure to excessive (>85dB) SPL.

Built-in battery care

- Your product is powered by a built-in rechargeable battery.
- The battery can be charged and discharged hundreds of times, but will eventually wear out.

- Unplug the product when not in use.
- Do not leave a fully charged battery connected to a power outlet, it may shorten its lifetime.
- If left unused, a fully charged battery will lose its charge over time.
- Leaving the product in hot or cold places, such as in a closed car in the summer and winter conditions, will reduce the capacity and lifetime of the battery.
- Always try to store your device in a cool, moisture-free environment that's less than 32°C.
- If you plan to store your device for longer than six months, charge the battery to 50% every six months to keep it fresh. Store the device at temperatures between 5 °C and 20 °C.

Battery warning

- The battery used in this product may present a risk of fire or chemical burn if mistreated.
- Do not attempt to open the product to replace the battery, it is not designed to be changed by the user.
- Batteries may explode if damaged.
- Do not expose batteries to high temperatures or excessive radiant heat.
- Do not drop the product or subject to strong physical shock.
- Please dispose of battery pack correctly by following the guidance in this manual (see section "Disposal of equipment and batteries"). Do not throw them into fire, do not disassemble them, they could leak or explode.

Disposal of equipment and batteries

This product does not contain any parts that are serviceable by the user. Electronic products and batteries should not be mixed with general household waste. Household users should contact either the retailer where they purchased this product, or their local government office for details of where and how they can take these items for environmentally safe recycling.

The batteries should be removed by an authorized Sharp service centre and disposed according to local regulations.

Do not dispose as household waste or in a fire as they may explode.



This symbol means that the product contains batteries covered by European Directive 2013/56/EU which cannot be disposed of with normal household waste. Cd, Hg and Pb underneath the wheeled bin symbol shows whether the battery contains, cadmium (Cd), mercury (Hg) or lead (Pb).



This symbol on a product means that the product is covered by European Directive 2012/19/EU and must not be disposed of or dumped with your other household waste.



These symbols on the products, packaging, and/or accompanying documents mean that used electrical and electronic products and batteries should not be mixed with general household waste.

CE and UKCA statement

- Hereby, Sharp Consumer Electronics Poland sp. z o.o. declares that this audio device is in compliance with the essential requirements and other relevant provisions of RED Directive 2014/53/EU and UK Radio Equipment Regulations 2017.
- The full CE text and UKCA declaration of conformity are available at sharpconsumer.eu, enter the download section of your model and choose "Declaration of Conformity".

Box contents

- XParty Street Beat PS-949 Party Speaker
- Power cable
- Microphone
- Microphone holders (x2)
- User documentation

Controls

(Refer to  1 on page 1).

1. Phone/tablet holder slot



Press the button to skip to the next playing track.
Long press to fast forward the current track. Bluetooth and USB only.



Press the button to play or pause the playback.
Bluetooth and USB only.



Press the button to skip to the previous playing track.
Long press to fast rewind the current track. Bluetooth and USB only.



Press to change input volume for Mic 1.
Press to select Mic 1 (for volume adjustment).



Press to change input volume for Mic 2.
Press to select Mic 2 (for volume adjustment).

7. Duo Mode /TWS

Press to initiate Duo Mode pairing.
Long press the button to disconnect the Duo Mode connection.

8. REVERB

Press to turn on and cycle reverb on/off options for inputs.
Long press to turn off for all inputs.
Turn the control knob to change the reverb level.

NOTE:

– Applies only for Mic 1 and 2 inputs

9. SUPER BASS

Press to boost the bass. Press again to turn off.



Press to mute the sound. Press again to unmute sound.

11. EQ

Press to cycle through preset EQ options.
POP, DANCE, ROCK, LIVE, CLUB and FLAT.

12. DJ FX

Press 1, 2, 3, 4, 5, 6 to play the DJ effect.
NOTE: There are 12 effects available on the XParty Street Beat. You can use the Sharp Life App to assign your favourite 6 effects to the button of your choice.

13. Control Knob

Rotate to adjust the volume level or selected parameter.

Parameters are:

- Mic 1 Volume.
- Mic 2 Volume.
- Reverb level.



Press to select the mode (Bluetooth®, Aux-in, USB).



Press to turn the strobe light ON/OFF.
Long press to activate the "Strobe Blast" effect for five seconds.



Long press to turn the power ON/OFF.



LED light effects. Press to cycle through:
Rollerz, Glow, Infinity, Blink, Club, Prism and Lights Out.

NOTE:

– You can use the Sharp Life App to preview and select the light effect.

LCD panel

(Refer to  2 on page 1).



Displayed when Bluetooth mode is active.
Flashes when in Bluetooth Pairing mode.



Displayed when Bluetooth or USB is playing.



Displayed when Bluetooth or USB is paused.



Displayed when Duo Mode is active.
Flashes when Duo Mode is pairing.



Displayed when USB mode is active.



Displayed when AUX mode is active.



Displayed when a device is connected to the Mic 1 input.
Icon flashes when the reverb effect is turned on for Mic 1.



Displayed when a device is connected to the Mic 2 input.
Icon flashes when the reverb effect is turned on for Mic 2.



Displayed when Reverb is set to ON.
The Reverb effect is only applied to the MIC inputs.



Displayed when the speaker is muted.



Displays the battery charge level.
Flashes when being charged.
Does not flash when fully charged.



Displays the parameter value of the operation being conducted.

Inputs/Outputs

(Refer to  3 and 4 on page 1).

1. Mic 1 - Microphone, Guitar or other 6.3mm TRS input
2. Aux in (3.5mm)
3. USB input

NOTE:

- For USB playback only.

4. Mic 2 - Microphone, Guitar or other 6.3mm TRS input
5. USB charging port (5V/1A)

NOTE:

- For charging compatible devices only.

6. Pinhole reset button
7. AC power input (100-240V ~ 50/60Hz)





Using your XParty Street Beat

Power connection / charging the speaker

This speaker uses a built-in Lithium-ion battery pack. Before using it, charge the battery by connecting the power cable and charge the speaker for a minimum of four hours.

Risk of product damage! Ensure that the power supply voltage corresponds to the voltage printed on the back of the speaker. Connect the power cable to the ~AC power input of the speaker and then insert the plug in to a mains power socket.

The LCD panel will indicate the party speaker is charging with a flashing battery icon. When the battery is full, the battery icon will stop flashing and show three segments.

	67 – 100%
	34 – 66%
	11 – 33%
	≤10%

Phone/tablet holder

(Refer to  1, point 1).



The XParty Street Beat has a holder in which to securely place a mobile device.

Ensure any device placed is secured by positioning as deeply into the holder as possible.

NOTE:

- If your mobile device is not held securely please do not use the holder. Sharp will not be held responsible for any damage caused to devices as a result of using the holder.

Power On

Long press the  button for 2 seconds to turn on. To turn the speaker off, long press the  button for 2 seconds.

Volume and Mute control

To adjust the volume of the party speaker, turn the Control Knob clockwise to increase the volume and anti-clockwise to decrease the volume.

The LCD display shows the current volume: 0-30

NOTE:

- The Control Knob default action is volume control

To mute all audio output, press the  on the control panel. To unmute, press  again or rotate the Control Knob.

Bluetooth mode

Before you stream music over Bluetooth, you first need to pair your Bluetooth enabled device to the speaker.



NOTES:

- The operational range between this speaker and a Bluetooth device is approximately 10 metres (without any object between the Bluetooth device and the speaker).
- Any obstacle between this speaker and a Bluetooth device can reduce the operational range.
- Before you connect a Bluetooth device to this speaker, ensure you know the capabilities of the device.
- Compatibility with all Bluetooth devices is not guaranteed.
- If the connection is lost, follow the instructions below to pair your device to the speaker again.

1. With the unit powered on, press the  button on the unit to select Bluetooth mode. <BLUETOOTH> will scroll across the LCD Display and the Bluetooth icon will flash.
2. Activate your Bluetooth device and select the search mode. "XParty PS-949" will appear on your Bluetooth device list.
3. Select "XParty PS-949". An audio prompt will sound when it has been successfully connected.
4. After successful connection, the display will briefly show <PAUSE>.

NOTE:



- The speaker will attempt to automatically connect itself to the last audio output device connected via Bluetooth. If this is not possible, the speaker sends its device identification via Bluetooth and the Bluetooth icon will flash on the display.

5. To disconnect an active Bluetooth connection, press the  button to switch to another mode, or press and hold the  when on Bluetooth mode.

Wirelessly stream music via Bluetooth

In Bluetooth mode, you can wirelessly stream audio through the party speaker. Use the controls on your paired Bluetooth device as well as those on the speaker.

Controls available:

-  Press to skip forward to the next track. Long press to fast forward.
-  Short press to play/pause.
-  Press to skip backwards to the previous track. Long press to fast rewind.

NOTE:

- If the party speaker is inactive for 15 minutes, or no audio signal is being received, the party speaker will power down.

Duo Mode: True Wireless Stereo (TWS)

This allows for two XParty Street Beat speakers to be connected together as left and right stereo speakers.

The first connected speaker is the primary one (LEFT CHANNEL) and the other will be the secondary (RIGHT CHANNEL).

To begin the pairing process, proceed as follows:

1. Power on both XParty Street Beat speakers. Ensure that there are no existing Bluetooth connections on both speakers.
2. Press the TWS button on the top panel of the first speaker. This should be the speaker you want as the LEFT CHANNEL. The display will show <PAIR> and the DUO icon will flash.
3. Press the TWS button on the second speaker. This should be the speaker you want as the RIGHT CHANNEL.
4. The two speakers will pair with each other automatically within a few seconds. Once successfully paired, the first speaker will display <LEFT CHANNEL> and the second speaker will display <RIGHT CHANNEL>. This confirms that the two units are in Duo Mode.
5. In TWS mode, only the LEFT CHANNEL speaker can be connected to via your Bluetooth device.

NOTES:

- After pressing the TWS button on the first unit, you will have 25 seconds to press the TWS button on the the second unit. If you are not able to achieve this, the first unit will exit TWS pairing mode. Pressing TWS after this time

on the second unit will begin the process again but the second unit will be the LEFT CHANNEL.

- If two speakers have already been paired, Duo Mode / TWS will reconnect automatically when both speakers are powered on.
- **When in Duo Mode, only the Bluetooth from the LEFT CHANNEL will be shared.** Input from Mic 1 and Mic 2 on both speakers will remain local to that speaker.
- AUX is not available on the RIGHT CHANNEL
- **Controls shared between speakers in Duo Mode are:**
 - Volume control
 - Play and Skipping
 - Disco Lights
 - Strobe Lights
 - EQ
 - Super Bass
 - Power ON/OFF
- To disconnect from another speaker in Duo Mode / TWS, press and hold the TWS Button. This will disconnect the paired speaker and also the paired Bluetooth Device. Press and hold the TWS button again to reconnect all devices.
- The maximum distance between two speakers is 10 metres.

AUX mode

The XParty Street Beat can be used to listen to audio from external devices.

1. Connect an auxiliary audio device to the unit via the 3.5mm Audio Input.
2. Press the  button until the LCD display shows <AUX>.
3. Play and control music on the source audio device.

NOTES:

- In Duo Mode, only the LEFT CHANNEL speaker can be connected to via your AUX device for playback.
- Audio played on the left channel will not play on the right channel whilst in Duo Mode.



Mic/Guitar operation

The XParty Street Beat can support two microphones, guitars or other 6.3mm TRS audio inputs.

WARNING:



- Before connecting a device to Mic 1 or Mic 2, ensure the volume on the XParty Street Beat is low.
- This will avoid any sudden feedback or loud noise from the speaker when, for example, turning on the microphone or if the volume on the guitar is set to high.
- Whilst using microphones, ensure there is adequate distance between the microphones and the speaker to avoid feedback.

Using a microphone, guitar or other audio input

1. Plug the 6.3 mm jack into the Mic 1 or 2 socket. If you have another device, insert this into the remaining socket.
2. To control the speakers output volume of the devices, press the corresponding  or  button on the control panel and rotate the Control Knob to adjust the volume until you reach the desired output level.

Reverb

You can add a reverb effect to devices connected to Mic 1 or Mic 2 inputs and adjust how much of the effect is applied.

1. To turn reverb on for Mic 1, short press (<1 second) the reverb button. The  icon will flash on the LCD display.
2. Turn the Control Knob to adjust the reverb level from <RB000> to <RB100>.
3. To turn reverb on for both Mic 1 and Mic 2 inputs, short press (<1 second) the reverb button 2 times in a row. The  and  icons will flash on the LCD display.
4. To turn reverb off, long press (>2 seconds) the reverb button.

NOTES:





- The reverb effect is only applied to the Mic inputs and is set at 50% as default.
- If the reverb level % value was changed and then reverb turned off, the value will be saved.
- If reverb is turned on for both Mic 1 and 2, the level of effect is the same for both inputs.

USB mode and charging functions

(Refer to ,  3,  4 on page 1).

The speaker can support USB playback and charging.

USB playback

1. Insert the USB device into USB input that has the  symbol.
2. Press the  button to switch to the USB mode. <USB> will scroll across the LCD display.
3. The stored music will start playing. You can use the ,  and  buttons to control playback.

USB charging

1. Mobile devices can be charged via the USB charging port (5V, 1A).

NOTES:

- All compatible audio files will play automatically.
- Files are played in order based on their folder locations and in alpha-numeric order.
- If you want to play files in a specific order, ensure your files are in the root folder. Make sure the file name begins with the number in the order you want the files to play in.
- The maximum USB flash disk size is 128GB. Disks greater in capacity will not work.
- When playing back audio via USB, ensure you connect your USB device to the USB input that has the  symbol.
- When charging a device, ensure you connect the device to the USB Charging port (5V, 1A).
- In Duo Mode, only the LEFT CHANNEL speaker can be connected to your USB device for playback.
- Audio played on the left channel will not play on the right channel whilst in Duo Mode.

EQ, Super Bass, Disco lights and DJ FX

Adjust the EQ

You can adjust the EQ of the speaker with pre-loaded equalizer settings for popular music types.

1. Press the EQ button repeatedly to select the EQ effect: POP, DANCE, ROCK, LIVE, CLUB and FLAT.
- The LCD display will show the selected EQ.

NOTES:

- In Duo Mode You can adjust the EQ using the EQ button on either the LEFT or RIGHT unit.
- To get the best results and if available, make sure your source device has the EQ set to "flat" or "off". Not all devices have EQ.

Super Bass

You can enhance the bass performance with the Super Bass function. Press the SUPER BASS button to turn on, <BASS ON> will be displayed on the LCD display.

To turn off, press SUPER BASS again, <BASS OFF> will be displayed on the LCD display.



Disco lights

You can adjust the light effect of the speaker unit.

1. Press the  button repeatedly to select the light effect: ROLLERZ, GLOW, INFINITY, BLINK, CLUB, PRISM and LIGHTS OUT. The

LCD display will show the selected effect. You can preview each disco light within the Sharp Life App.

Strobe light

1. Press the  button to turn on the strobe light. Press again to turn off.
2. Press and hold the  button to enable a 5-second strobe blast.

NOTE:

- In Duo Mode you can adjust the disco light and strobe light using either the LEFT or RIGHT unit.

EPILEPSY WARNING

- Before using the strobe light, please check if nearby persons are vulnerable to rapid flashing light. If present, do not use the strobe light.
- Certain people with epilepsy and photo-sensitivity may suffer a seizure if exposed to flashing or strobe lighting.

DJ FX

Buttons 1-6 allow you to quickly play a variety of DJ effects.

The DJ effects can be activated whilst the party speaker is in any mode.

There are 12 effects loaded into the XParty Street Beat. You can use the Sharp Life App to assign any effect to the button of your choice.

For more information about app control, please read the section below titled "Sharp Life App"

Using your unit outdoors

The XParty Street Beat can be used outdoors with its IPX4 rated splash resistance.

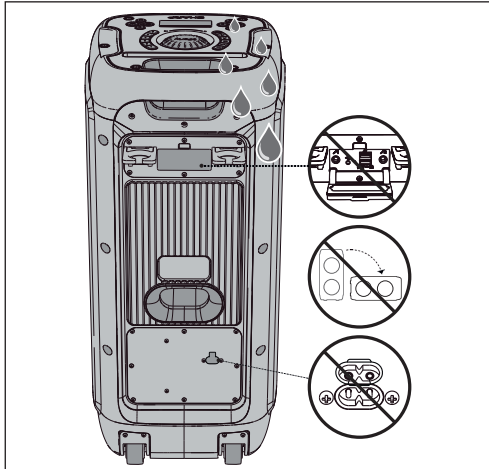

Sharp Life App

You can download the Sharp Life App onto your smart device.

The app allows full control of the XParty Street Beat.

You can play any of the 12 DJ FX and assign your favourites to the control panels buttons (1 to 6), change or preview the disco lights, change the source input or even control the volume.

To pair the app to the XParty Street Beat, do the following:

1. Initial set up

If you're connecting to the app for the first time, but have previously connected a device to play audio via Bluetooth, you will need to disconnect your Bluetooth device.

To disconnect the Bluetooth connection, press and hold the  button when on Bluetooth source.

2. Scan the QR code below to download the app. The app is compatible with most iOS and Android systems.
3. Once downloaded, open the app and register an account (if not already completed).
4. Once registered, return to the home screen. Click on "Add Device". Your device will scan automatically for the XParty Street Beat.
5. Once the XParty Street Beat is found, tap the + symbol to begin the pairing process.

When pairing is complete, tap the device icon and the XParty Street Beat interface will load.



The interface mirrors the top panel of the XParty Street Beat whilst allowing access to additional features.

To assign a new DJ FX to the physical buttons, for example:

1. Press and hold one of the DJ FX buttons on the app.
2. Select from the pop up list a DJ FX you would like to add to the button.
3. The selected DJ FX is now assigned to that button.

To download the app, use this QR code to go automatically to the download page or visit: <https://www.sharpconsumer.com/sharp-life-app>



NOTE:

- You can only pair the XParty Street Beat to one Sharp Life account at a time.

Factory reset

To factory reset your unit, please do the following:

1. Long press the EQ button to reset the unit to factory settings.
2. Upon a successful reset, the LCD will display <RESET>.

NOTE:

– Your DJ FX will return to their factory positions if you have changed them via the app. The speaker will also unpair with the Sharp Life app (if connected).

To reset your unit, please do the following:

1. Locate the pinhole reset button on the rear I/O panel.
2. Insert a suitable small pointed object - such as a paperclip - into the hole. Hold the button down for 2-3 seconds until the device resets.

Troubleshooting

To keep the warranty valid, never try to repair the system yourself. If you encounter problems when using this unit, review the following before requesting service

No power

Ensure that the AC cord is properly connected and/or the battery is fully charged. Ensure that there is power at the AC outlet.

No sound

Increase the volume. Turn the volume Control Knob clockwise.

Turn the mute function off.

Check the volume on the connected device is not at zero or mute.

Check you are on the correct source for your device.

Check you have placed a media USB into the correct USB port.

I hear buzzing or humming

Ensure all cables and wires are securely connected. Connect a different source device (mobile device if Bluetooth, media player if Aux, etc) to see if the buzzing persists. If it does not, the problem may be with the original device. Connect your device to a different input if the device allows.

I can't find the Bluetooth name of this unit on my Bluetooth device

Ensure the Bluetooth function is activated on your Bluetooth device.

Re-pair the unit with your Bluetooth device.

No sound from my microphone

Check the microphone has the switch set to "on".

Check the Mic volume on the XParty Street Beat is above zero for the mic you are using.

Check the mic is input into Mic1 or Mic2 inputs correctly.

Can't connect to the Sharp Life App

Ensure you have cleared all Bluetooth connections prior to connecting to the app.

If in doubt, reset the unit by long pressing the EQ button to reset to factory settings.

Wichtige Sicherheitsanweisungen

Bitte befolgen Sie alle Sicherheitshinweise und beachten Sie alle Warnungen. Bewahren dieses Handbuch zum Nachschlagen zu einem späteren Zeitpunkt auf.



Dieses Symbol verweist den Benutzer darauf, das Benutzerhandbuch für zusätzliche Informationen bezüglich Sicherheit, Betrieb und Wartung zu lesen.



Dieses Symbol kennzeichnet eine nicht isolierte „gefährliche Spannung“ im Inneren des Produkts. Diese kann so stark sein, dass für Personen die Gefahr eines Stromschlags besteht.



Bezieht sich auf Wechselstrom (AC)

Dieses Symbol kennzeichnet, dass es sich bei der mit dem Symbol gekennzeichneten Nennspannung um Wechselspannung handelt.



Bezieht sich auf ein Gerät der Klasse II.

Dieses Symbol kennzeichnet, dass es sich um ein Produkt mit doppelter Isolierung handelt, das keine sichere Verbindung zur elektrischen Masse benötigt (Erdung).

Vorsichtsmaßnahmen

Schäden

- Bitte überprüfen Sie das Gerät nach dem Auspacken auf Schäden. Ist das Produkt in irgendeiner Weise beschädigt, bedienen Sie das Gerät nicht – wenden Sie sich an Ihren Händler.

Stromanschluss und Zugänglichkeit

- Fassen Sie das Netzkabel nicht mit nassen Händen an. Dies kann einen elektrischen Schlag verursachen. Wenn der Stecker nicht in die Steckdose passt, dürfen Sie einen nicht passenden Stecker nicht mit Gewalt in eine Steckdose zu drücken. Ehe Sie das Gerät ausstecken, schalten Sie es bitte vollständig aus. Trennen Sie das Stromkabel, wenn es längere Zeit nicht verwendet wird. Stellen Sie sicher, dass der Netzstecker immer leicht zugänglich ist. Schließen Sie keine Verlängerungskabel an.

Spannungsversorgung

- Stellen Sie sicher, dass das Gerät an eine Steckdose mit AC 100-240V 50/60Hz angeschlossen wird. Eine höhere Spannung kann zu Fehlfunktionen oder sogar zu einem Brand führen.

Spritzzusstecker (nicht neu verdrahtbar) – nur Großbritannien, Malta, Zypern und Irland.

- Das Stromkabel dieses Geräts ist mit einem Stecker mit einer 3-Ampere-Sicherung ausgestattet. Der Sicherungswert wird auf der Stifffläche des Steckers angegeben. Sollte ein Austausch erforderlich sein, muss eine nach BS1362 zugelassene Sicherung der gleichen Nennleistung eingesetzt werden.

Netzkabelschutz

- Das Stromkabel darf nicht beschädigt werden. Stellen Sie keine schweren Objekte darauf ab und dehnen oder verbiegen sie es nicht. Schäden am Stromkabel können zu einem Feuer oder Stromschlag führen. Wenn das Netzkabel beschädigt wird, muss es ersetzt werden.

Kindersicherheit

- Halten Sie sich während der Nutzung dieses Produkts immer an die allgemeinen Sicherheitshinweise, insbesondere, wenn Kinder in der Nähe sind. Kinder sollten beaufsichtigt werden, um sicherzustellen, dass sie nicht mit dem Produkt spielen.

Ort

- Bei Einsatz sollten Sie dieses Produkt auf eine ebene, stabile Oberfläche stellen und dabei darf kein Teil der Haupteinheit eine Kante überragen.

Gefahren beim Einstecken

- Die Schlitz- und Öffnungen im Gehäuse dienen der Belüftung und zur Gewährleistung eines zuverlässigen Betriebs des Geräts, damit es vor Überhitzung geschützt wird. Diese Öffnungen dürfen nicht blockiert oder abgedeckt werden. Sorgen Sie für einen Mindestabstand von 5 cm rund um das Produkt, um eine ausreichende Belüftung sicherzustellen. Lassen Sie niemals zu, dass jemand – und dies gilt ganz besonders für Kinder – etwas in die Löcher, Spalten oder anderen Öffnungen des Produktgehäuses stopft, da dies zu einem Stromschlag führen kann.

Wärme und Betriebstemperatur

- Stellen Sie das Produkt nicht in der Nähe von Heizquellen, wie etwa Heizungen, Heizregister, Öfen oder anderen Apparaten (einschließlich Verstärker) auf, die Hitze produzieren. Vermeiden Sie längere direkte Sonneneinstrahlung.

Offene Flammen

- Halten Sie Kerzen oder offene Flammen von diesem Produkt fern, um eine Brandgefahr zu vermeiden.

Gewitter und Blitze

- Gewitter sind für alle elektrischen Produkte gefährlich. Wenn die Stromversorgung vom Blitz getroffen wird, kann das Gerät, auch wenn es ausgeschaltet ist, beschädigt werden. Bei einem herannahenden Gewitter sollten Sie alle Kabel und Stecker des Geräts ausstecken.

Stromkabel

- Das Stromkabel darf nicht beschädigt, gedehnt oder gebogen werden und es dürfen keine schweren Gegenstände auf das Stromkabel gelegt/gestellt werden.

Schäden

- Bitte überprüfen Sie das Gerät nach dem Auspacken auf Schäden. Ist das Produkt in irgendeiner Weise beschädigt, bedienen Sie das Gerät nicht – wenden Sie sich an Ihren Händler.

Wartung

- Trennen Sie vor dem Reinigen des Produkts das Stromkabel von der Stromquelle. Verwenden Sie einen weichen und sauberen Lappen, um die Außenflächen des Geräts zu reinigen. Verwenden Sie beim Reinigen niemals Chemikalien oder Reinigungsmittel.

Service und Reparatur



- Dieses Produkt enthält keine Teile, die vom Benutzer gewartet werden können. Teile aus dem Inneren des Geräts freizulegen kann lebensgefährlich sein. Setzen Sie sich im Fall eines Defekts mit dem Hersteller oder der autorisierten Kundenabteilung in Verbindung. Die Garantie der Hersteller gilt nicht für Defekte, die durch von nicht autorisierten Dritten durchgeführte Reparaturen entstehen.

Vorsicht: Epilepsie-Warnung

- Vor dem Einsatz des Stroboskoplichts sollten Sie prüfen, ob Personen in der Nähe durch das schnelle Blinken beeinträchtigt werden können. Wenn solche Personen anwesend sind, verwenden Sie das Stroboskoplicht nicht.

- Manche Menschen, die an Epilepsie oder Lichtempfindlichkeit leiden, können einen Anfall erleiden, wenn sie Blitzlicht oder Stroboskoplicht ausgesetzt sind.

Vorsicht: Vorbeugung von Hörverlust oder -schäden

- Der XParty Street Beat PS-949 kann einen hohen Schalldruckpegel erzeugen (SPL), der ausreicht, um einen dauerhaften Hörverlust oder -schaden zu verursachen. Sie sollten darauf achten, dass Sie sich nicht über einen längeren Zeitraum einem zu hohen Schalldruckpegel (>85 dB) aussetzen.

Wartung des eingebauten Akkus

- Ihr Produkt wird durch einen eingebauten Akku mit Strom versorgt.
- Dieser Akku kann Hunderte Male aufgeladen und wieder entladen werden, aber irgendwann wird er an Leistung verlieren.
- Stecken Sie das Produkt aus, wenn es nicht verwendet wird.
- Sorgen Sie dafür, dass ein vollständig aufgeladener Akku nicht mit einer Steckdose verbunden ist, da dies seine Lebenszeit verkürzen könnte.
- Wenn Sie einen vollständig aufgeladenen Akku nicht benutzen, verliert er im Laufe der Zeit seine Ladung.
- Wenn Sie den Lautsprecher an heißen oder kalten Orten lassen – wie beispielsweise einem geschlossen Fahrzeug im Sommer oder Winter – wird die Kapazität und die Lebenszeit des Akkus sinken.
- Bewahren Sie Ihren Lautsprecher immer vorzugsweise in einer kühlen, feuchtigkeitsfreien Umgebung unter 32 °C auf.
- Wenn Sie den Lautsprecher länger als sechs Monate lagern möchten, laden Sie den Akku alle sechs Monate auf eine Kapazität von 50 % auf, um seine Funktionsfähigkeit zu gewährleisten. Laden Sie das Gerät bei Temperaturen zwischen 5 °C und 20 °C.

Akkuwarnung

- Der in diesem Lautsprecher eingebaute Akku kann bei falscher Handhabung ein Brandrisiko oder ein chemisches Risiko darstellen.
- Sie sollten nicht versuchen, das Gerät zu öffnen, um den Akku auszutauschen – dieses Gerät wurde nicht entwickelt, damit er vom Benutzer selbst ausgetauscht wird.
- Akkus können explodieren, wenn sie beschädigt werden.
- Setzen Sie die Akkus keinen hohen Temperaturen oder übermäßiger Strahlungswärme aus.
- Lassen Sie das Produkt nicht fallen und setzen es keinen schweren Erschütterungen aus.
- Entsorgen Sie den Akkusatz bitte ordnungsgemäß und befolgen Sie dabei die Anweisungen in diesem Handbuch (lesen Sie dazu den Abschnitt „Entsorgung des Geräts und der Akkus“). Werfen Sie Akkus nicht ins Feuer und bauen Sie sie nicht auseinander, sie könnten undicht werden oder explodieren.

Entsorgung des Geräts und der Akkus

Dieses Produkt enthält keine Teile, die vom Benutzer gewartet werden können. Elektronische Produkte und Akkus sollten nicht mit dem allgemeinen

Haumüll vermischt werden. Haushaltskunden sollten sich bezüglich Informationen, wie sie diese Gegenstände einem umweltverträglichen Recycling zuführen können, entweder an den Händler wenden, bei dem

sie dieses Produkt gekauft haben, oder an ein lokales Regierungsamt. Die Akkus sollten nur durch ein autorisiertes Sharp-Service-Center entfernt und gemäß den örtlichen Vorschriften entsorgt werden. Entsorgen Sie den Akku nicht als Haushaltsabfall und werfen Sie ihn nicht in ein Feuer, da er explodieren könnte.



Dieses Symbol bedeutet, dass Batterien in dem Produkt enthalten sind, die unter die Europäische Richtlinie 2013/56/EU fallen, und diese Batterien können nicht im normalen Hausmüll entsorgt werden. Cd, Hg und Pb unter dem Symbol der Mülltonne auf Rollen zeigt an, ob die Batterie Cadmium (Cd), Quecksilber (Hg) oder Blei (Pb) enthält.



Dieses Symbol auf einem Produkt bedeutet, dass das Produkt unter die Europäische Richtlinie 2012/19/EU fällt und nicht zusammen mit dem übrigen Hausmüll entsorgt oder deponiert werden darf.



Diese Symbole auf den Produkten, Verpackungen und/oder Begleitdokumenten bedeuten, dass gebrauchte elektrische und elektronische Produkte und Batterien nicht mit dem allgemeinen Hausmüll vermischt werden dürfen.

Informationen gültig für Deutschland

- Altgeräte sind getrennt zu sammeln und zu entsorgen. Besitzer von Altgeräten tragen damit zur sicheren Entsorgung bei und helfen, mögliche umwelt- oder gesundheitsschädlichen Folgen zu vermeiden.
- Entnehmbare Altbatterien und Altkumulatoren, die zerstorungsfrei zu entnehmen sind, sind vor der Entsorgung zu entfernen und getrennt zu behandeln.
- Informationen über geschaffene Sammel- bzw. Rückgabemöglichkeiten sowie die Verpflichtungen des Handels/der Vertrieber gegenüber Endnutzern zur kostenfreien Rücknahme von Altgeräten finden Sie auf der lokalen Website des Herstellers des Produktes (www.sharpconsumer.eu), oder wenden Sie sich an den Händler, von dem das Produkt bezogen wurde.
- Achtung: Die Verantwortung für das Löschen von personenbezogenen Daten, die sich auf dem zu entsorgenden Gerät befinden, liegt beim Endnutzer!
- Das Symbol mit der durchgestrichenen Mülltonne weist darauf hin, dass Produkte, deren Batterien/Akkumulatoren und/oder Verpackungen getrennt vom Hausmüll gesammelt und entsorgt werden müssen. Der schwarze Balken zeigt an, dass das Produkt nach dem 13. August 2005 auf den Markt gebracht wurde.

CE- und UKCA-Erklärung

- Sharp Consumer Electronics Poland Sp. z o.o. erklärt hiermit, dass dieses Audiogerät den wesentlichen Anforderungen und weiteren entsprechenden Vorschriften der RED-Verordnung 2014/53/EU und der britischen Funkgeräteverordnung von 2017 entspricht.
- Der vollständige Text der UKCA-Konformitätserklärung ist unter sharpconsumer.eu verfügbar – öffnen Sie den Download-Abschnitt Ihres Modells und wählen „Konformitätserklärung“.

Packungsinhalt

- Party-Lautsprecher XParty Street Beat PS-949
- Stromkabel
- Mikrofon
- Mikrofonhalter (x2)
- Benutzerdokumentation

Steuerelemente

(Beziehen Sie sich auf  1 auf Seite 1).

1. Slot für Telefon-/Tablet-Halterung

2.

Drücken Sie die Taste, um zum nächsten Wiedergabetitel zu springen.

Drücken Sie lange, den aktuellen Titel schnell vorzuspulen. Nur Bluetooth und USB.

3.

Drücken Sie die Taste, um die Wiedergabe zu starten oder zu pausieren.

Nur Bluetooth und USB.

4.

Drücken Sie die Taste, um zum vorherigen Titel zu springen.

Drücken Sie lange, den aktuellen Titel schnell zurückzuspulen. Nur Bluetooth und USB.

5.

Drücken, um die Eingangslautstärke für Mic 1 zu ändern.

Drücken Sie zur Auswahl von Mic 1 (zur Einstellung der Lautstärke).

6.

Drücken, um die Eingangslautstärke für Mic 2 zu ändern.

Drücken Sie zur Auswahl von Mic 2 (zur Einstellung der Lautstärke).

7. Duo-Modus/TWS

Drücken, um die Duo-Modus-Kopplung zu starten.

Drücken Sie lange auf die Taste, um die Verbindung zum Duo-Modus zu trennen.

8. HALL

Drücken zum Einschalten und zum Durchlaufen der Optionen für das Ein- und Ausschalten des Halls für die Eingänge.

Lange drücken, um alle Eingänge auszuschalten.

Drehen Sie den Regler, um den Hallpegel zu ändern.

HINWEIS:

– Gilt nur für die Eingänge Mic 1 und 2

9. SUPER-BASS

Drücken, um den Bass zu verstärken. Zum Ausschalten erneut drücken.

10.

Drücken, um den Ton stumm zu schalten. Erneut drücken, um die Stummschaltung des Tons aufzuheben.

11. EQ

Drücken, um durch die EQ-Voreinstellungsoptionen zu blättern. POP, DANCE, ROCK, LIVE, CLUB und FLAT.

12. DJ-Effekte

Drücken Sie 1, 2, 3, 4, 5, 6, um den DJ-Effekt abzuspielen.

HINWEIS: Beim XParty Street Beat sind 12 Effekte verfügbar. Sie können die Sharp Life App verwenden, um Ihre 6 Lieblingseffekte einer Taste Ihrer Wahl zuzuweisen.

13. Drehknopf

Drehen, um die Lautstärke oder den ausgewählten Parameter zu regeln.

Es gibt folgende Parameter:

Lautstärke Mic 1.

Lautstärke Mic 2.

Hallpegel.

14.

Drücken, um den Modus auszuwählen (Bluetooth®, Aux-in, USB).

15.

Drücken, um das Stroboskoplicht auf EIN/AUS zu schalten.

Lang drücken, um den Effekt „Stroboskop-Explosion“ (Strobe Blast) 5 Sekunden lang zu aktivieren.

16.

Lange drücken, um das Gerät auf EIN/AUS zu schalten.

17.

LED-Lichteffekte. Drücken, um folgende Effekte durchzuschalten:

Rollerz, Glow, Infinity, Blink, Club, Prism und Lights Out.

HINWEIS:

– In der Sharp Life App können Sie sich eine Vorschau ansehen und den Lichteffekt auswählen.

LCD-Panel

(Beziehen Sie sich auf  2 auf Seite 1).

1.

Wird angezeigt, wenn der Bluetooth-Modus aktiv ist. Blinkt im Bluetooth-Kopplungsmodus.

2.

Wird angezeigt, wenn Bluetooth oder USB wiedergegeben wird.

3.

Wird angezeigt, wenn Bluetooth oder USB pausiert ist.

4. **DUO**

Wird angezeigt, wenn der Duo-Modus aktiv ist.

Blinkt, wenn der Duo-Modus gekoppelt wird.

5. **USB**

Wird angezeigt, wenn der USB-Modus aktiv ist.

6. **AUX**

Wird angezeigt, wenn der AUX-Modus aktiv ist.

7.

Wird angezeigt, wenn ein Gerät an den Eingang Mic 1 angeschlossen ist.

Das Symbol blinkt, wenn der Halleffekt für Mic 1 eingeschaltet ist.

8.

Wird angezeigt, wenn ein Gerät an den Eingang Mic 2 angeschlossen ist.

Das Symbol blinkt, wenn der Halleffekt für Mic 2 eingeschaltet ist.

9. **HALL**

Wird angezeigt, wenn der Hall auf EIN geschaltet ist.

Der Halleffekt wird nur auf die MIC-Eingänge angewendet.

10.

Wird angezeigt, wenn der Lautsprecher stummgeschaltet ist.

11.

Zeigt den Akkuladestand an.

Blinkt beim Aufladen.

Blinkt nicht bei voller Aufladung.

12. 

Zeigt den Parameterwert der durchgeführten Operation an.

Eingänge/Ausgänge

(Beziehen Sie sich auf  3 und 4 auf Seite 1).

1. Mic 1 – Mikrofon, Gitarre oder anderer TRS-Eingang mit 6,3 mm
2. Aux-in (3,5 mm)
3. USB-Eingang

HINWEIS:

– Nur für USB-Wiedergabe.

4. Mic 2 – Mikrofon, Gitarre oder anderer TRS-Eingang mit 6,3 mm
5. USB-Ladeanschluss (5 V/1 A)

HINWEIS:

– Nur zum Aufladen kompatibler Geräte.

6. Loch-Reset-Taste
7. Wechselstrom-Eingangsleistung (100-240 V ~ 50/60 Hz)





Verwendung Ihres XParty Street Beat

Netzanschluss/Aufladen des Lautsprechers

Dieser Lautsprecher verfügt über einen integrierten Lithium-Ionen-Akkusatz. Laden Sie den Akku vor der Verwendung auf – benutzen Sie dazu das Netzkabel und laden Sie den Lautsprecher mindestens vier Stunden lang auf.

Risiko von Geräteschäden! Stellen Sie sicher, dass die Stromversorgungsspannung der auf der Rückseite des Lautsprechers angegebenen Spannung entspricht. Schließen Sie das Stromkabel an den Wechselstrom-Netzeingang (~AC) des Lautsprechers und anschließend an eine Netzsteckdose an.

Das LCD-Display zeigt den Ladevorgang des Party-Lautsprechers durch ein blinkendes Akkusymbol an. Wenn der Akku voll ist, hört das Akkusymbol auf zu blinken und zeigt drei Segmente an.

	67 – 100 %
	34 – 66 %
	11 – 33 %
	≤ 10 %

Telefon-/Tablet-Halterung

(Beziehen Sie sich auf  1, Punkt 1).

Der XParty Street Beat verfügt über eine Halterung, in die Sie ein mobiles Gerät sicher einsetzen können.

Stellen Sie sicher, dass das Gerät so tief wie möglich in die Halterung eingesetzt wird.

HINWEIS:

– Wenn Ihr mobiles Gerät nicht sicher gehalten wird, verwenden Sie die Halterung bitte nicht. Sharp übernimmt keine Verantwortung für Schäden an Geräten, die durch die Verwendung der Halterung entstanden sind.

Einschalten

Drücken Sie zum Einschalten 2 Sekunden lang auf die Taste . Um den Lautsprecher auszuschalten, drücken Sie lange (etwa

2 Sekunden) auf die Taste .



Lautstärkeregelung und Stummschaltung

So stellen Sie die Lautstärke des Party-Lautsprechers ein: Drehen Sie den Drehregler im Uhrzeigersinn, um die Lautstärke zu erhöhen, und gegen den Uhrzeigersinn, um die Lautstärke zu verringern.

Die LCD-Anzeige zeigt die aktuelle Lautstärke an: 0-30

HINWEIS:

– Standardmäßig ist der Drehregler für die Lautstärkeregelung eingestellt.

So schalten Sie die gesamte Audioausgabe stumm: Drücken Sie  auf dem Bedienfeld. Um die Stummschaltung aufzuheben, drücken Sie erneut  oder drehen den Drehknopf.

Bluetooth-Modus

Ehe Sie Musik über Bluetooth streamen können, müssen Sie Ihr Bluetooth-fähiges Gerät zunächst mit dem Lautsprecher koppeln.

HINWEIS:

– Der Betriebsbereich zwischen diesem Lautsprecher und einem Bluetooth-Gerät beträgt ungefähr 10 Meter (ohne ein Objekt zwischen dem Bluetooth-Gerät und der Einheit).

– Jedes Hindernis zwischen diesem Lautsprecher und einem Bluetooth-Gerät kann den Betriebsbereich reduzieren.

– Bevor Sie ein Bluetooth-Gerät mit diesem Lautsprechern verbinden, müssen Sie die Eigenschaften des Gerätes kennen.



– Eine Kompatibilität mit allen Bluetooth-Geräten kann nicht garantiert werden.

– Wenn die Verbindung verloren ist, folgen Sie bitte den unten angegebenen Instruktionen, um Ihren Lautsprecher erneut zu koppeln.

1. Während das Gerät eingeschaltet ist, drücken Sie die Taste  am Gerät, um den Bluetooth-Modus auszuwählen. <BLUETOOTH> scrollt über die LCD-Anzeige und das Bluetooth-Symbol blinkt.
2. Aktivieren Sie Ihr Bluetooth-Gerät und wählen Sie den Suchmodus. „XParty PS-949“ erscheint in der Bluetooth-Geräteleiste.
3. Wählen Sie „XParty PS-949“. Wenn die Verbindung erfolgreich hergestellt wurde, ertönt ein Audiosignal.
4. Nach der erfolgreichen Verbindung zeigt die Anzeige kurz <PAUSE> an.

HINWEIS:



– Der Lautsprecher versucht, automatisch eine Verbindung mit dem letzten über Bluetooth verbundenen Audioausgabegerät herzustellen. Wenn das nicht möglich ist, sendet der Lautsprecher seine Geräteidentifikation über Bluetooth und auf dem Bildschirm blinkt das Bluetooth-Symbol.

5. Um eine aktive Bluetooth-Verbindung zu trennen, drücken Sie die Taste  um zu einem anderen Modus zu wechseln – oder Sie halten  im Bluetooth-Modus gedrückt.

Musik per Bluetooth drahtlos streamen

Im Bluetooth-Modus können Sie Audiodaten drahtlos über den Party-Lautsprecher übertragen. Benutzen Sie die Steuerelemente Ihres gekoppelten Bluetooth-Geräts und die des Lautsprechers.

Verfügbare Steuerelemente:

-  Drücken, um zum nächsten Titel springen. Lange drücken, um schnell vorzuspulen.
-  Kurz drücken für Wiedergabe/Pause.
-  Drücken, um zum vorherigen Titel zurückzuspringen. Lange drücken, um schnell zurückzuspulen.

HINWEIS:

– Sollte der Party-Lautsprecher 15 Minuten lang inaktiv bleiben oder kein Audiosignal empfangen, schaltet er sich automatisch aus.

Duo-Modus: True Wireless Stereo (TWS)

Hiermit können Sie zwei „XParty Street Beat“-Lautsprecher als linke und rechte Stereolautsprecher miteinander verbinden.

Der erste verbundene Lautsprecher ist der Hauptlautsprecher (LINKER KANAL) und der andere ist der sekundäre Lautsprecher (RECHTER KANAL).

Um den Kopplungsprozess zu starten, machen Sie Folgendes:

1. Schalten Sie beide „XParty Street Beat“-Lautsprecher ein. Vergewissern Sie sich, dass auf beiden Lautsprechern keine Bluetooth-Verbindungen eingerichtet sind.
2. Drücken Sie die TWS-Taste oben am ersten Lautsprecher. Hierbei sollte es sich um den Lautsprecher handeln, den Sie als LINKEN KANAL verwenden möchten. Auf der Anzeige erscheint <PAIR> (KOPPELN) und das DUO-Symbol blinkt.
3. Drücken Sie die TWS-Taste am zweiten Lautsprecher. Hierbei sollte es sich um den Lautsprecher handeln, den Sie als RECHTEN KANAL verwenden möchten.
4. Die beiden Lautsprecher werden automatisch innerhalb weniger Sekunden miteinander gekoppelt. Nach der erfolgreichen Kopplung zeigt der erste Lautsprecher <LEFT CHANNEL> (LINKER KANAL) und der zweite Lautsprecher zeigt <RIGHT CHANNEL> (RECHTER KANAL) an. Dies bestätigt, dass sich die beiden Geräte im Duo-Modus befinden.
5. Im TWS-Modus kann nur der Lautsprecher für den LINKE KANAL über Ihr Bluetooth-Gerät verbunden werden.

HINWEISE:

- Nachdem Sie die TWS-Taste am ersten Gerät gedrückt haben, bleiben Ihnen 25 Sekunden, um die TWS-Taste am zweiten Gerät zu drücken. Wenn Sie die TWS-Taste nicht innerhalb von 25 Sekunden am zweiten Gerät drücken, verlässt das erste Gerät den TWS-Kopplungsmodus. Wenn Sie TWS nach dieser Zeit auf dem zweiten Gerät drücken, wird der Vorgang erneut gestartet, aber dann ist das zweite Gerät der LINKE KANAL.
- Wenn bereits zwei Lautsprecher gekoppelt wurden, verbindet sich der Duo-Modus/TWS beim Einschalten beider Lautsprecher automatisch wieder.
- Im Duo-Modus wird nur das Bluetooth des LINKEN KANALS freigegeben. Die Eingänge von Mic 1 und Mic 2 auf beiden Lautsprechern bleiben auf diesen Lautsprecher beschränkt.
- AUX ist auf dem RECHTEN KANAL nicht verfügbar
- Im Duo-Modus nutzen die Lautsprecher gemeinsam die folgenden Steuerelemente:
Lautstärkeregelung
Spielen und Überspringen
Discolichter
Stroboskoplichter
EQ
Super-Bass
Ein-/Ausschalten
- Um die Verbindung zu einem anderen Lautsprecher im Duo-Modus/TWS zu trennen, halten Sie die TWS-Taste gedrückt. Dies trennt den gekoppelten Lautsprecher sowie das gekoppelte Bluetooth-Gerät. Halten Sie die TWS-Taste erneut gedrückt, um alle Geräte erneut zu verbinden.
- Die maximale Entfernung zwischen zwei Lautsprechern beträgt 10 Meter.

AUX-Modus

Sie können den XParty Street Beat nutzen, um Audio von externen Geräten zu hören.

1. Schließen Sie ein zusätzliches Audiogerät über den 3,5-mm-Audioeingang an das Gerät an.
2. Drücken Sie die Taste , bis die LED-Anzeige <AUX> anzeigt.
3. Geben Sie Musik auf dem Audiogerät wieder und steuern Sie sie.

HINWEISE:

- Im DUO-Modus kann nur der Lautsprecher für den LINKEN KANAL über Ihr AUX-Gerät zur Wiedergabe verbunden werden.
- Im Duo-Modus wird die Audiowiedergabe auf dem linken Kanal nicht auf dem rechten Kanal wiedergegeben.



Mikrofon-/Gitarrenbetrieb

Der XParty Street Beat unterstützt zwei Mikrofone, Gitarren oder andere TRS-Audioeingänge mit 6,3 mm.

ACHTUNG:



- Vor dem Anschluss eines Geräts an Mic 1 oder Mic 2 sollten Sie sich vergewissern, dass die Lautstärke am XParty Street Beat niedrig eingestellt ist.
- So werden plötzliche Rückkopplungen oder laute Geräusche aus dem Lautsprecher vermieden – zum Beispiel beim Einschalten des Mikrofons oder wenn die Lautstärke der Gitarre zu hoch gewählt ist.
- Wenn Sie Mikrofone verwenden, sollten Sie sich vergewissern, dass zwischen den Mikrofonen und dem Sprecher ein ausreichender Abstand besteht, um Rückkopplungen zu vermeiden.

Verwendung eines Mikrofons, einer Gitarre oder eines anderen Audioeingangs

1. Stecken Sie den 6,3-mm-Klinkenstecker in die Buchse Mic 1 oder 2. Wenn Sie ein weiteres Gerät besitzen, schließen Sie es an die verbleibende Buchse an.
2. Zur Regelung der Lautsprecher-Ausgangslautstärke der Geräte drücken Sie die entsprechende Taste  oder  auf dem Bedienfeld und drehen Sie den Drehregler zur Einstellung der Lautstärke, bis der gewünschte Ausgangspegel erreicht ist.

Hall

Sie können einen Halleffekt zu Geräten hinzufügen, die an die Eingänge Mic 1 oder Mic 2 angeschlossen sind. Außerdem können Sie die Intensität des Effekts einstellen.

1. Um den Hall für Mic 1 einzuschalten, drücken Sie kurz (<1 Sekunde) die Hall-Taste. Das Symbol  blinkt auf der LCD-Anzeige.
2. Drehen Sie den Drehregler, um den Hallpegel von <RB000> bis <RB100> einzustellen.
3. Um den Hall für die Eingänge Mic 1 und Mic 2 zu aktivieren, drücken Sie 2 Mal hintereinander kurz (<1 Sekunde) die Hall-Taste. Die Symbole  und  blinken auf der LCD-Anzeige.
4. Um den Hall auszuschalten, drücken Sie lange (>2 Sekunden) die Hall-Taste.

HINWEIS:





- Der Halleffekt wird nur auf die Mic-Eingänge angewendet und ist standardmäßig auf 50 % eingestellt.
- Wenn der %-Wert für den Hallpegel geändert und der Hall anschließend ausgeschaltet wurde, wird der Wert gespeichert.
- Wenn der Hall sowohl für Mic 1 als auch für Mic 2 eingeschaltet ist, ist die Effektstärke für beide Eingänge gleich.

USB-Modus und Ladefunktionen

(Beziehen Sie sich auf ,  auf Seite 1).

Der Lautsprecher unterstützt die Wiedergabe und das Aufladen über USB.

USB-Wiedergabe

1. Stecken Sie das USB-Gerät in den USB-Eingang mit dem Symbol .
2. Drücken Sie die Taste , um in den USB-Modus zu schalten. <USB> scrollt über die LCD-Anzeige.
3. Die gespeicherte Musik wird wiedergegeben. Mit den Tasten ,  und  können Sie die Wiedergabe steuern.

USB-Laden

1. Über den USB-Ladeanschluss (5 V, 1 A) können Sie Mobilgeräte aufladen.

HINWEISE:

- Alle kompatiblen Audiodateien werden automatisch abgespielt.
- Die Dateien werden in der Reihenfolge ihrer Speicherorte im Ordner und in alphabetischer Reihenfolge abgespielt.
- Wenn Sie die Dateien in einer bestimmten Reihenfolge abspielen möchten, müssen sich die Dateien im Stammverzeichnis befinden. Vergewissern Sie

sich, dass der Dateiname mit der entsprechenden Nummer beginnt, mit der Sie ihn in der Wiedergabereihenfolge abspielen möchten.

- Die maximale USB-Speichergreöße ist 128 GB. Laufwerke mit einer größeren Kapazität sind nicht kompatibel.
- Bei der Audiowiedergabe über USB müssen Sie darauf achten, dass Sie Ihr USB-Gerät an den USB-Eingang mit dem Symbol  anschließen.
- Beim Laden eines Geräts achten Sie bitte darauf, dass Sie das Gerät an den USB-Ladeanschluss (5 V, 1 A) anschließen.
- Im DUO-Modus kann nur der Lautsprecher für den LINKEN KANAL zur Wiedergabe mit Ihrem USB-Gerät verbunden werden.
- Im Duo-Modus wird die Audiowiedergabe auf dem linken Kanal nicht auf dem rechten Kanal wiedergegeben.

EQ, Super-Bass, Discolichter und DJ-Effekte

EQ-Einstellung

Sie können den EQ des Lautsprechers mit vorinstallierten Equalizer-Einstellungen für beliebige Musikrichtungen anpassen.

1. Drücken Sie wiederholt die EQ-Taste, um den EQ-Effekt auszuwählen: POP, DANCE, ROCK, LIVE, CLUB und FLAT.

Die LCD-Anzeige zeigt den ausgewählten EQ an.

HINWEIS:

- Im Duo-Modus können Sie den EQ mit der EQ-Taste entweder auf dem LINKEN oder dem RECHTEN Gerät einstellen.
- Für ein optimales Ergebnis, und falls vorhanden, sollten Sie darauf achten, dass der EQ Ihres Quellgeräts auf „flach“ (flat) oder „aus“ gestellt ist. Nicht alle Geräte haben einen EQ.

Super-Bass

Mit der „Super-Bass“-Funktion können Sie die Bassleistung verbessern. Drücken Sie zum Aktivieren auf die „SUPER BASS“-Taste – auf der LCD-Anzeige wird <BASS ON> (Bass aktiviert) angezeigt.



Zum Deaktivieren drücken Sie erneut auf die „SUPER BASS“-Taste – auf der LCD-Anzeige wird <BASS OFF> (Bass deaktiviert) angezeigt.

Discolichter

Sie können den Lichteffect des Lautsprechergeräts einstellen.

1. Drücken Sie wiederholt die Taste , um den Lichteffect auszuwählen:
ROLLERZ, GLOW, INFINITY, BLINK, CLUB, PRISM und LIGHTS OUT. Die LCD-Anzeige zeigt den ausgewählten Effekt an. Sie können sich jedes Discolicht als Vorschau in der Sharp Life App ansehen.

Stroboskoplicht

1. Drücken Sie die Taste , um das Stroboskoplicht einzuschalten.
Zum Ausschalten erneut drücken.
2. Halten Sie die Taste  gedrückt, um eine 5 Sekunden lange Stroboskop-Explosion zu aktivieren.

HINWEIS:

- Im Duo-Modus können Sie das Discolicht und das Stroboskoplicht entweder auf dem LINKEN oder dem RECHTEN Gerät einstellen.

EPILEPSIE-WARNUNG

- Vor dem Einsatz des Blitzlichts prüfen Sie bitte, ob Personen in der Nähe durch das schnelle Blinken beeinträchtigt werden können. Wenn solche Personen anwesend sind, verwenden Sie das Stroboskoplicht nicht.
- Manche Menschen, die an Epilepsie oder Lichtempfindlichkeit leiden, können einen Anfall erleiden, wenn sie Blitzlicht oder Stroboskoplicht ausgesetzt sind.

DJ-Effekte

Mit den Tasten 1-6 können Sie schnell eine Vielfalt an DJ-Effekten abspielen.

Die DJ-Effekte lassen sich in jedem Modus des Lautsprechers aktivieren.

Auf dem XParty Street Beat sind 12 Effekte gespeichert. Sie können die Sharp Life App verwenden, um jeden dieser Effekte zu einer Taste Ihrer Wahl zuzuweisen.

Weitere Informationen zur App-Steuerung finden Sie unten im Abschnitt „Sharp Life App“.

Verwendung Ihres Geräts im Freien

Der XParty Street Beat kann im Freien verwendet werden, da er IPX4-zertifiziert und damit spritzwassergeschützt ist.

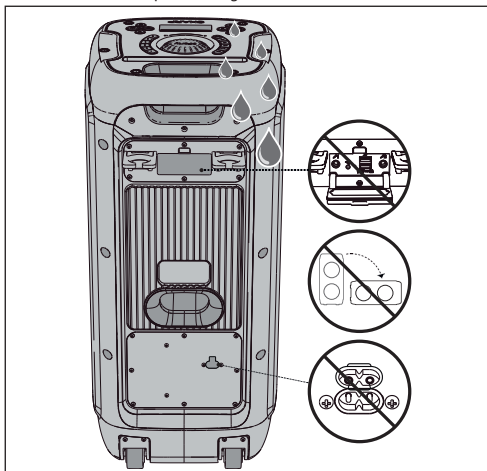

Sharp Life App

Sie können die Sharp Life App auf Ihr Smartgerät herunterladen. Mit dieser App haben Sie die volle Kontrolle über den XParty Street Beat. Sie können jeden der 12 DJ-Effekte abspielen und Ihre Favoriten den Tasten des Bedienfelds (1 bis 6) zuweisen, die Discolichter ändern oder sich eine Vorschau davon ansehen, die Eingangsquelle wechseln oder sogar die Lautstärke steuern.

Um die App mit dem XParty Street Beat zu koppeln, machen Sie Folgendes:

1. Ersteinrichtung

Wenn Sie zum ersten Mal eine Verbindung mit der App herstellen, aber zuvor ein Gerät zur Audiowiedergabe über Bluetooth verbunden haben, müssen Sie Ihr Bluetooth-Gerät trennen. So trennen Sie die Bluetooth-Verbindung: Halten Sie die Taste  gedrückt, während Sie auf der Bluetooth-Quelle sind.

2. Scannen Sie den QR-Code unten, um die App herunterzuladen. Die App ist mit den meisten iOS- und Android-Systemen kompatibel.

3. Wenn Sie die App heruntergeladen haben, öffnen Sie sie und registrieren Sie ein Konto (falls noch nicht geschehen).

4. Nach der Registrierung kehren Sie zum Startbildschirm zurück.

Klicken Sie auf „Gerät hinzufügen“. Ihr Gerät sucht automatisch nach dem XParty Street Beat.

5. Sobald der XParty Street Beat gefunden wurde, tippen Sie auf das „+“-Symbol, um mit dem Kopplungsvorgang zu beginnen.

Nach dem Abschluss der Kopplung tippen Sie auf das Gerätesymbol und die Oberfläche des XParty Street Beat wird geladen.



Die Benutzeroberfläche entspricht dem oberen Bedienfeld des XParty Street Beat und bietet Zugriff auf zusätzliche Funktionen.

Hier können Sie den physischen Tasten beispielsweise einen neuen DJ-Effekt zuweisen:

1. Halten Sie in der App eine der DJ-Effekt-Tasten gedrückt.
2. Wählen Sie aus der Pop-up-Liste einen DJ-Effekt, den Sie der Taste zuweisen möchten.
3. Der ausgewählte DJ-Effekt ist dieser Taste jetzt zugewiesen.

Um die App herunterzuladen, nutzen Sie diesen QR-Code, um automatisch zur Download-Seite zu gelangen, oder Sie besuchen uns hier: <https://www.sharpconsumer.com/sharp-life-app>



HINWEIS:

- Sie können den XParty Street Beat jeweils nur mit einem Sharp Life-Konto verbinden.

Werkseinstellungen

Um Ihr Gerät auf die Werkseinstellungen zurückzusetzen, führen Sie bitte Folgendes durch:

1. Halten Sie die EQ-Taste gedrückt, um das Gerät auf die Werkseinstellungen zurückzusetzen.
2. Nach einem erfolgreichen Zurücksetzen wird auf dem LCD <RESET> angezeigt.

HINWEIS:

- Ihre DJ FX werden auf die Werkseinstellungen zurückgesetzt, wenn Sie diese über die App geändert haben. Der Lautsprecher wird auch die Verbindung zur Sharp Life App trennen (falls verbunden).

Um Ihr Gerät zurückzusetzen, führen Sie bitte Folgendes durch:

1. Lokalisieren Sie die Reset-Taste mit kleiner Öffnung auf dem hinteren I/O-Panel.
2. Führen Sie einen geeigneten kleinen, spitzen Gegenstand - wie eine Büroklammer - in das Loch ein. Halten Sie die Taste 2-3 Sekunden lang gedrückt, bis das Gerät zurückgesetzt wird.

Problembehandlung

Damit die Garantie ihre Gültigkeit behält, dürfen Sie nie versuchen, das System selbst zu reparieren. Wenn Sie Probleme bei der Verwendung dieses Geräts haben, überprüfen Sie zuerst Folgendes, bevor Sie Hilfe anfordern.

Kein Strom

Stellen Sie sicher, dass das Wechselstromkabel ordnungsgemäß angeschlossen ist und/oder dass der Akku vollständig geladen ist. Stellen Sie sicher, dass die Steckdose ordnungsgemäß funktioniert.

Kein Ton

Erhöhen Sie die Lautstärke. Drehen Sie den Lautstärkeregler im Uhrzeigersinn.

Deaktivieren Sie die Stummschaltfunktion.

Überprüfen Sie, ob die Lautstärke des angeschlossenen Geräts nicht auf Null oder stumm gestellt ist.

Überprüfen Sie, ob Sie die richtige Quelle für Ihr Gerät gewählt haben. Überprüfen Sie, ob Sie einen USB-Datenträger in den richtigen USB-Anschluss eingesetzt haben.

Ich höre ein Summen oder Brummen

Stellen Sie sicher, dass alle Kabel und Drähte fest angeschlossen sind. Schließen Sie ein anderes Quellengerät an (Mobilgerät bei Bluetooth, Mediaplayer bei Aux usw.), um zu prüfen, ob das Summen auch in diesem Fall auftritt. Wenn dies nicht der Fall ist, liegt das Problem womöglich am ursprünglichen Gerät. Schließen Sie Ihr Gerät an einen anderen Eingang an, wenn das Gerät dies erlaubt.

Ich kann den Bluetooth-Namen dieses Geräts nicht auf meinem Bluetooth-Gerät finden

Vergewissern Sie sich, dass die Bluetooth-Funktion auf Ihrem Bluetooth-Gerät aktiviert ist. Koppeln Sie das Gerät wieder mit Ihrem Bluetooth-Gerät.

Kein Ton von meinem Mikrophon

Prüfen Sie, ob der Schalter des Mikrofons auf „Ein“ geschaltet ist. Prüfen Sie, ob die Mikrofonlautstärke auf dem XParty Street Beat für das von Ihnen verwendete Mikrophon über Null liegt. Prüfen Sie, ob das Mikrophon ordnungsgemäß an den Eingängen Mic1 oder Mic2 angeschlossen ist.

Keine Verbindung mit der Sharp Life App möglich

Vergewissern Sie sich, dass Sie alle Bluetooth-Verbindungen gelöscht haben, bevor Sie eine Verbindung mit der App herstellen.

Setzen Sie das Gerät im Zweifelsfall zurück – dazu drücken Sie lange auf die EQ-Taste, um es auf die Werkseinstellungen zurückzusetzen.

Instrucciones de seguridad importantes

Siga todas las instrucciones de seguridad y preste atención a todas las advertencias. Conserve el manual para futuras consultas.



Este símbolo indica al usuario que consulte el manual de instrucciones para cuestiones relacionadas con la seguridad, el uso y la información de mantenimiento.



Este símbolo indica la presencia de «tensión peligrosa» no aislada dentro del producto, que puede constituir un riesgo de descarga eléctrica para las personas.



Hace referencia a corriente alterna (CA)

El símbolo indica que la tensión nominal marcada con el símbolo es tensión de CA.



Se refiere a equipos de clase II.

Este símbolo indica que el producto incorpora un sistema de aislamiento doble y no requiere una conexión segura a masa (tierra).

Precauciones

Daños

- Inspeccione la unidad tras desembalarla para buscar posibles daños. Si el producto presenta algún daño, no lo utilice y consulte a su distribuidor.

Conexión eléctrica y accesibilidad

- No toque el cable de alimentación con las manos mojadas, ya que podrían producirse descargas eléctricas. Si el enchufe no encaja en la toma, no lo fuerce. Apague completamente la unidad antes de desenchufarla. Desconecte el cable de alimentación si la unidad no se va a utilizar durante un periodo prolongado de tiempo. Asegúrese de que el enchufe de alimentación resulta fácilmente accesible. No utilice alargadores.

Fuente de alimentación

- Asegúrese de que la unidad está conectada a una toma de corriente de CA de 100-240 V y 50/60 Hz. El uso de una tensión superior puede causar el mal funcionamiento de la unidad o incluso presentar un riesgo de incendio.

Enchufe moldeado con fusible (no reemplazable) - Solo Reino Unido, Malta, Chipre e Irlanda.

- El cable de alimentación de este equipo se suministra con un enchufe que incorpora un fusible de 3 Amp. El valor de este fusible se indica en la parte de las clavijas del enchufe y, si fuera necesario sustituirlo, se debe utilizar un fusible del mismo valor nominal homologado conforme al estándar BS1362.

Protección del cable de alimentación

- No dañe el cable de alimentación, no coloque objetos pesados encima, no lo estire ni lo doble. Los daños en el cable de alimentación pueden ocasionar incendios o descargas eléctricas. Si el cable de alimentación presenta algún daño, deberá ser sustituido.

Seguridad infantil

- Respete siempre las precauciones básicas de seguridad cuando utilice este producto, especialmente si hay niños presentes. Los niños deben ser supervisados para asegurarse de que no juegan con el producto.

Ubicación

- Cuando se use, este producto debe disponerse sobre una superficie plana y estable sin que ninguna de sus partes sobresalga de los bordes.

Peligros de inserción

- Los orificios y las aperturas de la carcasa del producto se proporcionan para fines de ventilación con la intención de garantizar un uso fiable y protegerlo contra el sobrecalentamiento. Estas aperturas no deben bloquearse ni cubrirse. Asegúrese de dejar una distancia mínima de 5 cm en torno al producto para garantizar una ventilación adecuada. No permita que se introduzcan elementos en los orificios o ranuras, ni en ninguna abertura de la carcasa del producto, ya que podrían dar lugar a descargas eléctricas.

Calor y temperatura de funcionamiento

- No coloque el aparato cerca de ninguna fuente de calor, como radiadores, salidas de aire caliente, estufas u otros aparatos (incluidos amplificadores) que produzcan calor. Evite la exposición prolongada directa al sol.

Llamas descubiertas

- Para evitar el riesgo de incendio, mantenga las velas y llamas descubiertas lejos del producto.

Tormentas y rayos

- Las tormentas son peligrosas para todos los productos eléctricos. Si los cables de alimentación son alcanzados por un rayo, el producto puede resultar dañado, incluso si no está encendido. Deben desconectarse todos los cables y conectores del aparato antes de una tormenta.

Cable de alimentación

- No dañe el cable de alimentación, no coloque objetos pesados encima y no lo estire ni lo doble.

Daños

- Inspeccione la unidad tras desembalarla para buscar posibles daños. Si el producto presenta algún daño, no lo utilice y consulte a su distribuidor.

Mantenimiento

- Desenchufe el cable de alimentación de la toma de corriente antes de limpiar el producto. Utilice un paño suave y limpio para limpiar la parte exterior de la unidad. No utilice nunca productos químicos ni detergentes.

Servicio y reparación



- Este producto no contiene ninguna pieza que pueda ser reparada por el usuario. La exposición de ciertas partes internas del dispositivo puede poner en peligro su vida. En caso de avería, póngase en contacto con el fabricante o el servicio técnico autorizado. La garantía del fabricante no cubre las averías resultantes de reparaciones llevadas a cabo por terceros.

Precaución: Advertencia sobre la epilepsia

- Antes de utilizar la luz estroboscópica, asegúrese de que las personas situadas cerca no son vulnerables a la luz de parpadeo rápido. Si hay personas sensibles a esta luz, no utilice la estroboscópica.
- Determinadas personas con epilepsia y fotosensibilidad pueden sufrir un ataque si se exponen a la luz parpadeante o estroboscópica.

Precaución: Prevención de la pérdida o daños de audición

- XParty Street Beat PS-949 es capaz de generar niveles de presión sonora (NPS) excesivos suficientes para causar pérdida o daño auditivos permanentes. Se deben adoptar precauciones para evitar la exposición prolongada a NPS excesivos (> 85 dB).

Cuidado de la batería interna

- El producto se alimenta mediante una batería recargable interna.
- La batería puede cargarse y descargarse cientos de veces, pero con el tiempo se desgastará.
- Desenchufe el producto cuando no se vaya a usar.
- No deje una batería totalmente cargada conectada a una toma de corriente, ya que su vida útil podría verse negativamente afectada.
- Si si no se usa, una batería totalmente cargada se descargará con el tiempo.
- Si el producto se deja en lugares calientes o fríos, como un coche cerrado en verano o en invierno, se reducirá la capacidad y la vida útil de la batería.
- Intente almacenar siempre el dispositivo en un entorno fresco libre de humedad que tenga menos de 32 °C.
- Si tiene previsto almacenar el dispositivo más de seis meses, cargue la batería al 50 % cada seis meses para mantenerla en buen estado. Almacene el dispositivo a temperaturas entre 5 °C y 20 °C.

Advertencia relacionada con la batería

- La batería utilizada en este producto puede presentar riesgo de incendio o quemaduras químicas si no se trata de la forma adecuada.
- No intente abrir el producto para sustituir la batería, ya que no se ha diseñado para ser sustituida por el usuario.
- Las baterías pueden explotar si se dañan.
- No exponga la batería a altas temperaturas ni a calor radiante excesivo.
- No deje caer el producto ni lo someta a golpes fuertes.
- Elimine de forma correcta la batería siguiendo la guía incluida en este manual (consulte la sección Eliminación de este equipo y de la batería). No arroje la batería al fuego ni la desmonte, pues podrían producirse filtraciones o explotar.

Eliminación de este equipo y de la batería

Este producto no contiene ninguna pieza que pueda ser reparada por el usuario. Los productos eléctricos y la baterías no deben mezclarse con la basura doméstica general. Los usuarios deben ponerse en contacto con el establecimiento comercial en el que compraron el producto o en las oficinas públicas locales para obtener detalles sobre dónde y cómo pueden reciclar estos artículos de forma respetuosa con el medio ambiente.

La batería debe retirarse únicamente en un centro de servicio autorizado, y eliminarse de acuerdo con la normativa local.

No elimine como residuo doméstico o en un fuego, ya que podrían explotar.



Este símbolo indica que el producto contiene pilas previstas en la Directiva Europea 2013/56/UE que no deben eliminarse con la basura doméstica normal. Los signos Cd, Hg y Pb que aparecen debajo del símbolo de la papelera con ruedas indican que la pila contiene cadmio (Cd), mercurio (Hg) o plomo (Pb).



Este símbolo indica que el producto está previsto en la Directiva Europea 2012/19/UE y que no debe eliminarse con la basura doméstica normal.



Estos símbolos incluidos en los productos, los embalajes o los documentos acompañantes indican que los productos eléctricos y electrónicos, y las pilas no deben mezclarse con la basura doméstica general.

Declaración de CE y de CA del Reino Unido

- Por la presente, Sharp Consumer Electronics Poland sp. z o.o. declara que este equipo cumple los requisitos esenciales y otras disposiciones pertinentes de la Directiva RED 2014/53/UE y los reglamentos sobre equipos de radio del Reino Unido de 2017.
- El texto completo de la CE y la declaración de conformidad de la UKCA están disponibles en sharpconsumer.eu. Una vez en la página, entre en la sección de descarga de su modelo y seleccione «Declaración de conformidad».

Contenido de la caja

- Altavoz para fiestas XParty Street Beat PS-949
- Cable de alimentación
- Micrófono
- Portamicrófonos (dos)
- Documentación de usuario

Controles

(Consulte  1 en la página 1).

1. Ranura para colocar el teléfono o la tablet

2.

Pulse el botón para saltar a la siguiente canción.
Mantenga pulsado para avanzar la canción que suena. Solo Bluetooth y USB.

3.

Pulse el botón para reproducir o poner en pausa.
Solo Bluetooth y USB.

4.

Pulse el botón para saltar a la canción anterior o a la siguiente.
Mantenga pulsado para rebobinar la canción que suena. Solo Bluetooth y USB.

5.

Pulse para cambiar el volumen de entrada de Mic 1.
Pulse para seleccionar Mic 1 (para ajustar el volumen).

6.

Pulse para cambiar el volumen de entrada de Mic 2.
Pulse para seleccionar Mic 2 (para ajustar el volumen).

7. Modo Duo/TWS

Pulse para iniciar el emparejamiento en modo Duo.
Mantenga pulsado el botón para desconectar la conexión de modo Duo.

8. REVERBERAR

Pulse para activar y recorrer las opciones de apagado o encendido de la reverberación para las entradas.
Mantenga pulsado para desactivar todas las entradas.
Gire el mando de control para cambiar el nivel de reverberación.

NOTA:

– Se aplica solo a las entradas de Mic 1 y 2

9. SUPERGRAVES

Pulse para ajustar los graves. Pulse otra vez para apagar.

10.

Pulse para silenciar el audio. Pulse de nuevo para reactivar el audio.

11. EQ

Pulse para recorrer las opciones preprogramadas del ecualizador.
POP, DANCE, ROCK, LIVE, CLUB y FLAT.

12. DJ FX

Pulse 1, 2, 3, 4, 5, 6 para reproducir el efecto DJ.
NOTA: XParty Street Beat incluye 12 efectos. Puede usar la aplicación Sharp Life para asignar sus seis efectos favoritos al botón de su elección.

13. Perilla de control

Gírela para ajustar el nivel de volumen.

Los parámetros son:

Volumen de Mic 1.

Volumen de Mic 2.

Nivel de reverberación.

14.

Pulse para seleccionar el modo (Bluetooth®, entrada aux, USB).

15.

Pulse para apagar o encender la luz estroboscópica.
Mantenga pulsado para activar el efecto «Strobe Blast» durante cinco segundos.

16.

Mantenga pulsado para apagar o encender el altavoz.

17.

Efectos de luces LED. Pulse para recorrer los efectos:
Rollerz, Glow, Infinity, Blink, Club, Prism y Lights Out.

NOTA:

– Puede utilizar la aplicación Sharp Life para previsualizar y seleccionar el efecto de luz.

Panel LCD

(Consulte  2 en la página 1).

1.

Se muestra cuando está activo el modo Bluetooth.
Reproducción cuando está activo el modo de emparejamiento Bluetooth.

2.

Se muestra cuando se reproduce en modo Bluetooth o USB.

3.

Se muestra cuando la reproducción en modo Bluetooth o USB está en pausa.

4. DUO

Se muestra cuando el modo Duo está activo.
Parpadea cuando el modo Duo se está emparejando.

5. USB

Se muestra cuando está activo el modo USB.

6. AUX

Se muestra cuando está activo el modo AUX.

7.

Se muestra cuando un dispositivo se conecta a la entrada Mic 1.
El icono parpadea cuando el efecto de reverberación se activa para Mic 1.

8.

Se muestra cuando un dispositivo se conecta a la entrada Mic 2.
El icono parpadea cuando el efecto de reverberación se activa para Mic 2.

9. REVERBERAR

Se muestra cuando se activa la reverberación.
El efecto de reverberación solo se aplica a las entradas MIC.

10.

Se muestra cuando se silencia el altavoz.

11.

Muestra el nivel de carga de la batería.
Parpadea cuando se carga.
No parpadea cuando está totalmente cargado.

12.

Muestra el valor del parámetro de la operación que se está realizando.

Entradas/salidas

(Consulte  3 y 4 en la página 1).

1. Mic 1: Micrófono, Guitarra y otra entrada TRS de 6,3 mm
2. Entrada auxiliar (3,5 mm)
3. Entrada de USB

NOTA:

 - Solo para reproducción USB.
4. Mic 2: Micrófono, Guitarra y otra entrada TRS de 6,3 mm
5. Puerto de carga USB (5 V/1 A)

NOTA:

 - Solo para dispositivos compatibles de carga.
6. Botón de reinicio
7. Entrada de alimentación CA (100-240V ~ 50/60Hz)





Uso del altavoz XParty Street Beat

Conexión de potencia/carga del altavoz

Este altavoz utiliza una batería de iones de litio integrada. Antes de usarlo, cargue la batería conectando el cable de alimentación y cargue el altavoz durante cuatro horas como mínimo.

Riesgo de daños en el producto. Asegúrese de que la tensión de alimentación se corresponde con la tensión indicada en la parte posterior del altavoz. Conecte el cable de corriente a la entrada de la toma de CA del altavoz y, a continuación, introduzca el enchufe en una toma de corriente.

El panel LCD indicará que el altavoces para fiestas se está cargando con un icono de batería parpadeante. Cuando la batería esté cargada, el icono de la batería dejará de parpadear y mostrará tres segmentos.

	Del 67 al 100 %
	Del 34 al 66 %
	Del 11 al 33 %
	≤10%

Soporte para colocar el teléfono o la tablet

(Consulte  1, punto 1).



El XParty Street Beat incluye un soporte donde puede colocar de forma segura su dispositivo móvil.

Asegúrese de colocar cualquier dispositivo de forma segura introduciéndolo todo lo posible en el soporte.

NOTA:

- Si el dispositivo móvil no se sujeta correctamente, no utilice el soporte. Sharp no se hace responsable de los daños que puedan sufrir los dispositivos como resultado del uso del soporte.

Encender

Mantenga pulsado el botón  durante dos segundos para encenderlo. Para apagar el altavoz, mantenga pulsado el botón  durante dos segundos.



Control del volumen y la función de silencio

Para ajustar el volumen del altavoz para fiestas, gire la perilla de control hacia la derecha para aumentar el volumen y hacia la izquierda para

bajarlo.

La pantalla LCD muestra el volumen actual: 0-30

NOTA:

- La acción predeterminada de la perilla de control es controlar el volumen. Para silenciar toda la salida de audio, pulse  en el panel de control. Para activar el audio, vuelva a pulsar  o gire la perilla de control.

Modo Bluetooth



Antes de transmitir música a través de la función Bluetooth, debe emparejar primero su dispositivo compatible con Bluetooth activada al altavoz.

NOTAS:

- El rango operativo entre el altavoz y un dispositivo Bluetooth es de aproximadamente 10 metros (sin ningún objeto entre el dispositivo Bluetooth y la unidad).
- Cualquier obstáculo entre el altavoz y un dispositivo Bluetooth puede reducir el rango operativo.
- Antes de conectar un dispositivo Bluetooth al altavoz, asegúrese de conocer las funciones del dispositivo.
- No se garantiza la compatibilidad con todos los dispositivos Bluetooth.
- Si se pierde la conexión, siga las instrucciones que se indican a continuación para volver a emparejar el dispositivo a los altavoces.

1. Con la unidad encendida, pulse el botón  de la unidad para seleccionar el modo Bluetooth. <BLUETOOTH> se visualizará en la pantalla LCD y el icono Bluetooth parpadeará.
2. Active el dispositivo Bluetooth y seleccione el modo de búsqueda. Aparecerá «Party PS-949» en la lista del dispositivo Bluetooth.
3. Seleccione «XParty PS-949». Se oirá un mensaje sonoro cuando la conexión se haya completado correctamente.
4. Tras completarse la conexión, la pantalla mostrará brevemente <PAUSE>.



NOTA:

- El altavoz intentará conectarse automáticamente al último dispositivo de salida enlazado a través de Bluetooth. Si no es posible, el altavoz enviará su identificación de dispositivo a través de Bluetooth y el icono Bluetooth parpadeará en la pantalla.
5. Para desconectar una conexión Bluetooth activa, pulse el botón  para cambiar a otro modo o mantenga pulsado  cuando se encuentre en modo Bluetooth.

Música en streaming a través de Bluetooth

En el modo Bluetooth puede transmitir audio a través del altavoz para fiestas. Puede utilizar los controles de su dispositivo Bluetooth emparejado, además de los del altavoz.

Controles disponibles:

-  Pulse para saltar a la siguiente canción. Mantenga pulsado para avanzar.
-  Pulse para reproducir/poner en pausa.
-  Pulse para saltar a la canción anterior. Mantenga pulsado para rebobinar.

NOTA:

- Si el altavoz para fiestas permanece inactivo durante 15 segundos o no se recibe ninguna señal de audio, el altavoces para fiestas se apagará.

Modo Duo: auténtico sonido inalámbrico (TWS)

Esta función permite conectar dos altavoces XParty Street Beat como altavoces estéreos izquierdo y derecho.

El primer altavoz conectado es el principal (canal izquierdo) y el segundo es el secundario (canal derecho).

Para iniciar la proceso de emparejamiento, proceda de la siguiente manera:

1. Encienda ambos altavoces XParty Street Beat. Asegúrese de que no existen conexiones Bluetooth activas en ninguno de los dos altavoces.
2. Pulse el botón TWS en la parte superior del panel del primer altavoz. Este debe ser el altavoz que desea como canal izquierdo. La pantalla mostrará <PAIR> y el icono DUO parpadeará.
3. Pulse el botón TWS del segundo altavoz. Este debe ser el altavoz que desea como canal derecho.
4. Los dos altavoces se emparejarán entre sí automáticamente en unos segundos. Una vez emparejados correctamente, el primer altavoz mostrará <LEFT CHANNEL> y el segundo <RIGHT CHANNEL>. Esto confirma que las dos unidades se encuentran en modo Duo.
5. En modo TWS, solo el altavoz del canal izquierdo puede conectarse a través de su dispositivo Bluetooth.

NOTAS:

- Tras pulsar el botón TWS en la primera unidad, dispondrá de 25 segundos para pulsar el botón TWS de la segunda. Si no lo pulsa en el tiempo establecido, la primera unidad saldrá del modo de emparejamiento TWS. Si pulsa TWS transcurrido el tiempo establecido en la segunda unidad, se iniciará el proceso de nuevo pero la segunda unidad pasará a ser el canal izquierdo.
- Si dos altavoces ya están emparejados, el modo Duo/TWS se reconectará automáticamente cuando se enciendan los dos altavoces.
- **En modo Duo, solo se compartirá la función Bluetooth del canal izquierdo.** La entrada de Mic 1 y Mic 2 de ambos altavoces permanecerá local a dicho altavoz.
- AUX no está disponible en el canal derecho
- **Controles compartidos entre altavoces en modo Duo:**
Control de volumen
Reproducir y saltar
Luces disco
Luces estroboscópicas
EQ
Supergraves
Encendido/apagado
- Para desconectar del otro altavoz en el modo Duo/TWS, mantenga pulsado el botón TWS. Esta acción desconectará el altavoz emparejado, así como el dispositivo Bluetooth emparejado. Vuelva a pulsar el botón TWS para reconectar todos los dispositivos.
- La distancia máxima entre los dos altavoces es de 10 metros.

Modo AUX

El altavoz XParty Street Beat se puede usar para escuchar audio desde dispositivos externos.

1. Conecte un dispositivo de audio auxiliar a la unidad a través de la entrada de audio de 3,5 mm.
2. Pulse el botón  hasta que en la pantalla LCD se muestre <AUX>.
3. Reproduzca y controle la música en el dispositivo de audio fuente.

NOTAS:

- En modo Duo, solo el altavoz del canal izquierdo puede conectarse a través de su dispositivo AUX para reproducción.
- El audio reproducido en el canal izquierdo no se reproducirá en el canal derecho en modo Duo.

Operación de Mic/Guitarra



El altavoz XParty Street Beat admite dos micrófonos, guitarras u otras entradas de audio TRS de 6,3 mm.

ADVERTENCIA:

- Antes de conectar un dispositivo a la salida Mic 1 o Mic 2, asegúrese de que el volumen del altavoz XParty Street Beat está bajo.
- Así evitará cualquier acople repentino o ruido alto del altavoz cuando, por ejemplo, encienda el micrófono o si el volumen de la guitarra está establecido en alto.



- Al utilizar los micrófonos, asegúrese de que existe la distancia adecuada entre ellos y el altavoz para evitar acoples.

Uso de un micrófono, una guitarra u otra entrada de audio

1. Enchufe le conector de 6,3 mm en la toma Mic 1 o Mic 2. Si tiene otro dispositivo, insértelo en la toma restante.
2. Para controlar el volumen de salida de los dispositivos a través de los altavoces, pulse el botón  o  correspondiente en el panel de control y gire la perilla de control para ajustar el volumen hasta que alcance el nivel de salida deseado.

Reverberación

Puede añadir un efecto de reverberación a dispositivos conectados a las entradas Mic 1 o Mic 2 y ajustar cuánto se aplicará el efecto.

1. Para activar la reverberación para el Mic 1, pulse brevemente (menos de un segundo) el botón de reverberación. El icono  parpadeará en la pantalla LCD.
2. Gire la perilla de control para ajustar el nivel de reverberación de <RB000> a <RB100>.
3. Para activar la reverberación para las entradas de M 1 y Mic 2, pulse brevemente (menos de un segundo) dos veces seguidas el botón de reverberación. Los iconos  y  parpadearán en la pantalla LCD.
4. Para desactivar la reverberación, mantenga pulsado (más de dos segundos) el botón de reverberación.

NOTAS:





- El efecto reverberación solo se aplica a las entradas micrófono y se establece en el 50 % de manera predeterminada.
- Si se cambia el valor del porcentaje de reverberación y se apaga la reverberación, se guardará ese valor.
- Si se activa la reverberación para Mic 1 y Mic 2, el nivel del efecto es el mismo para ambas entradas.

Modo USB y funciones de carga

(Consulte  3 y  4 en la página 1).

El altavoz es compatible con la reproducción y carga a través de USB.

Reproducción USB

1. Inserte el dispositivo USB en la toma USB que tiene el símbolo .
2. Pulse el botón  para cambiar al modo USB. En la pantalla LCD aparecerá <USB>.
3. La música almacenada empezará a reproducirse. Puede usar los botones ,  y  para controlar la reproducción.

Carga a través de USB

1. Los dispositivos móviles pueden cargarse a través del puerto de carga USB (5 V, 1 A).

NOTAS:

- Todos los archivos de audio compatibles se reproducirán automáticamente.
- Los archivos se reproducen en el orden en el que se dispongan en sus carpetas y en orden alfanumérico.
- Si desea reproducir los archivos en un orden dado, asegúrese de que se encuentran en la carpeta raíz. Asegúrese de que el nombre del archivo comienza con el número en el orden en el que desea que los archivos se reproduzcan.
- El tamaño máximo de la memoria USB es de 128 GB. Los discos con una capacidad superior no funcionarán.
- Cuando reproduzca audio a través de USB, asegúrese de conectar su dispositivo USB a la entrada USB que tiene el símbolo .
- Al cargar un dispositivo, asegúrese de conectarlo al puerto de carga USB (5 V, 1 A).
- En modo Duo, solo el altavoz del canal izquierdo puede conectarse a su dispositivo USB para reproducción.
- El audio reproducido en el canal izquierdo no se reproducirá en el canal derecho en modo Duo.

Ecuualizador, supergraves, luces de discoteca y DJ FX

Ajustar el ecualizador

Puede ajustar el ecualizador del altavoz con ajustes de ecualizador preconfigurados para tipos de música populares.

1. Pulse el botón del ecualizador varias veces para seleccionar el efecto del ecualizador:
POP, DANCE, ROCK, LIVE, CLUB y FLAT.
La pantalla LCD mostrará el ecualizador seleccionado.

NOTAS:

- En el modo Duo puede ajustar el ecualizador utilizando el botón EQ en la unidad derecha o izquierda.
- Para obtener los mejores resultados y si está disponible, asegúrese de que el dispositivo original tiene el ecualizador plano o apagado. No todos los dispositivos tienen ecualizador.

Supergraves

Puede mejorar el rendimiento de los graves con la función de supergraves.

Pulse el botón SUPER BASS para activar esta función. En la pantalla LCD aparecerá <BASS ON>.



Para apagar la función, vuelva a pulsar el botón SUPER BASS. En la pantalla LCD aparecerá <BASS OFF>.

Luces de discoteca

Puede ajustar el efecto de luz de la unidad del altavoz.

1. Pulse varias veces el botón  para seleccionar el efecto de luz: ROLLERZ, GLOW, INFINITY, BLINK, CLUB, PRISM y LIGHTS OUT. La pantalla LCD mostrará el efecto seleccionado. Puede previsualizar cada luz de discoteca en la aplicación Sharp Life.

Luz estroboscópica

1. Pulse el botón  para encender la luz estroboscópica. Pulse otra vez para apagar.
2. Mantenga pulsado el botón  para activar una ráfaga estroboscópica de cinco segundos.

NOTA:

- En el modo Duo puede ajustar la luz de discoteca y la luz estroboscópica utilizando la unidad derecha o izquierda.

ADVERTENCIA SOBRE LA EPILEPSIA

- Antes de utilizar la luz estroboscópica, asegúrese de que las personas situadas cerca no son vulnerables a la luz de parpadeo rápido. Si hay personas sensibles a esta luz, no utilice la estroboscópica.
- Determinadas personas con epilepsia y fotosensibilidad pueden sufrir un ataque si se exponen a la luz parpadeante o estroboscópica.

DJ FX

Los botones 1 a 6 le permiten reproducir rápidamente una variedad de efectos de DJ.

Los efectos de DJ pueden activarse mientras el altavoz para fiestas está en cualquier modo.

El altavoz XParty Street Beat incluye 12 efectos. Puede usar la aplicación Sharp Life para asignar cualquier efecto al botón de su elección.

Para obtener más información sobre el control de la aplicación, lea la sección siguiente titulada Aplicación Sharp Life.

Uso de la unidad en exteriores

El altavoz XParty Street Beat puede utilizarse en exteriores gracias a su resistencia a salpicaduras de categoría IPX4.

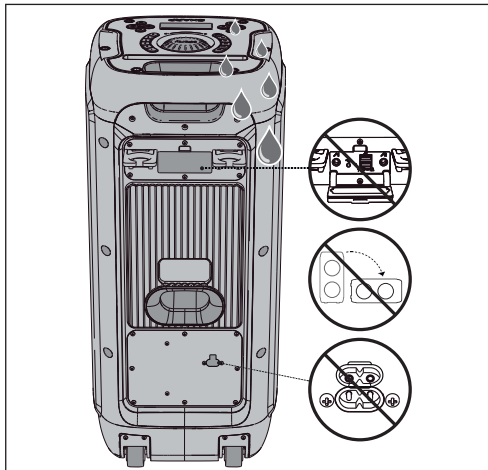

Aplicación Sharp Life

Puede descargar la aplicación Sharp Life en su dispositivo inteligente. La aplicación permite un control completo del altavoz XParty Street Beat. Puede reproducir cualquiera de los 12 efectos DJ FX y asignar sus favoritos a los botones del panel de control (1 a 6), cambiar o previsualizar las luces de discoteca, cambiar la entrada de la fuente o incluso controlar el volumen.

Para emparejar la aplicación al altavoz XParty Street Beat, haga lo siguiente:

1. Configuración inicial

Si se conecta a la aplicación por primera vez, pero previamente conectó un dispositivo para reproducir audio a través de Bluetooth, necesitará desconectar su dispositivo Bluetooth.

Para desconectar la conexión Bluetooth, mantenga pulsado el botón  cuando se encuentre en la fuente Bluetooth.

2. Escanee el código QR situado a continuación para descargar la aplicación. La aplicación es compatible con la mayor parte de los sistemas iOS y Android.
3. Una vez descargada, abra la aplicación y registre una cuenta (si no se ha completado ya el proceso).
4. Una vez registrado, vuelva a la pantalla de inicio. Haga clic en Add Device (Añadir dispositivo). El dispositivo buscará automáticamente el altavoz XParty Street Beat.
5. Una vez encontrado el altavoz, toque el símbolo + para iniciar el proceso de emparejamiento.

Cuando el emparejamiento se complete, toque el icono del dispositivo y se cargará la interfaz del altavoz XParty Street Beat.



La interfaz refleja el panel superior del altavoz XParty Street Beat y permite el acceso a funciones adicionales.

Para asignar un nuevo efecto DJ FX a botones físicos, por ejemplo:

1. Mantenga pulsado uno de los botones DJFX de la aplicación.
2. Selección de la lista desplegable el DJ FX que le gustaría añadir al botón.
3. El efecto DJ FX seleccionado pasará a estar asignado al botón.

Para descargar la aplicación, utilice este código QR para ir automáticamente a la página de descarga o visite: <https://www.sharpconsumer.com/sharp-life-app>



NOTA:

– Solo puede emparejar el altavoz XParty Street Beat a una cuenta Sharp Life a la vez.

Restaurar valores por defecto

Para restablecer su unidad a los valores de fábrica, haga lo siguiente:

1. Mantenga presionado el botón de EQ para restablecer la unidad a los valores de fábrica.
2. Después de un restablecimiento exitoso, la pantalla LCD mostrará <RESET>.

NOTA:

– Sus DJ FX volverán a sus posiciones de fábrica si los ha cambiado a través de la aplicación. El altavoz también se desvinculará de la aplicación Sharp Life (si está conectado).

Para restablecer su unidad, haga lo siguiente:

1. Localice el botón de reinicio en el panel trasero de I/O.
2. Inserte un objeto pequeño y puntiagudo, como un clip, en el orificio. Mantenga presionado el botón durante 2-3 segundos hasta que el dispositivo se reinicie.

Resolución de problemas

Para conservar la validez de la garantía, no intente reparar el sistema por sí mismo. Si observa problemas al usar esta unidad, revise los siguientes elementos antes de dirigirse al servicio técnico.

Falta de alimentación

Asegúrese de que el cable de CA está adecuadamente conectado o que la batería está completamente cargada. Asegúrese de que la toma de CA tiene corriente.

No se oye sonido

Aumente el volumen. Gire la perilla de control del volumen hacia la derecha.

Desactive la función de silencio.

Compruebe que el volumen en el dispositivo conectado no está en cero o silenciado.

Compruebe que ha seleccionado la fuente correcta para su dispositivo.

Compruebe que ha conectado un medio USB a un puerto USB correcto.

Oigo como zumbidos y silbidos

Asegúrese de que todos los cables están correctamente conectados.

Conecte un dispositivo fuente diferente (dispositivo móvil en caso de conexión Bluetooth, reproductor de medios en caso de conexión auxiliar, etc.) para comprobar si el zumbido no desaparece. Si se deja de oír, el problema puede estar en el dispositivo original. Conecte el dispositivo a una entrada diferente si el dispositivo lo permite.

No puedo encontrar el nombre Bluetooth de esta unidad en mi dispositivo Bluetooth

Asegúrese de que la función Bluetooth está activada en su dispositivo Bluetooth. Vuelva a emparejar la unidad con su dispositivo Bluetooth.

No se oye sonido desde mi micrófono

Compruebe que el micrófono tiene el interruptor establecido en activado.

Compruebe que el volumen de Mic en el altavoz XParty Street Beat está por encima de cero para el micrófono que está utilizando.

Compruebe que el micrófono está conectado correctamente a las entradas Mic1 o Mic2.

No puedo conectarme a la aplicación Sharp Life

Asegúrese de que ha borrado todas las conexiones Bluetooth antes de conectarse a la aplicación.

En caso de duda, restablezca la unidad manteniendo pulsado el botón EQ para restablecerla a los ajustes de fábrica.

Consignes de sécurité importantes

Veillez suivre toutes les consignes de sécurité et tenir compte de tous les avertissements. Gardez ce manuel à titre de référence.



Ce symbole indique à l'utilisateur de consulter le manuel d'utilisation pour plus d'informations sur la sécurité, le fonctionnement et la maintenance.



Ce symbole indique la présence d'une tension dangereuse non isolée à l'intérieur du produit, et pouvant être d'une magnitude suffisante pour constituer un risque de choc électrique pour les personnes.



Se rapporte au courant alternatif (CA)

Ce symbole indique que la tension nominale indiquée par le symbole est une tension alternative.



Se rapporte aux équipements de classe II.

Ce symbole indique que ce produit est doté d'un système de double isolation et ne nécessite pas de connexion de sécurité à la terre (masse).

Précautions

Dégâts

- Veuillez inspecter l'appareil après le déballage. S'il est endommagé de quelque manière que ce soit, n'utilisez pas l'appareil et consultez votre revendeur.

Connexion électrique et accessibilité

- Ne maniez pas le cordon d'alimentation avec des mains mouillées. Cela pourrait provoquer un choc électrique. Si la fiche électrique ne rentre pas dans votre prise murale, ne forcez pas pour la faire rentrer. Éteignez complètement l'appareil avant de le débrancher. Déconnectez le cordon d'alimentation si l'appareil n'est pas utilisé pendant une période prolongée. Assurez-vous que la fiche d'alimentation est toujours facilement accessible. N'utilisez pas de rallonge électrique.

Alimentation électrique

- Assurez-vous que l'appareil est bien branché dans une prise électrique 100-240 V CA 50-60 Hz. L'utilisation d'une tension plus élevée peut entraîner un dysfonctionnement de l'appareil voire un incendie.

Fiche d'alimentation moulée à fusible (non recalable) - Royaume-Uni, Malte, Chypre et Irlande uniquement.

- Le câble d'alimentation de cet équipement est fourni avec une fiche comprenant un fusible de 3 ampères. La valeur du fusible est indiquée sur la face de la fiche et, s'il doit être remplacé, un fusible approuvé selon la norme BS1362 de même valeur doit être utilisé.

Protection du cordon d'alimentation

- N'endommagez pas le cordon d'alimentation, ne placez pas d'objets lourds sur celui-ci, ne l'étirez pas et ne le tordez pas. Un cordon d'alimentation endommagé peut être source d'incendie ou d'électrocution. Si le cordon d'alimentation est endommagé, il doit être remplacé.

Sécurité enfant

- Suivez toujours les précautions basiques de sécurité durant l'utilisation de ce produit, particulièrement lorsque des enfants sont présents. Surveillez les enfants afin de vous assurer qu'ils ne jouent pas avec le produit.

Emplacement

- Lors de son utilisation, ce produit doit être placé sur une surface plane et stable, sans qu'aucune partie de l'unité principale ne dépasse d'un bord.

Risques liés à l'insertion

- Le boîtier dispose de fentes et d'ouvertures pour la ventilation, pour garantir un fonctionnement fiable du produit et protéger celui-ci contre la surchauffe. Ces ouvertures ne doivent pas être obstruées ou bloquées. Assurez une distance minimum de 5 cm autour du produit afin de garantir une ventilation suffisante. Ne laissez jamais une personne faire rentrer un objet dans les trous, fentes ou toute autre ouverture du boîtier du produit, cela pouvant causer une électrocution fatale.

Chaleur et température de fonctionnement

- Ne placez pas l'appareil à proximité de sources de chaleur telles que des radiateurs, des chauffages, des cuisinières ou d'autres appareils (y compris des amplificateurs) produisant de la chaleur. Évitez l'exposition directe et prolongée au soleil.

Flammes nues

- Pour éviter tout risque d'incendie, éloignez les bougies ou les flammes nues de ce produit.

Orages et éclairs

- Les orages sont dangereux pour tous les appareils électriques. Si l'alimentation est frappée par la foudre, le produit peut être endommagé, même s'il était éteint. Vous devez débrancher tous les câbles et connecteurs du produit avant un orage.

Câble électrique

- Ne pas endommager, étirer, plier ou placer des objets lourds sur le câble d'alimentation.

Dégâts

- Veuillez inspecter l'appareil après le déballage. S'il est endommagé de quelque manière que ce soit, n'utilisez pas l'appareil et consultez votre revendeur.

Entretien

- Débranchez le câble d'alimentation de la source de courant avant de nettoyer le produit. Utilisez un chiffon doux et propre pour nettoyer l'extérieur de l'appareil. Ne nettoyez jamais l'appareil avec des produits chimiques ou détergents.

Entretien et réparations



- Ce produit ne contient aucune pièce réparable par l'utilisateur. L'exposition aux pièces internes situées à l'intérieur de l'appareil peut mettre votre vie en danger. En cas de défaut, contactez le fabricant ou le département de service après-vente autorisé. La garantie du fabricant ne couvre pas les défauts provoqués par des réparations effectuées par des tiers non autorisés.

Attention : Mise en garde contre l'épilepsie

- Avant d'utiliser la lumière stroboscopique, vérifiez si des personnes se trouvant à proximité sont vulnérables à un éclairage clignotant rapide. Si c'est le cas, n'utilisez pas la lumière stroboscopique.
- Certaines personnes épileptiques ou photosensibles peuvent subir des crises d'épilepsie si elles sont exposées à un éclairage clignotant ou stroboscopique.

Attention : Prévention de la perte et des dommages auditifs

- Le XParty Street Beat PS-949 est capable de générer des niveaux de pression acoustique (SPL) excessifs suffisants pour provoquer une perte ou des dommages auditifs permanents. Il convient de prendre des précautions pour éviter une exposition prolongée à des niveaux de pression acoustique excessifs (>85 dB).

Entretien de la batterie intégrée

- Votre produit est alimenté par une batterie rechargeable intégrée.
- Cette batterie peut être chargée et déchargée des centaines de fois, mais peut s'user après une longue période d'utilisation.
- Débranchez le produit lorsqu'il n'est pas utilisé.
- Ne laissez pas une batterie complètement chargée raccordée à une prise, surcharger la batterie pouvant diminuer sa durée de vie.
- Si elle n'est pas utilisée, une batterie complètement chargée perdra sa charge au fil du temps.
- Laissez ce produit dans un endroit chaud ou froid, comme dans une voiture verrouillée en été ou en hiver, peut réduire la capacité et la durée de vie de la batterie.
- Essayez toujours de conserver votre appareil dans un environnement frais sans humidité à une température de moins de 32 °C.
- Si vous pensez stocker votre appareil pendant plus de six mois, chargez la batterie à 50 % tous les mois pour la garder en bon état. Conservez l'appareil à une température comprise entre 5 et 20 °C.

Avertissement concernant la batterie

- La batterie utilisée dans ce produit peut présenter un risque d'incendie ou de brûlure chimique si elle est mal utilisée.
- N'essayez pas d'ouvrir le produit pour remplacer la batterie ; cette dernière n'est pas conçue pour être changée par l'utilisateur.
- Les batteries endommagées peuvent exploser.
- N'exposez pas les batteries à des températures élevées ou à une chaleur radiante excessive.
- Ne faites pas tomber le produit et ne le soumettez pas à de violents chocs physiques.
- Veuillez jeter le pack de batterie correctement en suivant les instructions de ce manuel (voir la section « Mise au rebut de l'équipement et des batteries »). Ne les jetez pas au feu, ne les démontez pas ; elles pourraient fuir ou exploser.

Mise au rebut de l'équipement et des batteries

Ce produit ne contient aucune pièce réparable par l'utilisateur. Les produits électroniques et les batteries ne doivent pas être mélangés avec les déchets ménagers. Les utilisateurs domestiques doivent contacter soit le détaillant auprès duquel ils ont acheté ce produit, soit le bureau de leur gouvernement local pour des détails sur le lieu et la manière dont ils peuvent apporter ces articles à des fins de recyclage sûr et écologique.

Les batteries doivent être retirées par un centre de service agréé par Sharp et éliminées conformément aux réglementations locales. Ne la mettez pas au rebut avec les déchets ménagers et ne la brûlez pas, celle-ci pouvant exploser.



Ce symbole signifie que le produit contient des piles couvertes par la directive européenne 2013/56/UE, qui ne peuvent pas être jetées avec les ordures ménagères normales. Les indications Cd, Hg et Pb sous le symbole de poubelle signifient que la pile contient du cadmium (Cd), du mercure (Hg) ou du plomb (Pb).



Ce symbole sur un produit signifie que le produit est couvert par la directive européenne 2012/19/UE et ne doit pas être jeté avec vos autres déchets ménagers.



Ces symboles sur les produits, l'emballage et/ou les documents d'accompagnement signifient que les produits électriques et électroniques usagés ne doivent pas être mélangés avec les ordures ménagères.

Déclaration CE et UKCA

- Par la présente, Sharp Consumer Electronics Poland sp. z o.o. déclare que cet équipement est conforme aux exigences essentielles et aux autres dispositions pertinentes de la directive RED 2014/53/UE et de la réglementation sur l'équipement radio du Royaume-Uni.
- Le texte complet des déclarations de conformité CE et UKCA est disponible sur sharpconsumer.eu et en entrant ensuite dans la section de téléchargement de votre modèle et en choisissant « Declaration of Conformity ».

Contenu de l'emballage

- Haut-parleur de fête XParty Street Beat PS-949
- Câble électrique
- Microphone
- Porte-microphone (x2)
- Documentation utilisateur

Commandes

(Voir  1 en page 1).

1. Emplacement pour téléphone/tablette

2.

Appuyez sur le bouton pour passer à la piste suivante.
Appuyez longuement pour avancer rapidement la piste en cours.
Bluetooth et USB uniquement.

3.

Appuyez sur le bouton pour lire ou mettre en pause.
Bluetooth et USB uniquement.

4.

Appuyez sur le bouton pour passer à la piste précédente.
Appuyez longuement pour rembobiner rapidement la piste en cours.
Bluetooth et USB uniquement.

5.

Appuyez pour changer le volume d'entrée pour Mic 1.
Appuyez pour sélectionner Mic 1 (pour le réglage du volume).

6.

Appuyez pour changer le volume d'entrée pour Mic 2.
Appuyez pour sélectionner Mic 2 (pour le réglage du volume).

7. Mode Duo/TWS

Appuyez pour lancer l'appariement en mode Duo.
Appuyez longuement sur le bouton pour déconnecter la connexion en mode Duo.

8. REVERB

Appuyez sur ce bouton pour activer et désactiver les options de réverbération pour les entrées.
Appuyez longuement pour désactiver toutes les entrées.
Tournez le bouton de contrôle pour modifier le niveau de réverbération.

REMARQUE :

– S'applique uniquement aux entrées Mic 1 et 2

9. SUPER BASS

Appuyez pour augmenter les basses. Appuyez à nouveau pour éteindre.

10.

Appuyez pour couper le son. Appuyez à nouveau pour rétablir le son.

11. EQ

Appuyez pour faire défiler les options d'égalisation prédéfinies.
POP, DANCE, ROCK, LIVE, CLUB et FLAT.

12. DJ FX

Appuyez sur 1, 2, 3, 4, 5, 6 pour jouer l'effet DJ.
REMARQUE : Il y a 12 effets disponibles sur le XParty Street Beat.
Vous pouvez utiliser l'application Sharp Life pour attribuer vos 6 effets préférés au bouton de votre choix.

13. Bouton de contrôle

Tournez pour régler le volume ou le paramètre sélectionné.

Les paramètres sont :

Volume Mic 1.
Volume Mic 2.
Niveau de réverbération.

14.

Appuyez pour sélectionner le mode (Bluetooth®, Aux-in, USB).

15.

Appuyez pour allumer ou éteindre la lumière stroboscopique.
Appuyez longuement pour activer l'effet « Éclat stroboscopique » pendant cinq secondes.

16.

Appuyez longuement pour allumer ou éteindre l'appareil.

17.

Effets de lumière DEL. Appuyez sur ce bouton pour passer d'une option à l'autre :
Rollerz, Glow, Infinity, Blink, Club, Prism et Lights Out.

REMARQUE :

– Vous pouvez utiliser l'application Sharp Life pour prévisualiser et sélectionner l'effet de lumière.

Panneau LCD

(Voir  2 en page 1).

1.

S'affiche lorsque le mode Bluetooth est actif.
Clignote en mode d'appariement Bluetooth.

2.

S'affiche lorsque le système Bluetooth ou USB est en cours de lecture.

3.

S'affiche lorsque la fonction Bluetooth ou USB est en pause.

4. DUO

S'affiche lorsque le mode Duo est actif.
Clignote lorsque le mode Duo est en cours d'appariement.

5. USB

S'affiche lorsque le mode USB est actif.

6. AUX

S'affiche lorsque le mode AUX est actif.

7.

S'affiche lorsqu'un appareil est connecté à l'entrée Mic 1.
L'icône clignote lorsque l'effet de réverbération est activé pour Mic 1.

8.

S'affiche lorsqu'un appareil est connecté à l'entrée Mic 2.
L'icône clignote lorsque l'effet de réverbération est activé pour Mic 2.

9. REVERB

S'affiche lorsque la réverbération est activée.
L'effet de réverbération est uniquement appliqué aux entrées MIC.

10.

S'affiche lorsque le son du haut-parleur est coupé.

11.

Affiche le niveau de charge de la batterie.
Clignote pendant la charge.
Ne clignote pas lorsque la charge est terminée.

12.

Affiche la valeur du paramètre de l'opération en cours.

Entrées/Sorties

(Voir  3 et 4 en page 1).

1. Mic 1 - Entrée TRS 6,3 mm pour microphone, guitare ou autre
2. Entrée auxiliaire (3,5 mm)
3. Entrée USB
REMARQUE :
– Pour la lecture USB uniquement.
4. Mic 2 - Entrée TRS 6,3 mm pour microphone, guitare ou autre
5. Prise de charge USB (5 V/1 A)
REMARQUE :
– Pour charger les appareils compatibles uniquement.
6. Bouton reset
7. Entrée d'alimentation CA (100-240 V ~ 50/60 Hz)



Utilisation de votre XParty Street Beat

Raccordement électrique/charge du haut-parleur

Ce haut-parleur utilise une batterie lithium-ion intégrée. Avant de l'utiliser, chargez la batterie en branchant le câble d'alimentation et chargez le haut-parleur pendant au moins quatre heures.

Risque d'endommagement du produit ! Assurez-vous que la tension d'alimentation électrique correspond à la tension imprimée à l'arrière du haut-parleur. Connectez le câble d'alimentation à l'entrée d'alimentation secteur du haut-parleur, puis insérez la fiche dans une prise secteur.

L'écran LCD indique que le haut-parleur est en cours de charge en faisant clignoter l'icône de la batterie. Lorsque la batterie est pleine, l'icône de la batterie cesse de clignoter et affiche trois segments.

	67 - 100 %
	34 - 66 %
	11 - 33 %
	≤10 %

Support pour téléphone/tablette

(Voir  1, point 1).

Le XParty Street Beat dispose d'un support dans lequel vous pouvez placer un appareil mobile en toute sécurité. Assurez-vous que tout dispositif placé est sécurisé en le positionnant aussi profondément que possible dans le support.

REMARQUE :

- Si votre appareil mobile n'est pas maintenu en toute sécurité, n'utilisez pas le support. Sharp ne sera pas tenu responsable des éventuels dommages causés aux appareils suite à l'utilisation du support.

Allumage

Maintenez le bouton  enfoncé pendant 2 secondes pour allumer l'appareil.

Pour éteindre le haut-parleur, maintenez le bouton  enfoncé pendant 2 secondes.



Contrôle du volume et de la sourdine

Pour régler le volume du haut-parleur, tournez le bouton de commande dans le sens des aiguilles d'une montre pour augmenter le volume et dans le sens inverse pour le diminuer.

L'écran LCD affiche le volume actuel : 0-30

REMARQUE :

- L'action par défaut du bouton de contrôle est le contrôle du volume

Pour mettre en sourdine toute la sortie audio, appuyez sur le bouton  du panneau de commande. Pour rétablir le son, appuyez à nouveau sur  ou tournez le bouton de commande.

Mode Bluetooth



Avant de diffuser de la musique via Bluetooth, vous devez d'abord appairier votre appareil compatible Bluetooth avec le haut-parleur.

REMARQUES :

- La portée de fonctionnement entre ce haut-parleur et un appareil Bluetooth est environ 10 mètres (sans objet entre l'appareil Bluetooth et le haut-parleur).
- Tout obstacle entre ce haut-parleur et un appareil Bluetooth peut réduire la portée de fonctionnement.
- Avant de connecter un appareil Bluetooth à ce haut-parleur, assurez-vous de connaître les capacités de l'appareil.
- La compatibilité avec tous les appareils Bluetooth n'est pas garantie.
- Si la connexion est perdue, suivez les instructions ci-dessus pour appairier à nouveau votre appareil au haut-parleur.

1. Lorsque l'appareil est sous tension, appuyez sur le bouton  de l'appareil pour sélectionner le mode Bluetooth. <BLUETOOTH> défilera sur l'écran LCD et l'icône Bluetooth clignotera.
2. Activez votre appareil Bluetooth et sélectionnez le mode de recherche. « XParty PS-949 » apparaîtra sur votre liste d'appareils Bluetooth.
3. Sélectionnez « XParty PS-949 ». Un message sonore retentit lorsque la connexion a été effectuée avec succès.
4. Une fois la connexion réussie, l'écran affiche brièvement <PAUSE>.



REMARQUE :

- Le haut-parleur tente alors de se connecter automatiquement au dernier périphérique de sortie audio connecté via Bluetooth. Si cela n'est pas possible, le haut-parleur envoie l'identification de son appareil via Bluetooth et l'icône Bluetooth clignote à l'écran.
- 5. Pour déconnecter une connexion Bluetooth active, appuyez sur le bouton  pour passer à un autre mode, ou appuyez sur le bouton  de façon prolongée lorsque vous êtes en mode Bluetooth.

Diffuser de la musique sans fil via Bluetooth

En mode Bluetooth, vous pouvez diffuser de l'audio sans fil via le haut-parleur. Utilisez les commandes de votre appareil Bluetooth apparié ainsi que celles du haut-parleur.

Commandes disponibles :

-  Appuyez pour passer à la piste suivante. Appuyez longuement pour avancer rapidement.
-  Appuyez brièvement pour lire/mettre en pause.
-  Appuyez pour revenir en arrière et passer à la piste précédente. Appuyez longuement pour un rembobinage rapide.

REMARQUE :

- Si le haut-parleur est inactif pendant 15 minutes, ou si aucun signal audio n'est reçu, il s'éteindra automatiquement.

Mode Duo : True Wireless Stereo (TWS)

Permet de connecter deux haut-parleurs XParty Street Beat ensemble comme haut-parleurs stéréo gauche et droite.

Le premier haut-parleur connecté est le principal (CANAL GAUCHE) et l'autre est le secondaire (CANAL DROIT).

Pour commencer le processus d'appariement, procédez comme suit :

1. Allumez les deux haut-parleurs XParty Street Beat. Assurez-vous qu'il n'y a pas de connexions Bluetooth existantes sur les deux haut-parleurs.
2. Appuyez sur le bouton TWS sur le panneau supérieur du premier haut-parleur. Il doit s'agir de haut-parleur que vous souhaitez utiliser comme CANAL GAUCHE. L'écran affiche <PAIR> et l'icône DUO clignote.
3. Appuyez sur le bouton TWS du deuxième haut-parleur. Il doit s'agir du haut-parleur que vous souhaitez utiliser comme CANAL DROIT.
4. Les deux haut-parleurs s'apparieront automatiquement l'un à l'autre en quelques secondes. Une fois l'appariement effectué avec succès, le premier haut-parleur affiche <LEFT CHANNEL> et le deuxième <RIGHT CHANNEL>. Cela confirme que les deux unités sont en mode Duo.
5. En mode TWS, seul le haut-parleur du CANAL GAUCHE peut être connecté via votre appareil Bluetooth.

REMARQUES :

- Après avoir appuyé sur le bouton TWS de la première unité, vous aurez 25 secondes pour appuyer sur le bouton TWS de la deuxième. Si vous n'y parvenez pas, la première unité quittera le mode d'appariement TWS. Si vous appuyez sur TWS après ce laps de temps sur la deuxième unité, le processus recommence, mais la deuxième unité sera le CANAL GAUCHE.
- Si deux haut-parleurs ont déjà été appariés, le mode Duo/TWS se reconnectera automatiquement lorsque les deux haut-parleurs seront mis sous tension.
- En mode Duo, seul le Bluetooth du CANAL GAUCHE sera partagé. Les entrées provenant de Mic 1 et Mic 2 sur les deux haut-parleurs resteront locales à ce haut-parleur.
- AUX n'est pas disponible sur le CANAL DROIT
- Les commandes partagées entre les haut-parleurs en mode Duo sont les suivantes :
Contrôle du volume
Lecture et saut
Lumières disco
Lumières stroboscopiques
EQ
Super Bass
Allumage/Arrêt
- Pour vous déconnecter d'un autre haut-parleur en mode Duo/TWS, appuyez sur le bouton TWS et maintenez-le enfoncé. Cela déconnectera le haut-parleur et le périphérique Bluetooth appariés. Appuyez à nouveau sur le bouton TWS et maintenez-le enfoncé pour reconnecter tous les appareils.
- La distance maximale entre deux haut-parleurs est de 10 mètres.

Mode AUX

Le XParty Street Beat peut être utilisé pour écouter le son d'appareils externes.

1. Connectez un appareil audio auxiliaire à l'unité via la sortie audio 3,5 mm.
2. Appuyez sur le bouton  jusqu'à ce que l'écran LCD affiche <AUX>.
3. Lisez et contrôlez la musique sur le périphérique audio source.

REMARQUES :

- En mode Duo, seul le haut-parleur CANAL GAUCHE peut être connecté à votre appareil AUX pour la lecture.
- L'audio lu sur le canal gauche ne sera pas lu sur le canal droit en mode Duo.

Fonctionnement des entrées micro/guitare



Le XParty Street Beat peut prendre en charge deux microphones, guitares ou autres entrées audio TRS 6,3 mm.

AVERTISSEMENT :

- Avant de connecter un appareil à Mic 1 ou Mic 2, assurez-vous que le volume du XParty Street Beat est faible.



- Vous éviterez ainsi tout effet Larsen soudain ou tout bruit fort provenant du haut-parleur lorsque, par exemple, vous allumez le microphone ou si le volume de la guitare est réglé à un niveau élevé.
- Lorsque vous utilisez des microphones, veillez à ce qu'il y ait une distance suffisante entre les microphones et le haut-parleur pour éviter tout effet Larsen.

Utilisation d'un microphone, d'une guitare ou d'une autre entrée audio

1. Branchez la fiche 6,3 mm sur la prise Mic 1 ou 2. Si vous avez un autre appareil, insérez-le dans la prise restante.
2. Pour contrôler le volume de sortie des haut-parleurs des appareils, appuyez sur le bouton correspondant  ou  sur le panneau de commande et tournez le bouton de commande pour régler le volume jusqu'à ce que vous atteigniez le niveau de sortie souhaité.

Réverbération

Vous pouvez ajouter un effet de réverbération aux appareils connectés aux entrées Mic 1 ou Mic 2 et régler la quantité d'effet appliquée.

1. Pour activer la réverbération pour Mic 1, appuyez brièvement (<1 seconde) sur le bouton de réverbération. L'icône  clignote sur l'écran LCD.
2. Tournez le bouton de contrôle pour régler le niveau de réverbération de <RB000> sur <RB100>.
3. Pour activer la réverbération pour les entrées Mic 1 et Mic 2, appuyez brièvement (<1 seconde) sur le bouton de réverbération 2 fois de suite. Les icônes  et  clignotent sur l'écran LCD.
4. Pour désactiver la réverbération, appuyez longuement (>2 secondes) sur le bouton de réverbération.

REMARQUES :





- L'effet de réverbération est uniquement appliqué aux entrées Mic et est réglé à 50 % par défaut.
- Si la valeur de % du niveau de réverbération a été modifiée, puis que la réverbération a été désactivée, la valeur sera enregistrée.
- Si la réverbération est activée à la fois pour Mic 1 et Mic 2, le niveau d'effet est le même pour les deux entrées.

Mode USB et fonctions de charge

(Voir  3,  4 en page 1).

Le haut-parleur peut prendre en charge la lecture et la charge USB.

Lecture USB

1. Insérez le périphérique USB dans l'entrée USB qui comporte le symbole .
2. Appuyez sur le bouton  pour basculer en mode USB. <USB> défilera sur l'écran LCD.
3. La lecture de la musique stockée commence. Vous pouvez utiliser les boutons ,  et  pour contrôler la lecture.

Charge USB

1. Les appareils mobiles peuvent être chargés via le port de charge USB (5 V, 1 A).

REMARQUES :

- Tous les fichiers audio compatibles seront lus automatiquement.
- Les fichiers sont lus en fonction de l'emplacement de leur dossier et par ordre alphabétique.
- Si vous voulez lire les fichiers dans un ordre spécifique, assurez-vous que vos fichiers se trouvent dans le dossier racine. Assurez-vous que le nom du fichier commence par le numéro dans l'ordre dans lequel vous voulez que les fichiers soient lus.
- La taille maximale des disques flash USB est de 128 Go. Les disques d'une capacité supérieure ne fonctionneront pas.
- Lors de la lecture audio via USB, assurez-vous de connecter votre périphérique USB à l'entrée USB qui a le symbole .
- Lorsque vous chargez un appareil, assurez-vous de le connecter au port de charge USB (5 V, 1 A).

- En mode Duo, seul le haut-parleur CANAL GAUCHE peut être connecté à votre périphérique USB pour la lecture.
- L'audio lu sur le canal gauche ne sera pas lu sur le canal droit en mode Duo.

EQ, Super Bass, lumières disco et DJ FX

Régler l'égaliseur

Vous pouvez régler l'égaliseur du haut-parleur avec des paramètres d'égaliseur préchargés pour les types de musique les plus courants.

1. Appuyez plusieurs fois sur la touche EQ pour sélectionner l'effet d'égalisation :
POP, DANCE, ROCK, LIVE, CLUB et FLAT.
L'écran LCD affiche l'égaliseur sélectionné.

REMARQUES :

- En mode Duo, vous pouvez régler l'égaliseur en utilisant le bouton EQ sur l'unité GAUCHE ou DROITE.
- Pour obtenir les meilleurs résultats, et si cela possible, assurez-vous que l'égaliseur de votre appareil source est réglé sur « flat » ou « off ». Tous les appareils ne disposent pas d'une fonction EQ.

Super Bass

Vous pouvez améliorer la performance des basses avec la fonction Super Bass.

Appuyez sur le bouton SUPER BASS pour l'activer, <BASS ON> s'affiche alors sur l'écran LCD.



Pour désactiver, appuyez à nouveau sur SUPER BASS, <BASS OFF> s'affiche alors sur l'écran LCD.

Lumières disco

Vous pouvez régler l'effet de lumière du haut-parleur.

1. Appuyez sur le bouton  à plusieurs reprises pour sélectionner l'effet de lumière :
ROLLERZ, GLOW, INFINITY, BLINK, CLUB, PRISM et LIGHTS OUT. L'écran LCD affiche l'effet sélectionné. Vous pouvez prévisualiser chaque lumière disco dans l'application Sharp Life.

Lumière stroboscopique

1. Appuyez sur le bouton  pour allumer la lumière stroboscopique. Appuyez à nouveau pour éteindre.
2. Appuyez sur le bouton  et maintenez-le enfoncé pour activer un éclat stroboscopique de 5 secondes.

REMARQUE :

- En mode Duo, vous pouvez régler la lumière disco et la lumière stroboscopique en utilisant l'unité GAUCHE ou DROITE.

MISE EN GARDE CONTRE L'ÉPILEPSIE

- Avant d'utiliser la lumière stroboscopique, vérifiez si des personnes se trouvant à proximité sont vulnérables à un éclairage clignotant rapide. Si c'est le cas, n'utilisez pas la lumière stroboscopique.
- Certaines personnes épileptiques ou photosensibles peuvent subir des crises d'épilepsie si elles sont exposées à un éclairage clignotant ou stroboscopique.

DJ FX

Les boutons 1-6 vous permettent d'appliquer rapidement une variété d'effets DJ.

Les effets DJ peuvent être activés lorsque le haut-parleur de réception est dans n'importe quel mode.

12 effets sont chargés dans le XParty Street Beat. Vous pouvez utiliser l'application Sharp Life pour attribuer n'importe quel effet au bouton de votre choix.

Pour plus d'informations sur le contrôle des applications, veuillez lire la section ci-dessous intitulée « Application Sharp Life »

Utilisation de votre appareil en extérieur

Le XParty Street Beat peut être utilisé en extérieur grâce à sa résistance aux éclaboussures classée IPX4.

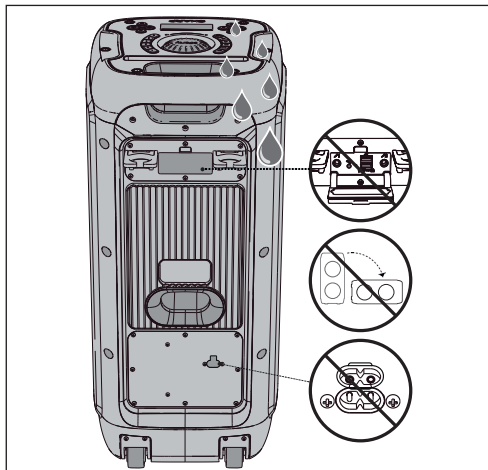

Application Sharp Life

Vous pouvez télécharger l'application Sharp Life sur votre appareil intelligent.

L'application permet un contrôle total du XParty Street Beat.

Vous pouvez appliquer n'importe lequel des 12 effets DJ et affecter vos favoris aux boutons des panneaux de contrôle (1 à 6), changer ou prévisualiser les lumières disco, changer l'entrée source ou même contrôler le volume.

Pour appairier l'application au XParty Street Beat, procédez comme suit :

1. Configuration initiale

Si vous vous connectez à l'application pour la première fois, mais que vous avez déjà connecté un appareil pour lire l'audio via Bluetooth, vous devrez déconnecter votre appareil Bluetooth.

Pour couper la connexion Bluetooth, appuyez sur le bouton  et maintenez-le enfoncé lorsque la source Bluetooth est activée.

2. Scannez le code QR ci-dessous pour télécharger l'application. L'application est compatible avec la plupart des systèmes iOS et Android.
3. Une fois l'application téléchargée, ouvrez-la et créez un compte (si ce n'est pas déjà fait).
4. Après inscription, retournez à l'écran d'accueil. Cliquez sur « Ajouter un appareil ». Votre appareil va automatiquement rechercher le XParty Street Beat.
5. Une fois le XParty Street Beat trouvé, appuyez sur le symbole + pour commencer le processus d'appariement.

Une fois l'appariement terminé, appuyez sur l'icône de l'appareil et l'interface XParty Street Beat se chargera.



L'interface reflète le panneau supérieur du XParty Street Beat tout en permettant l'accès à des fonctions supplémentaires.

Pour affecter un nouvel effet DJ aux boutons physiques, par exemple :

1. Appuyez sur l'un des boutons d'effet DJ de l'application et maintenez-le enfoncé.
2. Sélectionnez dans la liste contextuelle un effet DJ que vous souhaitez ajouter au bouton.
3. L'effet DJ sélectionné est maintenant affecté à ce bouton.

Pour télécharger l'application, utilisez ce code QR pour vous rendre automatiquement à la page de téléchargement ou visitez : <https://www.sharpconsumer.com/sharp-life-app>



REMARQUE :

- Vous ne pouvez associer le XParty Street Beat qu'à un seul compte Sharp Life à la fois.

Réinitialisation des paramètres d'usine

Pour réinitialiser votre unité aux paramètres d'usine, veuillez suivre les étapes suivantes :

1. Appuyez longuement sur le bouton EQ pour réinitialiser l'unité aux paramètres d'usine.
2. Après une réinitialisation réussie, l'écran LCD affichera <RESET>.

REMARQUE :

- Vos effets DJ reviendront à leurs positions d'usine si vous les avez modifiés via l'application. Le haut-parleur se déconnectera également de l'application Sharp Life (si connecté).

Pour réinitialiser votre unité, veuillez suivre les étapes suivantes :

1. Localisez le bouton de réinitialisation situé sur le panneau arrière d'I/O.
2. Insérez un objet pointu de petite taille - comme un trombone - dans le trou. Maintenez le bouton enfoncé pendant 2-3 secondes jusqu'à ce que l'appareil se réinitialise.

Dépannage

Pour conserver la validité de la garantie, n'essayez jamais de réparer le système par vous-même. En cas de problèmes durant l'utilisation de cette unité, reportez-vous aux conseils ci-dessous avant de contacter le service après-vente

Le système ne s'allume pas.

Assurez-vous que le cordon d'alimentation est correctement branché et/ou que la batterie est entièrement chargée. Assurez-vous que la prise murale est bien alimentée.

Pas de son

Augmentez le volume. Tournez le bouton de contrôle du volume dans le sens des aiguilles d'une montre.

Désactivez la fonction de sourdine.

Vérifiez que le volume de l'appareil connecté n'est pas à zéro ou en sourdine.

Vérifiez que vous êtes sur la bonne source pour votre appareil.

Vérifiez que vous avez placé un support USB dans le bon port USB.

Un bourdonnement est audible

Assurez-vous que tous les câbles sont correctement connectés. Connectez un autre appareil source (appareil mobile si Bluetooth, lecteur multimédia si Aux, etc.) pour vérifier si le bourdonnement persiste. Si ce n'est pas le cas, le problème peut être issu de l'appareil initial. Connectez votre appareil à une différente entrée si l'appareil le permet.

Je ne peux pas trouver le nom Bluetooth de cette unité sur mon appareil Bluetooth

Assurez-vous que la fonction Bluetooth est activée sur votre appareil Bluetooth. Appariez votre appareil Bluetooth à nouveau.

Aucun son ne sort de mon microphone

Vérifiez que l'interrupteur du microphone est réglé sur « Marche ». Vérifiez que le volume du micro sur le XParty Street Beat est supérieur à zéro pour le micro que vous utilisez.

Vérifiez que le micro est inséré correctement dans les entrées Mic 1 ou Mic 2.

Impossible de se connecter à l'application Sharp Life

Assurez-vous que vous avez effacé toutes les connexions Bluetooth avant de vous connecter à l'application.

En cas de doute, réinitialisez l'appareil en appuyant longuement sur le bouton EQ pour rétablir les paramètres d'usine.

Importanti istruzioni di sicurezza

Seguire tutte le istruzioni di sicurezza e fare attenzione a tutte le avvertenze. Conservare il manuale per consultazioni future.



Questo simbolo indica all'utente di consultare il manuale utente per ulteriori informazioni relative a sicurezza, utilizzo e manutenzione.



Questo simbolo indica la presenza di "voltaggio pericoloso" non isolato all'interno del prodotto che potrebbe essere di una magnitudine sufficiente a costituire un rischio di scossa elettrica per le persone.



Si riferisce alla corrente alternata (CA)

Questo simbolo indica che il voltaggio nominale contrassegnato con il simbolo è voltaggio CA.



Si riferisce all'apparecchiatura di Classe II.

Questo simbolo indica che questo prodotto ha un doppio sistema di isolamento e non richiede una connessione di messa a terra di sicurezza (terra).

Pericoli dell'inserimento

- Le fessure e le aperture nell'involucro sono state create per la corretta areazione, in modo da assicurare un funzionamento affidabile del prodotto e proteggerlo dal surriscaldamento. Queste aperture non devono essere ostruite o coperte. Assicurare una distanza minima di 5 cm attorno al prodotto per una ventilazione sufficiente. Mai lasciare che qualcuno inserisca qualcosa nei fori e nelle aperture dell'involucro dell'unità, in quanto ciò potrebbe risultare in una scossa elettrica.

Calore e temperatura di funzionamento

- Non posizionare vicino a fonti di calore come termosifoni, griglie di ventilazione, stufe o altri apparecchi (inclusi amplificatori) che generano calore. Evitare l'esposizione prolungata alla luce diretta del sole.

Fiamme scoperte

- Per prevenire il rischio di incendio, tenere candele o fiamme scoperte lontane da questo prodotto.

Temporali e fulmini

- I temporali sono pericolosi per i prodotti elettronici. Se l'alimentazione viene colpita da un fulmine, il prodotto potrebbe risultarne danneggiato, anche se spento. È opportuno scollegare tutti i cavi e i connettori del prodotto prima di un temporale.

Cavo di alimentazione

- Non danneggiare, tirare, piegare o collocare oggetti pesanti sul cavo di alimentazione.

Danni

- Controllare che l'unità non abbia riportato danni dopo aver aperto la confezione. Se è danneggiato in qualsiasi modo, non utilizzare l'unità e consultare il rivenditore.

Manutenzione

- Disconnettere il cavo di alimentazione dalla presa elettrica prima di pulire il prodotto. Usare un panno morbido e pulito per pulire l'esterno dell'unità. Non pulire con agenti chimici e detersivi.

Assistenza e riparazione



- Questo prodotto non ha componenti che possano essere riparate dall'utente. Esporre le parti interne al dispositivo può comportare un pericolo di vita. In caso di guasto, contattare il produttore o l'agente di servizio autorizzato. La garanzia non copre danni causati da riparazioni effettuate da terze parti non autorizzate.

Attenzione: Avvertenza per epilessia

- Prima di usare la luce stroboscopica, controllare se le persone vicine sono vulnerabili alle luci che lampeggiano rapidamente. Se è così, non usare la luce stroboscopica.
- Determinate persone affette da epilessia e fotosensibilità potrebbero subire una crisi se esposte a luce lampeggiante o stroboscopica.

Attenzione: Prevenzione di perdita dell'udito o danni all'udito

- XParty Street Beat PS-949 è in grado di generare livelli eccessivi di pressione sonora (SPL) sufficienti a causare una perdita permanente

Precauzioni

Danni

- Controllare che l'unità non abbia riportato danni dopo aver aperto la confezione. Se è danneggiato in qualsiasi modo, non utilizzare l'unità e consultare il rivenditore.

Connessione dell'alimentazione e accessibilità

- Non maneggiare il cavo di alimentazione con le mani bagnate. Ciò potrebbe causare scosse elettriche. Non forzare la spina se non si inserisce correttamente nella presa. Spegnerne completamente l'unità prima di staccare la spina. Scollegare il cavo di alimentazione se non viene usato per molto tempo. Assicurarsi che la presa di corrente sia sempre facilmente accessibile. Inoltre, non utilizzare prolunghe.

Sorgente di alimentazione

- Assicurarsi che l'unità sia connessa a una presa di corrente CA 100-240V 50/60Hz. Usare un voltaggio superiore può provocare un malfunzionamento dell'unità e persino la formazione di fiamme.

Spina con fusibile (non riciclabile) - solo Regno Unito, Malta, Cipro e Irlanda.

- Il cavo di alimentazione di questo apparecchio è dotato di spina che incorpora un fusibile da 3 Amp. Il valore del fusibile è indicato sul lato della spina con gli spinotti e richiede di essere sostituito con un fusibile approvato per BS1362 con lo stesso valore nominale.

Protezione del cavo di alimentazione

- Non danneggiare il cavo di alimentazione, né riporvi sopra oggetti pesanti, non tirarlo né piegarlo. Danni al cavo di alimentazione potrebbero causare incendi o scosse elettriche. Se il cavo di alimentazione è danneggiato deve essere sostituito.

Sicurezza per i bambini

- Seguire sempre le precauzioni di sicurezza basilari quando si utilizza questo prodotto, specialmente in presenza di bambini. I bambini dovrebbero essere supervisionati per assicurarsi che non giochino con il prodotto.

Posizione

- Quando si utilizza questo prodotto, esso dovrebbe essere posto su una superficie piana e stabile, senza che alcuna parte dell'unità principale sporga da un bordo.

dell'udito o danni all'udito. Bisogna prestare attenzione ad evitare una esposizione prolungata a una SPL eccessiva (>85dB).

Cura della batteria integrata

- Il prodotto è alimentato da una batteria ricaricabile integrata.
- La batteria può essere caricata e scaricata centinaia di volte, ma è soggetta a usura.
- Scollegare il prodotto quando non è in uso.
- Non lasciare una batteria completamente carica connessa a un presa elettrica, questo ne potrebbe ridurre la vita utile.
- Se non è utilizzata, una batteria completamente carica perderà la propria carica nel corso del tempo.
- Lasciare il prodotto in luoghi freddi o caldi, come un'automobile chiusa in estate o inverno, ridurrà la capacità e la durata della batteria.
- Cercare sempre di conservare il dispositivo in un ambiente fresco e privo di umidità a meno di 32°C.
- Se si prevede di conservare il proprio dispositivo per più di sei mesi, ricaricare la batteria ogni sei mesi al 50% per mantenerla attiva. Conservare il dispositivo a una temperatura compresa tra 5 °C e 20 °C.

Avvertenza sulla batteria

- La batteria usata in questo prodotto potrebbe presentare rischio d'incendio se non trattata correttamente.
- Non cercare di aprire il prodotto per sostituire la batteria, la batteria non è concepita per essere sostituita dall'utente.
- Le batterie potrebbero esplodere se danneggiate.
- Non esporre le batterie a temperature elevate o a calore irradiato eccessivo.
- - Non lasciare cadere il prodotto né sottoporlo a urti fisici forti.
- Smaltire correttamente le batterie seguendo le istruzioni in questo manuale (consultare la sezione "Smaltimento dell'apparecchio e delle batterie"). Non gettarle nel fuoco, non smontarle; potrebbero perdere o esplodere.

Smaltimento dell'apparecchio e delle batterie

Questo prodotto non ha componenti che possano essere riparati dall'utente. I prodotti elettronici e le batterie non devono essere mischiati con i rifiuti domestici generici. Gli utenti domestici devono contattare il rivenditore dove hanno acquistato questo prodotto o l'ufficio governativo locale per i dettagli sul luogo e sulla modalità di smaltimento di questi articoli per un riciclo sicuro per l'ambiente. Le batterie dovrebbero essere rimosse da un centro assistenza Sharp autorizzato e smaltite secondo i regolamenti locali. Non smaltire come rifiuto domestico o nel fuoco poiché potrebbe esplodere.



Questo simbolo indica che il prodotto contiene batterie coperte dalla Direttiva europea 2013/56/UE che decreta che non può essere smaltito con i normali rifiuti domestici. Cd, Hg e Pb sotto il simbolo del cestino della spazzatura mostra se la batteria contiene cadmio (Cd), mercurio (Hg) o piombo (Pb).



Questo simbolo indica che il prodotto è coperto dalla Direttiva europea 2012/19/EU che decreta che non può essere smaltito o gettato con i normali rifiuti domestici.



Questi simboli sul prodotto, sulla confezione e/o sui documenti che lo accompagnano indicano che i prodotti elettrici ed elettronici usati e le batterie usate non vanno mischiate con i rifiuti domestici generici.

Dichiarazione CE e UKCA

- Con il presente, Sharp Consumer Electronics Poland sp. z o.o. dichiara che il televisore LED soddisfa i requisiti essenziali e le altre disposizioni rilevanti della direttiva RED 2014/53/EU e delle Normative sulle apparecchiature radio del Regno Unito del 2017.
- Il testo completo CE e la dichiarazione di conformità UKCA sono disponibili su sharpconsumer.eu. Accedere alla sezione di download del modello e selezionare "Dichiarazione di conformità".

Contenuto della confezione

- Altoparlante da festa XParty Street Beat PS-949
- Cavo di alimentazione
- Microfono
- Supporti per microfono (x2)
- Documentazione utente

Comandi

(Consultare  1 a pagina 1).

1. Fessura per supporto telefono/tablet

2.

Premere il pulsante per passare alla traccia successiva da riprodurre.
Premere a lungo per avanzare rapidamente nella traccia corrente.
Solo Bluetooth e USB.

3.

Premere il pulsante per avviare o per mettere in pausa la riproduzione.
Solo Bluetooth e USB.

4.

Premere il pulsante per passare alla traccia precedente da riprodurre.
Premere a lungo per riavvolgere rapidamente nella traccia corrente.
Solo Bluetooth e USB.

5.

Premere per cambiare il volume dell'ingresso Mic 1.
Premere per selezionare Mic 1 (per la regolazione del volume).

6.

Premere per cambiare il volume dell'ingresso Mic 2.
Premere per selezionare Mic 2 (per la regolazione del volume).

7. Duo Mode /TWS

Premere per avviare l'accoppiamento Duo Mode.
Premere a lungo per scollegare la connessione Duo Mode.

8. REVERB

Premere per attivare e alternare le opzioni Reverb on/off per gli ingressi.
Premere a lungo per disattivare tutti gli ingressi.
Ruotare la manopola di controllo per cambiare il livello Reverb.

NOTA:

– Si applica solo agli ingressi Mic 1 e 2

9. SUPER BASS

Premere per amplificare i bassi. Premere di nuovo per disattivare.

10.

Premere per disattivare l'audio. Premere di nuovo per riattivare l'audio.

11. EQ

Premere per scorrere lungo le opzioni EQ preimpostate.
POP, DANCE, ROCK, LIVE, CLUB e FLAT.

12. DJ FX

Premere 1, 2, 3, 4, 5, 6 per riprodurre l'effetto DJ.

NOTA: Ci sono 12 effetti disponibili per XParty Street Beat. Si può usare l'app Sharp Life per assegnare i 6 effetti preferiti al pulsante di scelta.

13. Manopola di controllo

Ruotare per regolare il livello del volume o il parametro selezionato.

I parametri sono:

Volume Mic 1.

Volume Mic 2.

Livello Reverb.

14.

Premere per selezionare le modalità (Bluetooth®, Aux-in, USB).

15.

Premere per ATTIVARE/DISATTIVARE la luce stroboscopica.
Premere a lungo per attivare l'effetto "scoppio stroboscopico" per cinque secondi.

16.

Premere a lungo per ATTIVARE/DISATTIVARE l'alimentazione.

17.

Effetti LED luminosi. Premere per passare tra:
Rollerz, Glow, Infinity, Blink, Club, Prism e Lights Out.

NOTA:

– Si può usare l'app Sharp Life per l'anteprima e per selezionare l'effetto luminoso.

Pannello LCD

(Consultare  2 a pagina 1).

1.

Si visualizza quando la modalità Bluetooth è attiva.
Lampeggia in modalità di accoppiamento Bluetooth.

2.

Si visualizza quando Bluetooth o USB sono in riproduzione.

3.

Si visualizza quando Bluetooth o USB sono in pausa.

4. DUO

Si visualizza quando la modalità Duo Mode è attiva.
Lampeggia in modalità di accoppiamento Duo Mode.

5. USB

Si visualizza quando la modalità USB è attiva.

6. AUX

Si visualizza quando la modalità AUX è attiva.

7.

Si visualizza quando un dispositivo è collegato all'ingresso Mic 1.
L'icona lampeggia quando l'effetto Reverb è attivato per Mic 1.

8.

Si visualizza quando un dispositivo è collegato all'ingresso Mic 2.
L'icona lampeggia quando l'effetto Reverb è attivato per Mic 2.

9. REVERB

Si visualizza quando Reverb è impostato su ON.
L'effetto Reverb è applicato solo agli ingressi MIC.

10.

Si visualizza quando l'altoparlante è senza audio.

11.

Visualizza il livello di carica della batteria.
Lampeggia durante la ricarica.
Non lampeggia quando è completamente carica.

12.

Visualizza il valore del parametro dell'operazione che viene condotta.

Ingressi / Uscite

(Consultare  3 e 4 a pagina 1).

1. Mic 1 - Microfono, chitarra o altro ingresso 6,3 mm TRS
2. Aux in (3,5 mm)
3. Ingresso USB
NOTA:
– Solo per riproduzione USB.
4. Mic 2 - Microfono, chitarra o altro ingresso 6,3 mm TRS
5. Porta di ricarica USB (5V/1A)
NOTA:
– Per ricaricare solo i dispositivi compatibili.
6. Pulsante reset
7. Ingresso alimentazione CA (100-240V ~ 50/60Hz)





Utilizzo di XParty Street Beat

Collegamento dell'alimentazione / ricarica dell'altoparlante

Questo altoparlante usa una batteria agli ioni di litio integrata. Prima di usarlo, caricare la batteria collegando il cavo di alimentazione e caricare l'altoparlante per almeno quattro ore.

C'è il rischio di danneggiare il prodotto! Assicurarsi che il voltaggio della rete elettrica corrisponda al voltaggio stampato sul retro dell'altoparlante. Connettere il cavo di alimentazione all'ingresso ~AC dell'altoparlante e poi inserire la spina in una presa di alimentazione.

Il pannello LCD indica che l'altoparlante da festa è in carica con un'icona della batteria che lampeggia. Quando la batteria è carica, l'icona della batteria smette di lampeggiare e mostra tre segmenti.

	67 – 100%
	34 – 66%
	11 – 33%
	≤10%

Supporto per telefono/tablet

(Consultare  1, punto 1).



XParty Street Beat è dotato di un supporto in cui mettere in modo sicuro il dispositivo mobile.

Assicurarsi che il dispositivo sia posizionato in modo sicuro inserendolo quanto più a fondo possibile nel supporto.

NOTA:

- Se il dispositivo mobile non resta in modo sicuro nel supporto, non usare il supporto. Sharp non sarà responsabile di eventuali danni subiti dai dispositivi come risultato dell'utilizzo del supporto.

Accensione

Premere il pulsante  per 2 secondi per accendere, Per disattivare l'altoparlante, premere il pulsante  per 2 secondi.



Controllo volume e azzeramento audio

Per regolare il volume dell'altoparlante da festa, ruotare la manopola di controllo in senso orario per aumentare il volume e in senso antiorario per diminuirlo.

Il display LCD mostra il volume corrente. 0-30

NOTA:

- L'azione predefinita della manopola di controllo è il controllo del volume.

Per azzerare tutte le uscite audio, premere  sul pannello di controllo. Per riattivare l'audio, premere  di nuovo o ruotare la manopola di controllo

Modalità Bluetooth



Prima di trasmettere musica dal Bluetooth, per prima cosa è necessario accoppiare il dispositivo con Bluetooth abilitato all'altoparlante.

NOTE:

- La portata massima tra questo altoparlante e il dispositivo Bluetooth è di circa 10 metri (senza la presenza di oggetti che si frappongano).
- Qualsiasi ostacolo tra l'altoparlante e il dispositivo Bluetooth può ridurre la portata operativa.
- Prima di collegare il dispositivo Bluetooth a questo altoparlante, assicurarsi di conoscere le funzionalità del dispositivo.
- Non è garantita la compatibilità con tutti i dispositivi Bluetooth.
- Se la connessione viene persa, seguire le istruzioni riportate di seguito per accoppiare nuovamente il dispositivo all'altoparlante.

1. Con l'unità accesa, premere il pulsante  sull'unità per selezionare la modalità Bluetooth. <BLUETOOTH> scorre sul display LCD e l'icona Bluetooth lampeggia.
2. Attivare il dispositivo Bluetooth e selezionare la modalità di ricerca. "XParty PS-949" compare nell'elenco dei dispositivi Bluetooth.
3. Selezionare "XParty PS-949". Un messaggio audio verrà emesso quando la connessione è avvenuta con successo.
4. Dopo la connessione riuscita il display mostra brevemente <PAUSE>.



NOTA:

- L'altoparlante cerca di collegarsi automaticamente all'ultimo dispositivo di uscita audio collegato mediante Bluetooth. Se questo non è possibile, l'altoparlante invia l'identificazione del dispositivo attraverso Bluetooth e l'icona Bluetooth lampeggia sul display.
- 5. Per scollegare una connessione attiva Bluetooth, premere il pulsante  per passare a un'altra modalità o tenere premuto  quando si è in modalità Bluetooth.

Trasmettere la musica senza fili tramite Bluetooth

In modalità Bluetooth è possibile trasmettere l'audio in wireless tramite l'altoparlante da festa. Usare i comandi sul dispositivo Bluetooth nonché quelli sull'altoparlante.

Comandi disponibili

-  Premere per passare alla traccia successiva. Premere a lungo per avanzare velocemente.
-  Premere brevemente per riprodurre/mettere in pausa.
-  Premere per passare alla traccia precedente. Premere a lungo per riavvolgere velocemente.

NOTA:

- Se l'altoparlante da festa è inattivo per 15 minuti o non viene ricevuto alcun segnale audio, si spegne automaticamente.

Duo Mode: True Wireless Stereo (TWS)

Questo consente di collegare insieme due altoparlanti XParty Street Beat come altoparlanti stereo di sinistra e di destra.

Il primo altoparlante collegato è quello primario (CANALE SINISTRO) e l'altro sarà il secondario (CANALE DESTRO).

Per avviare il processo di accoppiamento, procedere come segue:

1. Attivare entrambi gli altoparlanti XParty Street Beat. Assicurare che non vi siano altre connessioni Bluetooth su entrambi gli altoparlanti.
2. Premere il pulsante TWS sul pannello superiore del primo altoparlante. Questo deve essere l'altoparlante che si desidera come CANALE SINISTRO. Il display mostra <PAIR> e l'icona DUO lampeggia.

- Premere il pulsante TWS sul secondo altoparlante. Questo deve essere l'altoparlante che si desidera come CANALE DESTRO.
- I due altoparlanti si accoppiano l'uno con l'altro automaticamente entro pochi secondi. Quando l'accoppiamento è riuscito, il primo altoparlante mostra <LEFT CHANNEL> (SINISTRA) e il secondo <RIGHT CHANNEL> (DESTRA). Questo conferma che le due unità sono in Duo Mode.
- In modalità TWS, solo l'altoparlante del CANALE SINISTRO può essere collegato attraverso il dispositivo Bluetooth.

NOTE:

- Dopo aver premuto il pulsante TWS sulla prima unità, entro 25 secondi è necessario premere il pulsante TWS sulla seconda unità. Se non si riesce a fare questo, la prima unità esce dalla modalità di accoppiamento TWS. Premendo TWS dopo questo periodo sulla seconda unità, inizia di nuovo il processo ma la seconda unità sarà il CANALE SINISTRO.
- Se due altoparlanti sono già accoppiati, Duo Mode / TWS si ricollegano automaticamente quando entrambi gli altoparlanti sono attivati.
- Quando si è in Duo Mode, solo il Bluetooth del CANALE SINISTRO sarà condiviso. L'ingresso Mic 1 e Mic 2 di entrambi gli altoparlanti resta assegnato per quell'altoparlante.
- AUX non è disponibile per il CANALE DESTRO.
- I comandi condivisi tra altoparlanti in Duo Mode sono:

Controllo del volume.
Riproduzione e passaggio
Luci disco
Luci stroboscopiche
EQ
Super Bass

Accensione / spegnimento

- Per scollegare da un altro altoparlante in Duo Mode / TWS, tenere premuto il pulsante TWS. Questo scollega l'altoparlante accoppiato e anche il dispositivo Bluetooth accoppiato. Tenere premuto il pulsante TWS ancora per ricollegare tutti i dispositivi.
- La distanza massima tra i due altoparlanti è 10 metri.

Modalità AUX

XParty Street Beat può essere usato per ascoltare audio da dispositivi esterni.

- Collegare il dispositivo audio ausiliario all'unità attraverso l'ingresso audio 3,5 mm.
- Premere il pulsante  finché il display LCD mostra <AUX>.
- Riproduzione e controllo della musica dal dispositivo audio sorgente.

NOTE:

- In Duo Mode solo l'altoparlante del CANALE SINISTRO può essere collegato attraverso il dispositivo AUX per la riproduzione.
- L'audio riprodotto sul canale sinistro non si riproduce sul canale destro mentre si è in Duo Mode.



Funzionamento Mic/Chitarra

XParty Street Beat può supportare due ingressi microfoni, chitarra o altro ingresso audio 6,3 mm TRS.

ATTENZIONE:

- Prima di collegare un dispositivo a Mic 1 o Mic 2, assicurare che il volume di XParty Street Beat sia basso.
- Questo evita un improvviso ritorno audio o un rumore forte dall'altoparlante quando, ad esempio, si accende il microfono o se il volume della chitarra è impostato troppo alto.
- Quando si usano i microfoni, assicurare che vi sia un'adeguata distanza tra i microfoni e l'altoparlante per evitare il ritorno.



Uso di microfono, chitarra o altro ingresso audio

- Collegare il jack da 6,3 mm nella presa Mic 1 o 2. Se c'è un altro dispositivo disponibile, inserirlo nella presa rimanente.
- Per controllare il volume di uscita degli altoparlanti dei dispositivi, premere il pulsante corrispondente  o  sul pannello di

controllo e ruotare la manopola di controllo per regolare il volume fino a raggiungere il livello di uscita desiderato.

Reverb



Si può aggiungere un effetto Reverb ai dispositivi collegati agli ingressi Mic 1 o Mic 2 e regolare quanto applicare dell'effetto.

- Per attivare Reverb per Mic 1, premere brevemente (<1 secondo) il pulsante Reverb. L'icona  lampeggia sul display LCD.
- Ruotare la manopola di controllo per regolare il livello Reverb da <RB000> a <RB100>.
- Per attivare Reverb sia per l'ingresso Mic 1 che Mic 2, premere brevemente (<1 secondo) il pulsante Reverb 2 volte di seguito. Le icone  e  lampeggiano sul display LCD.
- Per disattivare Reverb, premere a lungo (>2 secondi) il pulsante Reverb.

NOTA:





- L'effetto Reverb è applicato solo agli ingressi Mic ed è impostato in modo predefinito come 50%.
- Se la percentuale del livello Reverb % è stata cambiata e poi Reverb è stato disattivato, il valore sarà salvato.
- Se Reverb è attivato sia per Mic 1 che 2, il livello dell'effetto è lo stesso per entrambi gli ingressi.

Modalità USB e funzioni di ricarica

(Consultare  3,  4 a pagina 1).

L'altoparlante può supportare USB per riproduzione e ricarica.

Riproduzione USB

- Inserire il dispositivo USB nell'ingresso USB contrassegnato con il simbolo .
- Premere il pulsante  per passare alla modalità USB. <USB> scorre sul display LCD.
- Inizia la riproduzione della musica memorizzata. È possibile usare i pulsanti   e  per controllare la riproduzione.

Ricarica USB

- I dispositivi mobili possono essere caricati attraverso la porta di ricarica USB (5V, 1A).

NOTE:

- Tutti i file audio compatibili saranno riprodotti automaticamente.
- I file sono riprodotti in ordine sulla base della posizione in cartella e dell'ordine alfa-numeric.
- Se si desidera riprodurre i file in un ordine specifico, assicurare che i file siano nella cartella di origine. Assicurarsi che il nome del file inizi con il numero dell'ordine in cui si desidera la riproduzione dei file.
- La dimensione massima del dispositivo USB è 128GB. Dischi più grandi non funzionano.
- Quando si riproduce l'audio attraverso USB, assicurarsi di collegare il dispositivo USB all'ingresso USB che reca il simbolo .
- Quando si ricarica il dispositivo, assicurarsi di collegare il dispositivo alla porta di ricarica USB (5V, 1A).
- In Duo Mode solo l'altoparlante del CANALE SINISTRO può essere collegato attraverso il dispositivo USB per la riproduzione.
- L'audio riprodotto sul canale sinistro non si riproduce sul canale destro mentre si è in Duo Mode.

EQ, Super Bass, Luci Disco e DJ FX**Regolazione dell'EQ**

Si può regolare l'EQ dell'altoparlante con impostazioni pre-caricate per l'equalizzatore per tipi comuni di musica.

- Premere il pulsante EQ ripetutamente per selezionare l'effetto EQ: POP, DANCE, ROCK, LIVE, CLUB e FLAT. Il display LCD mostra l'EQ selezionato.

NOTA:

- In Duo Mode è possibile regolare l'EQ usando il pulsante EQ sull'unità di SINISTRA o DESTRA.
- Per ottenere i migliori risultati e se possibile, assicurarsi che il dispositivo sorgente abbia l'EQ impostato su "flat" o "off". Non tutti i dispositivi sono dotati di EQ.

Super Bass

È possibile migliorare le prestazioni dei bassi con la funzione Super Bass. Premere il pulsante SUPER BASS per attivare, <BASS ON> sarà visualizzato sul display LCD.



Per disattivare, premere il pulsante SUPER BASS di nuovo, <BASS OFF> sarà visualizzato sul display LCD.

Luci disco

È possibile regolare l'effetto delle luci dell'altoparlante.

1. Premere il pulsante  ripetutamente per selezionare l'effetto delle luci:
ROLLERZ, GLOW, INFINITY, BLINK, CLUB, PRISM e LIGHTS OUT. Il display LCD mostra l'effetto selezionato. Nell'app Sharp Life si può vedere in anteprima ogni luce disco.

Luci stroboscopiche

1. Premere il pulsante  per attivare le luci stroboscopiche. Premere di nuovo per disattivare.
2. Tenere premuto il pulsante  per attivare uno scoppio stroboscopico di 5 secondi.

NOTA:

- In Duo Mode è possibile regolare le luci disco e le luci stroboscopiche dall'unità di SINISTRA o DESTRA.

AVVERTENZA PER EPILESSIA

- Prima di usare la luce stroboscopica, controllare se le persone vicine sono vulnerabili alle luci che lampeggiano rapidamente. Se è così, non usare la luce stroboscopica.
- Determinate persone affette da epilessia e fotosensibilità potrebbero subire una crisi se esposte a luce lampeggiante o stroboscopica.

DJ FX

I pulsanti 1-6 consentono di riprodurre velocemente una varietà di effetti DJ.

Gli effetti DJ possono essere attivati mentre l'altoparlante da festa è in qualsiasi modalità.

Ci sono 12 effetti caricati in XParty Street Beat. Si può usare l'app Sharp Life per assegnare un effetto a qualsiasi pulsante a scelta.

Per maggiori informazioni sul controllo tramite app, leggere la sezione che segue "App Sharp Life"

Uso dell'unità all'esterno

XParty Street Beat può essere usato all'esterno grazie alla resistenza agli schizzi IPX4.

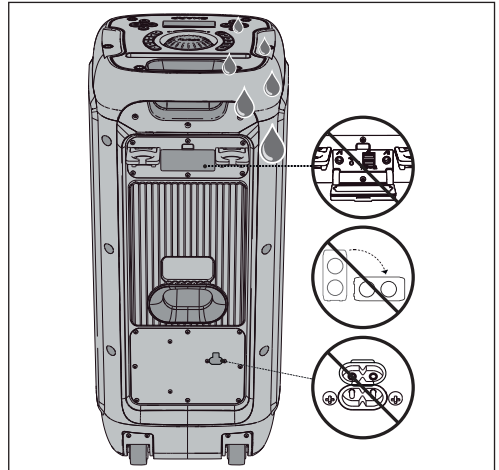
**App Sharp Life**

È possibile scaricare l'App Sharp Life sul proprio dispositivo smart. L'app consente il controllo completo di XParty Street Beat.

È possibile riprodurre qualsiasi dei 12 DJ FX e assegnare i preferiti ai pulsanti del pannello di controllo (da 1 a 6), cambiare o vedere in anteprima le luci disco, cambiare l'ingresso sorgente o anche controllare il volume.

Per accoppiare l'app a XParty Street Beat, fare quanto segue:

1. Configurazione iniziale

Se si collega l'app per la prima volta, ma in precedenza il dispositivo ha riprodotto audio attraverso una connessione Bluetooth, è necessario scollegare il dispositivo Bluetooth.

Per scollegare la connessione Bluetooth, tenere premuto il pulsante  quando si è sulla sorgente Bluetooth.

2. Scansionare il codice QR sotto per scaricare l'app. L'app è compatibile con la maggior parte dei sistemi iOS e Android.
3. Dopo il download aprire l'app e registrare un account (se non è stato già fatto).
4. Dopo la registrazione tornare alla schermata principale. Fare clic su "Aggiungi dispositivo". Il dispositivo cerca automaticamente il dispositivo XParty Street Beat.
5. Quando viene rilevato XParty Street Beat, toccare il simbolo + per iniziare il processo di accoppiamento.

Quando l'accoppiamento è completo, toccare l'icona del dispositivo e si carica l'interfaccia di XParty Street Beat.

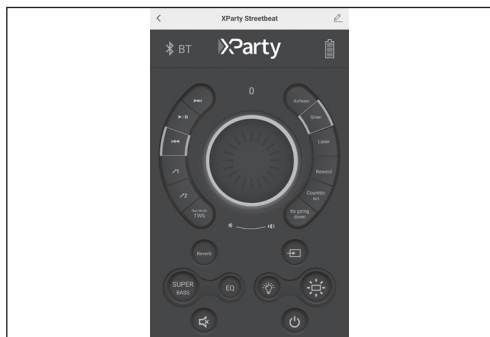

L'interfaccia rispecchia il pannello superiore di XParty Street Beat mentre consente l'accesso alle funzioni aggiuntive.

Per assegnare gli effetti DJ FX ai pulsanti fisici, ad esempio:

1. Tenere premuto uno dei pulsanti DJ FX dell'app.
2. Selezionare dall'elenco a comparsa un effetto DJ FX che si desidera aggiungere al pulsante.
3. L'effetto DJ FX adesso è assegnato a quel pulsante.

Per scaricare l'app, usare questo codice QR per passare automaticamente alla pagina di download o visitare: <https://www.sharpconsumer.com/sharp-life-app>



NOTA:

- Si può accoppiare il dispositivo XParty Street Beat a un unico account Sharp Life alla volta.

Ripristino delle impostazioni di fabbrica

Per ripristinare l'unità alle impostazioni di fabbrica, eseguire le seguenti operazioni:

1. Tenere premuto il pulsante EQ per ripristinare l'unità alle impostazioni di fabbrica.
2. Dopo un ripristino riuscito, il display LCD mostrerà <RESET>.

NOTA:

- I tuoi DJ FX torneranno alle loro posizioni di fabbrica se li hai modificati tramite l'app. L'altoparlante si disconetterà anche dall'app Sharp Life (se connesso).

Per ripristinare l'unità, eseguire le seguenti operazioni:

1. Individuare il pulsante di reset a foro sul pannello I/O posteriore.
2. Inserire un oggetto piccolo e appuntito - come una graffetta - nel foro. Tenere premuto il pulsante per 2-3 secondi fino a quando il dispositivo si ripristina.

Risoluzione dei problemi

Per far sì che la garanzia resti valida, non tentare mai di riparare il sistema da soli. In caso di problemi con l'unità, consultare quanto segue prima di

richiedere assistenza.

Nessuna alimentazione

Assicurarsi che il cavo CA sia connesso correttamente e/o che la batteria sia completamente carica. Assicurarsi che la presa CA eroghi corrente.

Nessun suono

Aumentare il volume. Ruotare la manopola di controllo in senso orario. Disattivare la funzione silenziosa.

Controllare che il volume sul dispositivo collegato non sia azzerato.

Controllare di essere sulla sorgente corretta per il dispositivo.

Controllare di aver posizionato una chiave USB nella porta USB corretta.

Sento ronzii o fruscii

Assicurarsi che tutti i cavi e i fili siano connessi saldamente. Connettere diversi dispositivi sorgente (dispositivo mobile se Bluetooth, lettore se Aux, ecc.) per controllare se il ronzio persiste. Se non è così, il problema potrebbe essere nel dispositivo originale. Connettere il dispositivo a un ingresso diverso se il dispositivo lo consente.

Non riesco a trovare il nome Bluetooth di questa unità sul dispositivo Bluetooth

Assicurarsi che la funzione Bluetooth sia attiva sul dispositivo Bluetooth. Ripetere la procedura di accoppiamento sul dispositivo Bluetooth.

Audio assente dal microfono

Controllare se il microfono ha l'interruttore impostato su "on".

Controllare che il volume del microfono di XParty Street Beat sia superiore allo zero per il microfono in uso.

Controllare che l'ingresso del microfono sia inserito correttamente nell'ingresso Mic1 o Mic2.

Impossibile collegarsi all'app Sharp Life

Assicurarsi di aver eliminato le connessioni Bluetooth prima di collegarsi all'app.

In caso di dubbi reimpostare l'unità premendo a lungo il pulsante EQ per ripristinare le impostazioni di fabbrica.

Belangrijke veiligheidsinstructies

Volg alle veiligheidsinstructies op en neem alle waarschuwingen in acht. Bewaar deze handleiding voor toekomstig gebruik.



Dit symbool wijst de gebruiker erop de gebruikershandleiding te raadplegen voor verdere informatie over veiligheid, bediening en onderhoud.



Dit symbool duidt op de aanwezigheid van niet-geïsoleerde "gevaarlijke spanning" in het product. Deze spanning kan hoog genoeg zijn om een risico van elektrische schokken voor personen in te houden.



Verwijst naar wisselstroom (AC)
Dit symbool geeft aan dat de met het symbool gemarkeerde nominale spanning wisselstroom is.



Verwijst naar apparatuur van klasse II.
Dit symbool geeft aan dat dit product een dubbel isolatiesysteem heeft en geen veiligheidsverbinding met de elektrische aarde (aarding) nodig heeft.

Voorzorgsmaatregelen

Schade

- Controleer het product na het uitpakken direct op beschadigingen. Als het product op enigerlei wijze beschadigd is, dan mag u dit niet gebruiken. Neemt contact op met uw dealer.

Stroomaansluiting en toegankelijkheid

- Pak het netsnoer niet met natte handen vast, want dat kan een elektrische schok veroorzaken. Als de stekker niet in uw stopcontact past, moet u de stekker niet met geweld in een stopcontact duwen. Schakel het apparaat volledig uit alvorens u de stekker uit het stopcontact haalt. Koppel het netsnoer los als het lange tijd niet wordt gebruikt. Zorg ervoor dat de netstekker altijd goed bereikbaar is. Sluit geen verlengkabels aan.

Voeding

- Zorg ervoor dat het apparaat op een stopcontact van AC 100-240 V, 50/60 Hz is aangesloten. Het gebruik van een hogere spanning kan storingen of zelfs brandgevaar veroorzaken.

Gegoten stekker met zekering (niet-herdraadbaar) - alleen in het VK, Malta, Cyprus en Ierland.

- Het netsnoer van deze apparatuur is voorzien van een stekker met een 3A-zekering. De waarde van de zekering is aangegeven aan pinzijde van de stekker. Als deze vervangen moet worden, gebruik dan een zekering die is goedgekeurd volgens BS1362 van dezelfde classificering.

Bescherming van het netsnoer

- Beschadig het netsnoer niet, plaats er geen zware voorwerpen op en trek het niet uit en buig het niet. Schade aan het netsnoer kan brand of elektrische schokken veroorzaken. Als het netsnoer beschadigd is, dan moet u dit (laten) vervangen.

Veiligheid voor kinderen

- Neem bij het gebruik van dit product altijd de basisvoorzorgsmaatregelen in acht, vooral als er kinderen aanwezig zijn. Kinderen dienen onder toezicht te staan om er zeker van te zijn dat ze niet met het product spelen.

Locatie

- Wanneer dit product in gebruik is, dan moet het op een vlakke, stabiele ondergrond worden geplaatst. Geen enkel deel van het hoofdapparaat over een rand uitsteken.

Gevaren bij blokkering of afdekking van openingen

- De sleuven en openingen in de behuizing zijn bedoeld voor ventilatie om een betrouwbare werking van het product te waarborgen en om het product te beschermen tegen oververhitting. Deze openingen mogen niet geblokkeerd of afgedekt worden. Zorg voor een minimale afstand van 5 cm rondom het product voor voldoende ventilatie. Laat nooit iemand iets in gaten, sleuven of andere openingen in de behuizing van het apparaat duwen, omdat dit een dodelijke elektrische schok kan veroorzaken.

Warmte en bedrijfstemperatuur

- Installeer het apparaat niet in de buurt van warmtebronnen zoals radiatoren, verwarmingsroosters, fornuizen of andere apparaten (inclusief versterkers) die warmte produceren. Vermijd langdurige blootstelling aan direct zonlicht.

Open vlammen

- Om brandgevaar te voorkomen, dient u kaarsen of open vlammen uit de buurt van dit product te houden.

Storm en bliksem

- Storm is gevaarlijk voor alle elektrische producten. Indien de voeding door bliksem wordt geraakt kan het product beschadigd raken, zelfs wanneer dit is uitgeschakeld. U moet alle kabels en aansluitingen verwijderen van het apparaat voor een storm.

Voedingskabel

- Beschadig de voedingskabel niet, trek deze niet uit, buig deze niet en plaats er geen zware voorwerpen op.

Schade

- Controleer het product na het uitpakken direct op beschadigingen. Als het product op enigerlei wijze beschadigd is, dan mag u dit niet gebruiken. Neemt contact op met uw dealer.

Onderhoud

- Trek de stekker uit het stopcontact voordat u het product schoonmaakt. Gebruik een zachte en schone doek om de buitenkant van het apparaat schoon te maken. Reinig het apparaat nooit met chemicaliën of reinigingsmiddel.

Service en reparaties



- Dit product bevat geen onderdelen die door de gebruiker kunnen worden gerepareerd. Het blootleggen van de interne onderdelen in het apparaat kan uw leven in gevaar brengen. Neem in het geval van een defect contact op met de fabrikant of een geautoriseerde onderhoudsafdeling. Onder de fabrieksgarantie vallen geen fouten door reparaties uitgevoerd door ongeautoriseerde derden.

Let op: Epilepsiewaarschuwing

- Alvorens u het stroboscooplicht gebruikt, moet u nagaan of personen in de buurt kwetsbaar zijn voor snel knipperend licht. Indien dit het geval is, gebruik het stroboscooplicht dan niet.
- Sommige mensen met epilepsie en lichtgevoeligheid kunnen een aanval krijgen bij blootstelling aan knipperend licht of stroboscooplicht.

Let op: Preventie van gehoorverlies of -schade

- De XParty Street Beat PS-949 kan buitensporige geluidsdruk niveaus (SPL, Sound Pressure Level) genereren die voldoende zijn om blijvend gehoorverlies of schade te veroorzaken. Vermijd langdurige blootstelling aan te hoge (>85 dB) geluidsdruk niveaus (SPL, Sound Pressure Level).



Dit symbool betekent dat het product batterijen bevat die onder de Europese Richtlijn 2013/56/EU vallen. Deze batterijen mogen niet met het normale huishoudelijke afval weggegooid worden. De aanduidingen Cd, Hg en Pb onder het symbool van de vuilnisbak geven aan of de batterij cadmium (Cd), kwik (Hg) of lood (Pb) bevat.



Dit symbool betekent dat dit product onder de Europese Richtlijn 2012/19/EU valt en niet weggegooid of gedumpt mag worden met ander huishoudelijk afval.



Deze symbolen op de producten, verpakkingen en/of begeleidende documenten betekenen dat u gebruikte elektrische en elektronische producten en batterijen niet met het gewone huishoudelijke afval mag weggooid.

CE- en UKCA-verklaring

- Hierbij verklaart Sharp Consumer Electronics Poland sp. z o.o. dat dit audioapparaat voldoet aan de essentiële vereisten en andere relevante bepalingen van de RED richtlijn 2014/53/EU en de Britse voorschriften voor radioapparatuur uit 2017.
- De volledige tekst van de CE- en UKCA-conformiteitsverklaring is beschikbaar op sharconsumer.eu. Ga vervolgens naar de downloadsectie van uw model en selecteer "Declaration of Conformity" (conformiteitsverklaring).

Batterijwaarschuwing

- De batterij in dit product kan bij verkeerde behandeling brand of een chemische verbranding veroorzaken.
- Probeer het product niet te openen om de batterij te vervangen. Deze is niet ontworpen om door de gebruiker te worden vervangen.
- Batterijen kunnen exploderen als deze beschadigd raken.
- Stel batterijen niet bloot aan hoge temperaturen of overmatige stralingswarmte.
- Laat het product niet laten vallen en stel dit niet bloot aan sterke fysieke schokken.
- Verwijder de batterijset op de juiste wijze conform de aanwijzingen in deze handleiding (zie hoofdstuk "Verwijdering van het apparaat en de batterijen"). Gooi de batterijen niet in het vuur en haal deze niet uit elkaar. De batterijen kunnen gaan lekken of exploderen.

Verwijdering van het apparaat en de batterijen

Dit product bevat geen onderdelen die door de gebruiker kunnen worden gerepareerd. Elektronische producten en batterijen mogen niet weggegooid worden met huishoudelijk afval. Voor bijzonderheden over waar en hoe zij deze artikelen kunnen inleveren voor een milieuvriendelijke recycling kunnen huishoudelijke gebruikers contact opnemen met de detailhandelaar waar zij dit product hebben gekocht of met hun plaatselijke overheidskantoor.

De batterij mag alleen door een door Sharp geautoriseerd servicecentrum worden verwijderd.

Gooi de batterijen niet weg bij het huisvuil. Gooi deze ook niet in het vuur, omdat deze kunnen exploderen.

Inhoud van de doos

- Partyluidspreker XParty Street Beat PS-949
- Voedingskabel
- Microfoon
- Microfoonhouders (2x)
- Gebruikersdocumentatie

Bediening

(Zie  1 op blz. 1).

1. Sleuf voor telefoon/tablethouder



Druk op deze knop om naar het volgende nummer te gaan.
Druk lang op deze knop om binnen een nummer vooruit te spelen.
Alleen Bluetooth en USB.



Druk op deze knop om muziek af te spelen of het afspelen te pauzeren.
Alleen Bluetooth en USB.



Druk op de knop om terug te gaan naar het vorige nummer.
Druk lang op deze knop om binnen een nummer terug te spelen.
Alleen Bluetooth en USB.



Druk op deze knop om het ingangsvolume voor microfoon 1 te wijzigen.
Druk op deze knop om Mic 1 te selecteren (voor volumeregeling).



Druk op deze knop om het ingangsvolume voor microfoon 2 te wijzigen.
Druk op deze knop om Mic 2 te selecteren (voor volumeregeling).

7. Duo-modus/TWS

Druk op deze knop om de Duo-modus te starten.
Druk lang op deze knop om de verbinding met de Duo-modus te verbreken.

8. REVERB

Druk op deze knop om de reverb in- en uitschakelopties voor de ingangen.
Druk lang op deze knop om alle ingangen uit te schakelen.
Draai aan de regelknop om het reverbniveau te veranderen.

OPMERKING:

– Geldt alleen voor Mic 1- en Mic 2-ingangen

9. SUPER BASS

Druk deze knop in om de bas te verzwaren. Druk nogmaals op deze knop om deze functie uit te schakelen.



Druk op deze knop om het geluid te dempen. Druk nogmaals op deze knop om het geluid weer in te schakelen.

11. EQ

Druk op deze knop om de EQ-opties te doorlopen.
POP, DANCE, ROCK, LIVE, CLUB en FLAT.

12. DJ FX

Druk op 1, 2, 3, 4, 5, 6 om het DJ-effect af te spelen. **OPMERKING:** De XParty Street Beat heeft 12 effecten. U kunt de Sharp Life-app gebruiken om uw favoriete 6 effecten toe te wijzen aan een knop naar keuze.

13. Bedieningsknop

Draai aan deze knop om het geluidsniveau of de geselecteerde parameter aan te passen. **De parameters zijn:**
Volume Mic 1.
Volume Mic 2.
Reverbniveau.



Druk op deze knop om de modus te selecteren (Bluetooth®, Aux-in, USB).



Druk op deze knop om het stroboscooplicht in/uit te schakelen.
Druk lang op deze knop om het "Strobe Blast"-effect gedurende vijf seconden te activeren.



Druk lang op deze knop om de luidspreker in/uit te schakelen.



Ledlampeffecten. Druk hierop om door de volgende opties te scrollen:
Rollerz, Glow, Infinity, Blink, Club, Prism en Lights Out.

OPMERKING:

– U kunt de Sharp Life-app gebruiken om een voorbeeld te bekijken en het lichteffect te selecteren.

LCD-paneel

(Zie  2 op pag. 1).



Verschijnt wanneer de Bluetooth-modus actief is.
Knippert in de Bluetooth-koppelingsmodus.



Verschijnt wanneer u muziek afspeelt via Bluetooth of USB.



Verschijnt wanneer u de via Bluetooth of USB afgespeelde muziek hebt gepauzeerd.

4. DUO

Verschijnt wanneer de Duo-modus actief is.
Knippert wanneer de koppeling voor de Duo-modus tot stand wordt gebracht.

5. USB

Verschijnt wanneer de USB-modus actief is.

6. AUX

Verschijnt wanneer de AUX-modus actief is.





Verschijnt wanneer u een apparaat hebt aangesloten op de ingang Mic 1.
Pictogram knippert wanneer u het reverbeffect hebt ingeschakeld voor Mic 1.



Verschijnt wanneer u een apparaat hebt aangesloten op de ingang Mic 2.
Pictogram knippert wanneer u het reverbeffect hebt ingeschakeld voor Mic 2.

9. REVERB

Verschijnt wanneer u Reverb hebt ingesteld op AAN.
Het Reverb-effect (galm) wordt alleen toegepast op de MIC-ingangen.

10.  Verschijnt wanneer u het geluid van de de luidspreker hebt gedempt.
11.  Toont het oplaadniveau van de batterij.
Knippert tijdens het opladen.
Stopt met knipperen als de luidspreker volledig is opgeladen.
12.  Toont de parameterwaarde van de uitgevoerde bewerking.

Ingangen/uitgangen

(Zie  3 en 4 op pag. 1).

- Mic 1 - Microfoon, gitaar of andere 6,3 mm TRS-ingang
- Aux In (3,5 mm)
- USB-ingang
OPMERKING:
– Alleen voor afspelen via USB.
- Mic 2 - Microfoon, gitaar of andere 6,3 mm TRS-ingang
- USB-oplaadaansluiting (5 V/1 A)
OPMERKING:
– Alleen voor het opladen van compatibele apparaten.
- Resetknopje
- AC-stroomingang (100-240V ~ 50/60Hz)





Uw XParty Street Beat gebruiken

Stroomaansluiting/de luidspreker opladen

Deze luidspreker heeft een ingebouwde lithium-ionbatterij. Laad voor gebruik de batterij op door de voedingskabel aan te sluiten. Laad de luidspreker minimaal gedurende vier uur op.

Risico op schade aan het product! Zorg ervoor dat de voedingsspanning overeenkomt met de spanning die op de achterkant van de luidspreker staat. Sluit het netsnoer aan op de aansluiting ~AC-ingang van het apparaat en steek vervolgens de stekker in het stopcontact.

Een knipperend batterijpictogram op het LCD-scherm geeft aan dat de partyluidspreker wordt opgeladen. Wanneer de batterij vol is, stopt het batterijpictogram met knipperen en toont het drie volle segmenten.

	67 - 100%
	34 - 66%
	11 - 33%
	≤10%

Telefoon-/tablethouder

(Zie  1, punt 1).

De XParty Street Beat heeft een houder waarin u veilig een mobiel apparaat kunt plaatsen.
Zet elk geplaatst apparaat goed vast door dit zo ver mogelijk in de houder te plaatsen.

OPMERKING:

– Gebruik de houder niet als uw mobiele apparaat niet goed vastzit. Sharp is niet verantwoordelijk voor schade aan apparaten als gevolg van het gebruik van de houder.

Inschakelen

Druk gedurende 2 seconden op de knop  om het apparaat in te schakelen.

Om de luidspreker uit te schakelen, houdt u de knop  gedurende 2 seconden ingedrukt.

Het volume regelen en dempen

Om het volume van de partyluidspreker aan te passen, draait u de regelknop rechtsom om het volume te verhogen en linksom om het volume te verlagen.

Het LCD-scherm toont het huidige volume: 0-30

OPMERKING:

– De standaardactie van de regelknop is volumeregeling

Druk op  op het bedieningspaneel om alle audio-uitvoer te dempen. Om het geluid weer aan te zetten, drukt u nogmaals op  of draait u aan de regelknop.

Bluetooth-modus



Voordat u muziek streamt via Bluetooth, moet u eerst een verbinding tot stand brengen tussen uw Bluetooth-apparaat en de luidspreker.

OPMERKINGEN:

- Het operationele bereik tussen deze luidspreker en een Bluetooth-apparaat is ongeveer 10 meter (zonder objecten tussen het Bluetooth-apparaat en de luidspreker).
- Elk obstakel tussen de luidspreker en een Bluetooth-apparaat kan het operationele bereik verkleinen.
- Voordat u een Bluetooth-apparaat met de luidspreker verbindt, dient u zich ervan te verzekeren dat u de mogelijkheden van het apparaat kent.
- Compatibiliteit met alle Bluetooth-apparaten is niet gegarandeerd.
- Als de verbinding verbroken is, dan volgt u de bovenstaande instructies om opnieuw verbinding tot stand te brengen tussen uw apparaat en de luidspreker.

- Als het apparaat ingeschakeld is, drukt u op de knop  op het apparaat om de Bluetooth-modus te selecteren. De tekst <BLUETOOTH> passeert over het LCD-scherm en het Bluetooth-pictogram knippert.
- Activeer uw Bluetooth-apparaat en selecteer de zoekmodus. "XParty PS-949" verschijnt in de lijst met Bluetooth-apparaten.
- Selecteer "XParty PS-949". Er klinkt een geluidssignaal wanneer de verbinding tot stand is gebracht.
- Na een succesvolle verbinding verschijnt kort <PAUSE> op het het scherm.

OPMERKING:

- De luidspreker probeert automatisch verbinding te maken met het laatste audio-uitvoerapparaat dat via Bluetooth werd aangesloten. Als dit niet mogelijk is, verzendt de luidspreker de apparaatidentificatie via Bluetooth, waarna het Bluetooth-pictogram knippert op het scherm.
- Om een actieve Bluetooth-verbinding te verbreken, drukt u op de knop  om over te schakelen naar een andere modus. U kunt ook de knop  ingedrukt houden in de Bluetooth-modus.

Draadloos muziek streamen via Bluetooth

In de Bluetooth-modus kunt u draadloos audio streamen via de partyluidspreker. Gebruik de knoppen op uw gekoppelde Bluetooth-apparaat en die op uw luidspreker.

Beschikbare bedieningselementen:

-  Druk op deze knop om naar het volgende nummer te gaan. Druk lang op deze knop om snel vooruit te spoelen.

- ▶|| Druk kort op deze knop om een nummer af te spelen/te pauzeren.
- ◀◀ Druk op deze knop om naar het vorige nummer te gaan. Druk lang op deze knop om snel terug te spoelen.

OPMERKING:

- Als de partyluidspreker gedurende 15 minuten inactief is of als de partyluidspreker geen audiosignaal ontvangt, dan schakelt deze automatisch uit.

Duo-modus: True Wireless Stereo (TWS)

Hiermee kunt u twee XParty Street Beat-luidsprekers samen verbonden worden als linker en rechter stereoluidsprekers.

De eerst verbonden luidspreker is de primaire luidspreker (LINKERKANAAL) en de tweede luidspreker is de secundaire luidspreker (RECHTERKANAAL).

Ga als volgt te werk om het koppelingsproces uit te voeren:

1. Schakel beide XParty Street Beat-luidsprekers in. Zorg ervoor dat beide luidsprekers geen bestaande Bluetooth-verbindingen hebben.
2. Druk op de TWS-knop op het bovenpaneel van de eerste luidspreker. Dit moet de luidspreker zijn die u als LINKERKANAAL wilt instellen. Op het scherm verschijnt de melding <PAIR> en het DUO-pictogram knippert.
3. Druk op de TWS -knop op de tweede luidspreker. Dit moet de luidspreker zijn die u als RECHTERKANAAL wilt instellen.
4. De twee luidsprekers worden binnen enkele seconden automatisch met elkaar gekoppeld. Zodra de koppeling tot stand is gebracht, verschijnt op de eerste luidspreker <LEFT CHANNEL> en op de tweede luidspreker <RIGHT CHANNEL>. Dit bevestigt dat de twee luidspreker in Duo-modus staan.
5. In de TWS-modus kunt u met uw Bluetooth-apparaat alleen verbinding maken met de luidspreker LINKERKANAAL.

OPMERKINGEN:

- Nadat u op de TWS-knop van de eerste luidspreker hebt gedrukt, hebt u 25 seconden om op de TWS-knop van de tweede luidspreker te drukken. Als dit niet lukt, dan verlaat de eerste luidspreker de TWS-koppelmodus. Als u daarna op TWS drukt op de luidspreker, dan begint het proces opnieuw. De tweede luidspreker is dan het linker kanaal.
- Als twee luidsprekers reeds gekoppeld zijn, dan Duo-modus/TWS automatisch opnieuw verbinding maken wanneer u beide luidsprekers inschakelt.
- In de Duo-modus wordt alleen de Bluetooth van het LINKERKANAAL gedeeld. De ingang van Mic 1 en Mic 2 op beide luidsprekers blijft lokaal voor die luidspreker.
- AUX is niet beschikbaar op het RECHTERKANAAL
- De gedeelde bedieningselementen tussen de luidsprekers in de Duo-modus:
Volumeregeling
Afspelen en volgende nummer
Discolampen
Stroboscoplicht
EQ
Super Bass
AAN/UIT-knop
- Om de verbinding met de andere luidspreker in de Duo-modus/TWS te verbreken, houdt u de TWS-knop ingedrukt. Hierdoor wordt de verbinding met de gekoppelde luidspreker en het gekoppelde Bluetooth-apparaat verbroken. Houd de TWS-knop opnieuw ingedrukt om alle apparaten opnieuw te verbinden.
- De maximale afstand tussen twee luidsprekers is 10 meter.

AUX-modus:

U kunt de XParty Street Beat gebruiken om via externe apparaten naar audio te luisteren.

1. Sluit een extra audioapparaat aan op het apparaat via de 3,5 mm audio-ingang.
2. Druk op de knop  tot op het LCD-scherm <AUX> verschijnt.

3. Vervolgens kunt u de muziek op het bronaudioapparaat afspelen en bedienen.

OPMERKINGEN:

- In de DUO-modus kunt u uw AUX-apparaat aansluiten op de luidspreker LINKERKANAAL.
- Audio die via het linker kanaal wordt afgespeeld, wordt niet op het rechter kanaal afgespeeld in de Duo-modus.

Een microfoon/gitaar aansluiten

De XParty Street Beat ondersteunt twee microfoons, gitaren of andere 6,3 mm TRS audio-ingangen.

WAARSCHUWING:



- Alvorens u een apparaat op uitgang Mic 1 of Mic 2 aansluit, moet u ervoor zorgen dat het volume van de XParty Street Beat laag staat.
- Dit voorkomt plotselinge feedback of harde geluiden uit de luidspreker wanneer u bijvoorbeeld de microfoon inschakelt of wanneer het volume op de gitaar te hoog is ingesteld.
- Zorg bij het gebruik van microfoons voor voldoende afstand tussen de microfoons en de spreker om piepende feedback te voorkomen.

Een microfoon, gitaar of andere audio-ingang gebruiken

1. Steek de 6,3 mm stekker in de Mic 1- of Mic 2-aansluiting. Als u een ander apparaat hebt, steekt u dit in de andere aansluiting.
2. Om het uitgangsvolume van de luidsprekers te regelen, drukt u op de overeenkomstige knop  of  op het bedieningspaneel. Draai aan de regelknop om het volume aan te passen tot u het gewenste niveau voor de uitgang hebt bereikt.

Reverb

U kunt een Reverb-effect (galm) toevoegen aan apparaten die u hebt aangesloten op de ingangen Mic 1 of Mic 2. U kunt dan ook instellen in welke mate dit effect wordt toegepast.

1. Om de Reverb voor Mic 1 in te schakelen, drukt u kort (<1 seconde) op de Reverb-knop. Het pictogram  knippert op het LCD-scherm.
2. Draai aan de regelknop om het Reverb-niveau aan te passen van <RB000> tot <RB100>.
3. Om de Reverb voor zowel Mic 1 als Mic 2 in te schakelen, drukt u 2 keer achter elkaar kort (<1 seconde) op de Reverb-knop. De pictogrammen  en  knipperen op het LCD-scherm.
4. Om de Reverb uit te schakelen, drukt u lang (>2 seconden) op de Reverb-knop.

OPMERKINGEN:





- Het Reverb-effect wordt alleen toegepast op de Mic-ingangen en is standaard ingesteld op 50%.
- Als de %-waarde van het Reverb-niveau is veranderd en u vervolgens de Reverb uitzet, dan wordt deze waarde opgeslagen.
- Als de Reverb is ingeschakeld voor zowel Mic 1 als Mic 2, dan is het effectniveau voor beide ingangen gelijk.

USB-modus en oplaadfuncties

(Zie  3,  4 op pag. 1).

De luidspreker ondersteunt het afspelen en opladen via USB.

Afspelen via USB

1. Steek het USB-apparaat in de USB-ingang met het symbool .
2. Druk op de knop  om over te schakelen naar de USB-modus. De tekst <USB> passeert over het LCD-scherm.
3. De opgeslagen muziek begint te spelen. U kunt de knoppen  ||  en  gebruiken om het afspelen te regelen.

Opladen via USB

1. U kunt mobiele apparaten opladen via de USB-laadpoort (5 V, 1 A).

OPMERKINGEN:

- Alle compatibele audiobestanden worden automatisch afgespeeld.
- Bestanden worden afgespeeld in volgorde van hun locatie in de map en in alfabetische volgorde.

- Als u bestanden in een bepaalde volgorde wilt afspelen, zorg er dan voor dat uw bestanden in de hoofdmap staan. Zorg ervoor dat de bestandsnaam begint met het nummer in de volgorde waarin u de bestanden wilt afspelen.
- De maximale grootte van het USB-geheugen is 128 GB. Schijven met een grotere geheugencapaciteit werken niet.
- Als u audio wilt afspelen via USB, sluit uw USB-apparaat dan aan op de USB-ingang met het symbool .
- Als u een apparaat wilt opladen, sluit het apparaat dan aan op de USB-oplaadpoort (5 V, 1 A).
- In de DUO-modus kunt u uw USB-apparaat aansluiten op de luidspreker LINKERKANAAL om audio af te spelen.
- Audio die via het linker kanaal wordt afgespeeld, wordt niet op het rechterkanaal afgespeeld in de Duo-modus.

EQ, Super Bass, discolampen en DJ FX

De EQ aanpassen

U kunt de EQ van de luidspreker aanpassen met vooraf geladen equalizerinstellingen voor populaire muzieksoorten.

1. Druk herhaaldelijk op de EQ-knop om het gewenste EQ-effect te selecteren:
POP, DANCE, ROCK, LIVE, CLUB en FLAT.
Het LCD-scherm toont de geselecteerde EQ.

OPMERKINGEN:

- In de Duo-modus kunt u de EQ aanpassen met de EQ-knop op de luidspreker voor het LINKERKANAAL of de luidspreker voor het RECHTERKANAAL.
- Voor het beste resultaat en indien beschikbaar, moet u ervoor zorgen dat de EQ van uw bronapparaat op "Flat" of "Off" staat. Niet alle apparaten hebben EQ-regeling.

Super Bass

U kunt de basprestaties verbeteren met de Super Bass-functie.

Druk op de knop SUPER BASS om deze functie in te schakelen. <BASS ON>verschijnt op het LCD-scherm.



Om de functie uit te schakelen, drukt u nogmaals op de knop SUPER BASS. <BASS OFF>verschijnt op het LCD-scherm.

Discolampen

U kunt het lichteffect van de luidspreker aanpassen.

1. Druk herhaaldelijk op de knop  om het lichteffect te selecteren: ROLLERZ, GLOW, INFINITY, BLINK, CLUB, PRISM en LIGHTS OUT. Het LCD-scherm toont het geselecteerde effect. U kunt een voorbeeld van elke instelling bekijken in de Sharp Life-app.

Stroboscooplicht

1. Druk op de knop  om het stroboscooplicht in te schakelen. Druk nogmaals op deze knop om deze functie uit te schakelen.
2. Houd de knop  ingedrukt om een 5 seconden durende flits te activeren.

OPMERKING:

- In de Duo-modus kunt u het discolicht en stroboscooplicht instellen met de luidspreker voor het LINKERKANAAL of de luidspreker voor het RECHTERKANAAL.

EPILEPSIEWAARSCHUWING

- Alvorens u het stroboscooplicht gebruikt, moet u nagaan of personen in de buurt kwetsbaar zijn voor snel knipperend licht. Indien dit het geval is, gebruik het stroboscooplicht dan niet.
- Sommige mensen met epilepsie en lichtgevoeligheid kunnen een aanval krijgen bij blootstelling aan knipperend licht of stroboscooplicht.

DJ FX

Met de knoppen 1-6 kunt u snel diverse DJ-effecten afspelen.

U kunt de DJ-effecten activeren in elke modus van de partyluidspreker.

De XParty Street Beat heeft 12 effecten. U kunt de Sharp Life-app gebruiken om elk effecten toe te wijzen aan een knop naar keuze.

Lees voor meer informatie over bediening van de app de onderstaande sectie "Sharp Life-app"

Uw luidspreker buitenshuis gebruiken

U kunt de XParty Street Beat buiten gebruiken dankzij de IPX4-classificatie voor spatwaterbestendigheid.

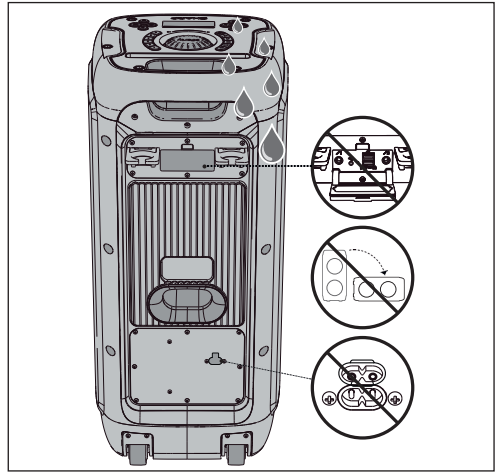

Sharp Life-app

U kunt de Sharp Life-app downloaden op uw smartphone.

Met deze app kunt u de XParty Street Beat volledig bedienen.

U kunt alle 12 de DJ-effecten afspelen en uw favorieten toewijzen aan de knoppen op de bedieningspanelen (1 tot 6), de discolichten veranderen of een voorvertoning ervan bekijken, de broningang veranderen of zelfs het volume regelen.

Om de app aan de XParty Street Beat te koppelen, gaat u als volgt te werk:

1. Eerste instellingen

1. Als u voor het eerst verbinding maakt met de app, maar eerder een apparaat hebt aangesloten om audio via Bluetooth af te spelen, dna moet u de verbinding met het Bluetooth-apparaat verbreken. Om de Bluetooth-verbinding te verbreken, houdt u de knop  ingedrukt terwijl de Bluetooth-bron is ingeschakeld.
2. Scan de onderstaande QR-code om de app te downloaden. De app is compatibel met de meeste iOS- en Android-systemen.
3. Als u de app hebt gedownload, dan opent u de app en registreert u een account (indien u dat nog niet hebt gedaan).
4. Zodra u een account hebt aangemaakt, keert u naar het beginscherm. Klik op "Add Device". Uw apparaat scant en zoekt automatisch naar de XParty Street Beat.
5. Zodra de XParty Street Beat is gevonden, tikt u op het +-symbool om het koppelingsproces te starten.

Zodra de verbinding tot stand is gebracht, tikt u op het

apparaatpictogram en wordt de interface van XParty Street Beat geladen.



De interface weerspiegelt het bovenpaneel van de XParty Street Beat en geeft u toegang tot extra functies.

Om bijvoorbeeld een nieuw DJ-effect toe te wijzen aan de fysieke knoppen:

1. houd in de app één van de DJ-FX-knoppen ingedrukt.
2. Selecteer uit de vervolgkeuzelijst een DJ-effect dat u aan de betreffende knop wilt toevoegen.
3. Het geselecteerde DJ-effect is nu toegewezen aan die knop.

Om de app te downloaden, gebruikt u deze QR-code om automatisch naar de downloadpagina te gaan, of ga naar: <https://www.sharpcorconsumer.com/sharp-life-app>



OPMERKING:

– U kunt de XParty Street Beat slechts aan één Sharp Life-account tegelijk koppelen.

Terugzetten naar fabrieksinstelling

Om uw apparaat terug te zetten naar de fabrieksinstellingen, doet u het volgende:

1. Houd de EQ-knop ingedrukt om het apparaat terug te zetten naar de fabrieksinstellingen.
2. Na een succesvolle reset, zal het LCD <RESET> weergeven.

OPMERKING:

– Uw DJ FX zal terugkeren naar de fabrieksposities als u deze via de app hebt gewijzigd. De luidspreker zal ook de verbinding met de Sharp Life-app verbreken (indien verbonden).

Om uw apparaat te resetten, doet u het volgende:

1. Lokaliseer de resetknop in het pin-gat op het achterste I/O-paneel.
2. Steek een geschikt klein puntig voorwerp - zoals een paperclip - in het gat. Houd de knop 2-3 seconden ingedrukt totdat het apparaat reset.

Probleemoplossing

Om de garantie te behouden, mag u nooit proberen om het systeem zelf te repareren. Als u problemen ondervindt bij het gebruik van dit toestel, bekijkt u het volgende alvorens u om service vraagt.

Geen stroomtoevoer

Controleer of het netsnoer goed is aangesloten en/of de batterij volledig is opgeladen. Zorg ervoor dat er stroom op het stopcontact staat.

Geen geluid

Verhoog het volume. Draai de volumeknop rechtsom.

Schakel de dempingsfunctie uit.

Controleer of het volume op het aangesloten apparaat niet op nul staat of gedempt is.

Controleer of u op de juiste bron voor uw apparaat gebruikt.

Controleer of u een media-USB in de juiste USB-poort hebt geplaatst.

Ik hoor gonzen of zoemen

Zorg ervoor dat alle kabels en draden goed zijn aangesloten. Sluit een ander bronapparaat aan (mobiel apparaat indien via Bluetooth, mediaspeler indien via Aux, etc.) om te kijken of het zoemen aanhoudt. Als dit niet het geval is, kan het probleem zich bij het originele apparaat voordoen. Sluit uw apparaat aan op een andere ingang als dat mogelijk is.

Ik kan de Bluetooth-naam van dit apparaat niet vinden op mijn Bluetooth-apparaat

Zorg ervoor dat de Bluetooth-functie op uw Bluetooth-apparaat is geactiveerd. Koppel de soundbar opnieuw met uw Bluetooth-apparaat.

Er komt geen geluid uit mijn microfoon

Controleer of de schakelaar van de microfoon op "On" staat.

Controleer of het microfoonvolume op de XParty Street Beat boven nul staat voor de microfoon die u gebruikt.

Controleer of de microfoon correct is aangesloten op aansluiting Mic1 of Mic2.

Ik kan geen verbinding maken met de Sharp Life-app

Zorg ervoor dat u alle Bluetooth-verbindingen hebt gewist alvorens u verbinding maakt met de app.

In geval van twijfel reset u het apparaat door de EQ-knop lang ingedrukt te houden om de fabrieksinstellingen te herstellen.

Ważne środki ostrożności

Należy przestrzegać wszystkich podanych środków ostrożności i ostrzeżeń. Instrukcję należy zachować na przyszłość.



Ten symbol informuje użytkownika, aby zapoznać się z instrukcją obsługi w celu uzyskania dodatkowych informacji dotyczących bezpieczeństwa, obsługi i konserwacji.



Ten symbol wskazuje na obecność w produkcie niez izolowanego „niebezpiecznego napięcia”, które może być na tyle duże, aby stwarzać ryzyko porażenia prądem elektrycznym.



Dotyczy prądu przemiennego (AC)
Ten symbol informuje, że oznaczone nim napięcie znamionowe to napięcie prądu przemiennego.



Dotyczy sprzętu klasy II.
Ten symbol wskazuje, że opisywany produkt posiada system podwójnej izolacji i nie wymaga bezpiecznego połączenia z uziemieniem.

Ostrzeżenia

Uszkodzenia

- Po usunięciu opakowania należy sprawdzić, czy urządzenie nie jest uszkodzone. W przypadku jakiegokolwiek uszkodzenia nie korzystaj z urządzenia i skontaktuj się ze sprzedawcą.

Podłączenie zasilania i dostępność

- Nie wolno dotykać przewodu zasilającego mokrymi rękoma, ponieważ mogłoby to spowodować porażenie prądem. Jeśli wtyczka przewodu zasilającego nie pasuje do twojego gniazdka elektrycznego, nie wiskaj jej na siłę. Przed odłączeniem przewodu zasilającego od gniazdka elektrycznego należy całkowicie wyłączyć zasilanie urządzenia. Jeśli nie używasz urządzenia przez dłuższy czas, odłącz przewód zasilający od gniazdka elektrycznego. Dopilnuj, by wtyczka była zawsze łatwo dostępna. Nie podłączaj urządzenia do przedłużaczy.

Źródło zasilania

- Upewnij się, że urządzenie zostało podłączone do gniazdka elektrycznego 100–240 V~, 50/60 Hz. Używanie wyższego napięcia może powodować awarie, a nawet zapalenie się urządzenia.

Nierozbieralna wtyczka przewodu zasilającego z bezpiecznikiem (bez możliwości wymiany) – dotyczy wyłącznie Wielkiej Brytanii, Malty, Cypru i Irlandii.

- Przewód zasilający w opisywanym urządzeniu wyposażony jest w wtyczkę z bezpiecznikiem 3 A. Wartość bezpiecznika jest podana na obudowie wtyczki; jeśli wymaga wymiany, należy zastosować bezpiecznik zgodny z BS1362 o tych samych parametrach znamionowych.

Zabezpieczenie przewodu zasilającego

- Uważaj, by nie uszkodzić przewodu zasilającego: nie stawiaj na nim ciężkich przedmiotów, nie rozciągaj go ani nie wyginaj. Uszkodzenie przewodu zasilającego może spowodować pożar lub porażenie prądem. Jeśli przewód zasilający zostanie uszkodzony, należy go wymienić.

Bezpieczeństwo dzieci

- Zawsze zachowuj podstawowe środki ostrożności podczas korzystania z urządzenia, zwłaszcza w obecności dzieci. Nadzoruj dzieci, by nie bawiły się urządzeniem.

Lokalizacja

- Podczas użytkowania opisywane urządzenie należy ustawić na płaskiej, stabilnej powierzchni; żadna część urządzenia głównego nie powinna być wysunięta poza krawędź powierzchni, na której urządzenie zostało ustawione.

Zagrożenia związane z zablokowaniem otworów wentylacyjnych

- Szczeliny i otwory w obudowie służą do wentylacji urządzenia, w celu zapewnienia niezawodnego działania i ochrony przed przegrzaniem; tych otworów nie wolno blokować ani zakrywać. Należy pozostawić 5 cm wolnego miejsca wokół urządzenia dla zapewnienia odpowiedniej wentylacji. Nigdy nie pozwalaj nikomu wsuwać czegokolwiek w otwory, gniazda i inne szczeliny w obudowie urządzenia, ponieważ może to spowodować porażenie prądem.

Ciepło i temperatura podczas pracy

- Nie umieszczaj urządzenia w pobliżu źródeł ciepła, takich jak grzejniki, nawiewy, piece czy inne urządzenia (w tym wzmocniacze) emitujące ciepło. Należy unikać bezpośredniego działania promieni słonecznych.

Źródła otwartego ognia

- Aby zapobiec powstaniu pożaru, należy trzymać świece i inne źródła otwartego ognia z dala od urządzenia.

Burze i wyładowania atmosferyczne

- Burze stanowią niebezpieczeństwo dla wszystkich urządzeń elektrycznych. W przypadku uderzenia pioruna urządzenie może zostać uszkodzone, nawet jeśli jest wyłączone. Przed nadejściem burzy należy odłączyć od urządzenia wszystkie przewody i złącza.

Przewód zasilający

- Należy chronić przewód zasilający przed uszkodzeniem, nie umieszczać na nim ciężkich przedmiotów, rozciągać go ani zginać.

Uszkodzenia

- Po usunięciu opakowania należy sprawdzić, czy urządzenie nie jest uszkodzone. W przypadku jakiegokolwiek uszkodzenia nie korzystaj z urządzenia i skontaktuj się ze sprzedawcą.

Konserwacja

- Przed czyszczeniem urządzenia odłącz przewód zasilający od sieci elektrycznej. Do czyszczenia zewnętrznej części obudowy użyj miękkiej, czystej ściereczki. Nigdy nie czyść obudowy chemikaliami ani detergentami.

Serwis i naprawy



- Niniejszy produkt nie posiada żadnych części, które może naprawiać użytkownik. Odsłanianie wewnętrznych części urządzenia może stanowić zagrożenie dla życia. W przypadku wystąpienia usterki skontaktuj się z producentem lub autoryzowanym serwisem. Gwarancja nie obejmuje usterek wywołanych naprawami wykonywanymi przez nieupoważnione strony trzecie.

Ostrzeżenie: Ostrzeżenia dotyczące osób cierpiących na epilepsję

- Przed użyciem światła stroboskopowego należy sprawdzić, czy osoby znajdujące się w pobliżu nie są wrażliwe na działanie szybko

migającego światła. Jeśli takie osoby są obecne, nie wolno używać światła stroboskopowego.

- Niektóre osoby cierpiące na epilepsję i nadwrażliwość na światło mogą doświadczyć ataku padaczki, jeśli zostaną narażone na działanie migającego lub stroboskopowego światła.

Ostrzeżenie: Zapobieganie utracie lub uszkodzeniu słuchu

- Głośnik XParty Street Beat PS-949 jest w stanie generować nadmierny poziom ciśnienia akustycznego (SPL) wystarczający do spowodowania trwałej utraty lub uszkodzenia słuchu. Należy zachować ostrożność, aby uniknąć długotrwałego narażenia na nadmierny poziom ciśnienia akustycznego (> 85 dB).

Dbałość o wbudowaną baterię

- Opisywane urządzenie jest zasilane wbudowaną baterią.
- Można ładować ją ponownie wiele razy, ale jej moc w końcu się wyczerpie.
- Odcłącz urządzenie od zasilania, jeśli nie jest używane.
- Odcłącz baterię od ładowarki, gdy się w pełni naładuje – przeładowywanie może skrócić jej trwałość.
- W pełni naładowana bateria, jeśli nie będzie używana, z czasem się rozładuje.
- Pozostawianie urządzenia w gorących lub zimnych miejscach, na przykład w zamkniętym samochodzie latem albo zimą, zmniejszy wydajność i trwałość baterii.
- Staraj się zawsze przechowywać urządzenie w chłodnym, suchym miejscu, w którym temperatura jest niższa niż 32°C.
- Jeśli planujesz przechowywać urządzenie dłużej niż przez sześć miesięcy, maksymalnie ładuj baterię do poziomu 50% co pół roku, by utrzymać jej wydajność. Urządzenie należy przechowywać w temperaturze od 5°C do 20°C.

Ostrzeżenia dotyczące baterii

- Jeśli bateria w tym urządzeniu nie jest prawidłowo używana, może stwarzać ryzyko pożaru lub poparzenia chemicznego.
- Nie wolno próbować otwierać urządzenia, aby wymienić baterię – nie jest ona przeznaczona do wymiany przez użytkownika.
- Baterie mogą wybuchnąć, gdy są uszkodzone.
- Nie wolno wystawiać baterii na działanie wysokiej temperatury ani nadmiernego promieniowania ciepłego.
- Nie wolno upuszczać ani poddawać urządzenia dużym obciążeniom.
- Używaj baterie w prawidłowy sposób, postępując zgodnie ze wskazówkami podanymi w niniejszej instrukcji (zapoznaj się z opisem w sekcji „Używanie urządzenia i baterii”). Nie wolno ich wrzucać do ognia ani demontować; mogłoby to spowodować wyciek lub wybuch.

Usuwanie urządzenia i baterii

Niniejszy produkt nie posiada żadnych części, które może naprawiać użytkownik. Urządzeń elektronicznych oraz baterii nie wolno usuwać razem z innymi odpadkami z gospodarstwa domowego. Użytkownicy z prywatnych gospodarstw domowych powinni skontaktować się ze sprzedawcą, u którego zakupili opisywane urządzenie, lub z władzami lokalnymi, aby uzyskać szczegółowe informacje dotyczące miejsca i sposobu przekazania urządzenia do bezpiecznego dla otoczenia recyklingu.

Baterię może zdemontować wyłącznie pracownik autoryzowanego serwisu i utylizować zgodnie z lokalnymi przepisami.

Nie utylizuj baterii razem z odpadami domowymi ani nie próbuj ich spalać, ponieważ mogą wybuchnąć.



Ten symbol oznacza, że produkt zawiera baterie objęte Dyrektywą Europejską 2013/56/UE, których nie wolno usuwać razem ze zwykłymi odpadkami z gospodarstwa domowego. Symbole chemiczne Cd, Hg i Pb umieszczone pod symbolem kosza na kółkach informują, że bateria zawiera kadm (Cd), rtęć (Hg) lub ołów (Pb).



Ten symbol umieszczony na urządzeniu oznacza, że produkt jest objęty Dyrektywą Europejską 2012/19/UE i nie wolno go usuwać razem z innymi odpadkami z gospodarstwa domowego.



Te symbole umieszczone na produktach, opakowaniach i/lub załączonych dokumentach oznaczają, że zużytych urządzeń elektrycznych i elektronicznych oraz baterii nie wolno usuwać razem z innymi odpadkami z gospodarstwa domowego.

Deklaracje zgodności CE i UKCA

- Sharp Consumer Electronics Poland sp. z o.o. niniejszym oświadcza, że opisywane urządzenie audio jest zgodne z zasadniczymi wymaganiami oraz innymi stosownymi postanowieniami dyrektywy RED 2014/53/UE i brytyjskich przepisów dotyczących urządzeń radiowych z 2017 roku.
- Pełne teksty deklaracji zgodności CE i UKCA są dostępne pod linkiem sharpconsumer.eu, a następnie należy przejść do sekcji pobierania posiadanego modelu i wybrać „Declaration of Conformity” (deklaracja zgodności).

Zawartość opakowania

- Głośnik imprezowy XParty Street Beat PS-949
- Przewód zasilający
- Mikrofon
- Uchwyt mikrofonu (x2)
- Dokumentacja użytkownika

Elementy sterujące

(Patrz  1 na stronie 1.)

1. Mocowanie smartfona/tabletu

2. ►►

Naciśnij przycisk, aby przejść do następnego odtwarzanego utworu. Długo naciśnij przycisk, aby szybko przewinąć do przodu odtwarzany utwór. Wyłącznie w trybach Bluetooth i USB.

3. ►||

Naciśnij przycisk, aby odtwarzać lub wstrzymać odtwarzanie. Wyłącznie w trybach Bluetooth i USB.

4. ◀◀

Naciśnij przycisk, aby przejść do poprzedniego odtwarzanego utworu.

Długo naciśnij przycisk, aby szybko przewinąć do tyłu odtwarzany utwór. Wyłącznie w trybach Bluetooth i USB.

5. ↗1

Naciśnij przycisk, aby zmienić głośność wejściową dla MIC 1. Naciśnij przycisk, aby wybrać MIC 1 (do regulacji poziomu głośności).

6. ↗2

Naciśnij przycisk, aby zmienić głośność wejściową dla MIC 2. Naciśnij przycisk, aby wybrać MIC 2 (do regulacji poziomu głośności).

7. Duo Mode /TWS

Naciśnij przycisk, aby rozpocząć parowanie w trybie DUO. Długo naciśnij przycisk, aby rozłączyć połączenie w trybie DUO.

8. REVERB

Naciśnij przycisk, aby włączyć i przełączać włączanie/wyłączanie opcji pogłosu dla wejść. Długo naciśnij przycisk, aby wyłączyć pogłos dla wszystkich wejść. Obróć pokrętko sterujące, aby zmienić poziom pogłosu.

UWAGA:

– Dotyczy wyłącznie wejść MIC 1 i MIC 2.

9. SUPER BASS

Naciśnij przycisk, aby wzmocnić tony niskie. Naciśnij ponownie przycisk, aby wyłączyć wzmocnienie.

10. 🗨️

Naciśnij przycisk, aby wyciszyć dźwięk. Naciśnij ponownie przycisk, aby włączyć dźwięk.

11. EQ

Naciśnij przycisk, aby przełączać się między zaprogramowanymi efektami korektora brzmienia.

POP, DANCE, ROCK, LIVE, CLUB i FLAT.

12. DJ FX

Naciśnij przycisk 1, 2, 3, 4, 5 lub 6, aby odtworzyć efekt DJ.

UWAGA: W głośniku XParty Street Beat dostępnych jest 12 efektów. Za pomocą aplikacji Sharp Life możesz przypisać sześć ulubionych efektów do wybranego przycisku.

13. Pokrętko sterujące

Obróć, aby dostosować poziom głośności lub wybrany parametr.

Parametry to:

Poziom głośności MIC 1.

Poziom głośności MIC 2.

Poziom pogłosu.

14. 📶

Naciśnij przycisk, aby wybrać tryb (Bluetooth®, AUX-IN, USB).

15. 🌟

Naciśnij przycisk, aby włączyć/wyłączyć światło stroboskopowe. Długo naciśnij przycisk, aby włączyć 5-sekundowy efekt „błysku światła stroboskopowego”.

16. 🔌

Długo naciśnij przycisk, aby włączyć/wyłączyć zasilanie.

17. 💡

Efekty świetlne LED. Naciśnij przycisk, aby przełączać się między: Rollerz, Glow, Infinity, Blink, Club, Prism i Lights Out.

UWAGA:

– Za pomocą aplikacji Sharp Life możesz wyświetlić podgląd i wybrać efekt świetlny.

Panel LCD

(Patrz  2 na stronie 1.)

1. 📶

Wyświetli się, jeśli tryb Bluetooth jest aktywny. Pulsuje w trybie parowania Bluetooth.

2. ►

Wyświetli się w przypadku odtwarzania w trybie Bluetooth lub USB.

3. ||

Wyświetli się w przypadku wstrzymania odtwarzania w trybie Bluetooth lub USB.

4. DUO

Wyświetli się, jeśli tryb DUO jest aktywny. Pulsuje w trybie parowania DUO.

5. USB

Wyświetli się, jeśli tryb USB jest aktywny.

6. AUX

Wyświetli się, jeśli tryb AUX jest aktywny.

7. ↗1

Wyświetli się w przypadku podłączenia urządzenia do wejścia MIC 1. Symbol pulsuje w przypadku włączenia efektu pogłosu dla MIC 1.

8. ↗2

Wyświetli się w przypadku podłączenia urządzenia do wejścia MIC 2. Symbol pulsuje w przypadku włączenia efektu pogłosu dla MIC 2.

9. REVERB

Wyświetli się w przypadku włączenia efektu pogłosu. Efekt pogłosu dotyczy wyłącznie wejść MIC.

10. 🗨️

Wyświetli się w przypadku wyłączenia dźwięku głośnika.

11. 🔌

Wyświetlanie poziomu naładowania baterii. Pulsuje podczas ładowania. Przestanie pulsować po pełnym naładowaniu.

12. 📊📊📊📊

Wyświetlanie wartości parametru przeprowadzanej operacji.

Gniazda wejściowe/wyjściowe

(Patrz  3 i 4 na stronie 1.)

1. MIC 1 – mikrofon, gitara lub inne wejście TRS 6,3 mm

2. Wejście AUX IN (3,5 mm)

3. Wejście USB

UWAGA:

– Wyłącznie do odtwarzania z pamięci USB.

4. MIC 2 – mikrofon, gitara lub inne wejście TRS 6,3 mm

5. Gniazdo ładowania USB (5 V, 1 A)

UWAGA:

– Wyłącznie do ładowania kompatybilnych urządzeń.

6. Przycisk resetu

7. Gniazdo POWER INPUT służy do podłączenia kabla zasilającego (100–240 V~, 50/60 Hz)



Korzystanie z głośnika XParty Street Beat

Podłączenie głośnika do zasilania/ładowanie

Opisywany głośnik wykorzystuje wbudowaną baterię litowo-jonową. Przed użyciem należy naładować baterię – podłącz przewód zasilający i ładuj głośnik minimum przez cztery godziny.

Ryzyko uszkodzenia produktu! Upewnij się, że napięcie źródła zasilania odpowiada napięciu wskazanemu z głośnika. Podłącz przewód zasilający do gniazda POWER INPUT w urządzeniu, a następnie do gniazodka elektrycznego w ścianie.

Panel LCD panel wskaże ładowanie głośnika imprezowego za pomocą pulsującego symbolu baterii. Po pełnym naładowaniu baterii symbol baterii przestanie pulsować i pokaże trzy segmenty.

	67 – 100%
	34 – 66%
	11 – 33%
	≤10%

Uchwyt telefonu/tabletu

(Patrz  1, punkt 1.)

Głośnik XParty Street Beat posiada uchwyt, w którym można bezpiecznie umieścić urządzenie mobilne.

Upewnij się, że umieszczone urządzenie jest zabezpieczone, umieszczając je w uchwycie możliwie jak najgłębiej.

UWAGA:

– Jeśli urządzenie mobilne nie jest bezpiecznie umieszczone, nie należy używać uchwytu. Firma Sharp nie ponosi odpowiedzialności za jakiegokolwiek uszkodzenia urządzeń w wyniku korzystania z uchwytu.

Włączanie zasilania

Naciśnij i przytrzymaj przycisk  przez dwie sekundy, aby włączyć urządzenie.

Aby wyłączyć głośnik, naciśnij i przytrzymaj przycisk  przez dwie sekundy.



Regulacja poziomu głośności i wyciszenia

Ustawienie poziomu głośności głośnika imprezowego: obrót pokrętła sterującego w prawo spowoduje zwiększenie poziomu głośności, a obrót w lewo zmniejszenie poziomu głośności.

Wyświetlacz LCD pokazuje aktualny poziom głośności: 0–30

UWAGA:

– Domyślnym działaniem pokrętła sterującego jest regulacja poziomu głośności

Aby wyciszyć wszystkie wyjścia audio, naciśnij przycisk  na panelu sterowania. Aby włączyć dźwięk, naciśnij ponownie przycisk  lub obrót pokrętło sterujące.

Tryb Bluetooth

Przed rozpoczęciem strumieniowania muzyki poprzez Bluetooth należy najpierw sparować urządzenie z łącznością Bluetooth z głośnikiem.



UWAGA:

- Zasięg sygnału między opisywanym głośnikiem a urządzeniem Bluetooth wynosi około dziesięciu metrów (jeśli między głośnikiem a urządzeniem Bluetooth nie znajduje się żaden przedmiot).
- Każdy przedmiot ustawiony między głośnikiem a urządzeniem Bluetooth może zmniejszać zasięg sygnału.
- Zanim podłączysz urządzenie Bluetooth do opisywanego głośnika upewnij się, że znasz jego dane techniczne.
- Nie wszystkie urządzenia z łącznością Bluetooth są kompatybilne z zestawem.
- Jeśli połączenie zostało przerwane, postępuj zgodnie z poniższymi wskazówkami, aby ponownie sparować urządzenia.

1. Po włączeniu zasilania urządzenia naciśnij przycisk  na głośniku, aby wybrać tryb Bluetooth. Napis <BLUETOOTH> będzie przewijany na wyświetlaczu LCD, a symbol Bluetooth zacznie pulsować.
2. Aktywuj urządzenie z łącznością Bluetooth i rozpocznij wyszukiwanie urządzeń. Na liście dostępnych urządzeń Bluetooth pojawi się zestaw „XParty PS-949”.
3. Wybierz „XParty PS-949”. Po pomyślnym podłączeniu zostanie wyemitowany sygnał dźwiękowy.
4. Po pomyślnym podłączeniu na wyświetlaczu na krótko pojawi się napis <PAUSE>.

UWAGA:



– Głośnik próbuje automatycznie połączyć się z ostatnim wyjściowym urządzeniem audio podłączonym poprzez Bluetooth. Jeśli nie jest to możliwe, głośnik wyśle swoją identyfikację urządzenia poprzez Bluetooth, a na wyświetlaczu zacznie pulsować symbol Bluetooth.

5. Aby rozłączyć aktywne połączenie Bluetooth, naciśnij przycisk  w celu przełączenia urządzenia do innego trybu, albo naciśnij i przytrzymaj przycisk  w trybie Bluetooth.

Bezprzewodowe strumieniowanie muzyki poprzez Bluetooth

W trybie Bluetooth możesz bezprzewodowo przesyłać strumień audio przez głośnik imprezowy. Wykorzystaj elementy sterujące na sparowanym urządzeniu Bluetooth oraz na głośniku.

Dostępne elementy sterujące:

-  – Naciśnij przycisk, aby przejść do następnego utworu. Długo naciśnij przycisk, aby szybko przewinąć do przodu.
-  – Krótko naciśnij, aby uruchomić lub wstrzymać odtwarzanie
-  – Naciśnij przycisk, aby przejść do poprzedniego utworu. Długo naciśnij przycisk, aby szybko przewinąć do tyłu.

UWAGA:

– Jeśli głośnik imprezowy pozostaje nieaktywny przez 15 minut lub nie jest odbierany żaden sygnał audio, głośnik automatycznie wyłączy się.

Tryb DUO: True Wireless Stereo (TWS)

Umożliwia połączenie dwóch głośników XParty Street Beat jako lewego i prawego kanału głośników stereo.

Pierwszy podłączony głośnik jest głośnikiem głównym (KANAL LEWY), a drugi głośnikiem podrzędnym (KANAL PRAWY).

Aby rozpocząć procedurę parowania, należy przeprowadzić następujące czynności:

1. Włącz zasilanie obu głośników XParty Street Beat. Upewnij się, że w obu głośnikach nie istnieją połączenia Bluetooth.
2. Naciśnij przycisk TWS na górnym panelu pierwszego głośnika. Powinno to być głośnik, który chcesz ustawić jako KANAŁ LEWY. Na wyświetlaczu pojawi się napis <PAIR>, a symbol trybu DUO zacznie pulsować.
3. Naciśnij przycisk TWS na drugim głośniku. Powinno to być głośnik, który chcesz ustawić jako KANAŁ PRAWY.
4. Oba głośniki sparują się ze sobą automatycznie w ciągu kilku sekund. Po pomyślnym sparowaniu na pierwszym głośniku wyświetli się napis <LEFT CHANNEL>, a na drugim głośniku napis <RIGHT CHANNEL>. Potwierdza to, że oba urządzenia działają w trybie DUO.
5. W trybie TWS tylko głośnik LEWEGO KANAŁU można podłączyć poprzez urządzenie Bluetooth.

UWAGA:

- Po naciśnięciu przycisku TWS na pierwszym urządzeniu pozostaje 25 sekund, aby naciśnąć przycisk TWS na drugim urządzeniu. Jeśli nie zdążyś, pierwsze urządzenie zakończy parowanie w trybie TWS. Naciśnięcie przycisku TWS na drugim urządzeniu po upływie tego czasu spowoduje ponowne rozpoczęcie procedury, ale drugie urządzenie zostanie ustawione jako KANAŁ LEWY.
- Jeśli oba głośniki są już sparowane, tryb DUO/TWS pokryje je ponownie automatycznie po włączeniu zasilania obu głośników.
- W trybie DUO udostępniona będzie łączność Bluetooth tylko z KANAŁU LEWEGO. Wejście z MIC 1 i MIC 2 na obu głośnikach pozostanie lokalne dla tego głośnika.
- Tryb AUX nie jest dostępny w PRAWYM KANALE
- Elementy sterujące współdzielone między głośnikami w trybie DUO to:

Regulacja głośności
Odtwarzanie i pomijanie
Światła dyskotekowe
Światła stroboskopowe
Korektor brzmienia (EQ)
SUPER BASS

Włączanie/wyłączanie zasilania

- Aby rozłączyć się z innym głośnikiem w trybie DUO/TWS, naciśnij i przytrzymaj przycisk TWS. Spowoduje to rozłączenie sparowanego głośnika oraz sparowanego urządzenia Bluetooth. Naciśnij i przytrzymaj ponownie przycisk TWS, aby rozłączyć wszystkie urządzenia.
- Maksymalna odległość między dwoma głośnikami wynosi dziesięć metrów.

Tryb AUX

Głośnik XParty Street Beat można wykorzystać do słuchania dźwięku z urządzeń zewnętrznych.

1. Podłącz dodatkowe urządzenie audio do opisywanego urządzenia za pomocą wejścia audio 3,5 mm.
2. Naciśnij przycisk , dopóki na wyświetlaczu LCD nie pojawi się napis <AUX>.
3. Odtwarzaj i steruj muzyką na źródłowym urządzeniu audio.

UWAGA:

- W trybie DUO poprzez urządzenie AUX można podłączyć tylko głośnik LEWEGO KANAŁU w celu odtwarzania.
- W trybie DUO dźwięk odtwarzany w lewym kanale nie będzie odtwarzany w prawym kanale.



Obsługa wejścia mikrofon/gitara

Głośnik XParty Street Beat może obsługiwać dwa wejścia mikrofonu, gitary lub inne wejścia audio TRS 6,3 mm.

OSTRZEŻENIE:



- Przed podłączeniem urządzenia do gniazda MIC 1 lub MIC 2 upewnij się, że poziom głośności ustawiony na głośniku XParty Street Beat jest niski.
- Pozwoli to uniknąć nagłego sprzężenia zwrotnego lub głośnych szumów emitowanych z głośnika, na przykład podczas włączania mikrofonu lub jeśli poziom głośności gitary jest ustawiony na wysoki.
- Korzystając z mikrofonów należy upewnić się, że odległość między mikrofonami a głośnikiem jest odpowiednia, aby uniknąć sprzężenia zwrotnego.

Korzystanie z wejść mikrofonu, gitary lub innego wejścia audio

1. Podłącz złącze jack 6,3 mm do gniazda MIC 1 lub MIC 2. Jeśli posiadasz jeszcze inne urządzenie, podłącz je do wolnego gniazda.
2. Aby sterować poziomem głośności głośników urządzeń, naciśnij odpowiedni przycisk  lub  na panelu sterowania i obróć pokrętkę sterującą, aby wyregulować poziom głośności, aż osiągniesz żądany poziom głośności.

Efekt pogłosu

Można dodać efekt pogłosu do urządzeń podłączonych do wejść MIC 1 lub MIC 2 i ustawić poziom zastosowania efektu.

1. Aby włączyć efekt pogłosu dla wejścia MIC 1, krótko naciśnij przycisk REVERB (< 1 sekunda). Na wyświetlaczu LCD zacznie pulsować symbol .
2. Obróć pokrętkę sterującą, aby wyregulować poziom pogłosu w zakresie od <RB000> do <RB100>.
3. Aby włączyć efekt pogłosu dla wejść MIC 1 i MIC 2, krótko naciśnij przycisk REVERB (< 1 sekunda) dwa razy z rzędu. Na wyświetlaczu LCD zaczną pulsować symbole  i .
4. Aby wyłączyć efekt pogłosu, długo naciśnij przycisk REVERB (> 2 sekundy).

UWAGI:





- Efekt pogłosu stosuje się wyłącznie do wejść MIC i jest domyślnie ustawiony na 50%.
- Jeśli wartość procentowa poziomu pogłosu zostanie zmieniona, a efekt pogłosu wyłączony, ustawiona wartość zostanie zapisana.
- Jeśli efekt pogłosu zostanie włączony dla obu wejść MIC 1 i 2, poziom efektu jest taki sam dla obu wejść.

Tryb USB i funkcje ładowania

(Patrz ,  na stronie 1.)

Opisywany głośnik może obsługiwać odtwarzanie z pamięci USB i ładowanie poprzez USB.

Odtwarzanie z pamięci USB

1. Wsuń pamięć USB do wejścia USB, oznaczonego symbolem .
2. Naciśnij przycisk , by przyłączyć urządzenie do trybu USB. Napis <USB> będzie przewijany na wyświetlaczu LCD.
3. Rozpocznie się odtwarzanie zapisanych utworów muzycznych. Do sterowania odtwarzaniem można wykorzystać przyciski   i .

Ładowanie przez USB

1. Urządzenia mobilne można ładować przez gniazdo ładowania USB (5 V, 1 A).

UWAGA:

- Wszystkie kompatybilne pliki audio zostaną odtworzone automatycznie.
- Pliki są odtwarzane w kolejności opartej na lokalizacji folderów oraz w kolejności alfanumerycznej.
- Jeśli chcesz odtwarzać pliki w określonej kolejności, upewnij się, że pliki znajdują się w folderze głównym. Upewnij się, że nazwa pliku rozpoczyna się od numeru w kolejności, w jakiej chcesz odtwarzać pliki.

- Maksymalny rozmiar pamięci USB to 128 GB. Pamięci o większej pojemności nie będą działać.
- Podczas odtwarzanie plików audio z pamięci USB należy sprawdzić, czy pamięć USB podłączona do wejścia USB oznaczona jest symbolem .
- W przypadku ładowania urządzenia należy upewnić się, że urządzenie zostało podłączone do gniazda ładowania USB (5 V, 1 A).
- W trybie DUO tylko głośnik LEWEGO KANAŁU można podłączyć do pamięci USB w celu odtwarzania.
- W trybie DUO dźwięk odtwarzany w lewym kanale nie będzie odtwarzany w prawym kanale.

Korektor brzmienia (EQ), funkcja SUPER BASS, światła dyskotekowe i efekty DJ FX

Ustawienie korektora brzmienia (EQ)

Można ustawić korektor brzmienia w głośniku za pomocą zaprogramowanych efektów korektora brzmienia dla popularnych rodzajów muzyki.

1. Naciśnij kilkakrotnie przycisk EQ, aby wybrać efekt korektora brzmienia:
POP, DANCE, ROCK, LIVE, CLUB i FLAT.
Na wyświetlaczu LCD pojawi się wybrany efekt korektora brzmienia

UWAGI:

- W trybie DUO można ustawić korektor brzmienia za pomocą przycisku EQ w LEWYM lub PRAWYM głośniku.
- Aby uzyskać najlepsze rezultaty i jeśli to możliwe, upewnij się, że w urządzeniu źródłowym korektor brzmienia jest ustawiony na „FLAT” lub „WYŁ.”. Nie wszystkie urządzenia posiadają korektor brzmienia.

Funkcja SUPER BASS



Można poprawić emisję tonów niskich przy pomocy funkcji SUPER BASS. Naciśnij przycisk SUPER BASS, aby włączyć funkcję; na wyświetlaczu LCD pojawi się napis <BASS ON>. Aby wyłączyć funkcję, naciśnij ponownie przycisk SUPER BASS; na wyświetlaczu LCD pojawi się napis <BASS OFF>.

Światła dyskotekowe

Możesz ustawić efekty świetlne w głośniku.

1. Naciśnij kilkakrotnie przycisk , aby wybrać efekt świetlny: ROLLERZ, GLOW, INFINITY, BLINK, CLUB, PRISM lub LIGHTS OUT.
Na wyświetlaczu LCD pojawi się wybrany efekt świetlny. Można wyświetlić podgląd każdego światła dyskotekowego w aplikacji Sharp Life.

Światło stroboskopowe

1. Naciśnij przycisk , aby włączyć światło stroboskopowe. Naciśnij ponownie przycisk, aby wyłączyć wzmocnienie.
2. Naciśnij i przytrzymaj przycisk , aby włączyć 5-sekundowy błysk światła stroboskopowego.

UWAGA:

- W trybie DUO można ustawić światło dyskotekowe i stroboskopowe za pomocą LEWEGO lub PRAWEGO głośnika.

OSTRZEŻENIA DOTYCZĄCE OSÓB CIERPIĄCYCH NA EPILEPSJĘ

- Przed użyciem światła stroboskopowego należy sprawdzić, czy osoby znajdujące się w pobliżu nie są wrażliwe na działanie szybko migającego światła. Jeśli takie osoby są obecne, nie wolno używać światła stroboskopowego.
- Niektóre osoby cierpiące na epilepsję i nadwrażliwość na światło mogą doświadczyć ataku padaczki, jeśli zostaną narażone na działanie migającego lub stroboskopowego światła.

Efekty DJ FX

Przyciski 1–6 umożliwiają szybkie odtwarzanie różnych efektów DJ. Efekty DJ można włączyć, gdy głośnik imprezowy znajduje się w dowolnym trybie.

W głośniku XParty Street Beat zaprogramowanych jest 12 efektów. Możesz wykorzystać aplikację Sharp Life do przypisania dowolnego efektu do wybranego przycisku.

Więcej informacji na temat sterowania za pomocą aplikacji można znaleźć w poniższej części zatytułowanej „Aplikacja Sharp Life”.

Korzystanie z urządzenia na zewnątrz

Głośnik XParty Street Beat może być używany na zewnątrz dzięki odporności na zachlapania IPX4.

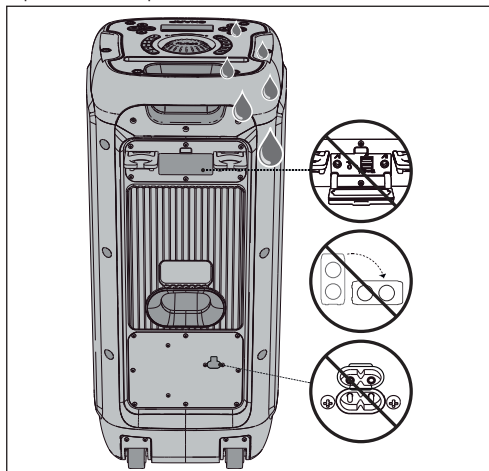

Aplikacja Sharp Life

Aplikację Sharp Life możesz pobrać na swoje urządzenie mobilne. Aplikacja umożliwia pełne sterowanie głośnikiem XParty Street Beat. Możesz odtwarzać dowolne z 12 dostępnych efektów DJ FX i przypisać ulubione do przycisków panelu sterowania (od 1 do 6), zmieniać lub wyświetlać podgląd światła dyskotekowych, zmieniać źródła sygnału, a nawet regulować poziom głośności.

Aby sparować aplikację z głośnikiem XParty Street Beat, należy przeprowadzić następujące czynności:

1. Ustawienia początkowe

Jeśli łączysz się z aplikacją po raz pierwszy, ale wcześniej podłączyłeś urządzenie do odtwarzania dźwięku poprzez Bluetooth, musisz odłączyć urządzenie Bluetooth.

Aby rozłączyć połączenie Bluetooth, naciśnij i przytrzymaj przycisk  przy włączonym źródle Bluetooth.

2. Zeskanuj poniższy kod QR, aby pobrać aplikację. Aplikacja jest kompatybilna z większością systemów iOS i Android.

3. Po pobraniu otwórz aplikację i zarejestruj konto (jeśli jeszcze nie zostało ukończone).

4. Po zarejestrowaniu wróć do okna głównego. Kliknij „Add Device” (dodaj urządzenie). Urządzenie mobilne automatycznie wyszuka głośnik XParty Street Beat.

- Po wyszukaniu głośnika XParty Street Beat stuknij symbol „+”, aby rozpocząć procedurę parowania.

Po zakończeniu parowania stuknij ikonę urządzenia, aby załadować interfejs głośnika XParty Street Beat.



Interfejs odwierciedla panel górny głośnika XParty Street Beat, jednocześnie umożliwiając dostęp do dodatkowych funkcji.

Przykład przypisania nowego efektu DJ FX do fizycznych przycisków:

- Naciśnij i przytrzymaj przycisk jeden z przycisków DJ FX w aplikacji.
- Z rozwijanej listy wybierz efekt DJ FX, który chcesz dodać do przycisku.
- Wybrany efekt DJ FX jest teraz przypisany do tego przycisku.

Aby pobrać aplikację, wykorzystaj ten kod QR w celu automatycznego przejścia do strony pobierania lub odwiedź: <https://www.sharpconsumer.com/sharp-life-app>



UWAGA:

– Jednocześnie można sparować głośnik XParty Street Beat tylko z jednym z jednym kontem Sharp Life.

Przywracanie ustawień fabrycznych

Aby przywrócić ustawienia fabryczne urządzenia, wykonaj następujące kroki:

- Naciśnij i przytrzymaj przycisk EQ, aby zresetować urządzenie do ustawień fabrycznych.
- Po pomysłnym resecie, na wyświetlaczu LCD pojawi się <RESET>.

UWAGA:

– Twoje DJ FX powrócą do ustawień fabrycznych, jeśli zmieniłeś je za pomocą aplikacji. Głośnik również rozłączy się z aplikacją Sharp Life (jeśli jest połączony).

Aby zresetować urządzenie, wykonaj następujące kroki:

- Znajdź przycisk resetowania na tylnym panelu I/O.
- Włóż odpowiedni mały, spiczasty przedmiot - np. spinacz do papieru - w otwór. Przytrzymaj przycisk przez 2-3 sekundy, aż urządzenie się zresetuje.

Rozwiązywanie problemów

Aby zachować gwarancję, nigdy nie próbuj naprawiać urządzenia samodzielnie. Jeśli podczas użytkowania zestawu wystąpią problemy, przed wezwaniem serwisu należy zapoznać się z poniższymi informacjami.

Brak zasilania

Sprawdź, czy przewód zasilający jest prawidłowo podłączony i/lub bateria jest całkowicie naładowana. Upewnij się, że w gniazdku elektrycznym jest napięcie.

Nie słychać dźwięku

Zwiększ głośność. Obróć pokrętło regulacji głośności w prawo. Wyłącz funkcję wyciszenia.

Sprawdź, czy głośność podłączonego urządzenia nie jest ustawiona na zero lub nie jest wyciszona.

Sprawdź, czy korzystasz z prawidłowego źródła sygnału dla swojego urządzenia.

Sprawdź, czy podłączyłeś pamięć USB do prawidłowego gniazda USB.

Dźwięk jest brzęczący lub szumiący

Upewnij się, że wszystkie przewody są prawidłowo podłączone. Podłącz inne urządzenie źródłowe (urządzenie mobilne w przypadku połączenia Bluetooth, odtwarzacz multimedialny w przypadku gniazda AUX itp.), aby sprawdzić, czy jakość dźwięku się poprawi. Jeśli nie, może to oznaczać usterkę oryginalnego urządzenia. Podłącz swoje urządzenie do innego wejścia, jeśli jest to możliwe.

Moje urządzenie z łącznością Bluetooth nie wyszukuje zestawu.

Upewnij się, że urządzenie zewnętrzne ma aktywną funkcję Bluetooth. Ponownie sparuj soundbar z urządzeniem.

Brak dźwięku z podłączonego mikrofonu

Sprawdź, czy przełącznik mikrofonu jest ustawiony w położeniu „WŁ.”. Sprawdź, czy poziom głośności mikrofonu w głośniku XParty Street Beat jest ustawiony powyżej zera dla używanego mikrofonu. Sprawdź, czy mikrofon jest prawidłowo podłączony do wejścia MIC 1 lub MIC 2.

Nie można połączyć się z aplikacją Sharp Life

Upewnij się, że wszystkie połączenia Bluetooth zostały usunięte przed połączeniem z aplikacją.

W przypadku wątpliwości należy zresetować urządzenie długo naciskając przycisk EQ, aby przywrócić ustawienia fabryczne.

Важные инструкции по технике безопасности

Соблюдайте все инструкции по технике безопасности и примите во внимание все предупреждающие сообщения. Сохраните данное руководство для использования в будущем.



Данный символ указывает пользователю на необходимость ознакомления с указаниями по технике безопасности, эксплуатации и техническому обслуживанию, которые содержатся далее в настоящем руководстве по эксплуатации.



Данный символ указывает на наличие в изделии неизолированного «опасного напряжения», величина которого может быть достаточной для повышения риска поражения электрическим током.



Относится к переменному току (AC). Данный символ указывает, что отмеченное символом номинальное напряжение является напряжением переменного тока.



Относится к оборудованию класса II. Данный символ указывает, что изделие оснащено двойной системой изоляции и не требует безопасного подключения к электрическому заземлению (земле).

Предостережения

Повреждение

- Распаковав устройство, осмотрите его, чтобы убедиться в отсутствии повреждений. Если оно имеет какие-либо повреждения, не приступайте к эксплуатации изделия, а обратитесь к продавцу.

Подключение питания и доступ

- Во избежание поражения электрическим током не прикасайтесь к шнуру питания мокрыми руками. Если вилка устройства не подходит к розетке, не применяйте силу, чтобы вставить ее. Перед отключением полностью выключите устройство. Отключите шнур питания, если устройство не используется в течение длительного времени. Вы всегда должны иметь свободный доступ к сетевой вилке. Не подсоединяйте к нему удлинительные кабели.

Источник питания

- Устройство нужно подключить к розетке 100–240 В перем. тока, 50/60 Гц. Использование более высокого напряжения может привести к нарушению функционирования устройства или возгоранию.

Формованная вилка питания с плавким предохранителем (не разборная) — только Великобритания, Мальта, Кипр и Ирландия.

- Кабель питания данного оборудования оснащен вилкой с плавким предохранителем 3 А. Номинал предохранителя указан на лицевой стороне штифта вилки, и в случае необходимости замены следует использовать предохранитель того же номинала, одобренный согласно BS1362.

Защита шнура питания

- Не допускайте повреждения шнура питания, не ставьте на него тяжелые предметы, не растягивайте и не скручивайте его. Повреждение шнура питания может привести к возгоранию или

поражению электрическим током. В случае повреждения шнура питания его необходимо заменить.

Безопасность детей

- В процессе использования изделия всегда соблюдайте основные правила техники безопасности, особенно в присутствии детей. Дети должны находиться под надзором, чтобы они не могли играть с изделием.

Расположение

- При использовании данное изделие должно быть установлено на плоскую, устойчивую поверхность так, чтобы никакая часть основного блока не выступала над полом.

Опасность посторонних предметов

- Для надежного функционирования изделия необходима вентиляция, предотвращающая его перегрев. Она обеспечивается щелями и отверстиями в корпусе изделия. Эти отверстия нельзя блокировать или перекрывать. Оставьте вокруг изделия зазор шириной не менее 5 см для обеспечения надлежащей вентиляции. Не позволяйте никому, особенно детям, вставлять посторонние предметы в порты, слоты и прочие отверстия в корпусе устройства, поскольку это может привести к поражению электрическим током.

Источники тепла и рабочая температура

- Не располагайте изделие рядом с источниками тепла, например радиаторами, обогревателями, печами или другими устройствами (включая усилители), вырабатывающими тепло. Не допускайте продолжительного попадания на изделие прямых солнечных лучей.

Открытый огонь

- Во избежание риска возгорания, не ставьте рядом с изделием свечи или иные источники открытого огня.

Грозы и молнии

- Грозы представляют опасность для всех электроприборов. Удар молнии может привести к повреждению изделия, даже если оно выключено. Перед грозой необходимо отключить все кабели и провода изделия.

Кабель питания

- Не допускайте повреждения шнура питания, не растягивайте и не перегибайте его, не ставьте на него тяжелые предметы.

Повреждение

- Распаковав устройство, осмотрите его, чтобы убедиться в отсутствии повреждений. Если оно имеет какие-либо повреждения, не приступайте к эксплуатации изделия, а обратитесь к продавцу.

Техническое обслуживание

- Прежде чем приступать к очистке изделия, отключите шнур питания от источника энергии. Для очистки внешней поверхности устройства используйте мягкую и чистую салфетку. Использовать для ее очистки химические или моющие средства категорически запрещено.

Обслуживание и ремонт

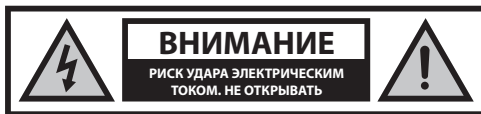

- Данное изделие не содержит компонентов, техническое обслуживание которых пользователем может осуществляться самостоятельно. Контакт с некоторыми частями внутри устройства может представлять опасность для жизни. В случае возникновения неисправностей следует связаться с производителем или представителем авторизованного сервисного центра. Гарантия производителя не распространяется на неисправности,

возникшие вследствие проведения ремонта не уполномоченными третьими лицами.

Внимание:

Предупреждение о лицах, страдающих эпилепсией

- Прежде чем использовать стробоскоп, убедитесь в том, что поблизости нет лиц, чувствительных к частым световым вспышкам. Если такие люди присутствуют, откажитесь от использования стробоскопа.
- У некоторых лиц, страдающих эпилепсией и светочувствительностью, световые вспышки или стробоскопическое освещение может вызвать приступ.

Внимание:

Предотвращение потери и повреждения слуха

- XParty Street Beat PS-949 способен создавать звуки с высоким уровнем звукового давления (SPL), способные вызвать необратимую потерю или повреждение слуха. Осторожно, не допускайте продолжительного воздействия звука с высоким уровнем звукового давления (>85 дБ).

Уход за встроенным аккумулятором

- Питание изделия обеспечивает встроенный аккумулятор.
- Аккумулятор можно заряжать и разряжать сотни раз, но в конечном итоге это приведет к его износу.
- Когда изделие не используется, выключайте его из сети.
- Не оставляйте полностью заряженный аккумулятор подключенным к зарядному устройству, поскольку избыточная зарядка сокращает срок службы аккумулятора.
- Полностью заряженный аккумулятор, который не используется, со временем теряет заряд.
- Если изделие находится в условиях чрезмерно высокой или низкой температуры, например, в закрытой машине летом или зимой, это может привести к сокращению емкости и срока службы аккумулятора.
- Старайтесь хранить устройство в сухом, прохладном месте с температурой окружающей среды ниже 32 °C.
- Если вы планируете хранить устройство дольше шести месяцев, полностью заряжайте аккумулятор каждые полгода для поддержания его работоспособности. Хранить устройство следует при температуре от 5 °C до 20 °C.

Предупреждение относительно аккумулятора

- Неправильное обращение с аккумулятором данного изделия создает угрозу воспламенения или химического ожога.
- Не вскрывайте изделие для замены аккумулятора — он не предназначен для замены пользователем.
- В случае повреждения батареи могут взорваться.
- Не подвергайте аккумулятор воздействию высоких температур или чрезмерного теплового излучения.
- Не бросайте аккумулятор и не подвергайте его сильным механическим воздействиям.

- При утилизации аккумулятора следует соблюдать указания, изложенные в настоящем руководстве (см. раздел «Утилизация оборудования и аккумулятора»). Не бросайте его в огонь и не разбирайте — это может привести к вытеканию электролита или взрыву.

Утилизация оборудования и аккумуляторов

Данное изделие не содержит компонентов, техническое обслуживание которых пользователь может осуществлять самостоятельно.

Электронное оборудование и батареи не следует выбрасывать вместе с бытовыми отходами. Для получения подробной информации о порядке и возможных местах экологически безопасной утилизации бытовыми потребителям следует обращаться либо в торговую точку, в которой они были приобретены, либо в местные органы власти. Представитель авторизованного сервисного центра Sharp должен извлечь аккумулятор и утилизировать его согласно действующему законодательству. Не выбрасывайте его вместе с бытовым мусором или в огонь, поскольку он может взорваться.



Данный символ обозначает, что на входящие в состав изделия батареи распространяется действие Директивы ЕС 2013/56/EU, которая запрещает их утилизацию вместе с обычными бытовыми отходами. Буквы Cd, Hg и Pb под символом мусорного контейнера указывают на содержание в батареях кадмия (Cd), ртути (Hg) и свинца (Pb).



Данный символ обозначает, что на изделие распространяется действие Директивы ЕС 2012/19/EU, которая запрещает его утилизацию и вывоз на свалку вместе с обычными бытовыми отходами.



Данные символы, нанесенные на изделия, упаковку и (или) сопроводительную документацию, обозначают, что использованные электрические и электронные изделия и батареи нельзя выбрасывать вместе с обычными бытовыми отходами.

Заявление о соответствии требованиям для получения маркировки CE и UKCA

- Настоящая компания Sharp Consumer Electronics Poland sp. z o.o. заявляет, что данное аудиоустройство соответствует обязательным требованиям и прочим важным положениям Директивы ЕС по радиооборудованию 2014/53/EU и Регламента Великобритании в отношении радиооборудования от 2017 года.
- Для ознакомления с полным текстом Декларации о соответствии требованиям для получения маркировки CE и UKCA перейдите на сайт sharpconsumer.eu, откройте раздел загрузки для вашей модели и выберите документ «Declaration of Conformity».

Содержимое коробки

- Переносная акустическая система XParty Street Beat PS-949
- Кабель питания
- Микрофон
- Держатели микрофонов (2 шт.)
- Документация пользователя

Элементы управления

(См.  1 на странице 1).

1. Карман для установки телефона или планшета

2.

Кнопка перехода к следующей записи.

При продолжительном нажатии происходит ускоренная перемотка текущей записи вперед. Только Bluetooth и USB.

3.

Начало воспроизведения или пауза.

Только Bluetooth и USB.

4.

Кнопка перехода к предыдущей записи.

При продолжительном нажатии происходит ускоренная перемотка текущей записи назад. Только Bluetooth и USB.

5.

Изменение громкости по входу Mic 1.

Выбор входа Mic 1 (для регулирования громкости).

6.

Изменение громкости по входу Mic 2.

Выбор входа Mic 2 (для регулирования громкости).

7. Режим Duo /TWS

Нажатие кнопки приводит к установке соединения в режиме Duo.

Продолжительное нажатие этой кнопки приводит к разрыву соединения в режиме Duo.

8. REVERB (Ревербератор)

Эта кнопка позволяет включить реверберацию, а также включать или выключать ее для различных входов.

Чтобы выключить ее для всех входов, нажмите и удерживайте эту кнопку.

Для изменения уровня реверберации следует вращать ручку регулятора.

ПРИМЕЧАНИЕ.

– Это относится только к входам Mic 1 и Mic 2

9. SUPER BASS (Супербас)

При нажатии этой кнопки включается усиление уровня низких частот. Повторное нажатие приводит к устранению этого эффекта.

10.

При нажатии этой кнопки происходит выключение звука. Чтобы включить звук, следует нажать кнопку еще раз.

11. EQ (Эквалайзер)

Кратковременно нажимая кнопку, можно выбрать различные шаблоны эквалайзера:

POP (Поп), DANCE (Танцевальная музыка), ROCK (Рок), LIVE (Прямая передача), CLUB (Клуб) или FLAT (Равномерная частотная характеристика).

12. DJ-эффекты

Для воспроизведения DJ-эффектов следует нажать кнопку 1, 2, 3, 4, 5 или 6.

ПРИМЕЧАНИЕ. В аудиосистеме XParty Street Beat предусмотрено 12 звуковых эффектов. Пользуясь приложением Sharp Life, можно назначить произвольные кнопки для вызова 6 избранных звуковых эффектов.

13. Ручка регулятора

При повороте происходит регулирование громкости или значения выбранного параметра.

К этим параметрам относятся:

Громкость Mic 1.

Громкость Mic 2.

Уровень реверберации.

14.

При нажатии этой кнопки осуществляется выбор режима (Bluetooth®, Aux-in, USB).

15.

При нажатии кнопки происходит включение/выключение стробоскопа.

Продолжительное нажатие вызывает эффект серии вспышек продолжительностью пять секунд.

16.

Продолжительное нажатие кнопки приводит к включению/выключению питания.

17.

Эффекты светодиодной подсветки. Нажимая кнопку, можно по очереди выбрать такие режимы:

Rollerz (Полики), Glow (Сияние), Infinity (Бесконечность),

Blink (Мигание), Club (Клуб), Prism (Призма) и Lights Out (Без

подсветки).

ПРИМЕЧАНИЕ.

– В приложении Sharp Life можно предварительно просмотреть и выбрать световой эффект.

Жидкокристаллическая панель

(См.  2 на странице 1).

1.

Отображается, когда используется режим Bluetooth.

В режиме установки связи через Bluetooth индикатор мигает.

2.

Отображается во время воспроизведения записи через Bluetooth или с накопителя USB.

3.

Отображается, когда воспроизведение записи через Bluetooth или с накопителя USB приостановлено.

4. DUO

Отображается, когда используется режим Duo.

Во время установки связи в режиме Duo индикатор мигает.

5. USB

Отображается, когда используется режим USB.

6. AUX

Отображается, когда используется режим AUX.

7.

Отображается, когда к входу Mic 1 подключено какое-либо устройство.

Когда для входа Mic 1 включен эффект реверберации, значок мигает.

8. 

Отображается, когда к входу Mic 2 подключено какое-либо устройство.
Когда для входа Mic 2 включен эффект реверберации, значок мигает.

9. REVERB (Ревербератор)

Отображается, когда включен эффект реверберации.
Эффект реверберации применяется только к входам для микрофонов.

10. 

Отображается, когда звук динамика отключен.

11. 

Отображает уровень заряда аккумулятора.
Во время зарядки аккумулятора этот аккумулятор мигает.
Когда аккумулятор заряжен полностью, индикатор не мигает.

12. 

Отображает значение параметра выполняемой функции.

Входы/выходы

(См.  3 и 4 на странице 1).

- Mic 1 — вход для микрофона, гитары или прочих звукоулавливающих устройств, имеющих разъемы TRS 6,3 мм
- Aux In (3,5 мм)
- USB вход
ПРИМЕЧАНИЕ.
— Только для воспроизведения с накопителя USB.
- Mic 2 — вход для микрофона, гитары или прочих звукоулавливающих устройств, имеющих разъемы TRS 6,3 мм
- Гнездо USB для зарядки (5V/1A)
ПРИМЕЧАНИЕ.
— Только для устройств, совместимых с зарядкой.
- Кнопка сброса
- Вход питания переменным током (100–240 В, 50/60 Гц)





Использование аудиосистемы XParty Street Beat

Подключение питания и зарядка акустической системы

В этой акустической системе используется встроенный литий-ионный аккумуляторный блок. Прежде чем его использовать систему, замените аккумулятор, подключив к электросети кабель питания и зарядив акустическую систему хотя бы в течение 4 часов.

Риск повреждения изделия! Убедитесь в том, что напряжение источника питания соответствует напряжению, указанному на этикетке на обратной или нижней стороне устройства. Подсоедините кабель питания к гнезду AC~ акустической системы, а затем вставьте вилку в розетку.

Во время зарядки акустической системы на жидкокристаллическом экране мигает значок батарейки. Когда аккумулятор заряжен, значок батарейки прекращает мигать и имеет три заполненных сегмента.

	67 – 100%
	34 – 66%
	11 – 33%
	≤10%

Карман для установки телефона или планшета



(См.  1, пункт 1).

В акустической системе XParty Street Beat предусмотрен карман для надежной установки мобильного устройства. Убедитесь в том, что размещенное в нем устройство надежно закреплено, — для этого оно должно быть вставлено в держатель на максимальную глубину.

ПРИМЕЧАНИЕ.

— Если надежно закрепить мобильное устройство не удастся, не используйте карман. Компания Sharp не несет ответственность за повреждение устройств, связанные с использованием держателя.

Включение питания



Для включения питания следует нажать кнопку  на 2 секунды.
Чтобы выключить акустическую систему, следует нажать кнопку  на 2 секунды.

Регулирование громкости и выключение звука

Чтобы увеличить громкость переносной акустической системы, следует вращать ручку регулятора по часовой стрелке, а чтобы уменьшить — против часовой стрелки.
На жидкокристаллическом дисплее отображается текущая громкость: 0-30

ПРИМЕЧАНИЕ.

— По умолчанию, ручка регулятора предназначена для регулирования громкости

Чтобы выключить звук, следует нажать кнопку  на панели управления. Чтобы восстановить звук, следует нажать кнопку  еще раз или повернуть ручку регулятора.

Режим Bluetooth

При первой потоковой передаче звука по каналу Bluetooth следует сначала установить связь между устройством с каналом Bluetooth и акустической системой.



ПРИМЕЧАНИЯ.

- Радиус связи между данной акустической системой и устройством Bluetooth составляет приблизительно 10 метров (если между устройством Bluetooth и проигрывателем отсутствуют посторонние предметы).
- Любые препятствия между акустической системой и устройством Bluetooth сокращают радиус связи.
- Прежде чем подключать устройство Bluetooth к акустической системе, изучите его технические характеристики.
- Совместимость со всеми устройствами Bluetooth не гарантируется.
- В случае разрыва соединения еще раз установите связь между устройством и акустической системой в соответствии с приведенными далее инструкциями.

- Когда устройство включено, нажмите на нем кнопку , чтобы выбрать режим Bluetooth. На жидкокристаллическом дисплее отобразится бегущей строкой слово <BLUETOOTH>, а значок Bluetooth будет мигать.
- Включите устройство Bluetooth и выберите режим поиска. В списке устройств Bluetooth появится пункт «XParty PS-949».

3. Выберите пункт «XParty PS-949». После успешного соединения прозвучит звуковое сообщение.
4. После успешного соединения на дисплее кратковременно появится надпись <PAUSE>.



ПРИМЕЧАНИЕ.

- Акустическая система пытается установить связь с последним устройством, к которому она была подключена по каналу Bluetooth. Если это невозможно, она отправляет через Bluetooth свой идентификатор устройства, и на дисплее начинается мигать значок Bluetooth.
- 5. Чтобы разорвать существующее соединение Bluetooth, нажмите кнопку , чтобы перевести ее в другой режим, или нажмите и удерживайте кнопку , когда она находится в режиме.

Беспроводная потоковая передача музыки через Bluetooth

В режиме Bluetooth можно транслировать звук на переносную аудиосистему в потоковом режиме. При этом можно пользоваться средствами управления как на устройстве Bluetooth, так и на аудиосистеме.

Доступные средства управления:

-  При кратковременном нажатии кнопки происходит быстрый переход к следующей записи. Продолжительное нажатие кнопки служит для ускоренной перемотки вперед.
-  При кратковременном нажатии кнопки осуществляется воспроизведение/пауза
-  При кратковременном нажатии кнопки происходит быстрый переход к предыдущей записи. Продолжительное нажатие кнопки служит для ускоренной перемотки назад.

ПРИМЕЧАНИЕ.

- Если переносная аудиосистема не используется в течение 15 минут или на нее не поступает аудиосигнал, она автоматически выключается.

Режим Duo: Настоящее беспроводное стерео (TWS)

Этот режим позволяет соединить две переносные аудиосистемы XParty Street Beat как правый и левый динамики.

Первый подключенный динамик становится основным (ЛЕВЫЙ ЗВУКОВОЙ КАНАЛ), а второй — дополнительным (ПРАВЫЙ ЗВУКОВОЙ КАНАЛ).

Чтобы приступить к установке соединения, необходимо выполнить следующие действия:

1. Включите обе акустические системы XParty Street Beat. Убедитесь в том, что ни одна из них не имеет существующих соединений через Bluetooth.
2. Нажмите кнопку TWS на крышке первого динамика. Это должен быть динамик, который должен выполнять функцию ЛЕВОГО ЗВУКОВОГО КАНАЛА. На дисплее появится надпись <PAIR>, и значок DUO начнет мигать.
3. Нажмите кнопку TWS на втором динамике. Это должен быть динамик, который должен выполнять функцию ПРАВОГО ЗВУКОВОГО КАНАЛА.
4. Через несколько секунд оба динамика автоматически установят связь друг с другом. После успешной установки связи на дисплее первого динамика появится надпись <LEFT CHANNEL> (Левый канал), а на дисплее второго динамика — <RIGHT CHANNEL> (Правый канал). Это является признаком того, что устройства работают в режиме Duo.
5. В режиме TWS к устройству Bluetooth можно подключить только динамик ЛЕВОГО ЗВУКОВОГО КАНАЛА.

ПРИМЕЧАНИЯ.

- Кнопку TWS на втором устройстве необходимо нажать в течение 25 секунд после нажатия кнопки TWS на первом устройстве. В противном случае первое устройство выйдет

из режима установки связи TWS. При нажатии кнопки TWS на втором устройстве по окончании указанного периода процесс возобновится, но функция ЛЕВОГО ЗВУКОВОГО КАНАЛА будет выполнять уже второе устройство.

- Если связь между двумя акустическими системами уже была установлена, при включении обеих акустических систем связь в режиме Duo/TWS устанавливается автоматически.
- При работе в режиме Duo для общего пользования выделяется только интерфейс Bluetooth ЛЕВОГО ЗВУКОВОГО КАНАЛА. Вход Mic 1 и Mic 2 обеих акустических систем и далее используется только этими системами.
- Вход AUX ПРАВОГО ЗВУКОВОГО КАНАЛА не используется
- Акустические системы в режиме Duo имеют такие общие элементы управления:
Регулировка громкости
Воспроизведение и переход к следующей записи
Подсветка
Стробоскоп
Эквалайзер
Супербас
Питание ВКЛ/ВЫКЛ
- Чтобы отключить одну акустическую систему от другой в режиме Duo / TWS, следует нажать и удерживать кнопку TWS. Это приведет к разрыву соединения с подключенной акустической системой, а также с устройством, подключенным через Bluetooth. Для повторного подключения всех устройств в режиме TWS следует нажать и удерживать кнопку TWS.
- Максимальное расстояние между динамиками составляет 10 метров.

Режим AUX

Аудиосистема XParty Street Beat можно использовать для прослушивания звука с внешних устройств.

1. Подключите к устройству внешнее аудиоустройство кабелем с разъемами 3,5 мм.
2. Нажмите кнопку , пока на жидкокристаллическом дисплее не появится надпись <AUX>.
3. Начните воспроизведение и управляйте им с устройства-источника.

ПРИМЕЧАНИЯ.

- В режиме Duo к внешнему устройству можно подключить только динамик ЛЕВОГО ЗВУКОВОГО КАНАЛА.
- Звук, воспроизводимый через левый звуковой канал, в этом режиме не воспроизводится через правый звуковой канал.

Использование гнезда Mic/Guitar

Аудиосистема XParty Street Beat способна работать с двумя микрофонами, гитарами или другими звукочувствительными устройствами, которые оснащены разъемами TRS 6,3 мм.

ВНИМАНИЕ!

- Прежде чем подключать устройство к разъемам Mic 1 или Mic 2, убедитесь в том, что на аудиосистеме XParty Street Beat установлена малая громкость.
- Это позволяет предотвратить внезапное появление в динамике сильного шума возбуждения, например если включен микрофон или если на гитаре установлена слишком большая громкость.
- Если используются микрофоны, то во избежание возбуждения убедитесь в том, что они расположены на достаточном расстоянии от акустической системы.



Пользование микрофонами, гитарой или иными звукочувствительными устройствами

1. Вставьте разъем 6,3 мм в гнездо Mic 1 или Mic 2. Если у вас есть другое устройство, вставьте его в другое гнездо.
2. Чтобы регулировать громкость сигнала с устройств на динамике, нажмите на панели управления соответствующую кнопку  или

↗**2** и, вращая ручку регулятора, отрегулируйте громкость на выходе до желаемого уровня.

Реверберация

Звуковой сигнал с устройств, подключенных к входам Мiс 1 или Мiс 2, можно подвергнуть реверберации, задав глубину этого эффекта.

1. Чтобы включить реверберацию для входа Мiс 1, следует кратковременно (менее чем на одну секунду) нажать кнопку реверберации. На жидкокристаллическом экране начнет мигать значок .
2. Вращая ручку регулятора, настройте уровень реверберации в пределах от RB000 до RB100.
3. Чтобы включить реверберацию для входов Мiс 1 и Мiс 2, следует кратковременно (менее чем на одну секунду) нажать кнопку реверберации два раза подряд. На жидкокристаллическом дисплее начнут мигать значки  и .
4. Чтобы выключить реверберацию, нажмите и удерживайте (более чем на 2 секунды) кнопку реверберации.

ПРИМЕЧАНИЯ.





- Эффект реверберации применяется только к входам для микрофонов, и по умолчанию его глубина установлена на 50%.
- Если после изменения глубины реверберации ревербератор выключить, значение этого параметра сохраняется.
- Если эффект реверберации включен одновременно для входов Мiс 1 и 2, для обоих входов используется одинаковая глубина реверберации.

Режим USB и функции зарядки

(См.  3,  4 на странице 1).

Интерфейс USB аудиосистемы можно использовать для воспроизведения и для зарядки.

Воспроизведение через разъем USB

1. Вставьте в гнездо USB, помеченной значком , устройство USB.
2. Нажмите кнопку , чтобы перейти в режим USB. На жидкокристаллическом дисплее отобразится бегущая строкой слово USB.
3. Начнется воспроизведение звукозаписей, расположенных на устройстве USB. Для управления воспроизведением можно пользоваться кнопками   .

Зарядка через разъем USB

1. Разъем USB для зарядки (5 В, 1 А) можно использовать для зарядки мобильных устройств.

ПРИМЕЧАНИЯ.

- Воспроизведение всех совместимых аудиофайлов происходит автоматически.
- Воспроизведение файлов осуществляется в алфавитно-цифровом порядке с учетом их расположения в папках.
- Если необходимо воспроизводить файлы в каком-то определенном порядке, они должны быть расположены в корневом каталоге. Имена файлов должны начинаться числом, который соответствует их номеру в списке воспроизведения.
- Максимальный объем флэш-диска USB составляет 128 Гб. Диски большей емкости не работают.
- При воспроизведении записей через USB устройство USB должно быть вставлено в гнездо USB, помеченное значком .
- При зарядке устройство должно быть подключено к зарядному порту USB (5 В, 1 А).
- В режиме Duo устройство USB можно подключить для воспроизведения только к динамик ЛЕВОГО ЗВУКОВОГО КАНАЛА.
- Звук, воспроизводимый через левый звуковой канал, в этом режиме не воспроизводится через правый звуковой канал.

EQ (Эквалайзер), Super Bass (Супербас), подсветка и DJ-эффекты

Настройка эквалайзера

В эквалайзере акустической системы можно установить предварительно загруженные параметры для популярных музыкальных стилей.

1. Нажимая кнопку EQ, выберите нужный шаблон эквалайзера: POP (Поп), DANCE (Танцевальная музыка), ROCK (Рок), LIVE (Прямая передача), CLUB (Клуб) или FLAT (Равномерная частотная характеристика). Выбранный шаблон отображается на жидкокристаллическом дисплее.

ПРИМЕЧАНИЯ.

- В режиме Duo можно использовать для настройки эквалайзера кнопку EQ на динамике как ЛЕВОГО, так и ПРАВОГО звукового канала.
- Чтобы добиться наилучших результатов, на источнике эквалайзер должен быть настроен на равномерную частотную характеристику или отключен. На некоторых устройствах эквалайзер отключается.

Super Bass (Супербас)

Функция Super Bass (Супербас) предназначена для усиления низкочастотной составляющей звука.

Чтобы включить эту функцию, нажмите кнопку SUPER BASS (Супербас), — на жидкокристаллическом дисплее появится надпись BASS ON (Бас вкл.).



Чтобы ее выключить, нажмите кнопку SUPER BASS (Супербас) еще раз, — на жидкокристаллическом дисплее появится надпись BASS OFF (Бас выкл.).

Подсветка

Эта функция позволяет выбрать световое оформление динамика.

1. Нажимая кнопку , выберите желаемый световой эффект: ROLLERZ (Ролики), GLOW (Сияние), INFINITY (Бесконечность), BLINK (Мигание), CLUB (Клуб), PRISM (Призма) и LIGHTS OUT (Без подсветки). Выбранный эффект подсветки отображается на жидкокристаллическом дисплее В приложении Sharp Life можно посмотреть, как выглядит каждый из вариантов светового оформления.

Стробоскоп

1. Чтобы включить стробоскопический эффект, следует нажать кнопку . Повторное нажатие приводит к устранению этого эффекта.
2. Если нажать и удерживать кнопку , будет выполнена серия вспышек продолжительностью 5 секунд.

ПРИМЕЧАНИЕ.

- В режиме Duo можно использовать для настройки подсветки и стробоскопического эффекта кнопки на динамике как ЛЕВОГО, так и ПРАВОГО звукового канала.

ПРЕДУПРЕЖДЕНИЕ О ЛИЦАХ, СТРАДАЮЩИХ ЭПИЛЕПСИЕЙ

- Прежде чем использовать стробоскоп, убедитесь в том, что поблизости нет лиц, чувствительных к частым световым вспышкам. Если такие люди присутствуют, откажитесь от использования стробоскопа.
- У некоторых лиц, страдающих эпилепсией и светочувствительностью, световые вспышки или стробоскопическое освещение может вызвать приступ.

DJ-эффекты

Нажимая кнопки от 1 до 6, можно быстро воспроизвести различные DJ-эффекты.

DJ-эффекты можно активировать в любом режиме работы переносной акустической системы.

В аудиосистеме XParty Street Beat предусмотрено 12 звуковых эффектов. Пользуясь приложением Sharp Life, можно сопоставить какой-либо кнопке любой из эффектов.

Иные возможности этого приложения описаны в разделе «Приложение Sharp Life»

Использование устройства вне помещений

Акустической системой XParty Street Beat можно пользоваться под открытым небом, поскольку она имеет брызгозащитный корпус со степенью защиты IPX4.

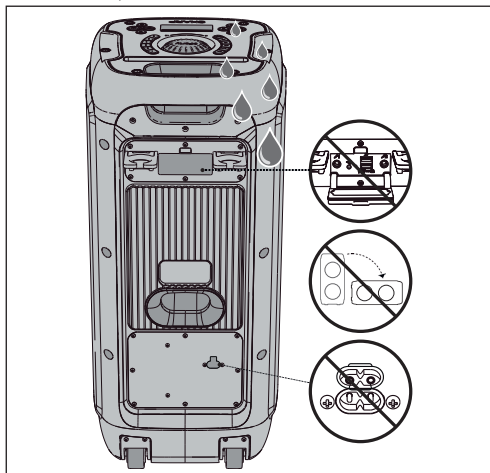

Приложение Sharp Life

На мобильное устройство можно загрузить приложение Sharp Life. В этом приложении можно управлять всеми функциями акустической системы XParty Street Beat.

Так, оно позволяет воспроизводить любой из 12 DJ-эффектов, сопоставлять отдельные эффекты кнопкам на панели управления (от 1 до 6), изменить или предварительно просматривать эффекты светодиодной подсветки, изменять источник входного сигнала и даже регулировать громкость звука.

Привязка приложения к аудиосистеме XParty Street Beat выполняется следующим образом:

1. Первоначальная настройка

Если привязка приложения осуществляется впервые, но перед этим устройство было подключено для воспроизведения звука через Bluetooth, его необходимо отключить от устройства Bluetooth.

Чтобы разорвать соединение через Bluetooth, нажмите и удерживайте на устройстве-источнике с интерфейсом Bluetooth кнопку .

2. Отсканировав QR-код, загрузите приложение. Оно совместимо с большинством версий операционных систем iOS и Android.
3. После загрузки откройте приложение и создайте учетную запись (если это не сделано раньше).
4. После регистрации возвращайтесь на основной экран. Нажмите кнопку Add Device (Добавить устройство). Устройство автоматически начнет поиск аудиосистемы XParty Street Beat.
5. Когда она будет обнаружена, прикоснитесь к значку «+», чтобы приступить к установке соединения.

Когда соединение будет установлено, нажмите значок устройства; после этого будет загружен интерфейс аудиосистемы XParty Street Beat.



Он представляет собой изображение верхней крышки аудиосистемы XParty Street Beat, но позволяет пользоваться и дополнительными возможностями.

Например, чтобы сопоставить кнопкам на панели управления новые DJ-эффекты, следует:

1. Нажать и удерживать в приложении одну из кнопок DJ-эффектов.
2. Выбрать из выпадающего списка DJ-эффект, который следует сопоставить этой кнопке.
3. В результате выбранный DJ-эффект будет поставлен в соответствие этой кнопке.

Чтобы загрузить приложение, перейдите на страницу загрузки по QR-коду или перейдите по адресу: <https://www.sharpconsumer.com/sharp-life-app>



ПРИМЕЧАНИЕ.

– К акустической системе XParty Street Beat может быть привязана только одна учетная запись приложения Sharp Life.

Восстановление заводских настроек

Чтобы сбросить настройки устройства до заводских, выполните следующие действия:

1. Нажмите и удерживайте кнопку EQ, чтобы сбросить устройство до заводских настроек.
2. После успешного сброса на ЖК-дисплее отобразится <RESET>.

ПРИМЕЧАНИЕ:

– Ваши DJ FX вернутся к заводским позициям, если вы изменили их через приложение. Колонка также отключится от приложения Sharp Life (если подключена).

Чтобы сбросить настройки устройства, выполните следующие действия:

1. Найдите кнопку сброса с отверстием на задней панели I/O.
2. Вставьте подходящий маленький заостренный предмет - например, скрепку для бумаги - в отверстие. Удерживайте кнопку в течение 2-3 секунд, пока устройство не сбросится.

Поиск и устранение неисправностей

Для сохранения гарантии не пытайтесь самостоятельно ремонтировать систему. В случае возникновения проблем в процессе эксплуатации устройства ознакомьтесь с приведенной ниже информацией, прежде чем обращаться в сервисную службу.

Отсутствует питание

Убедитесь, что шнур питания правильно подключен, а аккумулятор полностью заряжен. Убедитесь в том, что розетка переменного тока подает электроэнергию.

Отсутствует звук

Повысьте уровень громкости. Поверните ручку регулятора по часовой стрелке.

Выключите функцию отключения звука.

Убедитесь в том, что на подключенном устройстве установлена хоть какая-то громкость и не включен режим отключения звука.

Проверьте, подключена ли аудиосистема к нужному устройству-источнику.

Проверьте, вставлен ли USB-накопитель в надлежащий USB-порт.

Я слышу жужжание или гудение

Убедитесь в том, чтобы все кабели и провода надежно подсоединены. Подключите другой источник (мобильное устройство, если используется режим Bluetooth, медиа-плеер, если используется режим Aux и т. д.), чтобы проверить, сохраняется ли жужжание. Если нет, возможно, причиной проблемы является исходное устройство. Подключите устройство к другому входу на звуковой панели, если оно обладает такой возможностью.

Bluetooth-название данного устройства отсутствует в списке на моем устройстве Bluetooth

Убедитесь в том, что на устройстве Bluetooth активирована функция Bluetooth. Выполните сопряжение проигрывателя с устройством Bluetooth еще раз.

Микрофон не слышен

Проверьте, включен ли микрофон расположенным на нем выключателем.

Проверьте, установлена ли в акустической системе XParty Street Beat для используемого микрофона хоть какая-то громкость.

Проверьте, правильно ли подключен микрофон к входам Mic1 или Mic2.

Невозможно подключиться к приложению Sharp Life

Убедитесь в том, что перед установкой соединения с приложением разорваны все подключения через Bluetooth.

Если возникнут сомнения, восстановите заводские настройки устройства продолжительным нажатием кнопки EQ (Эквалайзер).

Technical specification | Technische Daten | Especificación técnica | Caractéristiques techniques | Specifiche tecniche | Technische specificaties | Dane techniczne | Технические спецификации

EN	DE	ES	FR	IT
Model	Modell	Modelo	Modèle	Modello
Power Supply	Stromversorgung	Corriente	Alimentation	Alimentazione
Max. Power Consumption	Max. Stromverbrauch	Consumo de potencia máximo	Consommation électrique max.	Consumo energetico max.
Standby Power Consumption	Stand-by-Stromverbrauch	Consumo promedio en modo de espera	Consommation électrique en mode veille	Consumo energetico in standby
Audio Output Power	Audio-Ausgangsleistung	Potencia de salida de audio	Puissance de sortie audio	Potenza audio in uscita
Rechargeable pack	Wiederaufladbarer Akkusatz	Batería recargable	Pack rechargeable	Batteria ricaricabile
Typical charge time	Durchschnittliche Ladezeit	Tiempo de carga típico	Temps de charge typique	Tempo di carica tipico
Bluetooth	Bluetooth	Bluetooth	Bluetooth	Bluetooth
Version	Version	Versión	Version	Versione
Maximum power transmitted	Maximaler übertragener Strom	Potencia máxima transmitida	Puissance maximale transmise	Potenza massima trasmessa
Frequency bands	Frequenzbänder	Bandas de frecuencia	Bande de fréquences	Bande di frequenza
Pairing name	Pairing-Name	Nombre de emparejamiento	Nom d'appariement	Nome accoppiamento

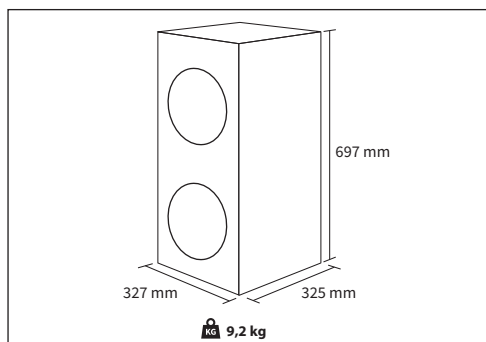

NL	PL	RU	
Model	Model	Модель	PS-949
Stroomvoorziening	Zasilanie	Электропитание	AC ~100-240V, 50/60Hz
Max. energieverbruik	Maksymalne zużycie energii	Максимальная потребляемая мощность	60W
Energieverbruik stand-by	Zużycie energii w trybie czuwania	Потребляемая мощность в режиме ожидания	<1W
Audio-uitgangsvermogen	Moc wyjściowa audio	Мощность звука на выходе	200W (max) 66W (2 x 33W) RMS
Oplaadbare set	Ładowalna bateria	Акумуляторный блок	DC 14,4V; 2500mAh
Typische oplaadtijd	Typowy czas ładowania	Типичное время зарядки	up to 4 hours
Bluetooth	Bluetooth	Bluetooth	
Versie	Wersja	Версия	V 5.0
Maximaal overgedragen vermogen	Maksymalny poziom przekazywanej mocy	Максимальная мощность передачи	< 20 dbm
Frequentiebanden	Pasma częstotliwości	Частотные диапазоны	2402 MHz ~ 2480 MHz
Koppelnaam	Nazwa urządzenia stosowana w trybie parowania	Название при установке соединения	XParty PS-949



Sharp Consumer Electronics Poland sp. z o.o.
Ostaszewo 57B, 87-148 Łysomice, Poland

Made in China

SAU/MAN/0179

www.sharpconsumer.eu

SHARP