



**MANUALE D'USO**  
MACCHINA DA CAFFÈ AUTOMATICA

IT

**USER MANUAL**  
BEAN TO CUP COFFEE MACHINE

EN

**MANUEL DE L'UTILISATEUR**  
MACHINE À CAFÉ AUTOMATIQUE

FR

**GEBRAUCHSANLEITUNG**  
AUTOMATISCHE KAFFEEMASCHINE

DE

**GEBRUIKSAANWIJZING**  
AUTOMATISCH KOFFIEZETAPPARAAT

NL

**MANUAL DE USO**  
MÁQUINA DE CAFÉ AUTOMÁTICA

ES

**MANUAL DE USO**  
MÁQUINA DE CAFÉ AUTOMÁTICA

PT

**BRUKSANVISNING**  
AUTOMATISK KAFFEMASKIN

SV

**РУКОВОДСТВО ПО ЭКСПЛУАТАЦИИ**  
АВТОМАТИЧЕСКАЯ КОФЕМАШИНА

RU

**BRUGSANVISNING**  
AUTOMATISK KAFFEMASKINE

DA

**INSTRUKCJA OBSŁUGI**  
AUTOMATYCZNY EKSPRES DO KAWY

PL

**KÄYTTÖOHJE**  
AUTOMAATTINEN KAHVINKEITIN

FI

**BRUKSANVISNING**  
AUTOMATISK KAFFEMASKIN

NO

كتيب الاستخدام  
ماكينة تحضير القهوة

AR



Consigliamo di leggere attentamente questo manuale, che riporta tutte le indicazioni per mantenere inalterate le qualità estetiche e funzionali dell'apparecchio acquistato.

Per ulteriori informazioni sul prodotto: [www.smeg.com](http://www.smeg.com)

We advise you to read this manual carefully, as it contains all the instructions for managing the appliance's aesthetic and functional qualities.

For further information on the product: [www.smeg.com](http://www.smeg.com)

Nous conseillons de lire attentivement ce manuel, qui comprend toutes les indications pour maintenir inaltérées les qualités esthétiques et fonctionnelles de l'appareil acheté.

Pour obtenir des informations supplémentaires sur le produit : [www.smeg.com](http://www.smeg.com)

Wir empfehlen, diese Bedienungsanleitung, die sämtliche Anweisungen enthält, um das Aussehen und die Funktionsfähigkeit des Geräts zu erhalten, sorgfältig zu lesen.

Für weitere Informationen über das Produkt wird auf [www.smeg.com](http://www.smeg.com) verwiesen

We adviseren om deze handleiding aandachtig door te lezen. Ze bevat aanwijzingen die nodig zijn om de esthetische en functionele eigenschappen van het gekochte apparaat intact te houden.

Bezoek voor meer informatie over het product: [www.smeg.com](http://www.smeg.com)

Aconsejamos leer atentamente este manual que contiene todas las indicaciones para mantener inalterada la calidad estética y funcional del aparato adquirido.

Más información sobre el producto en: [www.smeg.com](http://www.smeg.com)

Aconselhamos que leia atentamente este manual, que refere todas as indicações para manter inalteradas as qualidades estéticas e funcionais do aparelho comprado.

Para mais informações sobre o produto: [www.smeg.com](http://www.smeg.com)

Vi rekommenderar att ni nogå läser denna handbok som anger alla de nödvändiga anvisningarna för att bibehålla den inköpta apparatens utseende och funktioner.

För mer information om produkten: [www.smeg.com](http://www.smeg.com)

Мы рекомендуем вам внимательно прочитать данное руководство, в котором приводятся все указания, необходимые для поддержания неизменными эстетических и функциональных свойств приобретенного прибора.

Дополнительную информацию об изделии можно получить на сайте: [www.smeg.com](http://www.smeg.com)

Vi anbefaler, at du nøje læser denne vejledning, som indeholder alle anvisninger til at holde det købte apparat i perfekt funktionsmæssig og æstetisk stand.

For yderligere informationer om produktet: [www.smeg.com](http://www.smeg.com)

Zalecamy uważne przeczytanie niniejszej instrukcji, która zawiera wszystkie wskazania dla utrzymania jakości estetyki i funkcjonalności zakupionego urządzenia.

Dalsze informacje dotyczące produktu znajdują się na stronie: [www.smeg.com](http://www.smeg.com)

Lue tämä käyttöopas huolellisesti. Ohjeita noudattamalla taataan laitteen oikeaoppinen ylläpito ja sen ominaisuuksien säilyvyys.

Tuotteeseen liittyvät lisätiedot löytyvät osoitteesta [www.smeg.com](http://www.smeg.com)

Vi anbefaler at du leser denne brukerveiledningen grundig, da den inneholder alle indikasjonjer for å bevare de estetiske og funksjonelle kvalitetene til produktet du har kjønt.

For ytterligere informasjon om produktet: [www.smeg.com](http://www.smeg.com)

نصح بقراءة هذا الكتيب بعناية حيث يضم جميع التعليمات التي تضمن الحفاظ على الخصائص الجمالية والوظيفية للمنتج الذي قمت بشرائه.  
للمزيد من المعلومات عن المُنتج بوجاء زيارة [www.smeg.com](http://www.smeg.com)

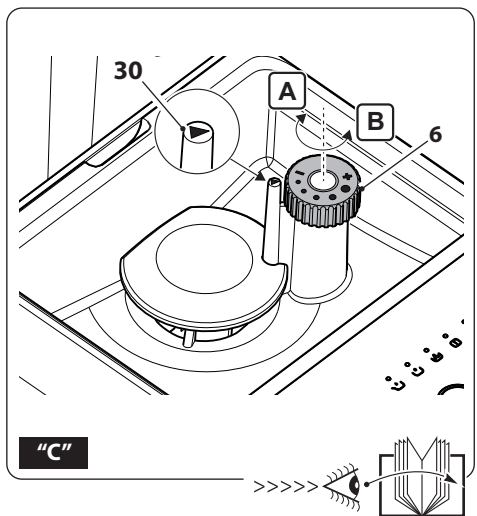
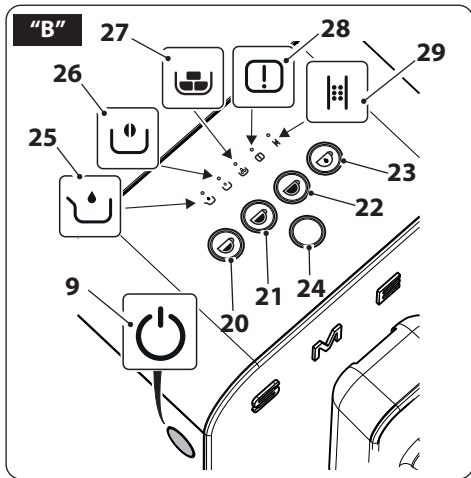
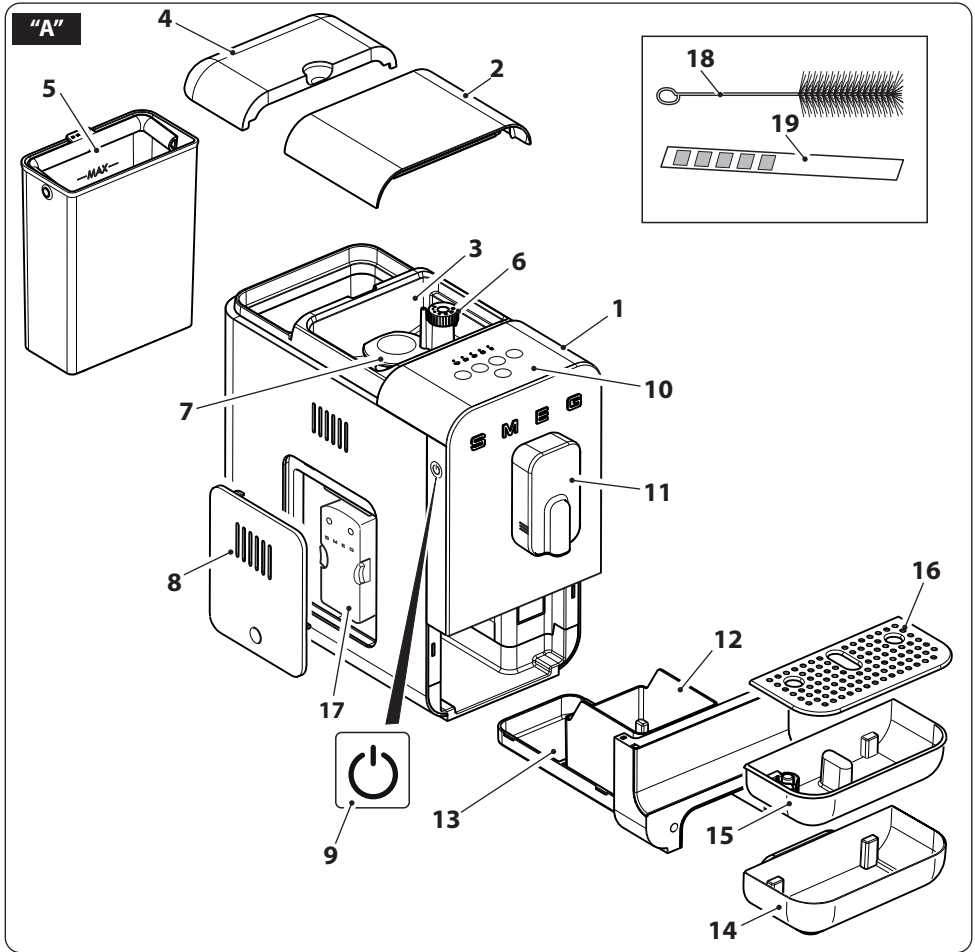

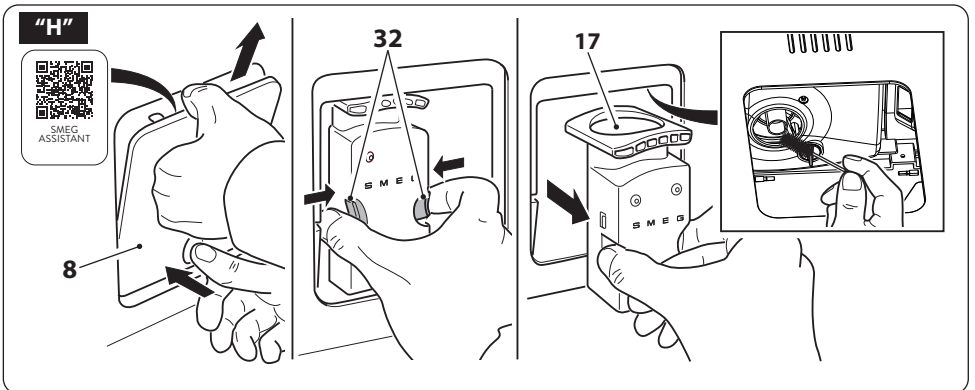
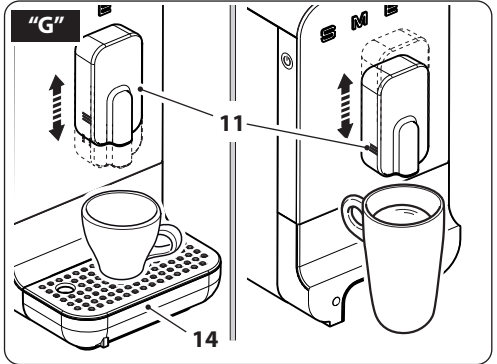
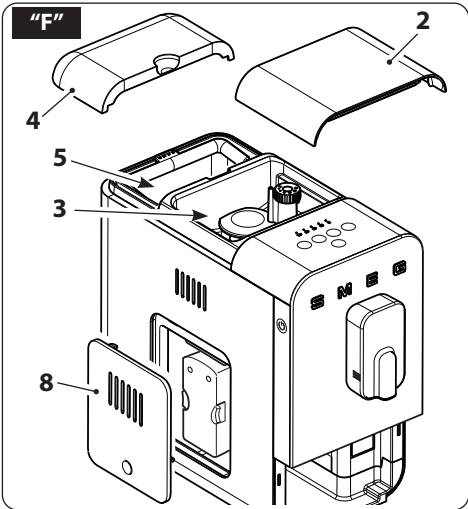
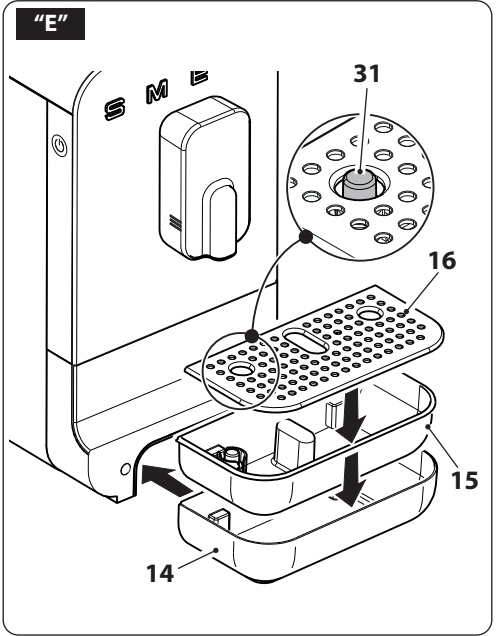
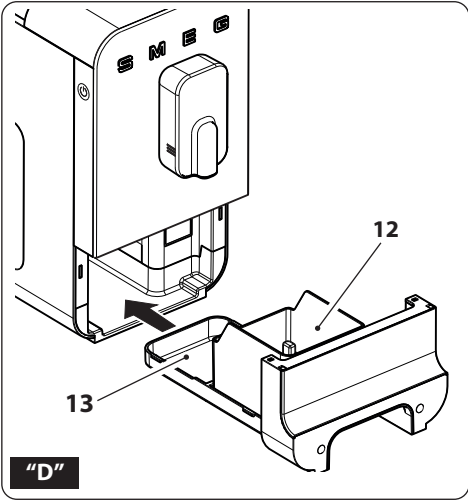

**Informazioni importanti per l'utente / Important information for the user**  
**Informations importantes pour l'utilisateur / Wichtige Informationen für den Benutzer**  
**Belangrijke informatie voor de gebruiker / Información importante para el usuario**  
**Informações importantes para o utilizador / Viktig information for användaren**  
**Важная информация для пользователя / Vigtig information til brugeren**  
**Ważne informacje dla użytkownika / Tärkeitä tietoja käyttäjälle**  
**Viktig informasjon for brukere / معلومات هامة للمستخدم**

**⚠ Avvertenze / Instructions / Avertissements / Hinweise / Waarschuwingen / Advertencias / Advertências / Varningar / Меры предосторожности / Advarsler / Ostrzeżenia / Varoitus / Advarsler / تحذيرات**

Informazioni generali su questo manuale d'uso, di sicurezza e per lo smaltimento finale / General information on this user manual, on safety and final disposal / Informations générales sur ce manuel d'utilisation, sur la sécurité et sur l'élimination définitive de l'appareil / Allgemeine Informationen zu dieser Gebrauchsanleitung, zur Sicherheit und die endgültige Entsorgung / Algemene informatie over deze handleiding, veiligheidsinstructies en uiteindelijke verwerking / Información general del manual relativa al uso, la seguridad y la eliminación final / Informações gerais sobre este manual do utilizador, segurança e para a eliminação final / Allmän information om denna bruksanvisning, om säkerhet och för slutligt bortscaffande / Общая информация о данном руководстве по эксплуатации, безопасности и окончательной утилизации / Generelle oplysninger om denne betjenings- og sikkerhedsvejledning samt endelig bortscaffelse / Ogólne informacje dotyczące użytkowania, bezpieczeństwa i utylizacji / Käyttöohjeita, turvallisuutta ja käytöstä poistoa koskevat yleisetiedot / Generell informasjon om denne brukerveiledningen, sikkerhet og endelig kassering av produktet / معلومات عامة عن دليل استخدام هذا الجهاز وسلامة استخدامه وكيفية التخلص عن الجهاز بشكل نهائي

**📖 Descrizione / Description / Description / Beschreibung / Beschrijving / Descripción / Descrição / Beskrivning / Описание / Beskrivelse / Opis / Kuvaus / Beskrivelse / الوصف**

Descrizione dell'apparecchio / Appliance description / Description de l'appareil / Beschreibung des Geräts / Omschrijving van het apparaat / Descripción del aparato / Descrição do aparelho / Beskrivning av apparaten / Описание прибора / Beskrivelse af apparatet / Opis urządzenia / Laitteen kuvaus / Beskrivelse av apparatet / وصف الجهاز

**👉 Uso / Use / Utilisation / Gebrauch / Gebruik / Uso / Utilização / Användning / Использование / Anvendelse / Użytkowanie / Käyttö / Bruk / الاستخدام**

Informazioni sull'uso dell'apparecchio / Information on using your appliance / Informations sur l'utilisation de l'appareil / Informationen zum Gebrauch des Geräts / Informatie over het gebruik van het apparaat / Información sobre el uso del aparato / Informações sobre a utilização do aparelho / Information om användning av apparaten / Информация об использовании прибора / Oplysninger om brug af apparatet / Informacje dotyczące użytkowania urządzenia / Laitteistoa koskevat käyttöohjeet / Informasjon om bruken av apparatet / معلومات عن استخدام الجهاز

**🧼 Pulizia e manutenzione / Cleaning and care / Nettoyage et entretien / Reinigung und Wartung / Reiniging en onderhoud / Limpieza y mantenimiento / Limpeza e manutenção / Rengöring och underhåll / Чистка и техническое обслуживание / Rengøring og vedlikeholdelse / Czyszczenie i konserwacja / Puhdistus ja hoito / Rengjøring og vedlikehold / التنظيف والصيانة**

Informazioni per la corretta pulizia e manutenzione dell'apparecchio / Information for proper cleaning and maintenance of the appliance / Informations pour un nettoyage et un entretien corrects de l'appareil / Informationen zur ordnungsgemäßen Reinigung und Wartung des Geräts / Informatie voor de juiste wijze van reiniging en onderhoud van het apparaat / Información sobre la limpieza y el mantenimiento correctos del aparato / Informações para a limpeza e manutenção corretas do aparelho / Information för korrekt rengöring och underhåll av apparaten / Информация по корректной очистке и техобслуживанию прибора / Oplysninger om korrekt rengøring og vedlikeholdelse af apparatet / Informacje dotyczące prawidłowego czyszczenia i konserwacji urządzenia / Laitteiston oikeaa puhdistusta ja huoltoa koskevat tiedot / Informasjon for korrekt rengjøring og vedlikehold av apparatet / معلومات لتنظيف وصيانة الجهاز بشكل صحيح

**⚠ Avvertenza di sicurezza / Safety instructions / Consignes de sécurité / Sicherheitshinweise / Veiligheidswaarschuwingen / Advertencia de seguridad / Advertências de segurança / Säkerhetsvarning / Предупреждение о безопасности / Sikkerhedsanvisninger / Ostrzeżenie dotyczące bezpieczeństwa / Turvallisuuteen liittyvät varoitukset / Sikkerhetsadvarsler / تحذير للسلامة**

**i Informazione / Information / Information / Information / Informatie / Información / Informação / Information / Информация / Information / Informacja / Tietoä / Informasjon / معلومات**

**📝 Suggerimento / Advice / Conseil / Empfehlungen / Aanbeveling / Sugerencia / Sugestões / Råd / Рекомендация / Forslag / Porada / Neuvo / Forslag / اقتراحات**



Il costruttore si riserva di apportare senza preavviso tutte le modifiche che riterrà utili al miglioramento dei propri prodotti. Le illustrazioni e le descrizioni contenute in questo manuale non sono quindi impegnative ed hanno solo valore indicativo.

The manufacturer reserves the right to make any changes deemed useful for the improvement of its products without prior notice. The illustrations and descriptions contained in this manual are therefore not binding and are merely indicative.

Le fabricant se réserve la faculté d'apporter, sans préavis, toutes les modifications qu'il jugera utiles pour l'amélioration de ses produits. Les illustrations et les descriptions figurant dans ce manuel ne sont pas contraignantes et n'ont qu'une valeur indicative.

Der Hersteller behält sich vor, ohne vorherige Benachrichtigung alle Änderungen vorzunehmen, die er zur Verbesserung seiner Produkte für nützlich erachtet. Die in diesem Handbuch enthaltenen Illustrationen und Beschreibungen sind daher unverbindlich und dienen nur zur Veranschaulichung.

De fabrikant behoudt zich het recht voor zonder waarschuwing alle wijzigingen aan te brengen die hij nodig acht om zijn producten te verbeteren. De afbeeldingen en de beschrijvingen die aanwezig zijn in deze handleiding zijn niet bindend, en hebben enkel een aanduidende waarde.

El fabricante se reserva el derecho a aportar sin aviso previo todas las modificaciones que considere útiles para la mejora de sus propios productos. Las ilustraciones y las descripciones contenidas en este manual no comprometen, por tanto, al fabricante y tienen un valor meramente indicativo.

O fabricante reserva-se o direito de efetuar, sem aviso prévio, qualquer modificação que vise o melhoramento dos respetivos produtos. As ilustrações e descrições contidas neste manual, não são, por isso, vinculativas e possuem apenas valor indicativo.

Tillverkaren förbehåller sig rätten att genomföra alla de ändringar som anses nödvändiga för att förbättra de egna produkterna utan att meddela detta i förväg. De illustrationer och beskrivningar som finns i denna bruksanvisning är vägledande och därmed inte bindande.

Производитель оставляет за собой право вносить без предупреждения все изменения, которые посчитает полезными для улучшения собственной продукции. Рисунки и описания, содержащиеся в данном Руководстве по эксплуатации, не имеют обязательств и имеют ознакомительный характер.

Producenten forbeholder sig retten til at foretage eventuelle ændringer, der anses for at være en forbedring af det oprindelige produkt, uden forudgående varsel. Illustrationer og beskrivelser i denne betjeningsvejledning er derfor ikke bindende og kun vejledende.

Producent zastrzega sobie prawo do nanoszenia, bez uprzedniego powiadomienia, wszelkich zmian, które uzna za przydatne w celu ulepszenia swoich produktów. Rysunki i opisy zawarte w niniejszej instrukcji nie są zobowiązujące i mają charakter poglądowy.

Valmistaja pidättää itsellään oikeuden tehdä ohjeisiin mielestään tarpeellisia muutoksia ilman ennakoilmoitusta. Tässä oppaassa olevat kuvat ja piirrookset eivät näin ollen ole sitovia, vaan ne annetaan vain viitteellisessä mielessä.

Produsenten forbeholder seg rett til endringer på sine produkter grunnet tekniske fremskritt, uten forutgående varsel. Illustrasjonene og beskrivelsene i denne bruksanvisningen er derfor ikke bindende og skal kun betraktes som retningsgivende.

”تحفظ جهة التصنيع لنفسها بالحق في القيام بجميع التعديلات التي تراها مناسبة لتحسين منتجاتها دون إنذار مسبق. ولذلك، لا تعتبر الرسوم التوضيحية والأوصاف الواردة في هذا الدليل ملزمة وإنما ذات قيمة إرشادية فقط“

Gentile Cliente,

La ringraziamo vivamente per aver acquistato la macchina per caffè della Linea Smeg.

Scegliendo un nostro prodotto, Lei ha optato per soluzioni in cui la ricerca estetica e una progettazione tecnica innovativa offrono oggetti unici che diventano elementi d'arredo.

Un elettrodomestico Smeg, infatti, si coordina sempre perfettamente con altri prodotti in gamma e, nel contempo, può costituire un oggetto di design per la cucina.

Augurandole di apprezzare appieno le funzionalità del Suo elettrodomestico, Le porgiamo i nostri più cordiali saluti.

*SMEG S.p.A.*

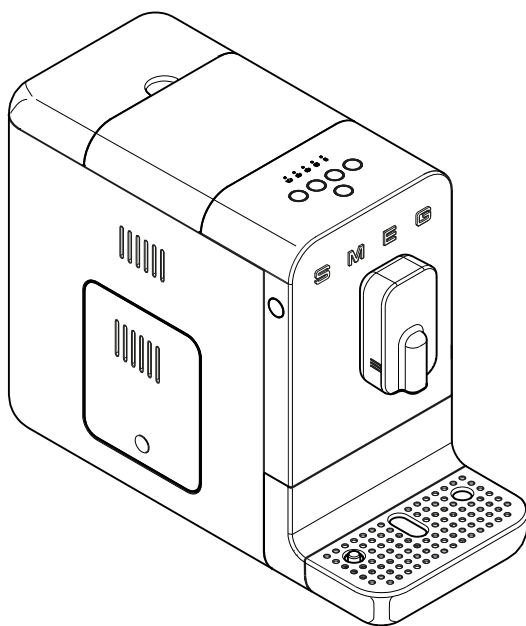

**Modello BCC11**  
**Macchina da caffè automatica**



# Salvaguardie Importanti

## SICUREZZA

### Avvertenze fondamentali per la sicurezza.



Conservare accuratamente queste istruzioni. Qualora l'apparecchio venisse ceduto ad altre persone, consegnare loro anche queste istruzioni per l'uso.

Pericolo di Folgorazione, poiché l'apparecchio funziona a corrente elettrica, è necessario attenersi alle seguenti avvertenze di sicurezza:

- Non toccare la spina con le mani bagnate.
- Assicurarsi che la presa di corrente utilizzata sia sempre liberamente accessibile, perché solo così si potrà staccare la spina all'occorrenza.
- Se si vuole staccare la spina dalla presa, afferrare direttamente la spina. Non staccare la spina dalla presa di corrente tirandone il cavo o con le mani bagnate.
- In caso di guasti all'apparecchio, non tentare di ripararli. Spegnerne l'apparecchio, staccare la spina dalla presa e rivolgersi all'Assistenza Tecnica Smeg.
- In caso di danni alla spina o al cavo di alimentazione, farli sostituire esclusivamente dall'Assistenza Tecnica, in modo da prevenire ogni rischio.
- Non immergere l'apparecchio, il cavo di alimentazione, la spina in acqua o qualsiasi altro liquido.
- Attenzione: Pericolo di lesioni! L'uso improprio dell'apparecchio può causare lesioni. Prima della pulizia scollegare la spina.

- Non fare pendere il cavo di alimentazione dall'orlo del tavolo o altro piano, né farlo entrare in contatto con superfici calde.

Pericolo di soffocamento dovuto agli imballi di plastica, conservare il materiale dell'imballaggio (sacchetti di plastica, polistirolo espanso) fuori dalla portata dei bambini.

- Non posizionare l'apparecchio sopra o in prossimità di fornelli elettrici o a gas, o in un forno riscaldato.
- Non lavare l'apparecchio in lavastoviglie.

### Collegamento dell'apparecchio

**Attenzione!** Assicurarsi che la tensione e la frequenza della rete elettrica corrisponda a quella indicata nella targa dati sul fondo dell'apparecchio.

Collegare l'apparecchio solo ad una presa di corrente installata a regola d'arte avente una portata minima di 10A e dotata di efficiente messa a terra.

In caso di incompatibilità tra la presa e la spina dell'apparecchio, fare sostituire la presa con un'altra di tipo adatto, da personale qualificato.

Al fine di evitare un pericolo dovuto al ripristino involontario del disgiuntore termico, questo apparecchio non deve essere alimentato tramite un dispositivo di commutazione esterno, come un timer, o collegato a un circuito che viene regolarmente acceso e spento dall'utenza.

- Non utilizzare un adattatore.
- Non utilizzare una prolunga.
- Non versare liquidi sulla spina di corrente e sulla base di alimentazione.

L'inosservanza di queste avvertenze può provocare la morte, un incendio o la folgorazione.



- Tenere l'apparecchio fuori dalla portata dei bambini di età inferiore di 8 anni.
- I bambini non devono giocare con l'apparecchio.
- L'uso di questo apparecchio è consentito a persone (incluso i bambini di almeno 8 anni) dalle ridotte capacità fisiche, sensoriali o mentali solo se sono sotto il controllo di adulti o sono stati istruiti sull'uso sicuro dell'apparecchio e hanno compreso i pericoli connessi al suo utilizzo.
- I lavori di pulizia o manutenzione possono essere eseguiti da bambini che abbiano compiuto almeno 8 anni, esclusivamente sotto la sorveglianza di un adulto.
- Scollegare l'apparecchio dalla presa di corrente prima di tutte le operazioni di montaggio, smontaggio e pulizia.

## Pericolo di ustioni

- Lasciare raffreddare l'apparecchio prima di effettuare la pulizia.
- La macchina da caffè genera calore e produce acqua calda durante il funzionamento. Evitare il contatto con l'acqua bollente.

## Uso conforme alla destinazione

- Utilizzare l'apparecchio solo al chiuso e a un'altitudine massima di 2000 metri.
- Utilizzare il dispositivo solo per preparare bevande a base di caffè a partire dalla macinatura di chicchi di caffè o per erogare acqua calda. Altri utilizzi sono impropri.
- Inserire solo acqua nell'apposito serbatoio. Utilizzare acqua fresca e pulita.
- Utilizzare esclusivamente parti di ricambio originali del produttore. L'uso di parti di

ricambio non consigliato dal produttore potrebbe provocare incendi, scosse elettriche o lesioni alle persone.

- L'apparecchio è destinato a essere utilizzato in applicazioni domestiche e simili, quali:
  - nella zona cucina per il personale in negozi, negli uffici e in altri ambienti lavorativi;
  - nei bed and breakfast e agriturismo;
  - da clienti in alberghi, motel e ambienti residenziali.
- Altri utilizzi, come in ristoranti, bar e caffetterie, sono impropri.

Inoltre:

- Non riempire il contenitore dell'acqua oltre il limite massimo indicato.
- Non utilizzare senza acqua nel serbatoio o senza serbatoio.
- Utilizzare solo chicchi di caffè per ottenere la polvere, non inserire caffè già macinato nel serbatoio per i chicchi di caffè.
- Non inserire l'apparecchio in un mobile chiuso (tipo incasso).

Attenzione: Per la pulizia delle superfici che vengono a contatto con gli alimenti rispettare le indicazioni speciali sulla pulizia riportate nelle istruzioni.

## Responsabilità del costruttore

Il costruttore declina ogni responsabilità per danni subiti da persone e cose causati da:

- uso dell'apparecchio diverso da quello previsto;
- mancanza di lettura del manuale d'uso;
- manomissione anche di una singola parte dell'apparecchio;
- utilizzo di ricambi non originali;
- inosservanza delle avvertenze di sicurezza.



## SMALTIMENTO

Gli apparecchi elettrici non devono essere smaltiti assieme ai rifiuti domestici. Gli apparecchi che recano questo simbolo



sono soggetti alla Direttiva europea 2012/19/UE. Tutti gli apparecchi elettrici ed elettronici dismessi devono essere smaltiti separatamente dai rifiuti domestici, conferendoli agli appositi centri previsti dallo Stato. Smaltendo correttamente l'apparecchio dismesso, si eviteranno danni all'ambiente e rischi per la salute delle persone. Per ulteriori informazioni sullo smaltimento dell'apparecchio dismesso rivolgersi all'Amministrazione comunale, all'Ufficio smaltimento o al negozio dove è stato acquistato l'apparecchio.

## DESCRIZIONE APPARECCHIO (Fig. A)

- 1 Corpo macchina.
- 2 Coperchio contenitore chicchi caffè.
- 3 Contenitore chicchi caffè.
- 4 Coperchio serbatoio acqua.
- 5 Serbatoio acqua (1,4 l).
- 6 Manopola selezione grado di macinatura.
- 7 Protezione macine.
- 8 Sportello accesso gruppo infusore.
- 9 Pulsante ON/OFF.
- 10 Pannello comandi.
- 11 Erogatore caffè regolabile in altezza.
- 12 Contenitore fondi caffè.
- 13 Vassoio raccogli gocce.
- 14 Vaschetta raccogli gocce esterna.
- 15 Vaschetta raccogli gocce interna con indicatore di livello.
- 16 Griglia poggiatezze.
- 17 Gruppo infusore.
- 18 Spazzolino pulizia.
- 19 Striscia per il test di durezza dell'acqua.

## DESCRIZIONE COMANDI E ALLARMI (Fig. B-C)



### Tasto ON/OFF (9)

Premendo il tasto si fornisce o si toglie tensione alla macchina.



### Tasto cambio programma di erogazione (24)

Il prodotto è dotato di 8 funzioni, accessibili attraverso due menù, *Menù Bianco* e *Menù Arancione*.

Premendo questo tasto è possibile variare il menù di erogazione da *"Bianco"* a *"Arancione"* e viceversa.

Bianco	Led tasti colore bianco
 20	Caffè Ristretto
 21	Caffè Espresso
 22	Caffè
 23	Acqua calda
Arancione	Led tasti colore arancione
 20	Caffè Ristretto Light
 21	Caffè Espresso Light
 22	Caffè Lungo
 23	Americano



## **Allarme serbatoio acqua vuoto (25)**

Il relativo led si illumina lampeggiando quando il serbatoio (5) è assente, oppure quando l'acqua al suo interno è mancante o a un livello insufficiente. Inserire il serbatoio o riempirlo di acqua.

## **Allarme mancanza caffè (22)**

Il relativo led si illumina fisso indicando che i chicchi di caffè presenti nel contenitore (3) hanno raggiunto il livello minimo oppure sono assenti. Riempire il contenitore di chicchi di caffè.

## **Allarme contenitore fondi caffè (23)**

Led illuminato fisso:

Contenitore fondi caffè pieno (12); svuotare il contenitore.

Led lampeggiante:

Contenitore fondi caffè (12) o vaschetta raccogli-gocce interna (13) mancante o non correttamente montata; la macchina è bloccata fino al corretto montaggio delle componenti.

## **Allarme infusore (28)**

Led illuminato lampeggiante:

Sportello aperto o gruppo infusore mancante o non correttamente inserito; la macchina è bloccata fino al corretto montaggio del gruppo infusore o chiusura dello sportello.

Led illuminato fisso:

Indica che è consigliato effettuare una pulizia della zona del gruppo infusore per rimuovere residui di caffè che possono danneggiare il funzionamento della macchina. Rimuovere l'infusore dalla sua sede mentre la macchina è accesa e, dopo la pulizia, reinsertirlo nuovamente.

## **Allarme decalcificazione (29)**

Led illuminato fisso:

Indica che è altamente consigliato effettuare un ciclo di decalcificazione.

Led lampeggiante:

La macchina è bloccata in tutte le sue funzioni, è obbligatorio effettuare un ciclo di decalcificazione per ripristinare il funzionamento della macchina.

## **Manopola regolazione macinatura (6) (Fig. D)**

L'apparecchio è dotato di una manopola (6) che permette di regolare la grana di macinatura del caffè consono ai propri utilizzi: Ruotando la manopola (6) in senso orario "A" si aumenta la grana di macinatura; ruotando la manopola (6) in senso antiorario "B" si diminuisce la grana di macinatura e il caffè macinato risulterà più fine (Fig.D).

Ruotare la manopola (6) e fare corrispondere l'indicatore (30) con il livello di macinatura desiderato.



La regolazione della grana di macinatura deve essere eseguita quando la macina è in funzione o al primo utilizzo quando il contenitore chicchi è completamente vuoto; ruotare la manopola (6) con macina ferma e chicchi al suo interno potrebbe danneggiare il gruppo di macinatura.



Non utilizzare chicchi di caffè verdi, caramellati o canditi perché possono incollarsi sul macinacaffè e renderlo inutilizzabile.



## Uso

### PRIMA DEL PRIMO UTILIZZO (Fig. D-E-F)

- Disimballare con cura l'apparecchio e rimuovere tutti i materiali di imballaggio.
- Risciacquare con acqua tiepida i componenti smontabili, quali: serbatoio acqua (5) coperchi (2,4), sportello (8) contenitore fondi (12), vassoio raccogliocce (13), vaschette raccogliocce (14,15), griglia poggiatezze (16) e gruppo infusore (17).



Prima dell'utilizzo verificare che tutti i componenti siano integri e non presentino fessurazioni.

### MONTAGGIO COMPONENTI (Fig. E)

- Posizionare la macchina su una superficie piana e fissare la vaschetta raccogliocce (14).
- Collegare il cavo di alimentazione elettrica sulla presa posta sulla parte posteriore della macchina e l'altra estremità ad una presa di corrente.

### USO (Fig. E-F-G)

- Sollevare il coperchio serbatoio (4) e introdurre acqua fresca nel serbatoio (5) avendo cura di non superare il livello 'Max' indicato, quindi rimontare il coperchio serbatoio (4).
- Sollevare il coperchio chicchi (2) e introdurre caffè in chicchi nel contenitore (3).
- Controllare che la vaschetta (14) raccogliocce sia correttamente posizionata. Assicurarsi che al suo interno sia correttamente inserita la vaschetta lavabile in lavastoviglie (15) e montare la griglia poggiatezze (16).

- Premere il tasto (9), la macchina inizia la fase di riscaldamento e i tasti si illuminano lampeggiando in sequenza. Al termine del riscaldamento viene effettuato un ciclo di autopulizia dei circuiti interni e, una volta terminato il ciclo, la macchina è pronta per essere utilizzata.



Al primo utilizzo si consiglia di effettuare almeno un caffè per effettuare un rodaggio completo di tutti i circuiti.



Al primo utilizzo è consigliato impostare la durezza dell'acqua. Si veda a questo proposito il paragrafo "Impostazione della durezza dell'acqua".



Ricordarsi di rimontare la vaschetta (14) al termine di qualsiasi erogazione.



Dopo 30 minuti di inutilizzo la macchina si spegne. Se ha effettuato almeno un caffè esegue un ciclo di autopulizia. Premere il tasto (9) per accendere la macchina.

### Cambio programma di erogazione

La macchina ha in memoria due menù di erogazione: **Bianco** e **Arancione**. Per passare da un programma all'altro premere il tasto (24).

Nel menù **Bianco** tutti i pulsanti sono illuminati di colore bianco, nel menù **Arancione**, tutti i tasti sono illuminati di arancione.

Per le funzioni specifiche di ogni menù si faccia riferimento al paragrafo "Descrizione comandi e allarmi"



Spegnendo la macchina l'impostazione del menù di erogazione **Bianco** o **Arancione** rimane in memoria al successivo riavvio.



## Erogazione di una bevanda

- È possibile regolare la posizione dell'erogatore (11) in funzione della tazza utilizzata. Per tazze molto alte è possibile rimuovere la vaschetta raccogliocce (14).
- Posizionare una tazzina o tazza grande sotto all'erogatore.
- Premere il tasto relativo alla funzione desiderata. Per ogni funzione selezionata la preparazione termina automaticamente. Per le bevande specifiche si faccia riferimento al paragrafo "Descrizione comandi e allarmi".
- Al termine dell'erogazione tutti i tasti si illuminano fissi.



Ricordarsi di rimontare la vaschetta (14) al termine di qualsiasi erogazione.



È del tutto normale che dopo una prolungata inattività della macchina (pause superiori a 20 min) i primi caffè non risultino alla giusta temperatura. I consigli per ottenere da subito un caffè caldo sono riportati nella sezione "Cosa fare se..."



L'erogazione può essere interrotta in qualsiasi momento premendo nuovamente il tasto erogazione.

## Personalizzazione della quantità

È possibile personalizzare, per ogni tipo di erogazione, la quantità di caffè o di acqua erogata.

- Posizionare una tazzina o tazza grande sotto all'erogatore.
- Premere per almeno 3 secondi, uno dei tasti relativo alla bevanda da erogare. Il tasto selezionato si illumina lampeggiando; la macchina emette un doppio suono a segnalare la modifica del programma preimpostato.

- Al raggiungimento della quantità desiderata fermare l'erogazione premendo nuovamente il tasto; un segnale acustico indica la memorizzazione della quantità.



Eventuale personalizzazione delle bevande rimane salvata per future erogazioni.



Per ripristinare le impostazioni originali del costruttore premere i tasti (9) e (24) contemporaneamente per almeno 3 secondi. La macchina emette un suono singolo a segnalare il ripristino delle impostazioni di fabbrica.

## Spegnimento della macchina

- Verificare che la vaschetta raccogliocce (14) sia posizionata correttamente.
- Se non è presente acqua la macchina rimane in posizione risciacquo fino a quando non viene riempito il serbatoio.
- Premere il tasto (9), i tasti (20), (21), (22), (23) si illuminano lampeggiando in sequenza e la macchina, se ha erogato almeno un caffè, effettua un ciclo di autopulizia. Finito il ciclo di autopulizia la macchina si spegne.



### IMPOSTAZIONI MACCHINA (Fig. B)

Tramite un menù di programmazione è possibile impostare la durezza dell'acqua e le segnalazioni acustiche.

#### Attivazione/disattivazione delle segnalazioni acustiche

Le segnalazioni acustiche possono essere disabilitate / abilitate tenendo premuti per tre secondi i tasti (21) e (24); il tasto (21) lampeggia tre volte indicando la memorizzazione dell'impostazione.

#### Impostazione della durezza dell'acqua

La macchina è preimpostata di fabbrica sul "Livello Acqua Dura". È possibile programmare la macchina in base alla reale durezza dell'acqua in utenza nelle varie regioni, rendendo così meno frequente l'operazione di decalcificazione.

Se non si conosce la durezza dell'acqua, utilizzare la striscia per il test specifico (19) in dotazione seguendo le seguenti istruzioni.

- Togliere dalla sua confezione la striscia reattiva in dotazione.
- Immergere completamente la striscia in un bicchiere d'acqua per circa un secondo.
- Estrarre la striscia dall'acqua e scuoterla leggermente. Dopo circa un minuto leggere i risultati.

Se la striscia riporta 5 tacche tutte di colore blu, selezionare l'impostazione 'acqua leggera'.

Se la striscia riporta 1 o 2 tacche rosa, selezionare l'impostazione 'acqua media'.

Se la striscia riporta 3, 4 o 5 tacche rosa, selezionare l'impostazione 'acqua dura'.

- Per accedere alla programmazione della durezza dell'acqua premere contemporaneamente per almeno 3 secondi i tasti (20) e (24), i led (25),

(26), (27) si illuminano lampeggiando contemporaneamente.

- Scegliere la durezza dell'acqua, facendo riferimento alla tabella sottostante, premendo il tasto (20), il led relativo alla durezza selezionata si illumina fisso, gli altri si spengono.

Led	Durezza
 <b>25</b>	Leggera
 <b>26</b>	Media
 <b>27</b>	Dura

- Per memorizzare la durezza scelta premere contemporaneamente per almeno 3 secondi i tasti (20) e (24) oppure non premere nessun tasto per 15 secondi.



Per prolungare il funzionamento della macchina e preservare l'aroma e il gusto del caffè, è consigliato utilizzare il Filtro Addolcitore Smeg (opzionale, non in dotazione). Per l'installazione e il funzionamento seguire le istruzioni che accompagnano l'accessorio. Una volta installato, impostare il livello di durezza dell'acqua su 'Leggera' seguendo le indicazioni al paragrafo precedente.



## PULIZIA E MANUTENZIONE (Fig. B-D-E-F-G-H)



Usò non corretto Rischio di danni alle superfici.

- Non utilizzare getti di vapore per pulire la macchina da caffè.
- Non utilizzare sulle parti trattate superficialmente con finiture metalliche (ad es. anodizzazioni, nichelature, cromature), prodotti per la pulizia contenenti cloro, ammoniaca o candeggina.
- Non utilizzare detergenti abrasivi o corrosivi (ad es. prodotti in polvere, smacchiatori e spugnette metalliche).
- Non utilizzare materiali ruvidi, abrasivi o raschietti metallici affilati.

### Risciacquo automatico

Dopo l'erogazione di una bevanda caffè o bevanda con latte, la macchina effettuerà un risciacquo automatico del beccuccio di erogazione (11) prima dello spegnimento.



Per agevolare le operazioni di pulizia, è possibile scansionare il QR code presente all'interno dello sportello di servizio, che rimanda a un'apposita sezione web dedicata a Installazione e Pulizia (fig. H).

### Risciacquo manuale

- Accertarsi che sia selezionato il programma **Bianco** con tasti (20), (21), (22), (23) illuminati di bianco.
- Con macchina pronta per erogare e vaschetta raccogliocce montata, premere contemporaneamente i tasti (24) e (23) per

almeno 3 secondi: la macchina procederà a un risciacquo del circuito caffè (erogatore caffè 11).

- Al termine del ciclo di lavaggio i tasti si illuminano fissi.

### Pulizia del corpo macchina

Per una buona conservazione delle superfici esterne occorre pulirle regolarmente al termine di ogni utilizzo, dopo averle lasciate raffreddare. Pulire con un panno morbido umido di acqua.



Non immergere mai il corpo macchina (1) in acqua o altri liquidi.



Lasciare raffreddare la macchina prima di procedere alle operazioni di pulizia.



Per la pulizia del contenitore chicchi caffè (3), quando vuoto, utilizzare l'apposito spazzolino in dotazione per eventuale rimozione di chicchi o residui.



Effettuare questa operazione di pulizia sempre da macchina spenta.

### Pulizia generale

Per assicurare il buon funzionamento della macchina, oltre che un'ottimale qualità delle bevande, sono consigliate alcune operazioni quotidiane di semplice pulizia, come pulire il vassoio (13), le vaschette raccogliocce (14, 15) e il contenitore fondi (12).

È anche consigliata una pulizia regolare di alcune componenti specifiche della macchina, come il gruppo infusore (17) o il serbatoio acqua (5). Si vedano a questo proposito i paragrafi di pulizia specifici.



## Pulizia e manutenzione

### Pulizia della vaschetta raccogliocce (14, 15)

La vaschetta raccogliocce (14) prevede all'interno una vaschetta interna (15) che è provvista di un galleggiante di colore rosso (31) che sporge dalla griglia poggiategge (16) appena si supera il livello massimo di liquido.

- La vaschetta interna (15) può essere lavata in lavastoviglie.
- Pulire la vaschetta (14) e la griglia (16) con acqua corrente e detersivo per piatti neutro.
- Asciugare i componenti e rimontarli in macchina.



Non lavare i componenti in lavastoviglie, ad eccezione della vaschetta interna (15).



Si consiglia una pulizia quotidiana della vaschetta raccogliocce esterna.

### Pulizia contenitore fondi caffè (12) e vassoio raccogliocce (13)



Svuotare il contenitore dei fondi di caffè sempre con l'apparecchio acceso. Solo in questo modo il contatore dei fondi di caffè viene riazzerato. Il contatore si resetta dopo almeno 15 secondi dall'apertura dei vari componenti, trascorsi i quali il led (27) lampeggia.

- Rimuovere le vaschette (14, 15).
- Rimuovere il contenitore fondi (12) con relativo vassoio (13) tirandolo verso l'esterno.
- Svuotare il contenitore (12) dai fondi di caffè.
- Pulire il contenitore (12) e il vassoio (13) in acqua corrente con detersivo per piatti neutro.
- Asciugare accuratamente i componenti e

rimontare in macchina.



Quando si svuota il contenitore fondi, avere cura di svuotare anche il vassoio raccogliocce (13) da eventuali residui di acqua.



Si consiglia una pulizia quotidiana del contenitore fondi caffè (12) e del vassoio raccogliocce (13). È del tutto normale trovare dei residui d'acqua nel vassoio. Pulire e asciugare.

### Pulizia serbatoio acqua (5)

- Rimuovere il coperchio serbatoio (4) e rimuovere dalla macchina il serbatoio (5) tramite l'apposita maniglia.
- Pulire il serbatoio (5) e in acqua corrente con detersivo per piatti neutro, asciugarlo e rimontarlo in macchina.



La presenza di calcare all'interno del serbatoio potrebbe causare malfunzionamenti dell'apparecchio. Assicurarsi che il serbatoio sia sempre ben pulito e privo di macchie di calcare.

### Pulizia gruppo infusore (17)



È consigliata la pulizia del gruppo infusore almeno una volta a settimana.

- La macchina da caffè segnala quando è suggerito effettuare la pulizia del gruppo infusore (led 28 fisso).
- A macchina accesa, premere nella parte inferiore lo sportello (8) fino a sganciarlo quindi sfilarlo dalla parte superiore.
- Premere le due mollette di sgancio (32) poste ai lati dell'infusore (17) e rimuoverlo dalla macchina (Fig.H).
- Lavare il gruppo infusore (17) con acqua corrente e asciugarlo.



- Pulire accuratamente anche la sua sede e il condotto utilizzando lo spazzolino pulizia (18) in dotazione come in Figura H.
- Asciugare accuratamente prima di rimontare i vari componenti.
- Rimontare lo sportello di servizio (8) accertandosi che sia correttamente posizionato.



Aprire lo sportello e pulire il gruppo infusore sempre con l'apparecchio acceso. Solo in questo modo il contatore viene riazzerato. Il contatore si resetta dopo almeno 10 secondi dall'apertura dei vari componenti, trascorsi i quali il led 28 si spegne.



Ogni volta che si effettua questa operazione è consigliato effettuare un ciclo manuale di pulizia dei circuiti. Si veda a questo proposito il paragrafo "Risciacquo manuale".



Non lavare il gruppo infusore in lavastoviglie per non danneggiarlo in modo permanente.



È possibile trovare nel vano del gruppo infusore residui di polvere di caffè. È consigliata un'accurata pulizia ogni qualvolta si procede alla pulizia del gruppo infusore. Utilizzare lo spazzolino in dotazione per ripulire il vano del gruppo infusore da eventuali residui.



Prima di chiudere lo sportello laterale, asciugare tutti i componenti e le parti interne utilizzando un panno asciutto.

## Decalcificazione



Prima di effettuare il ciclo di decalcificazione rimuovere eventuali filtri addolcitori presenti all'interno della tanica.

La macchina da caffè segnala quando è necessario effettuare un ciclo di decalcificazione in base alla durezza dell'acqua impostata (Per l'impostazione della durezza dell'acqua si veda il paragrafo "Impostazione della durezza dell'acqua").

Se il led (29) si illumina fisso, significa che è necessario un ciclo di decalcificazione, per non alterare il gusto del caffè e danneggiare la macchina. Si potrà tuttavia continuare ad erogare caffè e ulteriori bevande per un numero limitato di cicli.

Se il led (29) lampeggia, significa che è obbligatorio procedere a un ciclo di decalcificazione per procedere a ulteriori erogazioni di bevande.

Per effettuare un ciclo di decalcificazione procedere come segue:

- Posizionare un contenitore avente la capacità di almeno 1,4 l sotto l'erogatore (11).
- Accertarsi che sia selezionato il programma **Bianco** con tasti illuminati di bianco.
- Riempire il serbatoio (5), fino al livello "MAX", con una soluzione di acqua e decalcificante nelle dosi consigliate dal produttore.
- Con macchina pronta per erogare premere contemporaneamente i tasti (24) e (22) per almeno 3 secondi, il tasto (22) lampeggia di colore arancione e il led (29) si illumina fisso per tutta la durata del ciclo di decalcificazione.
- È necessario rimanere in prossimità della macchina per l'intera durata del ciclo di decalcificazione in quanto potrebbero essere richiesti interventi da parte dell'utente, come ad esempio un nuovo riempimento del serbatoio (5). La durata complessiva



## Pulizia e manutenzione

del ciclo è di circa 30 minuti.

- Nel corso del ciclo di decalcificazione, la macchina effettuerà alcune pause per consentire al decalcificante di agire efficacemente. Attendere il termine del ciclo.
- Il ciclo di decalcificazione finisce quando la soluzione contenuta nel serbatoio (5) è finita, il tasto (22) diventa bianco e i led (25) e (29) si illuminano fissi.
- Versare nel serbatoio (5), fino al livello "MAX", acqua pulita per effettuare il ciclo di risciacquo, quindi premere il tasto (22) per avviare il ciclo di risciacquo, il tasto (22) lampeggia e il led (29) si illumina fisso per tutta la durata del ciclo di lavaggio.
- Il ciclo di risciacquo è terminato quando i tasti si illuminano di bianco.



Se alla fine della decalcificazione il tasto (24) lampeggia di colore bianco e il led (29) si illumina fisso, ciò indica che è necessario effettuare un nuovo ciclo di decalcificazione in quanto la quantità di soluzione decalcificante che è stata utilizzata era insufficiente per una completa pulizia.



Se alla fine della decalcificazione il led (29) rimane illuminato fisso, ciò indica che è necessario effettuare un nuovo ciclo di decalcificazione in quanto la quantità di soluzione decalcificante che è stata utilizzata era insufficiente per una completa pulizia.



Pericolo di lesioni personali.

- Il decalcificante contiene acidi che possono irritare la pelle e gli occhi.
- Seguire scrupolosamente le istruzioni del produttore e le avvertenze di sicurezza riportate sulla confezione in caso di contatto con la pelle o gli occhi.
- Utilizzare decalcificanti raccomandati da Smeg per evitare danni alla macchina da caffè.



Qualsiasi altra manutenzione deve essere eseguita da un rappresentante dell'assistenza autorizzato.

### Procedura " Svuota sistema "

La procedura 'Svuota sistema' viene raccomandata prima di lunghi periodi di mancato utilizzo e prima di consultare un responsabile della manutenzione.

- Attivare la procedura tenendo premuto contemporaneamente il tasto (20) e il tasto (23) per tre secondi, il tasto (21) e il tasto (23) lampeggiano contemporaneamente.
- L'intera quantità di acqua presente nel serbatoio viene scaricata attraverso il circuito caffè.
- La pompa continua a funzionare, anche ad intermittenza, per svuotare anche i circuiti interni dell'acqua.
- Al termine della procedura la macchina si spegne.



La procedura svuota sistema richiede diversi minuti e cicli on-off. Non spegnere la macchina fino al termine della procedura completa.

## Cosa Fare se.....

<b>Problema</b>	<b>Possibili cause</b>	<b>Soluzione</b>
L'apparecchio non si accende.	Spina non inserita.	Inserire la spina.
	Il connettore non è ben inserito.	Inserire bene il connettore alla macchina.
	Tasto ON-OFF (9) non premuto.	Premere il tasto per avviare la macchina.
	Tasto ON-OFF (9) non funzionante.	Contattare un centro di assistenza autorizzato.
L'apparecchio è acceso ma non funziona.	Allarme serbatoio vuoto o mancante (led 25 acceso).	Assicurarsi che il serbatoio sia correttamente inserito o riempirlo con acqua, o sciacquarlo da eventuali residui di calcare.
	Allarme mancanza caffè (led 26 acceso).	Versare del caffè in chicchi nel relativo contenitore.
	Allarme contenitore fondi (led 27 acceso).	Svuotare il contenitore fondi. Nota: lo svuotamento deve essere effettuato rimuovendo il cassetto per almeno 15 secondi a macchina accesa. L'allarme 27 lampeggia a segnalare il corretto reset del contatore.
	Allarme contenitore fondi (led 27 lampeggiante).	Contenitore fondi non correttamente inserito o vaschetta raccogliocce interna mancante. Rimontare i componenti.
	Allarme generico (led 28 lampeggiante).	Verificare che l'infusore sia correttamente montato e lo sportello chiuso.
	Allarme generico (led 28 fisso).	Aprire lo sportello acceso, rimuovere il gruppo infusore, verificare e ripulirne la zona di movimento. Se il problema persiste, contattare un centro di assistenza autorizzato.
Allarme decalcificazione obbligatoria attiva (led 29 lampeggiante).	Effettuare un ciclo di decalcificazione.	

<b>Problema</b>	<b>Possibili cause</b>	<b>Soluzione</b>
La macchina si ferma durante l'erogazione.	Serbatoio rimosso durante l'erogazione o l'acqua all'interno è sotto la soglia minima.	Assicurarsi che il serbatoio sia correttamente inserito o riempirlo con acqua.
	Lo sportello laterale è stato aperto durante l'erogazione.	Richiudere lo sportello laterale.
Allarme 25 non acceso ma acqua mancante.	Letture quantità acqua all'interno del serbatoio non corretta a causa del calcare che si è formato all'interno della tanica.	Pulire bene la tanica e reinserire il serbatoio. All'occorrenza effettuare una decalcificazione.
	Acqua erroneamente versata nell'intercapedine del serbatoio.	Rimuovere il serbatoio e asciugare bene il suo vano.
Il caffè non è caldo.	Le tazze non sono state pre-riscaldate.	Riscaldare le tazze risciacquandole con dell'acqua calda (Nota: si può utilizzare la funzione acqua calda).
Il caffè è poco corposo o ha poca crema.	Il caffè è macinato in modo troppo grossolano.	Ruotare la manopola in senso antiorario per stringere le macine del macinacaffè. Attenzione: per evitare di danneggiare la macchina si consiglia vivamente di ruotare la manopola quando la macchina è in fase di macinatura.
	L'erogazione è avvenuta a esaurimento chicchi.	Riempire il contenitore chicchi ed erogare nuovamente il caffè.



<b>Problema</b>	<b>Possibili cause</b>	<b>Soluzione</b>
Il caffè fuoriesce troppo lentamente oppure a gocce.	Il caffè è macinato troppo fine.	Ruotare la manopola in senso orario per allargare le macine del macina caffè. Nota: è possibile che alcune miscele necessitino di una macinatura più grossolana rispetto ad altre. Per evitare di danneggiare la macchina, adattare la macinatura avendo cura di ruotare la manopola quando le macine sono in funzione.
	Erogatore intasato.	Effettuare un ciclo di lavaggio manuale come indicato nel paragrafo "Pulizia e Manutenzione".
È stato effettuato un ciclo di decalcificazione ma la macchina non funziona.	Il ciclo completo non è terminato.	Assicurarsi di aver terminato il ciclo di decalcificazione e il successivo risciacquo. Dopo il primo ciclo, la macchina richiede un ciclo di risciacquo. Seguire le indicazioni come indicato nel paragrafo "Pulizia e Manutenzione".
	Durante il ciclo di decalcificazione oppure durante il successivo ciclo di risciacquo, il serbatoio non è stato riempito fino al livello massimo.	Riempire il serbatoio avendo cura di svuotare il contenitore posizionato sotto all'erogatore. È necessario premere nuovamente il tasto 22 per proseguire.
La macchina non si spegne.	Il led 25 è acceso a indicare mancanza d'acqua nel serbatoio.	Riempire il serbatoio per permettere alla macchina di effettuare un ciclo di risciacquo finale.
La macchina ha emesso due segnalazioni sonore e i led dei pulsanti si sono spenti.	Problema generale alla macchina.	Contattare un centro di assistenza autorizzato.

<b>Problema</b>	<b>Possibili cause</b>	<b>Soluzione</b>
Cassetto bloccato.	Uso scorretto della macchina.	Spegnere e accendere la macchina per riportare le parti interne in posizione corretta.
Tutti i pulsanti lampeggiano simultaneamente.	Errore circuito idraulico.	Assicurarsi che ci sia acqua nel serbatoio e attendere il reset del circuito. La macchina si rimetterà in automatico in posizione iniziale. Se il problema persiste, contattare un centro di assistenza autorizzato.



Nel caso il problema non sia stato risolto o per altre tipologie di guasti, contattare il servizio assistenza di zona.