

TP-LINK® | Business Networking Solution

Installation Guide

Easy Smart&Smart&Managed
Rackmount Switch

CONTENTS

Deutsch.....	01
English.....	06
Español.....	11
Ελληνικά.....	16
Français.....	21
Italiano.....	26
Português.....	31
Suomi.....	36
Nederlands.....	41
Svenska.....	46
Norsk.....	51
Dansk.....	56
Türkçe.....	61

Installation

▪ Tischmontage

Zum Betrieb auf einem Tisch gehen Sie bitte wie folgt vor:

1. Positionieren Sie dasGerät auf einer ebenen und ausreichend stabilen Oberfläche.
2. Entfernen Sie die Aufkleber von den Gummifüßen.
3. Bringen Sie die Gummifüße auf der Unterseite des Gerätes an den dafür vorgesehenen Stellen an.

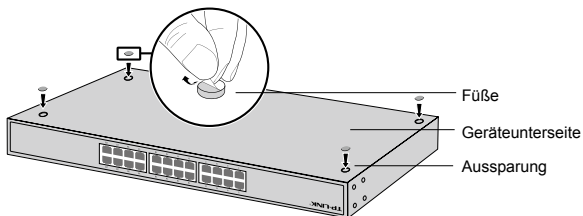

▪ Rackmontage

Zum Betrieb in einem Rack folgen Sie bitte diesen Anweisungen:

1. Stellen Sie sicher, dass Ihr Rack geerdet und ausreichend stabil ist.
2. Bringen Sie das mitgelieferte Rackmontagekit mit den Schrauben an den vorgesehenen Stellen an.

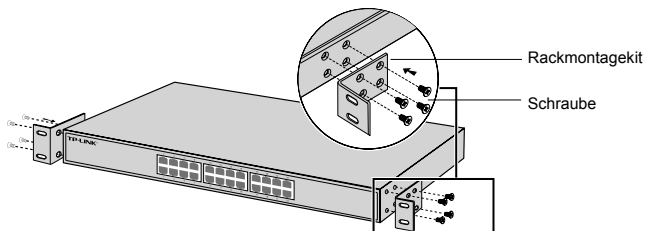

3. Nachdem das Rackmontagekit angebracht wurde, fixieren Sie dies in Ihrem Rack (Schrauben hierfür befinden sich nicht im Lieferumfang).

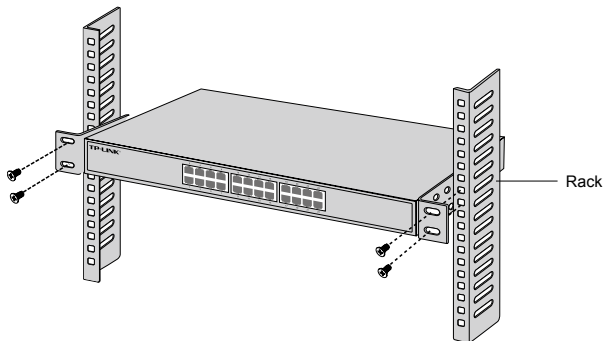

Verbindung

▪ Ethernet-Port

Verbinden Sie einen Ethernet-Port des Switches mittels eines RJ45-Kabels mit Ihrem Computer, wie im Bild gezeigt.

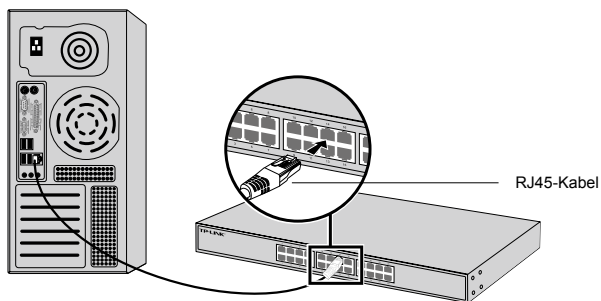

▪ SFP-Port

Hat Ihr Switch einen SFP-Port, können Sie diesen mit einem SFP-Modul bestücken. Besteht an diesem eine Verbindung, wird der zugehörige Combo-Ethernet-Port deaktiviert.

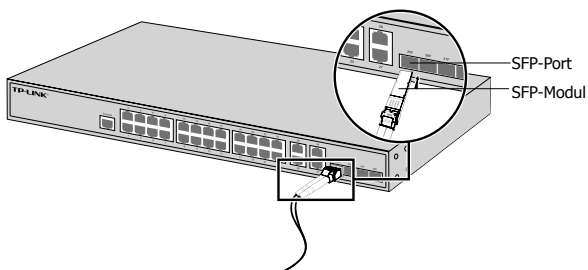

▪ Konsolenanschluss

Switches mit Konsolenanschluss können über diesen mittels eines Konsolenkabels mit Ihrem Computer verbunden werden. Damit sind Sie in der Lage, Ihren Switch über CLI zu konfigurieren.

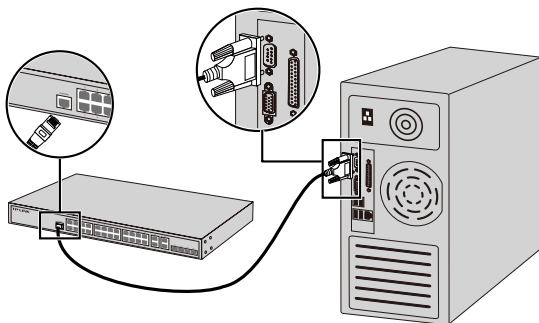

▪ Einschalten

Verbinden Sie das mitgelieferte Netzkabel mit dem Switch und einer spannungsführenden Steckdose.

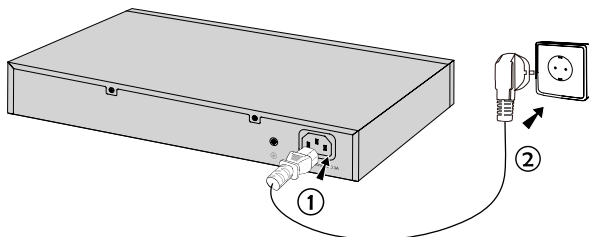

Konfiguration

▪ Konfigurieren des Switches mittels Weboberfläche

1. Geben Sie Ihrem Switch eine IP-Adresse aus dem selben Subnetz wie Ihr Switch. Die IP-Adresse sollte also 192.168.0.x lauten (wobei "x" für eine Zahl von 2 bis 254 steht) und die Subnetzmaske 255.255.255.0.
2. Öffnen Sie Ihren Webbrowser und besuchen Sie die Adresse <http://192.168.0.1>.
3. Geben Sie admin als Benutzername und Passwort ein. Klicken Sie dann Login oder drücken Sie Enter.
4. Nach erfolgreichem Login können Sie den Switch konfigurieren.

▪ Konfiguration mittels CLI (Kommandozeile) (Nur für Smart-Switches und Managed Switches)

Sie können Ihren Switch auch über CLI verwalten. Detaillierte Anweisungen hierzu finden Sie im CLI-Handbuch.

▪ Konfigurieren des Switches mittels des Utilitys (Nur für Easy-Smart-Switches)

Mittels des Easy-Smart-Konfigurationstools können Sie alle Easy-Smart-Switches in Ihrem Netz zentral verwalten. Detaillierte Anweisungen hierzu finden Sie im Handbuch zum Utility.

Installation

▪ Desktop Installation

To install the device on the desktop, please follow the steps below:

1. Set the device on a flat surface strong enough to support the entire weight of the device with all fittings.
2. Remove the adhesive backing papers from the rubber feet.
3. Turnover the device and attach the supplied rubber feet to the recessed areas on the bottom at each corner of the device.

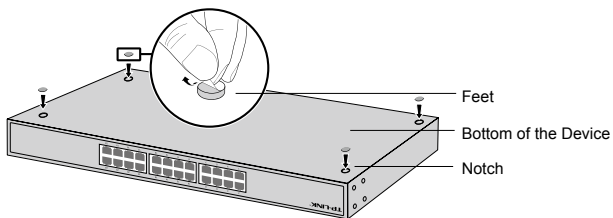

▪ Rack Installation

To install the device in a rack, follow the instructions described below:

1. Check the grounding and stability of the rack.
2. Secure the supplied rack-mounting brackets to each side of the device with supplied screws.

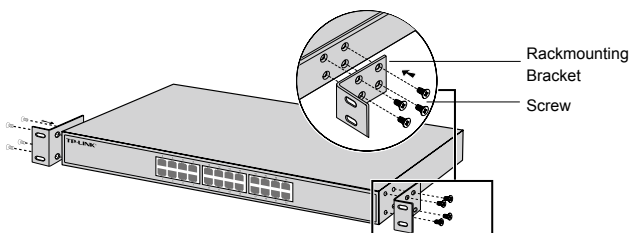

3. After the brackets are attached to the device, use suitable screws (not provided) to secure the brackets to the rack.

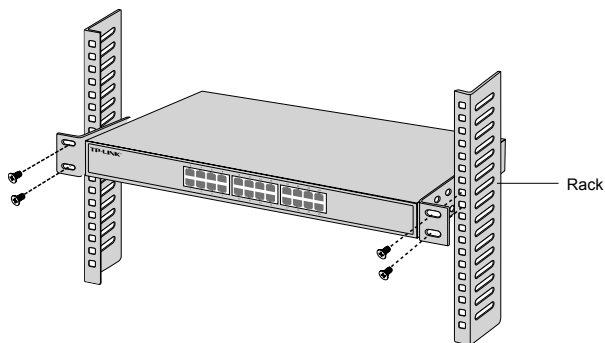

Connection

▪ Ethernet Port

Connect an Ethernet port of the switch to the computer by RJ45 cable as the following figure shown.

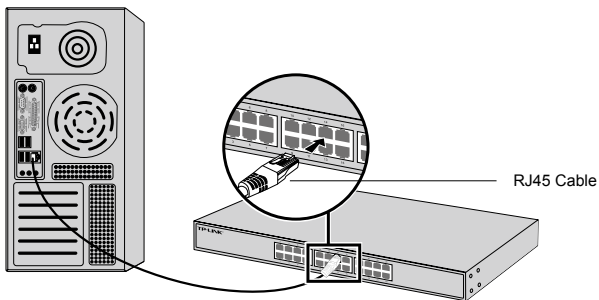

▪ SFP Port

For switches with SFP ports, you can connect a SFP port to a SFP module. If an SFP transceiver is installed in a slot and has a valid link on the port, the associated RJ45 port will be disabled and cannot be used.

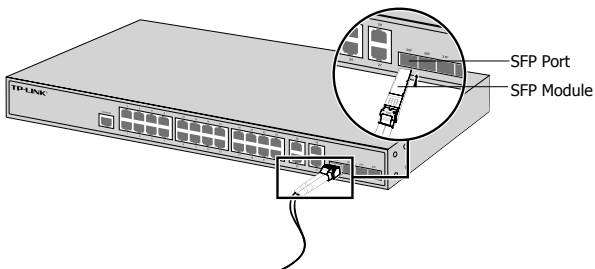

▪ Console Port

For switches with the console port, you can connect the console port with your computer by the console cable. Then you can load the CLI to manage the switch.

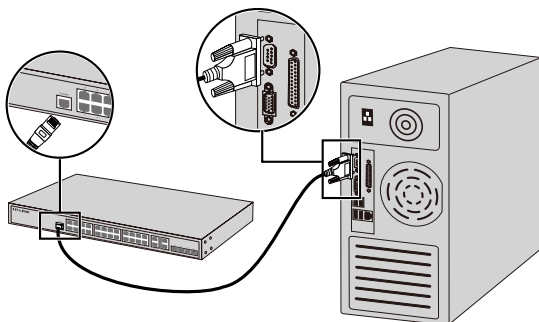

▪ Power On

Plug the female connector of the provided power cord into the power socket of the device, and the male connector into a power outlet.

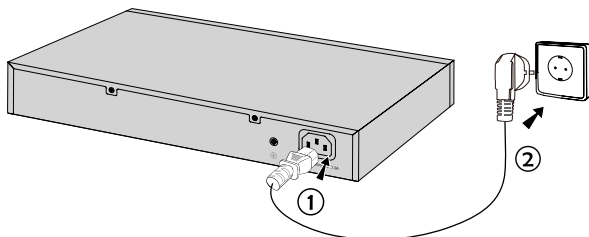

Configuration

▪ **Configure the Switch Using the GUI**

1. Set the IP address of your PC in the same subnet of the switch. The IP address is 192.168.0.x("x" is any number from 2 to 254); the Subnet Mask is 255.255.255.0.
2. Open a web browser and type the default management address `http://192.168.0.1` in the address field of the browser, then press the Enter key.
3. Enter admin for the default User Name and Password, both in lower case letters. Then click the Login button or press the Enter key.
4. After a successful login, you can configure the switch on the management page.

▪ **Configure the Switch Using the CLI (Only for Smart Switches and Managed Switches)**

You can log on to the switch and access the CLI to manage the switch. For the detailed instructions as to how to do this, please refer to the CLI Guide.

▪ **Configure the Switch Using the Utility (Only for Easy Smart Switches)**

You can use the Easy Smart Configuration Utility to centrally manage entire networks of the Easy Smart Switches. For the detailed instructions as to how to do this, please refer to the Utility User Guide.

Instalación

• Instalación de Escritorio

Para instalar el dispositivo en un escritorio, por favor siga los pasos descritos a continuación:

1. Coloque el dispositivo en una superficie plana lo suficientemente fuerte para soportar el peso del dispositivo con todos los accesorios.
2. Retire los papeles adhesivos de las patas de goma.
3. Gire el dispositivo y coloque las patas de goma suministradas en las zonas hundidas de la parte inferior de cada esquina del dispositivo.

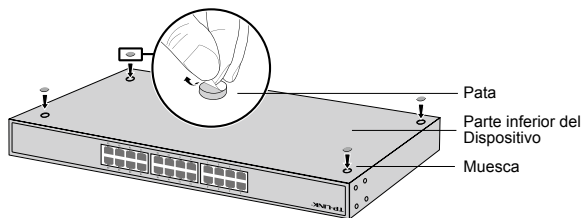

▪ Instalación en Rack

Para instalar el dispositivo en un rack, siga las instrucciones descritas a continuación:

1. Compruebe la superficie y estabilidad del rack.
2. Fije los soportes de montaje en rack suministrados en cada lado del dispositivo con los tornillos proporcionados.

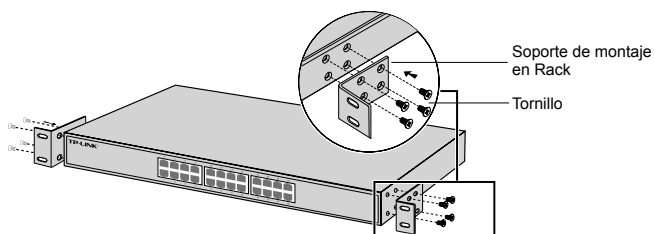

3. Después de unir los soportes con el dispositivo, utilice los tornillos adecuados (no incluidos) para fijar los soportes al rack.

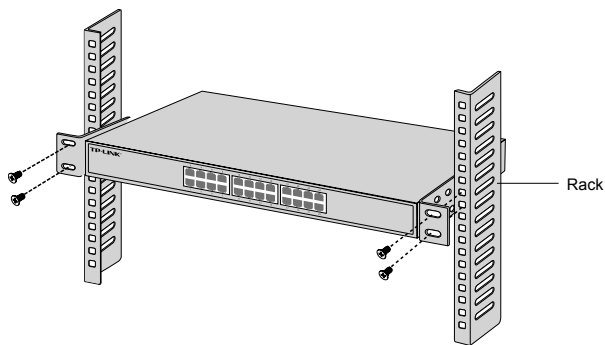

Conexión

▪ Puerto Ethernet

Conecte un puerto Ethernet del switch al ordenador con un cable RJ45 como muestra la siguiente figura.

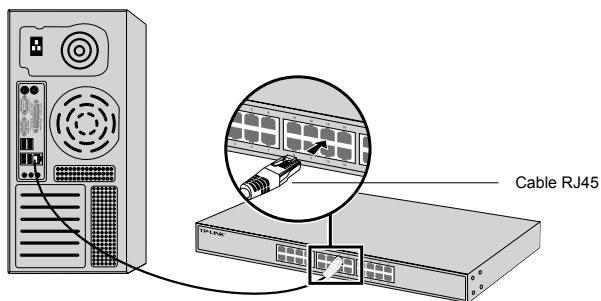

▪ Puerto SFP

Para switches con puertos SFP, puede conectar un puerto SFP a un módulo SFP. Si el transceptor SFP está instalado en una ranura y el enlace con el puerto es correcto, el puerto RJ45 asociado se deshabilitará y no podrá ser utilizado.

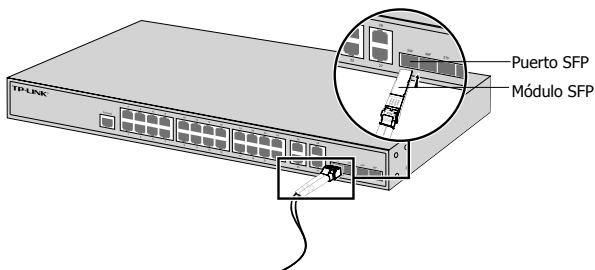

▪ Puerto de Consola

Para switches con puerto de consola, puede conectar el puerto a su ordenador mediante cable de consola. Después puede cargar el CLI para gestionar el switch.

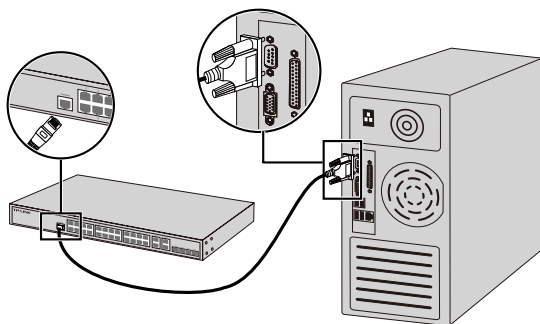

▪ Encender

Conecte el conector hembra del cable de alimentación proporcionado dentro del enchufe del dispositivo, y el conector macho en un enchufe de corriente.

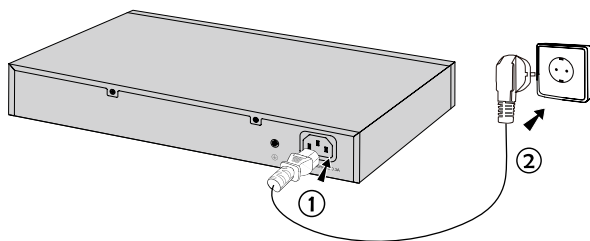

Configuración

▪ **Configurar el Switch Utilizando el Interfaz de Gestión de Usuario (GUI)**

1. Configure la dirección IP de su PC en la misma subred que el switch. LA dirección IP es 192.168.0.X("X" es cualquier número de 2 a 254); la Máscara de Subred es 255.255.255.0.
2. Abra un navegador web y escriba la dirección de gestión por defecto <http://192.168.0.1> en la barra de direcciones del navegador. Después pulse la tecla Enter.
3. Introduzca admin para el Nombre de Usuario y Contraseña por defecto, ambos en letras minúsculas. Después pulse el botón Acceder o presione la tecla Enter.
4. Después de acceder correctamente, puede configurar el switch en la página de gestión.

▪ **Configurar el Switch Utilizando el Interfaz de Línea de Comandos (CLI)**

Puede acceder al Switch y acceder al CLI para gestionar el switch. Para obtener las instrucciones detalladas de cómo hacer esto, por favor revise la Guía CLI.

▪ **Configurar el Switch Usando la Utilidad (Solo para los Switches Easy Smart)**

Puede utilizar la Utilidad de Configuración Easy Smart para gestionar de manera centralizada todas las redes de los Switches Easy Smart. Para obtener instrucciones detalladas de cómo hacer esto, por favor revise la Guía de Usuario de la Utilidad.

Εγκατάσταση

• Επιτραπέζια Εγκατάσταση

Για να εγκαταστήσετε τη συσκευή σε τραπέζι, ακολουθήστε τα παρακάτω βήματα:

1. Τοποθετήστε τη συσκευή σε μια επίπεδη επιφάνεια που να αντέχει το βάρος της συσκευής μαζί με τα καλώδια.
2. Αφαιρέστε τα αυτοκόλλητα από τα λαστιχένια ποδαράκια.
3. Γυρίστε ανάποδα τη συσκευή και συνδέστε τα παρεχόμενα λαστιχένια ποδαράκια στις προεξοχές που βρίσκονται στις τέσσερις γωνίες στο κάτω μέρος της συσκευής.

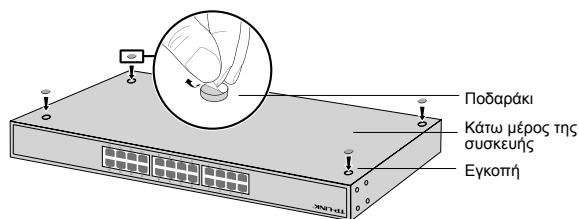

• Εγκατάσταση σε Rack

Για να εγκαταστήσετε τη συσκευή σε rack, ακολουθήστε τα παρακάτω βήματα:

1. Ελέγξτε τη γείωση και τη σταθερότητα του rack.
2. Σταθεροποιήστε τους παρεχόμενους βραχίονες στήριξης rack στις δύο πλευρές της συσκευής χρησιμοποιώντας τις παρεχόμενες βίδες.

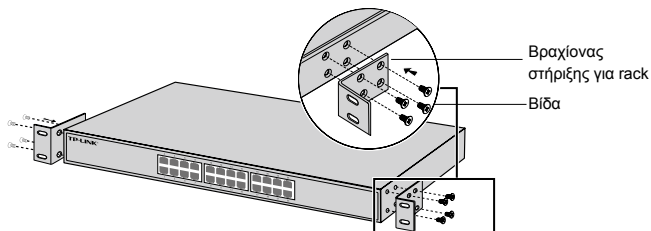

3. Αφού συνδέσετε τους βραχίονες με τη συσκευή, χρησιμοποιήστε κατάλληλες βίδες (δεν παρέχονται) για να ασφαλίσετε τους βραχίονες στο rack.

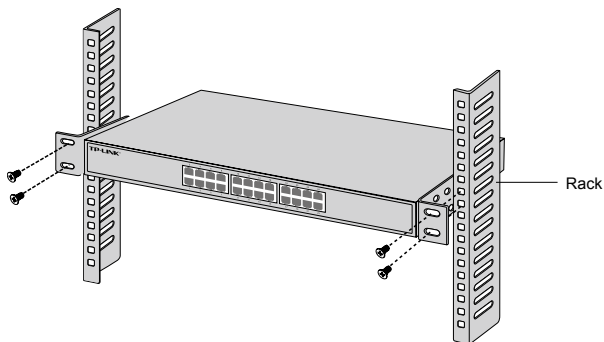

Σύνδεση

• Θύρα Ethernet

Συνδέστε μία θύρα Ethernet του switch με τον υπολογιστή χρησιμοποιώντας καλώδιο RJ45, όπως εικονίζεται παρακάτω.

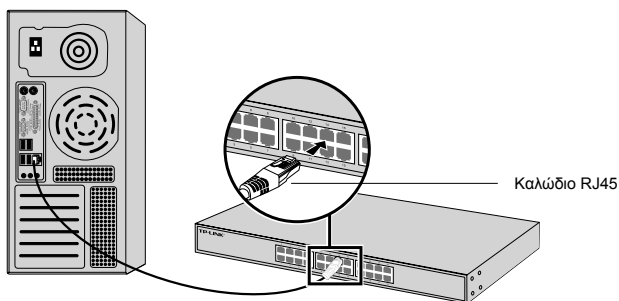

• Θύρα SFP

Για switches με θύρες SFP, μπορείτε να συνδέσετε κάποια θύρα SFP σε μονάδα SFP. Αν έχετε εγκαταστήσει αναμεταδότη SFP σε κάποια θύρα και διαθέτει έγκυρη σύνδεση με τη θύρα, η αντιστοιχισμένη θύρα RJ45 θα απενεργοποιηθεί και δεν θα μπορεί να χρησιμοποιηθεί.

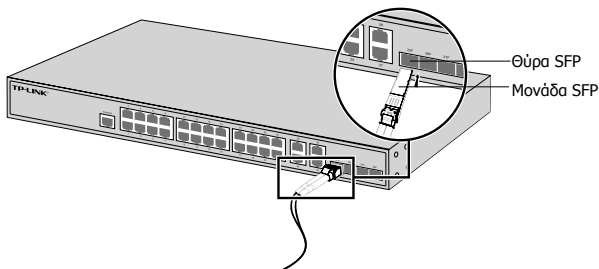

▪ Θύρα Console

Για Switch που διαθέτουν θύρα console, μπορείτε να τη συνδέσετε στην αντίστοιχη θύρα console του υπολογιστή σας, χρησιμοποιώντας καλώδιο console. Στη συνέχεια μπορείτε να φορτώσετε το CLI για να διαχειριστείτε το Switch.

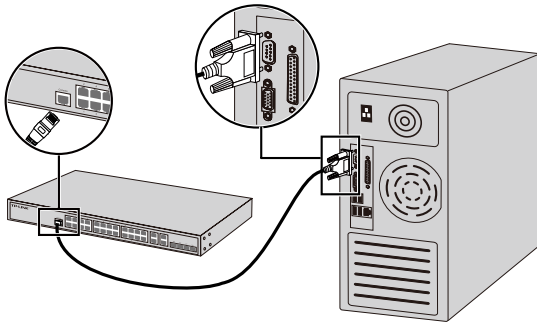

▪ Ενεργοποιήστε

Συνδέστε το θηλυκό βύσμα του παρεχόμενου καλωδίου ρεύματος στην υποδοχή ρεύματος της συσκευής και το αρσενικό βύσμα σε κάποια πρίζα ρεύματος.

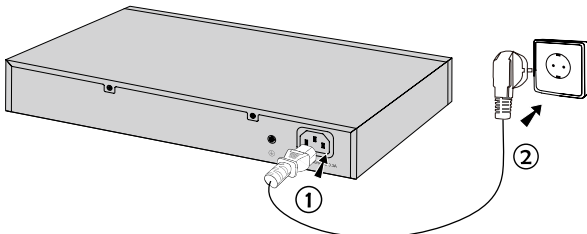

Ρύθμιση

▪ Ρύθμιση του Switch χρησιμοποιώντας την ιστοσελίδα διαχείρισης

1. Ρυθμίσετε τη διεύθυνση IP του PC σας ώστε να βρίσκεται στο ίδιο υποδίκτυο με το router. Η διεύθυνση IP είναι 192.168.0.x (όπου "x" είναι μια τιμή από 2 έως 254). Η μάσκα υποδικτύου είναι 255.255.255.0.
2. Ανοίξτε κάποιον web browser και πληκτρολογήστε την εργοστασιακή διεύθυνση διαχείρισης, <http://192.168.0.1> στη μπάρα διεύθυνσεων και στη συνέχεια πιέστε το πλήκτρο Enter.
3. Πληκτρολογήστε admin και στο πεδίο User Name (Όνομα Χρήστη) και στο πεδίο Password (Κωδικός), με πεζά. Στη συνέχεια πιέστε το πλήκτρο Login (Είσοδος) ή πιέστε το πλήκτρο Enter.
4. Μετά από επιτυχή είσοδο, μπορείτε να κάνετε τις επιθυμητές ρυθμίσεις μέσω του μενού διαχείρισης.

▪ Ρύθμιση του Switch χρησιμοποιώντας το CLI (Μόνο για Smart Switches και Managed Switches)

Μπορείτε να μπειτε (login) στο switch και στη συνέχεια στο CLI για να διαχειριστείτε το switch. Για λεπτομέρειες, ανατρέξτε στις οδηγίες που αφορούν το CLI.

▪ Ρύθμιση του Switch χρησιμοποιώντας την εφαρμογή (Utility) (Μόνο για Easy Smart Switches)

Μπορείτε να χρησιμοποιήσετε την εφαρμογή Easy Smart Configuration Utility για κεντρική διαχείριση ολόκληρων δικτύων που απαρτίζονται από Easy Smart Switches. Για λεπτομέρειες, ανατρέξτε στις Οδηγίες Χρήσης της εφαρμογής Easy Smart Configuration Utility.

Installation

• Pose libre

Pour installer le switch sur un bureau, suivre les étapes suivantes :

1. Poser le switch sur une surface plane suffisamment résistante pour supporter le poids du switch et des câbles qui y seront connectés.
2. Ôter les protection présentes sur les adhésifs des pieds caoutchouc fournis
3. Retourner le switch et disposer les pieds aux emplacements en creux situés aux quatre coins de l'appareil.

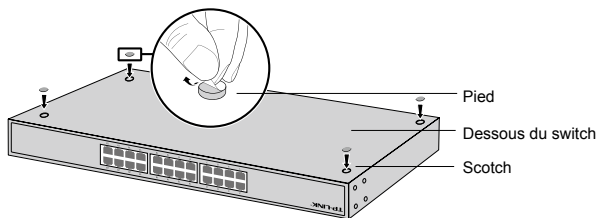

▪ Installation en rack

Pour installer le switch dans un rack, suivre les étapes suivantes :

1. Vérifier la mise à la terre et la stabilité du rack.
2. Fixer les équerres de montage de chaque côté du switch à l'aide des vis fournies.

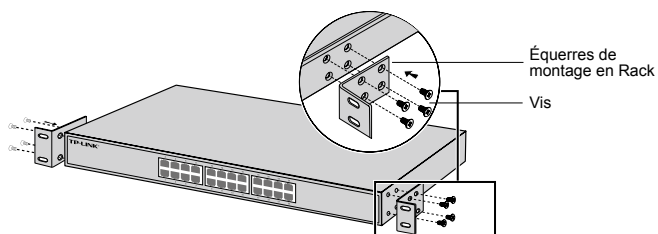

3. Après avoir fixé les équerres au switch, utiliser les boulons (non fournis) adéquats pour fixer le switch au rack.

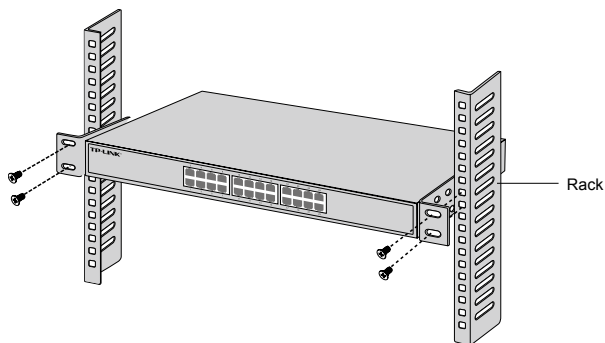

Connexion

• Port Ethernet

Connecter un cordon Ethernet à un port RJ45 du switch comme indiqué dans l'illustration suivante.

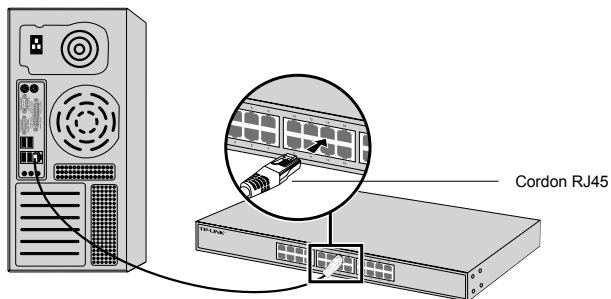

• Emplacement SFP

Pour les switches pourvus d'emplacements SFP, vous pouvez connecter un module SFP à l'un de ces ports.

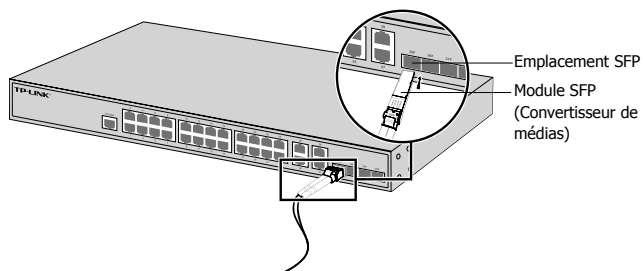

▪ Port console

Pour les switches équipés d'un port console, vous pouvez relier ce dernier à un ordinateur à l'aide du cordon console fourni. Vous pouvez ensuite accéder à l'interface de commande en ligne (CLI) pour administrer le switch.

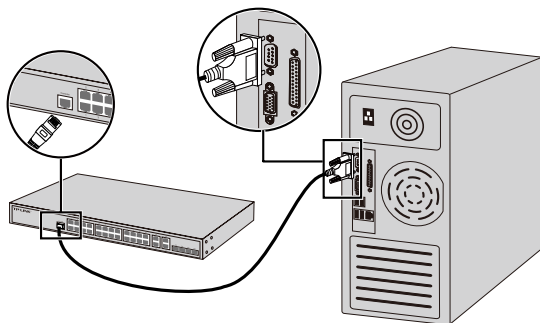

▪ Mettre sous tension

Connecter le connecteur femelle du cordon fourni dans la prise du switch, connecter ensuite la prise mâle à une prise électrique.

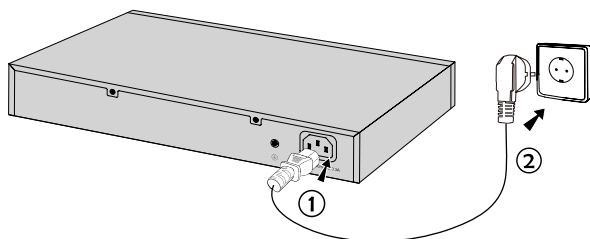

Configuration

▪ Configurer le switch via son interface graphique

1. Définissez l'adresse IP de votre ordinateur dans le même sous-réseau que celui du switch. L'adresse IP doit être de type 192.168.0.x (avec x comprise entre 2 et 254) ; le masque de sous-réseau étant 255.255.255.0.
2. Ouvrez un navigateur Internet et saisissez l'adresse d'administration par défaut du switch ; `http://192.168.0.1` dans le champ dédié puis appuyez sur la touche Entrée.
3. Saisir admin en minuscules, dans les champs User Name (Nom d'utilisateur) et Password (Mot de passe). Cliquez ensuite sur le bouton Login (Se connecter) ou pressez la touche Entrée.
4. Après vous être authentifié avec succès, vous pouvez configurer votre switch depuis son interface d'administration.

▪ Configurer le switch via son interface en ligne de commande (CLI ; ne concerne que les switches administrables et Smart)

Vous pouvez vous connecter au switch et accéder à son interface CLI pour l'administrer. Pour des instructions détaillées référez vous au Guide de l'interface de commande en ligne.

▪ Configurer le switch en utilisant l'utilitaire dédié (Uniquement pour les Easy Smart Switches)

Vous pouvez utiliser l'utilitaire de configuration pour administrer de façon centralisée vos réseaux constitués d'Easy Smart Switches. Pour des instructions détaillées merci de vous référer au guide d'utilisation de l'utilitaire.

Installazione

• Installazione su scrivania

Per installare il dispositivo su una scrivania, seguite i seguenti passaggi:

1. Posizionate il dispositivo su di una superficie abbastanza resistente da supportare il peso totale del dispositivo con annessi e connessi.
2. Rimuovete le cartine adesive dai piedini di gomma.
3. Ribaltate il dispositivo e attaccate i piedini di gomma ai piccoli incavi presenti negli angoli del dispositivo.

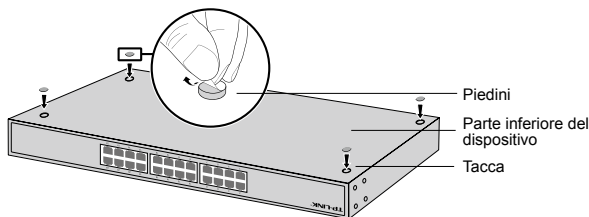

▪ Installazione a rack

Per installare il dispositivo a rack, seguite le istruzioni di seguito indicate:

1. Verificate la messa a terra e la stabilità del rack.
2. Montate, tramite le relative viti, le staffe per il montaggio a rack su ogni lato del dispositivo.

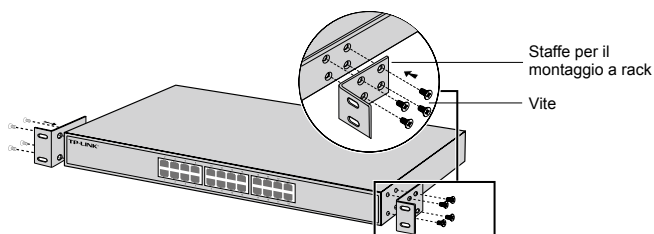

3. Dopo che sono state montate le staffe sul dispositivo, usate altre viti (non incluse) per installare il dispositivo a rack.

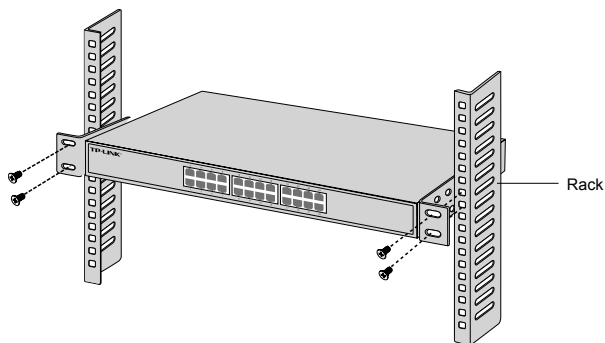

Connessione

▪ Porta Ethernet

Collegate una porta Ethernet dello switch al computer mediante un cavo RJ45 come mostrato nella seguente illustrazione.

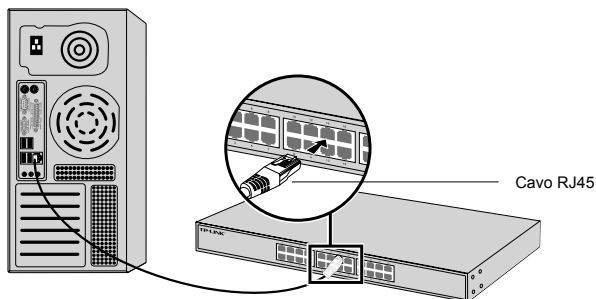

▪ Slot SFP

Per gli switch con slot SFP, potete inserire un modulo SFP in uno slot SFP. Se viene installato un transceiver SFP in uno slot e si attiva un link, la porta RJ45 associata verrà disabilitata e non potrà essere utilizzata.

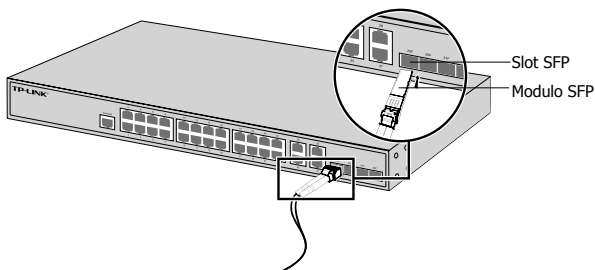

▪ Porta Console

Per gli switch con porta console, potete connettere la porta console al vostro computer mediante cavo console. Quindi potete caricare CLI per gestire lo switch.

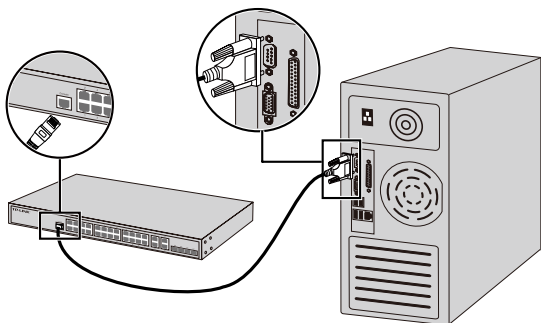

▪ Accensione

Inserite il connettore femmina del cavo d'alimentazione nel connettore di alimentazione del dispositivo e il connettore maschio in una presa elettrica.

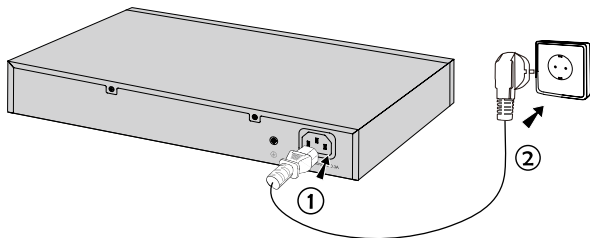

Configurazione

▪ **Configurate lo Switch usando la GUI**

1. Impostate l'indirizzo IP del vostro computer nella stessa subnet dello switch. L'indirizzo IP è 192.168.0.x ("x" compreso fra 2 e 254) e la Subnet Mask è 255.255.255.0.
2. Aprite un browser web e immettete nella barra degli indirizzi l'indirizzo IP di gestione di default `http://192.168.0.1`, quindi premete il tasto Enter.
3. Immettete admin (in caratteri minuscoli) come Username e Password di default, quindi fate clic sul pulsante Login o premete il tasto Enter.
4. Dopo che avete fatto login, potete configurare lo switch dall'interfaccia di gestione.

▪ **Configurate lo Switch usando la CLI (Solo per Switch Smart e Managed)**

Fate login allo switch e accedete alla CLI per gestire lo switch. Per avere istruzioni dettagliate su come farlo, consultate la Guida CLI.

▪ **Configurate lo switch usando la Utility (solo per gli switch Easy Smart)**

Potete usare la Utility Easy Smart Configuration per gestire centralmente intere reti di switch Easy Smart. Per avere istruzioni dettagliate su come farlo, consultate la Guida Utente dell'Utility.

Instalação

▪ Instalação numa mesa/secretária

Para instalar o dispositivo sobre uma mesa/secretária, por favor siga os passos abaixo:

1. Coloque o dispositivo sobre uma superfície plana e forte o suficiente para aguentar com o peso do dispositivo.
2. Retire as películas adesivas dos pés de borracha.
3. Coloque os pés de borracha nas áreas indicadas para o efeito na base do produto.

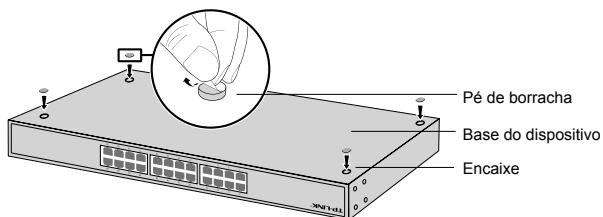

▪ Instalação em Bastidor

Se o seu dispositivo for fornecido com acessórios para montagem em Bastidor poderá instalar o seu produto num bastidor. Siga as instruções abaixo:

1. Verifique a estabilidade do Bastidor.
2. Fixe através dos parafusos fornecidos os acessórios de montagem em Bastidor em cada um dos lados do produto.

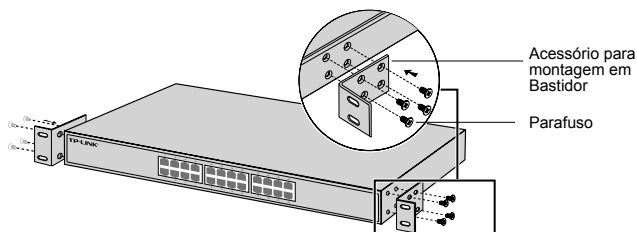

3. Após os acessórios de fixação estarem colocados no dispositivo, utilize os parafusos adequados (não incluídos) ao bastidor para fixar o dispositivo.

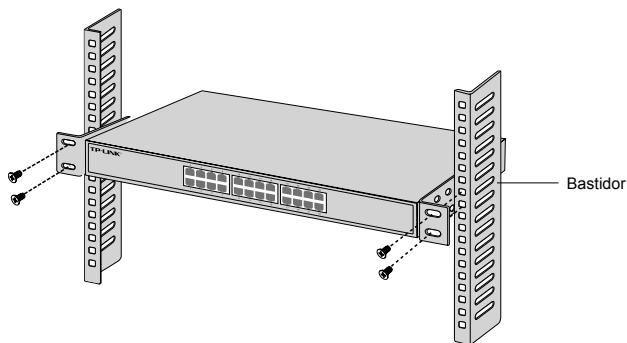

Ligação

▪ Porta Ethernet

Utilize um cabo de rede RJ45 para ligar uma porta do Switch ao computador tal como apresentado na seguinte figura.

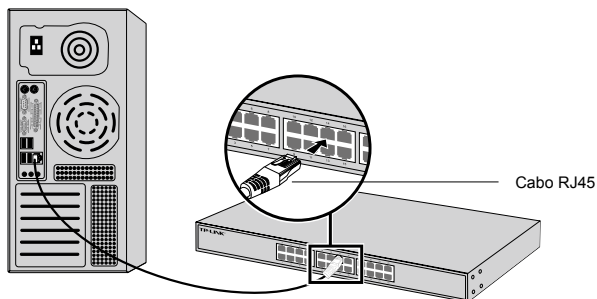

▪ Porta SFP

Nos Switches com portas SFP poderão ser instalados módulos SFP. Se um transceiver SFP for instalado num slot e tiver uma ligação ativa na respetiva porta, a porta RJ45 correspondente será desativada e não poderá ser utilizada.

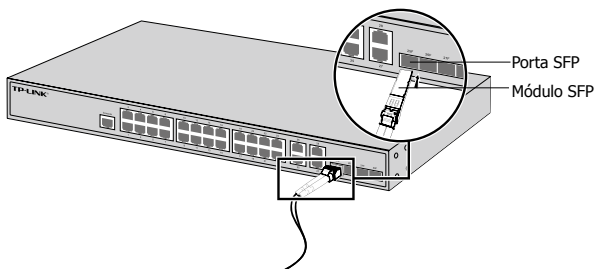

▪ Porta de Consola

Para Switches com porta de consola, poderá ligar o seu computador via cabo de consola ao switch. De seguida, poderá utilizar a interface de linha de comandos para gerir o switch.

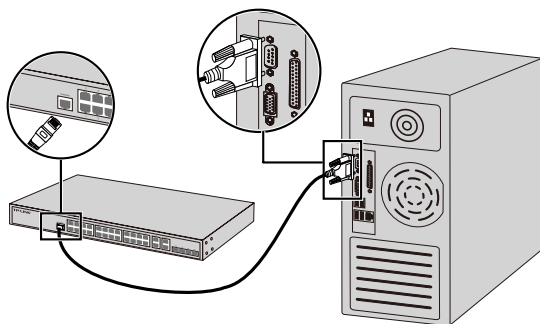

▪ Ligar

Ligue o conector fêmea do cabo de energia fornecido na entrada de energia do dispositivo e o conector macho numa tomada elétrica.

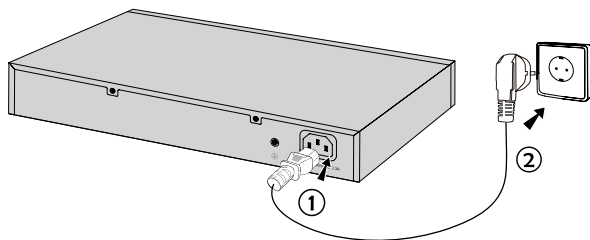

Configuração

▪ Configurar o Switch via Interface gráfica

1. Configure um endereço IP no seu PC na mesma sub-rede da interface de gestão do seu Router. O endereço IP deve ser no seguinte formato: 192.168.0.x ("x" pode ser um valor entre 2 e 254); a máscara de sub-rede deve ser 255.255.255.0.
2. Utilize um Navegador Web e introduza o endereço predefinido <http://192.168.0.1> na barra de endereços e pressione Enter.
3. Introduza admin (letras minúsculas) no campo User Name e Password e clique em Login ou pressione Enter.
4. Após iniciar a sessão com sucesso, poderá configurar o Switch através da interface de gestão.

▪ Configurar o Switch utilizando a Linha de Comandos (apenas para Switches Smart e Switches com gestão)

Poderá iniciar a sessão via Interface de Linha de Comandos e gerir o Switch. Para mais informações e instruções detalhadas sobre o processo, por favor consulte o guia da Interface de Linha de Comandos.

▪ Configurar o Switch via utilitário de Configuração (Apenas para Switches da linha Easy Smart)

Poderá utilizar o software Easy Smart Configuration Utility para gerir a sua rede de Switches Easy Smart. Para mais informações sobre o processo, por favor consulte o Guia de Utilizador do Utilitário.

Asennus

• Pöytäasennus

Voit asentaa laitteen pöydälle toimimalla seuraavasti:

1. Aseta laite tasapinnalle, joka on riittävän tukeva kestämään laitteen ja kaikkien liittimien painon.
2. Irrota kumijalkoihin liimatut taustapaperit.
3. Käännä laite ympäri ja kiinnitä oheiset kumijalat laitteen pohjan kussakin kulmassa olevaan syvennykseen.

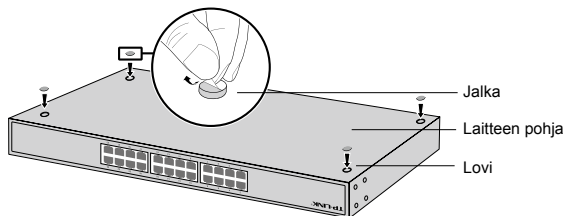

▪ Asennus kehiikkoon

Voit asentaa laitteen kehiikkoon noudattamalla alla olevia ohjeita:

1. Tarkista kehiikon maadoitus ja stabiilisuus.
2. Kiinnitä oheiset kehiikkokiinnikkeet laitteen sivuille oheisilla ruuveilla.

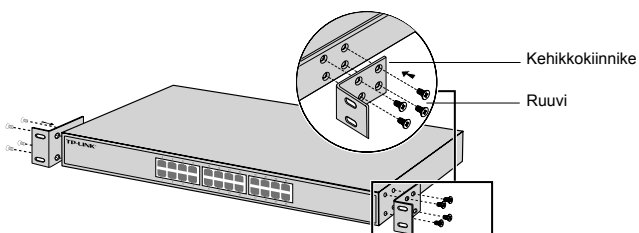

3. Kun kiinnikkeet on kiinnitetty laitteeseen, kiinnitä kiinnikkeet kehiikkoon sopivilla ruuveilla (ei kuulu toimitukseen).

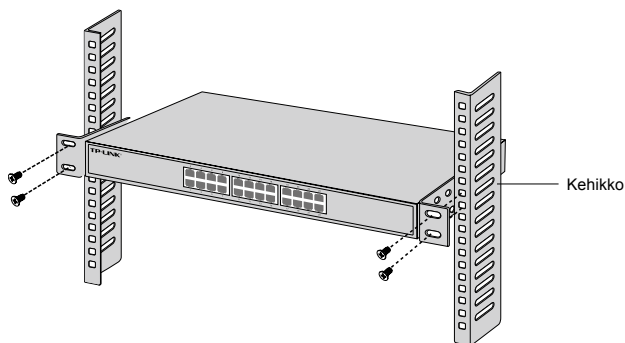

Liitäntä

• Ethernet-portti

Kytke kytkimen Ethernet-portti tietokoneeseen RJ45-kaapelilla seuraavan kuvan mukaisesti.

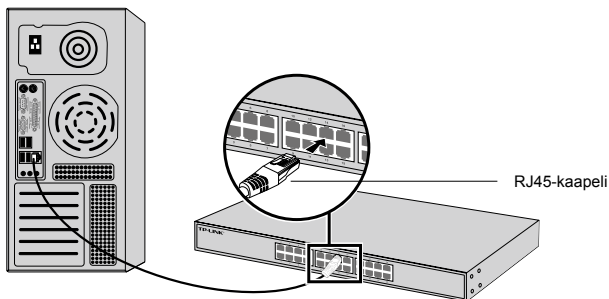

• SFP-portti

Jos kytkimessä on SFP-portti, voit kytkeä SFP-portin SFP-moduuliin. Jos SFP-lähetinvastaanotin on asennettu paikoilleen ja sen portissa on asianmukainen yhteys, sen RJ45-portti poistetaan käytöstä, eikä sitä voi käyttää.

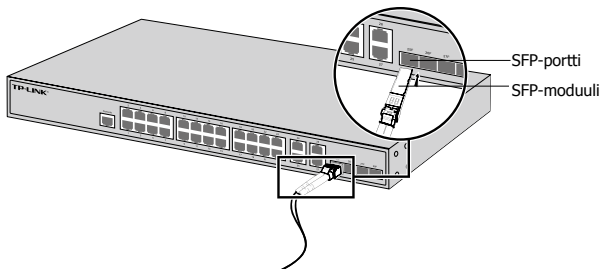

▪ Konsoliportti

Jos kytkimessä on konsoliportti, voit kytkeä sen tietokoneeseen konsolikaapelilla. Sitten voit ladata CLI:n hallinnoidaksesi kytkintä.

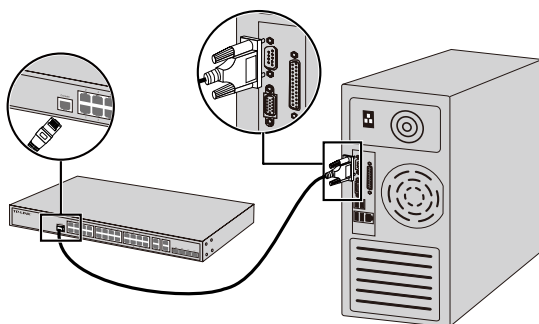

▪ Virta päällä

Kytke oheisen virtajohdon naarasliitäntä laitteen virtaliitäntään ja urosliitäntä pistorasiaan.

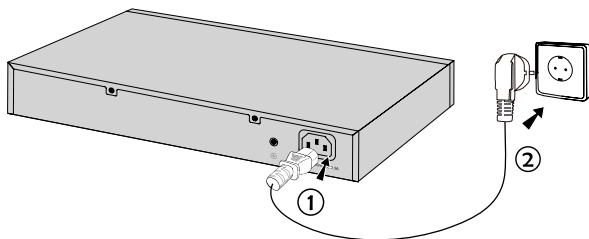

Konfigurointi

▪ Konfiguroi kytkin GUI:lla

1. Määritä PC:n IP-osoite samaan aliverkkoon kytkimen kanssa. IP-osoite on 192.168.0.x ("x" on mikä tahansa numero välillä 2-254); aliverkon peite on 255.255.255.0.
2. Avaa Internet-selain ja kirjoita oletushallintaosoite <http://192.168.0.1> selaimen osoitekenttään ja paina sitten Enter-näppäintä.
3. Kirjoita admin pienin kirjaimin sekä käyttäjätunnuksesi että salasana. Napsauta sitten Login (Kirjaudu) -painiketta tai paina Enter-näppäintä.
4. Kun olet kirjautunut sisään, voit konfiguroida kytkimen hallintasivulla.

▪ Konfiguroi kytkin CLI:llä (Vain Smart Switch ja Managed Switch -kytkimet)

Voit kirjautua kytkimeen ja hallinnoida kytkintä CLI:llä. Tästä on täsmällisemmät ohjeet CLI:n käyttöoppaassa.

▪ Konfiguroi kytkin apuohjelmalla (Vain Easy Smart Switch -kytkimet)

Voit hallinnoida Easy Smart Switch -kytkinten koko verkkoa keskitetysti Easy Smart Configuration Utility -apuohjelmalla. Tästä on yksityiskohtaisemmat ohjeet apuohjelman käyttöoppaassa.

Installatie

• Desktop installatie

Om het apparaat op een bureau te installeren, volg onderstaande stappen:

1. Plaats het apparaat op een vlakke ondergrond dat sterk genoeg is om het gehele gewicht en de aansluitingen van het apparaat te ondersteunen.
2. Verwijder de papiertjes van de rubberen voetjes.
3. Draai het apparaat om en bevestig de meegeleverde rubberen voetjes op de verzonken gedeelten op de onderkant van elke hoek van het apparaat.

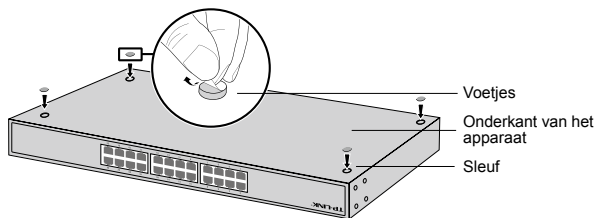

▪ Rek installatie

Om het apparaat in een rek te installeren, volg de onderstaande beschreven instructies:

1. Controleer de aarding en de stabiliteit van het rek.
2. Bevestig de meegeleverde rek-montage beugels aan beide kanten van het apparaat met behulp van de meegeleverde schroeven.

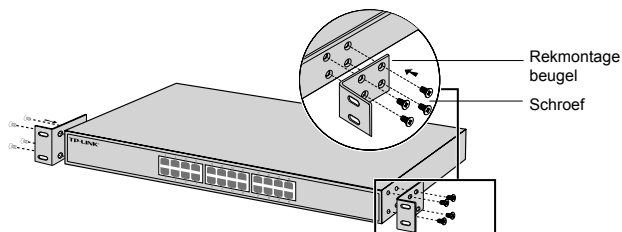

3. Nadat de beugels aan het apparaat bevestigd zijn, gebruikt u geschikte schroeven (niet meegeleverd) om de beugels aan het rek te bevestigen.

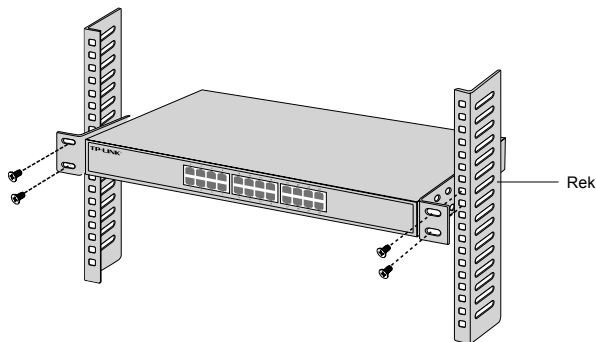

Verbinding

▪ Ethernet poort

Verbind een ethernet poort van de switch met de computer met behulp van een RJ45 kabel zoals op het volgende figuur weergegeven.

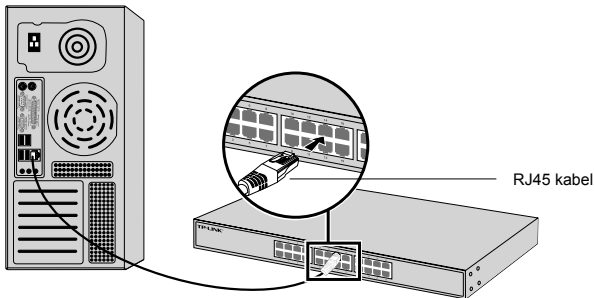

▪ SFP poort

Voor switches met SFP poorten kunt u een SFP poort met een SFP module verbinden. Wanneer een SFP transceiver is geïnstalleerd in een sleuf en deze heeft een geldige verbinding op de poort, dan zal de bijbehorende RJ45 poort uitgeschakeld worden en kan deze niet gebruikt worden.

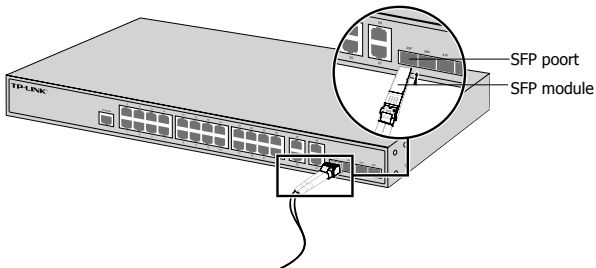

▪ Console Poort

Voor switches met een console poort, u kunt de console poort met uw computer verbinden door middel van een console kabel. Vervolgens kunt u de CLI laden om uw switch te beheren.

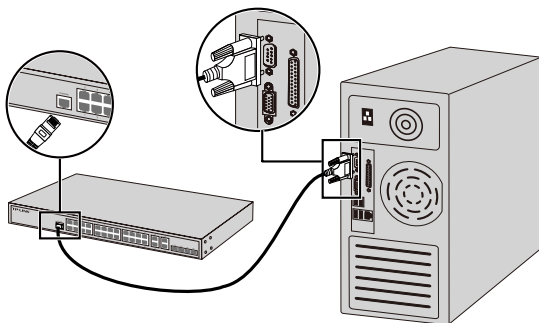

▪ Inschakelen

Steek de vrouwelijke connector van de meegeleverde stroomkabel in het stopcontact van het apparaat en de mannelijke connector in het stopcontact.

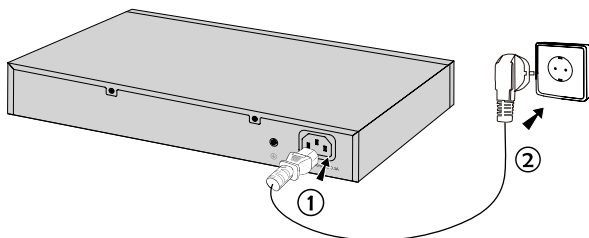

Configuratie

▪ **Configureer de switch met behulp van de GUI**

1. Stel het IP adres van uw PC in, in hetzelfde subnet van de switch. Het IP adres is 192.168.0.x ("x" is elk nummer variërend tussen 2 en 254); het subnetmasker is 255.255.255.0
2. Open een webbrowser en typ het standaard beheer adres `http://192.168.0.1` in in de adresbalk van de browser en druk daarna op de Enter toets.
3. Voer admin in voor zowel de Gebruikersnaam als het wachtwoord, beide in kleine letters. Klik vervolgens op de Login knop of druk op de Enter toets.
4. Na een succesvolle login kunt u de switch op de beheer pagina configureren.

▪ **Configureer de switch door gebruik te maken van de CLI (Alleen voor Smart Switches en Managed Switches)**

U kunt inloggen op de switch en toegang tot de CLI verkrijgen om de switch te beheren. Voor uitgebreide instructies over hoe u dit kunt doen, raadpleeg de CLI gids.

▪ **Configureer de Switch door gebruik te maken van het hulpprogramma. (Alleen voor Easy Smart Switches)**

U kunt de Easy Smart Configuration Utility gebruiken om uw gehele netwerken van Easy Smart Switches te beheren. Voor uitgebreide instructies over hoe u dit kunt doen, raadpleef de Utility Gebruikershandleiding.

Installation

▪ Desktop-installation

För att installera enheten på datorn, följ stegen nedan:

1. Ställ in enheten på en plan yta tillräckligt stark för att stödja hela vikten inklusive alla beslag.
2. Ta bort självhäftande papper från gummifötterna.
3. Vänd enheten och fäst de medföljande gummifötterna på de infällda ytorna på botten vid varje hörn.

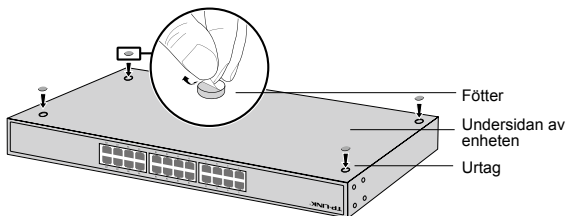

▪ Rackinstallation

För att installera enheten i ett rack, följ instruktionerna nedan:

1. Kontrollera jordning och stabiliteten av racket.
2. Fäst de medföljande rackmonteringsfästena på vardera sidan av enheten med medföljande skruvar.

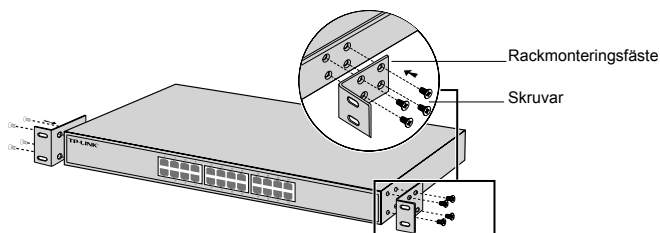

3. Efter att konsolerna är fästade i enheten använd lämpliga skruvar (medföljer ej) för att låsa fästena till racket.

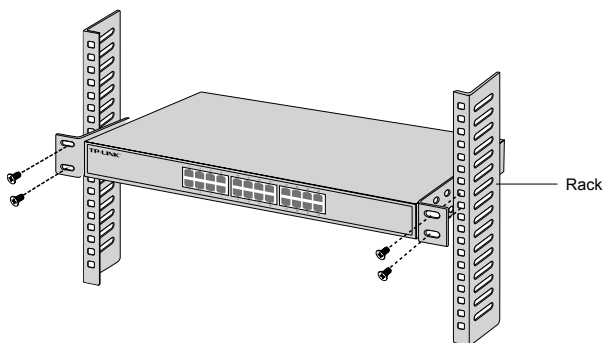

Anslutning

▪ Ethernet-port

Anslut en Ethernet-port av övergången till datorn med RJ45-kabel som följande bild visas.

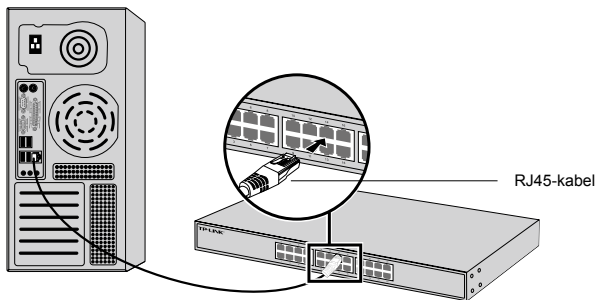

▪ SFP-port

För switchar med SFP-portar kan du ansluta en SFP-port till en SFP-modul. Om en SFP transceiver är installerad i ett spår och har en giltig länk på porten, kommer den associerade RJ45-port att inaktiveras och kan inte användas.

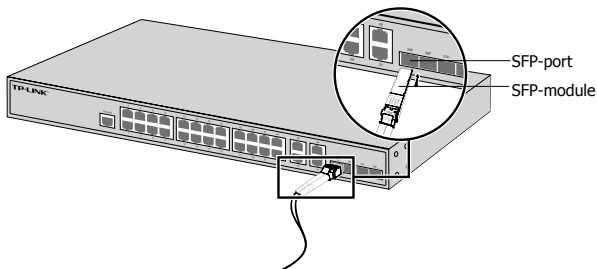

▪ Konsolport

För switchar med konsolport, kan du ansluta konsolporten till datorn genom konsolkabeln. Ladda sedan CLI för att administrera switchen.

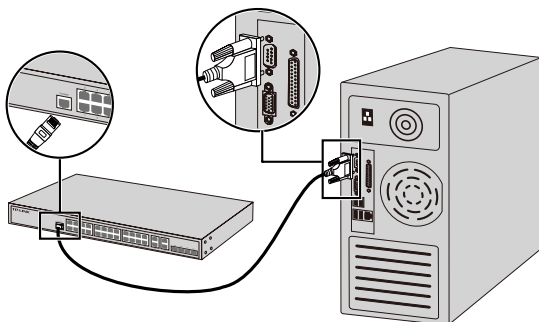

▪ Ström på

Anslut honkontakten av den medföljande nätsladden i eluttaget på enheten, och han-kontakten i ett eluttag.

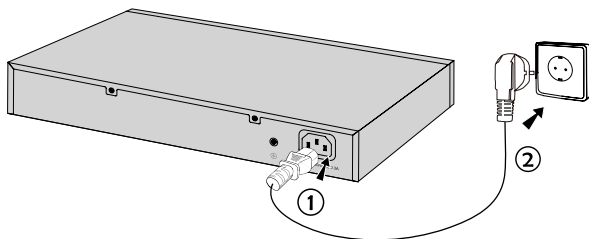

Konfiguration

▪ Konfigurera Switch med hjälp av GUI

1. Ställ in IP-adressen till din dator i samma subnät av växel. IP-adressen är 192.168.0.x ("x" är vilket tal som helst från 2 till 254); nätmasken är 255.255.255.0.
2. Öppna en webbläsare och skriv in standard administrationsadress <http://192.168.0.1> i adressfältet i webbläsaren och tryck sedan på Enter.
3. Ange admin som är standard användarnamn och lösenord, båda med små bokstäver. Klicka sedan på knappen Logga in eller tryck på Enter.
4. Efter en lyckad inloggning kan du konfigurera switchen via administrationssidan.

▪ Konfigurera Switch med hjälp av CLI (Endast för smarta switchar och kontrollerade switchar)

Du kan logga in till switchen och få åtkomst till CLI för att administrera switchen. För detaljerade instruktioner om hur man gör detta, hänvisas till CLI Guide.

▪ Konfigurera Switchen med hjälp av Utility (Endast för Easy smarta switchar)

Du kan använda Easy Smart Configuration Utility att centralt hantera hela nätverk av Easy smarta switchar. För detaljerade instruktioner om hur man gör detta, se Utility användarhandboken.

Montering

▪ Skrivebordsmontering

For å installere enheten på skrivebordet, følger du trinnene nedenfor:

1. Sett enheten på et flatt underlag som er solid nok til å tåle hele vekten av enheten med alle tilhørende deler.
2. Fjern det selvklebende papiret på baksiden av gummiføttene.
3. Snu enheten rundt og fest de medfølgende gummiføttene til hakkene på bunnen av hvert hjørne av enheten.

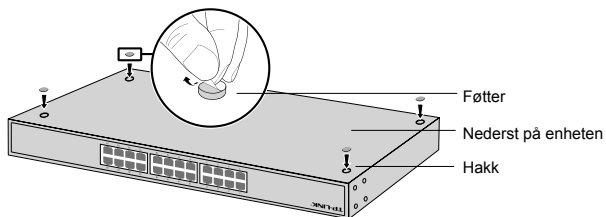

▪ Hyllemontering

For å installere enheten på en hylle, følger du instruksjonene som er angitt nedenfor:

1. Kontroller at hyllen er jordnet og stabil.
2. Fest de medfølgende hyllemonteringsbrakettene til hver side av enheten med de medfølgende skruene.

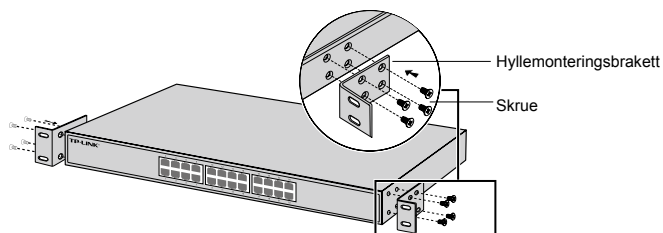

3. Etter at brakettene er festet til enheten, bruker du passende skruer (medfølger ikke) for å feste brakettene til stativet.

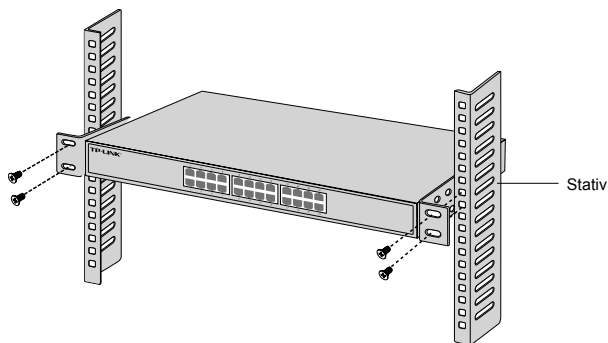

Tilkobling

▪ Ethernet-port

Koble en Ethernet-port på bryteren til datamaskinen ved hjelp av RJ45-kabelen som vist på følgende figur.

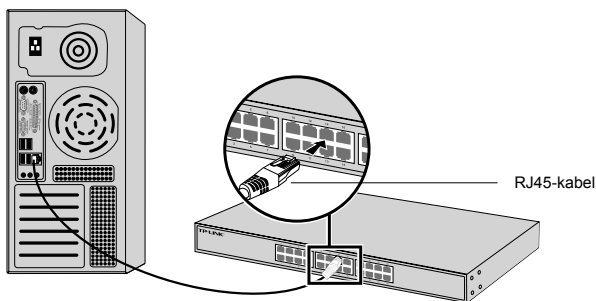

▪ SFP-port

For svitsjer med SFP-porter, kan du koble en SFP-port til en SFP-modul. Hvis en SFP-mottaker er installert i et sport og har en gyldig kobling på porten, vil den tilknyttede RJ45-porten deaktiveres og ikke kunne brukes.

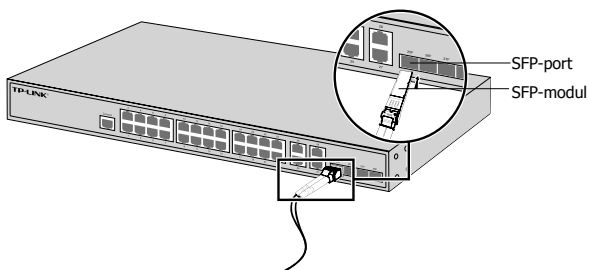

▪ Konsollport

For brytere med konsollport, kan du koble konsollporten til datamaskinen med konsollkabelen. Deretter kan du laste CLI for å administrere svitsjen.

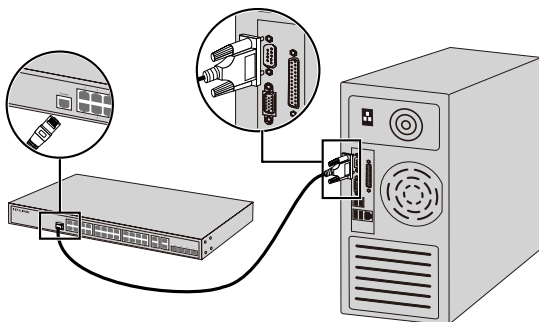

▪ For å slå på

Plugg hunnkontakten på den medfølgende strømkabelen inn i strømkontakten på enheten, og hannkontakten inn i et strømuttak.

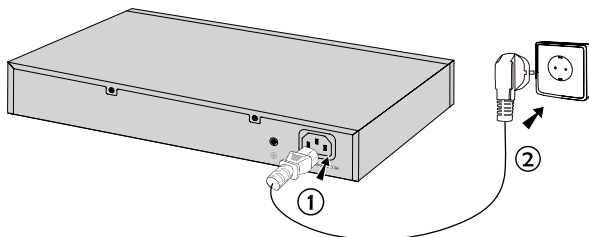

Konfigurasjon

▪ Konfigurer svitsjen ved å bruke GUI.

1. Angi IP-adressen for PC-en din med samme undernett som svitsjen. IP-adressen er 192.168.0.x («x» er et tall mellom 2–254); nettverksmasken er 255.255.255.0.
2. Åpne en nettleser og skriv inn standard administrasjonsadresse, <http://192.168.0.1>, i adressefeltet i nettleseren, og trykk deretter på Enter-tasten.
3. Skriv inn «admin» som standard brukernavn og passord, begge med små bokstaver. Deretter klikker du på Logg inn-knappen eller trykker Enter.
4. Etter vellykket pålogging, kan du konfigurere svitsjen fra administrasjonssiden.

▪ Konfigurer svitsjen til å bruke CLI(kun for Smart-svitsjer og administrerte svitsjer)

Du kan logge på svitsjen og få tilgang til CLI for å administrere svitsjen. Du finner detaljerte instruksjoner om hvordan du gjør dette i CLI-veiledningen.

▪ Konfigurer svitsjen til å bruke Tilbehør (kun for Easy Smart-svitsjer)

Du kan bruke Easy Smart konfigurasjonsverktøy for å sentralt administrere hele nettverket av Easy Smart-svitsjer. Du finner detaljerte instruksjoner om hvordan du gjør dette i Tilbehør-veiledningen.

Installation

▪ Stationær installation

For at installere enheden på skrivebordet, skal du følge trinene nedenfor:

1. Sæt enheden på en flad overflade, der er stærk nok til at bære hele vægten af enheden med alle beslag.
2. Fjern det selvklæbende papir fra undersiden af gummifødderne.
3. Vend enheden om og sæt de medfølgende gummifødder på de forsænkede områder nederst i hvert hjørne af enheden.

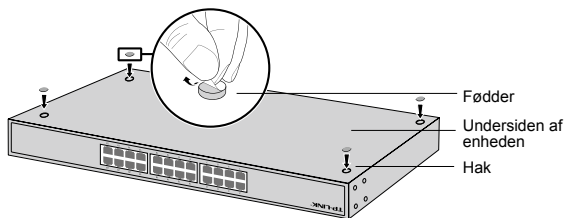

▪ Skabsmontering

For at montere enheden i et skab, skal du følge vejledningen nedenfor:

1. Kontrollér jordforbindelsen og stabiliteten af skabet.
2. Fastgør de medfølgende skabsbeslag på hver side af enheden med de medfølgende skruer.

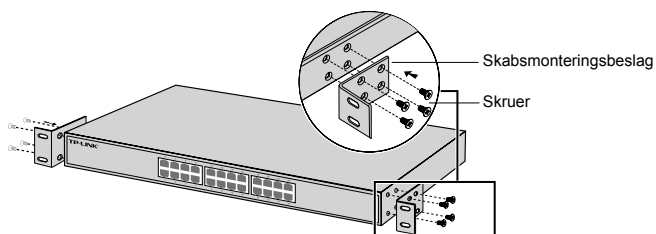

3. Når beslagene er fastgjort på enheden, skal du bruge passende skruer (medfølger ikke) til at fastgøre beslaget til skabet.

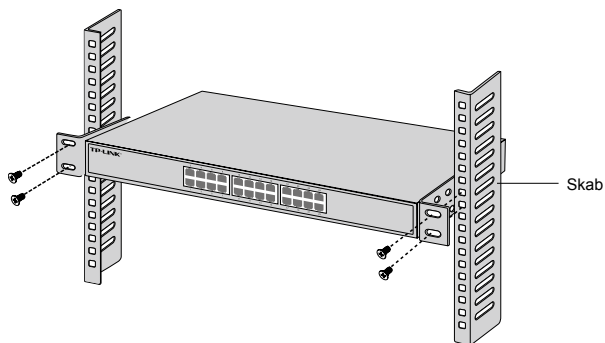

Tilslutning

▪ Ethernet-port

Tilslut et Ethernet-port til computeren med et RJ45-kabel, som vist på følgende figur.

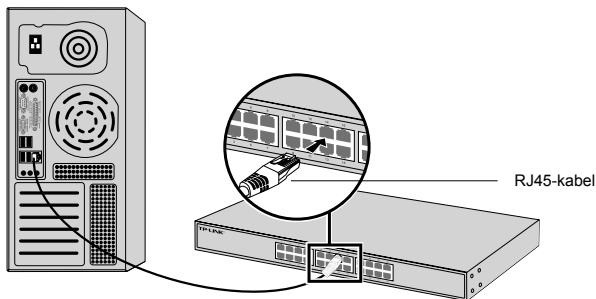

▪ SFP-port

For kontakter med SFP-porte kan du tilslutte et SFP-port til et SFP-modul. Hvis en SFP-transceiver er installeret i et stik og har et gyldigt link på porten, vil den tilknyttede RJ45-port bliver deaktiveret og kan ikke bruges.

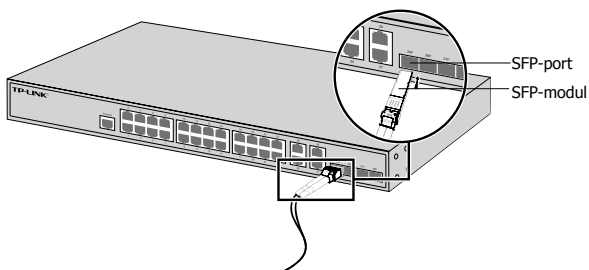

▪ Konsolport

For kontakter med konsolport, kan du tilslutte konsolporten til din computer med konsolkablet. Derefter kan du indlæse CLI til at administrere kontakten.

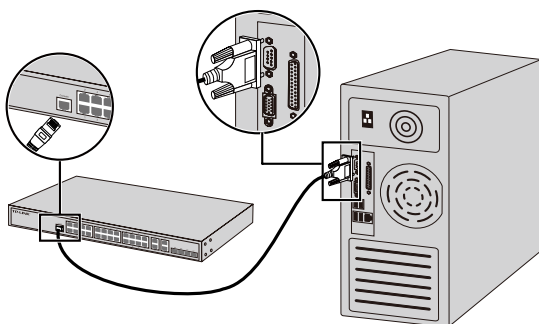

▪ Tændt

Sæt hunstikket af den medfølgende netledning i enhedens strømstik og hanstikket i en stikkontakt.

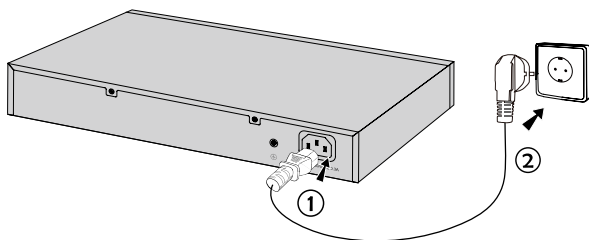

Konfiguration

▪ Konfigurer kontakten vha. brugergrænsefladen

1. Angiv IP-adressen på din PC på samme undernet som kontakten. IP-adressen er 192.168.0.x ("x" er et nummer fra 2 til 254); undernetmasken er 255.255.255.0.
2. Åbn en browser og indtast standard administrationsadressen <http://192.168.0.1> i browserens adressefelt, og tryk derefter på tasten Enter.
3. Indtast admin for standard brugernavn og adgangskode med små bogstaver. Klik på Logon-knappen eller tryk på Enter.
4. Efter en vellykket login, kan du konfigurere kontakten på administrationssiden.

▪ Konfigurer kontakten ved hjælp af CLI (kun for Smart-kontakter og styrede kontakter)

Du kan logge på og få adgang til CLI'en for at styre kontakten. For detaljerede instruktioner om, hvordan du gør dette, henvises til CLI-vejledningen.

▪ Konfigurer kontakten vha. værktøjet (kun for Easy Smart-kontakter)

Du kan bruge Easy Smart konfigurationsværktøj til centralt at styre hele netværk af Easy Smart kontakter. For detaljerede instruktioner om, hvordan du gør dette, henvises til brugervejledningen.

Kurulum

• Masaüstü Kurulumu

Cihazı masaüstüne kurmak için lütfen aşağıdaki adımları izleyin:

1. Cihazı, bütün parçalarıyla birlikte cihazın bütün ağırlığını taşıyabilecek kadar sabit ve düz bir zemin üzerine yerleştirin.
2. Lastik ayaklardan yapışkanlı koruyucu kağıtları çıkarın.
3. Cihazı çevirin ve cihazın her bir köşesinin altındaki girintili alanlara size sağlanan lastik ayakları takın.

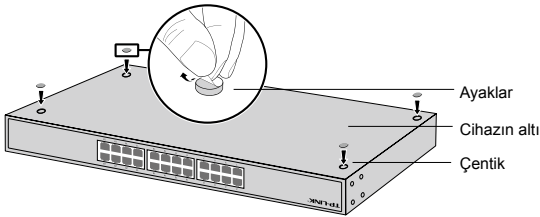

▪ Raf Kurulumu

Cihazı rafa monte etmek için aşağıda tanımlanan talimatları izleyin:

1. Rafın temelini ve sabitliğini kontrol edin.
2. Sağlanan vidalar ile cihazın her bir tarafına raf montajını sağlamlaştırın.

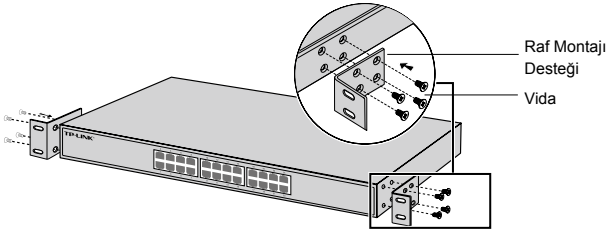

3. Destekler cihaza takıldıktan sonra, rafa sabitlemek için uygun vidalar (beraberinde gelen vidalar değil) kullanın.

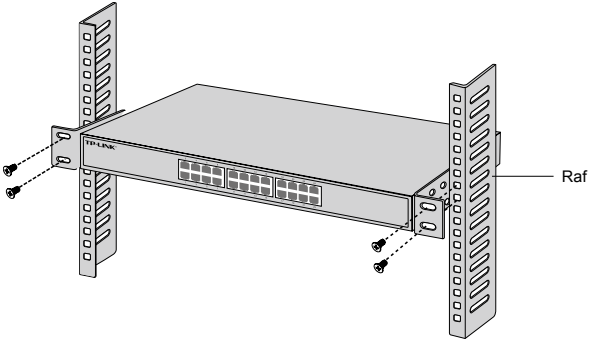

Bağlantı

• Ethernet Portu

Switch'in Ethernet portunu RJ45 kablosu ile bilgisayara aşağıdaki şekilde gösterildiği gibi bağlayın.

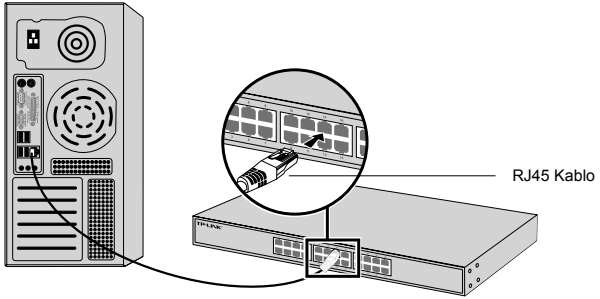

• SFP Portu

SFP portlu switch'ler için, SFP portunu SFP modülüne bağlayabilirsiniz. Eğer switch'te SFP alıcı-verici bir modül takılıysa ve port üzerinde bir bağlantı varsa, ilgili RJ45 portu devre dışı kalacaktır ve kullanılmayacaktır.

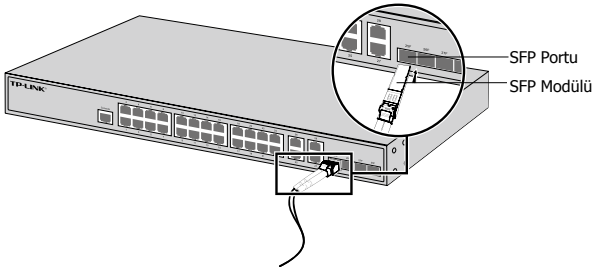

▪ Konsol Portu

Konsol portuna sahip switch'lerde, konsol kablosu kullanarak bilgisayarınız ile konsol portuna bağlanabilirsiniz. Ardından, switch'i yönetmek için CLI arayüzüne erişebilirsiniz.

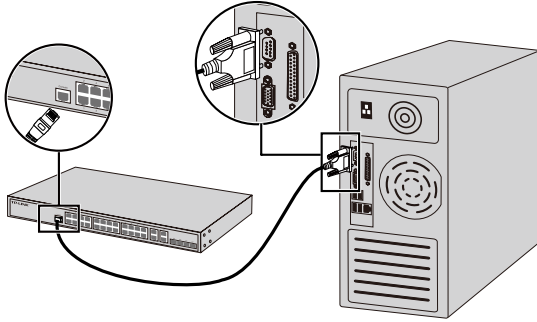

▪ Cihazı Çalıştırma

Ürünle birlikte gelen güç kablosunu kullanarak cihaza enerji sağlayınız.

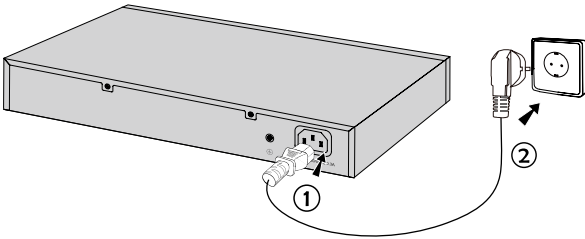

Yapılandırma

▪ Switch'i GUI kullanarak Yapılandırma

1. Bilgisayarınızın IP adresini switch ile aynı alt ağda olacak şekilde belirleyin. IP adresi 192.168.0.x'dir. (x değeri 2 ila 254 arasında herhangi bir sayıdır.); Alt Ağ Maskesi 255.255.255.0 'dır.
2. Bir web tarayıcısı açın ve tarayıcının adres alanına varsayılan yönetim adresi olan <http://192.168.0.1>'i yazın ve Enter tuşuna basın.
3. Varsayılan User Name (Kullanıcı Adı) ve Password (Şifre)'si için admin kelimesini girin. Kullanıcı Adı ve Şifre'nin tamamı küçük harflerden oluşmaktadır. Sonrasında Login (Oturum Aç) butonuna tıklayın veya Enter tuşuna basın.
4. Arayüze başarılı bir şekilde giriş yaptıktan sonra, yönetim sayfasından switch'i yapılandırabilirsiniz.

▪ Switch'i CLI Arayüzü Üzerinden Yapılandırma (Sadece Akıllı Switch'ler ve Yönetilebilir Switch'ler İçindir)

Switch üzerinde oturum açabilir ve switch'i yönetmek için CLI arayüzüne erişebilirsiniz. Nasıl yapacağınıza dair daha detaylı bilgi için lütfen CLI Kılavuzuna bakınız.

▪ Switch'i Yardımcı Yazılım İle Yapılandırma (Sadece Kolay Akıllı Switch'ler İçindir.)

Easy Smart Switch'lerin bütün ağlarını merkezi olarak yönetmek için Easy Smart Yapılandırma Yardımcı Uygulamasını kullanabilirsiniz. Nasıl yapacağınıza dair daha detaylı bilgi için lütfen Yardımcı Yazılım Kullanıcı Kılavuzuna bakınız.

Deutsch

Sicherheitsinformation

- Hat ein Produkt eine POWER-Taste, kann das Gerät damit komplett abgeschaltet werden. Produkte ohne POWER-Taste können einzig und allein durch Trennen des Spannungsadapters komplett ausgeschaltet werden. Das von der Spannungsversorgung getrennte Gerät behält jedoch seine Konfiguration.
- Öffnen Sie dieses Produkt nicht und versuchen Sie nicht, es zu warten oder zu reparieren. Sie könnten Spannungsschlägen oder anderen Gefahren ausgesetzt sein. Das Entfernen oder Beschädigen eines Siegels lässt die Garantie erlöschen. Bitte wenden Sie sich an uns, wenn Ihr Gerät defekt ist.
- Betreiben Sie dieses Produkt nicht in der Nähe von Wasser.

Eingeschränkte Produktgarantie von TP-LINK

Nur für Original-TP-LINK-Produkte.

DIESE GARANTIE VERLEIHT IHNEN BESTIMMTE RECHTE, DIE VON DEM VERKAUFLAND ABHÄNGIG SEIN KÖNNEN.

BIS ZU DEN GESETZLICHEN GRENZEN ERSETZEN DIESE GARANTIE UND DIESE HILFSTELLUNGEN ANDERSARTIGE GARANTIEN, HIFLESTELLUNGEN UND KONDITIONEN.

TP-LINK garantiert für einen einwandfreien Zustand von originalverpackten TP-LINK-Geräten hinsichtlich Funktion und Materialverarbeitung, normale Benutzung vorausgesetzt.

English

Safety Information

- When a product has a power on/off button, the power on/off button is one way to turn-off the product. For products without the on/off button, the only way to completely turn-off the product is to disconnect the product or the power adapter from the power source. The disconnected device shall remain readily operable.
- Do not open this product or attempt to service it; it may expose you to dangerous high voltage or other risks. Opening a sealed component or sealed product/s will void the warranty. For product servicing, please contact us.
- Do not operate this product near water.

TP-LINK Limited Product Warranty

For TP-LINK Branded Products Only.

THIS WARRANTY GIVES YOU SPECIFIC LEGAL RIGHTS, AND YOU MAY HAVE OTHER RIGHTS THAT VARY FROM STATE TO STATE (OR BY COUNTRY OR PROVINCE).

TO THE EXTENT ALLOWED BY LOCAL LAW, THIS WARRANTY AND THE REMEDIES SET FORTH ARE EXCLUSIVE AND IN LIEU OF ALL OTHER WARRANTIES, REMEDIES AND CONDITIONS.

TP-LINK warrants the TP-LINK branded hardware product contained in the original packaging against defects in materials and workmanship when used normally in accordance with TP-LINK's guidelines for some period which depends on the local service from the date of original retail purchase by the end-user purchaser.

Español

Información de seguridad

- Cuando un producto dispone de un interruptor de encendido y apagado, este botón constituye uno de los métodos para apagar el producto. Para aquellos productos que carecen de un botón de apagado y encendido, el único método de apagarlos consiste en desconectar el producto o el adaptador de corriente del enchufe de alimentación. El dispositivo deberá permanecer operativo en todo momento.
- No abra o intente reparar el producto, ya que puede quedar expuesto a un peligro por alto voltaje u otro tipo de riesgos. La apertura de un componente o producto sellado invalidará la garantía. Si necesita reparar el producto, por favor, póngase en contacto con nosotros.
- No utilice este producto cerca del agua.

Garantía limitada para productos de TP-LINK

Sólo para productos que porten la marca TP-LINK.

ESTA GARANTÍA LE CONFIERE DERECHOS LEGALES ESPECÍFICOS, Y ES POSIBLE QUE USTED DISPONGA DE OTROS DERECHOS, LOS CUALES PUEDEN VARIAR SEGÚN EL ESTADO (O SEGÚN EL PAÍS O PROVINCIA).

EN LA MEDIDA QUE LO PERMITA LA JURISDICCIÓN LOCAL, ESTA GARANTÍA Y LOS RECURSOS ESTABLECIDOS EN ELLA SON EXCLUSIVOS EN LUGAR DE CUALQUIER OTRA GARANTÍA, RECURSO Y CONDICIÓN.

TP-LINK garantiza el producto de hardware que porta la marca TP-LINK contenido en la caja original contra defectos en los materiales y mano de obra bajo condiciones normales de uso de acuerdo con las directrices de TP-LINK por un periodo que depende del servicio local desde la fecha original de compra en la tienda por parte del usuario final adquirente.

Ελληνικά

Πληροφορίες ασφάλειας

- Αν κάποια συσκευή διαθέτει πλήκτρο τροφοδοσίας (on/off), αυτό το πλήκτρο είναι ένας από τους τρόπους απενεργοποίησης της συσκευής. Αν η συσκευή δεν διαθέτει πλήκτρο τροφοδοσίας (on/off), ο μοναδικός τρόπος πλήρους απενεργοποίησης είναι η αποσύνδεση της συσκευής ή του τροφοδοτικού από την πρίζα. Η αποσυνδεδεμένη συσκευή μπορεί να συνδεθεί και να χρησιμοποιηθεί ξανά μελλοντικά.
- Μην ανοίξετε τη συσκευή και μην επιχειρήσετε να την επισκευάσετε. Μπορεί να εκτεθείτε σε επικίνδυνη τάση ή άλλους κινδύνους. Αν ανοίξετε κάποιο σφραγισμένο εξάρτημα ή συσκευή(ές), θα ακυρώσετε την εγγύηση. Για επισκευές, παρακαλούμε να επικοινωνήσετε με την εταιρεία μας.

- Μην χρησιμοποιήσετε τη συσκευή κοντά σε νερό.

Περιορισμένη Εγγύηση TP-LINK

Μόνο για προϊόντα TP-LINK.

ΑΥΤΗ Η ΕΓΓΥΗΣΗ ΣΑΣ ΔΙΝΕΙ ΣΥΓΚΕΚΡΙΜΕΝΑ ΝΟΜΙΚΑ ΔΙΚΑΙΩΜΑΤΑ, ΑΛΛΑ ΜΠΟΡΕΙ ΝΑ ΕΧΕΤΕ ΚΑΙ ΑΛΛΑ ΔΙΚΑΙΩΜΑΤΑ, ΑΝΑΛΟΓΑ ΜΕ ΤΗ ΝΟΜΟΘΕΣΙΑ ΤΟΥ ΤΟΠΟΥ ΚΑΤΟΙΚΙΑΣ ΣΑΣ (ΚΡΑΤΟΥΣ Ή ΠΕΡΙΟΧΗΣ).

ΑΥΤΗ Η ΕΓΓΥΗΣΗ ΚΑΙ ΟΙ ΔΙΑΤΑΞΕΙΣ ΤΗΣ ΕΙΝΑΙ ΑΠΟΚΛΕΙΣΤΙΚΕΣ - ΣΤΟ ΜΕΓΙΣΤΟ ΕΠΙΤΡΕΠΤΟ ΒΑΘΜΟ ΑΠΟ ΤΗΝ ΚΕΙΜΕΝΗ ΝΟΜΟΘΕΣΙΑ - ΚΑΙ Η ΠΑΡΟΥΣΑ ΕΓΓΥΗΣΗ ΥΠΕΡΚΕΙΤΑΙ ΟΛΩΝ ΤΩΝ ΑΛΛΩΝ ΕΓΓΥΗΣΕΩΝ, ΟΡΩΝ ΚΑΙ ΔΙΑΤΑΞΕΩΝ.

Η TP-LINK σας εγγυάται ότι τα προϊόντα TP-LINK που περιέχονται στην αρχική συσκευασία δεν θα παρουσιάσουν ελαττώματα ως προς τα υλικά και την κατασκευή – εφόσον χρησιμοποιηθούν σύμφωνα με τις οδηγίες της TP-LINK – για το χρονικό διάστημα ισχύος της εγγύησης.

Français

Informations de sécurité

- Quand un appareil possède un interrupteur de mise sous/hors tension, cet interrupteur est l'une des possibilités de mettre l'appareil hors tension. Pour les appareils dépourvus d'interrupteur de mise sous/hors tension, l'unique possibilité de les mettre hors tension est de déconnecter leur cordon ou transformateur d'alimentation de la source électrique. Ce cordon ou le transformateur d'alimentation doit impérativement rester accessible.
- Ne pas démonter cet appareil ou tenter de le réparer, cela pourrait vous exposer à des hautes tensions électriques ou à d'autres risques. Démonter un composant scellé ou un appareil scellé annulerait aussitôt sa garantie. Pour toute réparation merci de vous adresser à nous.
- Ne pas utiliser cet appareil à proximité d'eau.

Garantie limitée TP-LINK

Concerne les produits de marque TP-LINK uniquement.

CETTE GARANTIE VOUS DONNE DES DROITS SPECIFIQUES, ET VOUS POUVEZ AVOIR D'AUTRES DROITS QUI PEUVENT VARIER D'UN ETAT, D'UN PAYS OU D'UNE PROVINCE A UNE AUTRE.

DANS LES LIMITES DU DROIT LOCAL, CETTE GARANTIE ET LES VOIES DE RECOURS SONT EXCLUSIVES ET REMPLACENT TOUT AUTRES GARANTIES RECOURS ET CONDITIONS.

TP-LINK garanti les matériels marqués TP-LINK, conditionnés dans un emballage original : contre les défauts matériels et les malfaçons, s'ils sont utilisés normalement et selon les prescriptions de TP-LINK, pour une durée : inscrite sur l'emballage du produit ; à compter de la date d'achat par l'utilisateur final.

Italiano

Informazioni sulla sicurezza:

- Se il prodotto ha un pulsante ON/OFF, utilizzare il pulsante per spegnerlo ed accenderlo. Alcuni prodotti progettati per essere sempre operativi non ha pulsante ON/OFF: in questo caso agire direttamente sull'alimentatore..
- Non aprire il prodotto o tentare di ripararlo, rischio di shock ad alta tensione. L'apertura di un componente sigillato o prodotto annulla la garanzia.
- Mantenere lontano dall'acqua.

Garanzia

Esclusivamente per prodotti marchiati TP-LINK.

LA PRESENTE GARANZIA CONFERISCE SPECIFICI DIRITTI LEGALI, IN AGGIUNTA AI DIRITTI PREVISTI DALLA LOCALE LEGISLAZIONE.

NEI LIMITI CONSENTITI DALLA LEGGE, LA PRESENTE GARANZIA ED I RIMEDI INDICATI SONO ESCLUSIVI ED IN LUOGO A TUTTE LE ALTRE GARANZIE, RIMEDI E CONDIZIONI.

TP-LINK garantisce i soli prodotti hardware marchiati TP-LINK venduti nella rispettiva confezione originale non compromessa ed utilizzati secondo le linee guida illustrate: Il periodo di tempo di validità della garanzia, nel rispetto delle normative vigenti, vale a partire dalla data riportata sulla prova d'acquisto da parte dell'utente finale.

Português

Informação de Segurança

- Quando um produto possui um botão on/off (ligado/desligado), esta é uma das formas de desligar o produto. Para produtos sem o botão on/off (ligado/desligado), a única forma de desligar completamente o produto é removendo-o da tomada elétrica ou desligando o respectivo adaptador de alimentação. O dispositivo desligado irá manter-se pronto a operar.
- Não abra este produto nem tente repará-lo; pode ficar exposto a altas voltagens perigosas e/ou a outros perigos. Abrir um componente ou produto selado anulará a garantia. Para reparação do produto, por favor, contacte-nos.
- Não utilize este produto na proximidade de água.

Garantia Limitada de Produto TP-LINK

Apenas para Produtos da Marca TP-LINK.

ESTA GARANTIA DÁ-LHE DIREITOS LEGAIS ESPECÍFICOS E PODERÁ TER OUTROS DIREITOS QUE VARIAM ENTRE ESTADOS (OU ENTRE PAÍSES OU PROVÍNCIAS).

ATÉ AO LIMITE PERMITIDO PELA LEI LOCAL, ESTA GARANTIA E OS RECURSOS ESTABELECIDOS NELA SÃO EXCLUSIVOS E SUBSTITUEM TODAS AS OUTRAS GARANTIAS, RECURSOS E CONDIÇÕES.

A TP-LINK fornece garantia a qualquer produto da marca TP-LINK contido na embalagem original do produto, contra qualquer defeito nos materiais e construção, quando o mesmo é utilizado em condições normais e de

acordo com as orientações fornecidas pela TP-LINK, por um período definido pelo do serviço de apoio local a partir da data de compra pelo utilizador final.

Suomi

Turvallisuustiedot

- Kun tuotteessa on virtakytkin, se on yksi tapa sammuttaa tuote. Ainut keino kytkeä tuote, jossa on virtakatkaisin, täysin pois päältä on irrottaa tuote tai verkkolaite pistorasiasta. Näin irrotettu laite on kuitenkin käyttövalmis.
- Älä avaa tätä tuotetta tai yritä huoltaa sitä itse; voit altistua vaaralliselle korkeajännitteelle ja muille vaaratekijöille. Sinetöidyn komponentin tai tuotteen avaaminen mitätöi takuun. Ota meihin yhteyttä, jos tuote on huollettava.
- Älä käytä tätä tuotetta lähellä vettä.

TP-LINK rajoitettu tuotetakuu

Vain TP-LINK-merkkiset tuotteet.

TÄMÄ TAKUU MYÖNTÄÄ KÄYTTÄJÄLLE TIETTYJÄ LAILLISIA OIKEUKSIA, JA HÄNELLÄ VOI OLLA MUITA OIKEUKSIA, JOTKA VAIHTELEVAT OSAVALTIOITTAIN (TAI MAA- TAI ALUE-KOHTAISESTI).

SIINÄ MÄÄRIN KUIN LAKI SEN SALLII, TÄMÄ TAKUU JA SEN MUKAISET KORJAUSKEINOT OVAT YKSINOMAISIA JA KORVAAVAT KAIKKI MUUT TAKUUT, KORJAUSKEINOT JA EHDOT.

TP-LINK takaa, että TP-LINK-merkkinen laitteistotuote, joka saapui alkuperäisessä pakkauksessa, ei sisällä materiaali- eikä valmistusvirheitä normaalissa, TP-LINK:in ohjeiden mukaisessa käytössä tietyssä paikallisesta palvelusta riippuvana aikana siitä päivämäärästä lukien, jona loppukäyttäjä sen alun perin hankki.

Nederlands

Veiligheidsinformatie

- Als een product een aan/uit toets heeft, biedt die één mogelijkheid om het product uit te schakelen. Bij producten zonder aan/uit toets is de enige manier om het product volledig uit te schakelen het product of de netspanningadapter van de stroomtoevoer af te koppelen. Het afgekoppelde apparaat moet normaal kunnen worden gebruikt.
- Dit product niet openmaken of er onderhoud aan proberen te verrichten; u kunt blootgesteld worden aan gevaarlijke hoogspanning of andere risico's. Door het openmaken van een verzegelde component of verzegeld(e) product(en) komt de garantie te vervallen. Voor product service kunt u contact met ons opnemen.
- Dit product niet in de buurt van water gebruiken.

TP-LINK beperkte productgarantie

Geldt alleen voor producten van het merk TP-LINK.

DEZE GARANTIE GEEFT U SPECIFIEKE WETTELIJKE RECHTEN EN U KUNT NOG ANDERE RECHTEN HEBBEN, DIE PER LAND (OF PER PROVINCIE) KUNNEN VERSCHILLEN.

VOOR ZOVER TOEGESTAAN DOOR DE PLAATSELIJKE WETGEVING ZIJN DEZE GARANTIE EN HET VERMELDE VERHAAL EXCLUSIEF EN KOMEN DIE IN DE PLAATS VAN ALLE ANDERE GARANTIES, VERHALEN EN VOORWAARDEN.

TP-LINK geeft garantie op het hardware product van het merk TP-LINK in de originele verpakking voor gebreken in materialen en fabricage indien normaal gebruikt in overeenstemming met de richtlijnen van TP-LINK gedurende een bepaalde periode afhankelijk van de service ter plaatse vanaf de oorspronkelijke datum van aanschaf via de detailhandel door de eindgebruiker-koper.

Svenska

Säkerhetsinformation

- Om en produkt har en strömbrytare (power on/off) är det ett av sätten att stänga av produkten. Produkter som inte har strömbrytare kan enbart stängas av genom att koppla från produkten eller nätadaptern från strömkällan. Den fränkopplade enheten ska fortsätta vara driftsklar.
- Försök inte öppna produkten eller utföra service på den, det kan utsätta dig för farlig spänning eller andra risker. Att öppna en försluten komponent eller produkt upphäver garantin. Kontakta oss för service.
- Använd inte produkten nära vatten.

TP-LINK begränsad produktgaranti

Enbart för produkter av märket TP-LINK.

DEN HÄR GARANTIN GER DIG SPECIFIKA FORMELLA RÄTTIGHETER OCH DU KAN HA ANDRA RÄTTIGHETER SOM VARIERAR FRÅN LAND TILL LAND (ELLER STAT ELLER PROVINS).

I DEN OMFATTNING SOM LOKALA LAGAR TILLÅTER ÄR DENNA GARANTI OCH GOTTGÖRANDEN EXKLUSIVA OCH I STÄLLET FÖR ALLA ANDRA GARANTIER, GOTTGÖRANDE OCH VILLKOR.

TP-LINK garanterar maskinvara av märket TP-LINK i sin originalförpackning mot defekter i material eller sammansättning vid normal användning enligt TP-LINKs riktlinjer och under en period beroende på lokal underhållsservice baserat från ursprungliga inköpsdatumet för slutanvändaren.

Norsk

Sikkerhetsinformasjon

- Når et produkt har en strømknapp, kan denne brukes til å slå produktet av. Den eneste måten å slå av produkter uten bruk av strømknappen, er å koble produktet fra strømadapteren eller koble den fra stikkkontakten. Den frakoblede enheten skal være driftsklar.

- Dette produktet må ikke åpnes eller forsøkes reparert; slike handlinger kan utsette deg for farlig høyspenning og andre farer. Garantien oppheves hvis en forseglet komponent eller et forseglet produkt åpnes. Kontakt oss i tilfelle produktet trenger vedlikehold.
- Ikke bruk dette produktet i nærheten av vann.

TP-LINKs begrensede produktgaranti

Gjelder kun for produkter merket TP-LINK.

DENNE GARANTIEN GIR DEG SPESIFISERTE, RETTSLIGE RETTIGHETER, OG I TILLEGG KAN DU HA ANDRE RETTIGHETER SOM VARIERER MED JURISDIKSJON (ETTER LAND).

I DEN UTSTREKNING DET ER TILLATT I HENHOLD TIL LOKAL LOV ER DENNE GARANTIEN OG LØSNINGENE SOM HER ER FREMSATT EKSKLUSIVE OG ERSTATTER ALLE ANDRE GARANTIER, LØSNINGER OG BETINGELSER.

TP-LINK garanterer at det TP-LINK-merkede maskinvareproduktet som ligger i den originale emballasjen er fri for feil i materialer og utførelse når det brukes på normal måte i samsvar med TP-LINKs retningslinjer i en periode som avhenger av lokale forhold fra den datoen sluttbrukeren opprinnelig kjøpte produktet fra en forhandler.

Dansk

Sikkerhedsinformation

- Du kan tænde/slukke for enheden ved at benytte Tænd/Sluk knappen. På produkter der ikke er udstyret med en Tænd/Sluk knap, er den eneste måde at afbryde enheden på, at udtrække ledningen eller adapteren til strømkilden. Den afbrudte enhed skal forblive klar til brug.
- Undlad at åbne enheden eller forsøge at reparere det. Du vil være udsat for højspænding eller andre risici. Hvis du åbner en forseglet komponent eller produkt(er) bortfalder garantien. Hvis du har brug for vedligeholdelse, bedes du kontakte os.
- Undlad at benytte enheden i nærheden af vand.

TP-LINK begrænset produktgaranti

Gælder kun TP-LINK mærkevarer.

DENNE GARANTI GIVER DIG SPECIFIKKE JURIDISKE RETTIGHEDER OG DU KAN HAVE ANDRE RETTIGHEDER SOM VARIERER FRA STAT TIL STAT (ELLER FRA LAND ELLER PROVINS).

INDENFOR LOVENS RAMMER ER GARANTIEN OG RETSMIDLERNE DER FREMGÅR EKSKLUSIVE OG I STEDET FOR ALLE ANDRE RETTIGHEDER, RETSMIDLER OG BETINGELSER.

TP-LINK garanterer at alle TP-LINK hardware produkter indeholdt i den originale emballage ikke er behæftede med fejl på materialer og håndværk såfremt de bruges efter hensigten og i overensstemmelse med TP-LINK's retningslinjer, indenfor en periode som afhænger af den lokale service, fra købsdatoen af den oprindelige slutbruger/køber.

Türkçe

Güvenlik Bilgileri

- Cihazın açma/kapama düğmesi varsa, bu cihazı açma/kapama işlemi için kullanılabilir yollardan biridir. Açma/Kapama düğmesi olmayan ürünler için, cihazı kapatmak için güç adaptörü ile bağlantısının kesilmesi gerekmektedir. Bağlantısı kesilen cihaz yeniden takıldığında çalışır durumda olmalıdır.
- Cihazın içini açmaya veya tamir etmeye çalışmayınız, zira yüksek voltaj ve diğer risklere maruz kalabilirsiniz. Kapalı bir ürünün veya ürün aksesuarının yetkili olmayan kişilerce açılması önerilmez ve bu işlem cihazı garanti dışı bırakacaktır. Ürününüz hakkında servis hizmeti için, lütfen bizlerle irtibata geçiniz.
- Ürünü sıvı ortamların yakınında çalıştırmayınız.

TP-LINK Limitli Ürün Garantisi

Yalnız TP-LINK Marka Ürünler için.

BU GARANTİ SİZE ÇEŞİTLİ KANUNİ HAKLAR SAĞLAR, AYRICA YEREL UYGULAMALARDA (ÜLKE/EYALET) BÖLGE BAZINDA FARKLI HAKLARA DA SAHİP OLUNABİLİR.

İŞBU GARANTİ BELGESİ VE YAPTIRIMLAR TAMAMEN ÖZELDİR VE YEREL KANUNLARIN BELİRTTİĞİ ÖLÇÜLER ÇERÇEVESİNDE DİĞER GARANTİ BELGELERİ VEYA YAPTIRIMLARIN YERİNE GEÇMEKTEDİR.

TP-LINK, original kutu içerisinde yer alan TP-LINK markasına ait donanım ürününün, TP-LINK kılavuzlarında belirtildiği şekilde normal kullanımı durumunda son kullanıcının satın aldığı tarihten itibaren yerel makamların uygun gördüğü ve yasalarda belirtilen süre boyunca işçilik veya kullanılan parçalar sebebiyle arızalanmayacağını taahhüt eder.

TP-LINK TECHNOLOGIES CO., LTD.	South Building(floors 1,3,4,5) and 28(floors 1-4), Central Science & Technology Park, Shennan Rd, Nanshan, Shenzhen, China
TP-LINK Deutschland GmbH	Robert-Bosch-Straße 9, 65719 Hofheim am Taunus, Germany
TP-LINK UK Limited	Unit 2 & 3 Riverview (142-144), Cardiff Road, Reading, RG1 8EW
TP-LINK Italia S.r.l.	Via Gobetti 2/A 20063 Cernusco sul Naviglio (MI)
TP-LINK France SARL	Bâtiment Equateur, 16-18 avenue Morane Saulnier, 78140, Vélizy-Villacoublay, France
TPLINK Bilgi Teknolojileri Tic. Ltd. Şti.	Şerifali Mevkii, Barbaros Cad. Söyleşi Sokak. No:15/2 Kat:3/4 34775 Ümraniye/İstanbul
TP-LINK IBERIA,S.L.	C/ Quintanavides 15, Bajo A, 28050 Madrid, Spain
TP-LINK Netherlands B.V.	Archimedesbaan 18, 3439 ME Nieuwegein
TP-LINK(NORDIC) AB	Årstaängsvägen 21 C, 117 43, Stockholm, Sweden
TP-LINK Hellas Ltd.	Marathonodromou 77, Marousi 151 24, Greece
NWS.TP-LINK Portugal, Unipessoal, Lda.	Avenida da Liberdade, nº129, 7ºB,1250-140 Lisboa, Portugal

Specifications are subject to change without notice. TP-LINK is a registered trademark of TP-LINK TECHNOLOGIES CO., LTD. Other brands and product names are trademarks or registered trademarks of their respective holders. No part of the specifications may be reproduced in any form or by any means or used to make any derivative such as translation, transformation, or adaptation without permission from TP-LINK TECHNOLOGIES CO., LTD. Copyright © 2016 TP-LINK TECHNOLOGIES CO., LTD. All rights reserved.

www.tp-link.com

7106506432 REV1.0.0