



Questo manuale d'istruzione è fornito da trovaprezzi.it. Scopri tutte le offerte per [Turtle Beach VelocityOne Multi-Shift TBS-0001-05](#) o cerca il tuo prodotto tra le [migliori offerte di Accessori Gaming](#)



TURTLE BEACH™

VELOCITYONE™ MULTI-SHIFT

UNIVERSAL GEAR SHIFTER FOR CONSOLE AND PC
LEVIER DE VITESSE UNIVERSEL POUR CONSOLE ET PC

QUICK RACE GUIDE

GUIDE DE DÉMARRAGE RAPIDE DE RACE

IMPORTANT: READ BEFORE USING

IMPORTANT: LIRE AVANT UTILISATION

PLATFORM COMPATIBILITY COMPATIBILITÉ DE PLATEFORME

- Xbox Series X/S & Xbox One
[requires Turtle Beach VelocityOne™ Race System |
requiert le système Turtle Beach VelocityOne™ Race]
- Windows 10/11

1. CONTENTS & PRODUCT TOUR CONTENU ET PRÉSENTATION DU PRODUIT

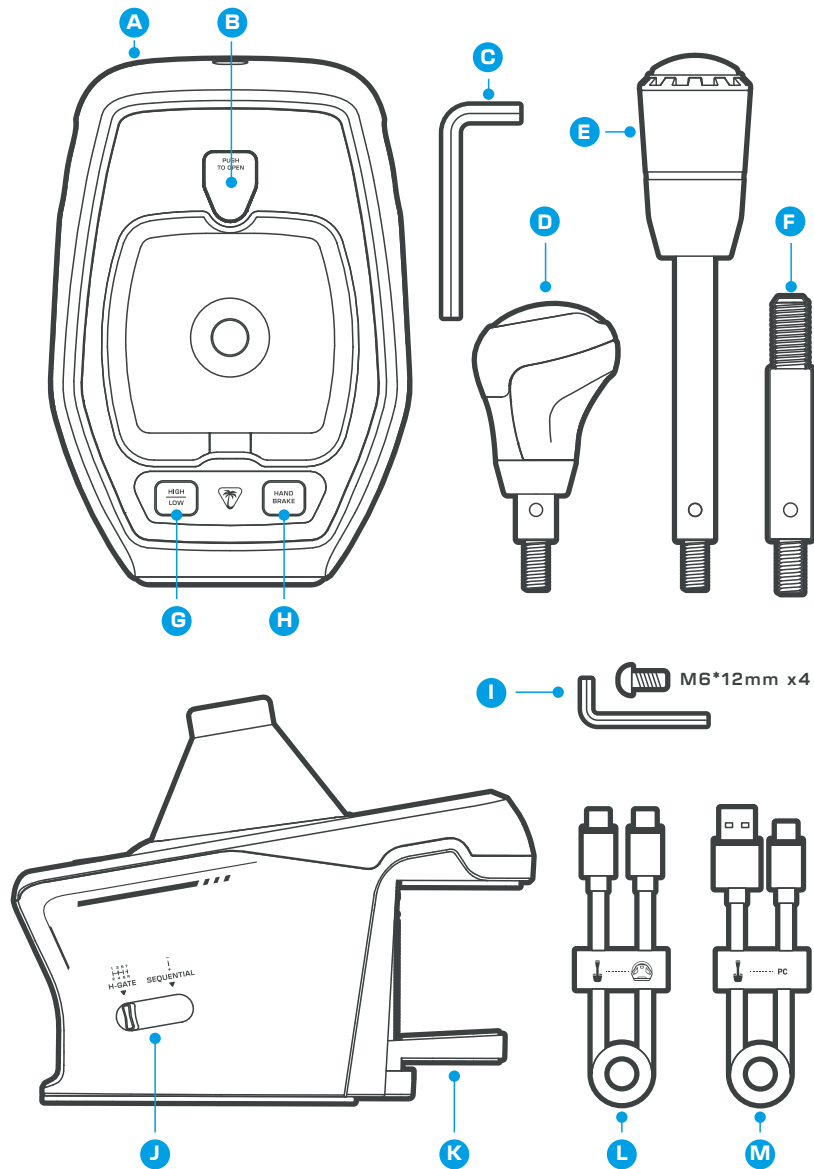

EN

- A** Multi-Shift Base Module
- B** Desk Clamp Bolt Access
- C** Adjustment Tool
- D** H-Gate Knob & Fixed Short Shaft
- E** Sequential Knob & Extended Shaft
- F** Short Shift Shaft
- G** Mappable Input Button
- H** Handbrake Toggle Button
- I** Sim Rig Screws M6*12mm x 4 [with tool]
- J** Gear Pattern Slide Switch
- K** Desk Clamp
- L** VelocityOne Race System Cable
- M** Direct PC Cable

ES

- A** Módulo de base de cambio múltiple
- B** Acceso para pernos del anclaje para escritorio
- C** Herramienta de ajuste
- D** Pomo y palanca para patrón H y eje corto fijo
- E** Pomo y palanca para secuencial y eje extendido
- F** Eje de cambio corto
- G** Botón de entrada asignable
- H** Botón para alternar el modo del freno de mano
- I** 4 tornillos M6x12 mm para bastidor de simulador (con herramienta)
- J** Interruptor deslizante del patrón de marchas
- K** Anclaje para escritorio
- L** Cable del sistema VelocityOne Race
- M** Cable directo para PC

KO

- A** 멀티 시프트 베이스 모듈
- B** 데스크 클램프 볼트 액세스
- C** 조정 도구
- D** H-게이트 노브 & 고정형 짧은 샤프트
- E** 순차적 노브 및 확장 샤프트
- F** 짧은 쉬프트 샤프트
- G** 매핑 가능한 입력 버튼
- H** 핸드브레이크 토글 버튼
- I** 시뮬레이션 프레임 나사 M6*12mm x 4(도구 포함)
- J** 기어 패턴 슬라이드 스위치
- K** 데스크 클램프
- L** VelocityOne Race 시스템 케이블
- M** 다이렉트 PC 케이블

FR

- A** Module de base Multi-Shift
- B** Accès au boulon de la pince de bureau
- C** Outil de réglage
- D** Pommeau et tige H-Gate et arbre court fixe
- E** Pommeau et tige séquentiels et arbre allongé
- F** Arbre de changement de vitesse court
- G** Bouton d'entrée mappable
- H** Bouton de bascule du frein à main
- I** Vis de cadre pour simulation M6*12 mm x 4 (avec outil)
- J** Interrupteur coulissant du modèle de changement de vitesse
- K** Pince de bureau
- L** Câble du système VelocityOne Race
- M** Câble PC direct

DE

- A** Multi-Shift-Basismodul
- B** Tischklemmen-Schraubwerkzeug
- C** Einstellwerkzeug
- D** H-Gate-Knauf und fester kurzer -Schaft
- E** Sequenzschalt-Knauf und verlängerter-Schaft
- F** Kurze Schaltwelle
- G** Zuweisbare Eingabetaste
- H** Umschalttaste für Handbremsen-Modus
- I** Rahmenschrauben für Simulationseinrichtungen – M6*12 mm x 4 (mit Werkzeug)
- J** Schieberegler für Gangschaltungsmuster
- K** Tischklemme
- L** Kabel für ein VelocityOne Race System
- M** Kabel für eine Direktverbindung mit einem PC

JP

- A** マルチシフトベースモジュール
- B** デスククランプボルトアクセス
- C** 調整ツール
- D** Hゲートノブと固定ショートシャフト
- E** シーケンシャルノブと延長シャフト
- F** ショートシフトシャフト
- G** マッピング可能な入力ボタン
- H** ハンドブレーキ切り替えボタン
- I** M6×12mmフレーム用ネジ4本(工具付属)
- J** ギアパターンスライドスイッチ
- K** デスククランプ
- L** VelocityOne Raceシステムケーブル
- M** ダイレクトPCケーブル

2. MOUNTING FIXATION



EN DESK / TABLE MOUNTING

FR FIXATION SUR BUREAU / TABLE
ES MONTAJE EN ESCRITORIO/MESA
DE PULT-/TISCHMONTAGE
KO 책상 / 테이블 체결
JP デスク/テーブル取り付け

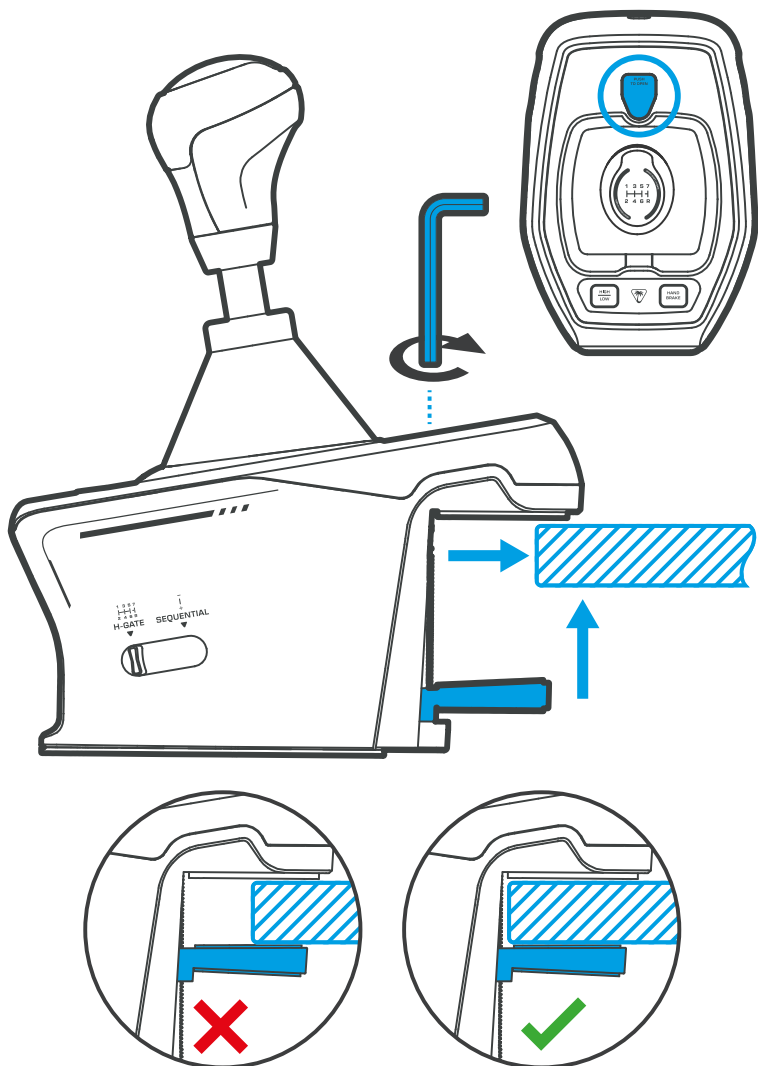

EN HARD MOUNTING

FR INSTALLATION FIXE
ES MONTAJE FIJO
DE FESTMONTAGE
KO 하드 마운팅
JP ハード装着方式

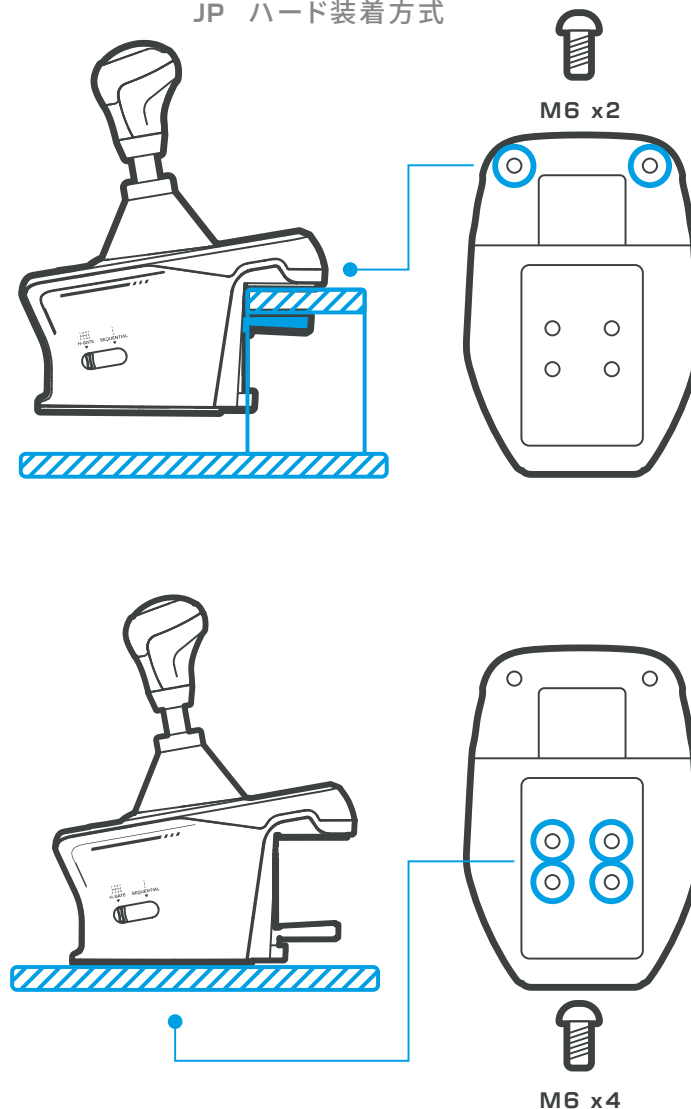

EN DO NOT OVER-TIGHTEN

FR NE PAS TROP SERRER
ES NO LOS APRIETES DEMASIADO
DE NICHT ZU FEST ANZIEHEN
KO 과도하게 조이지 마십시오
JP きつく締めすぎないでください。

3. CONNECTING VIA VELOCITYONE RACE TO CONSOLE/PC

CONNEXION VIA VELOCITYONE RACE À LA CONSOLE/PC

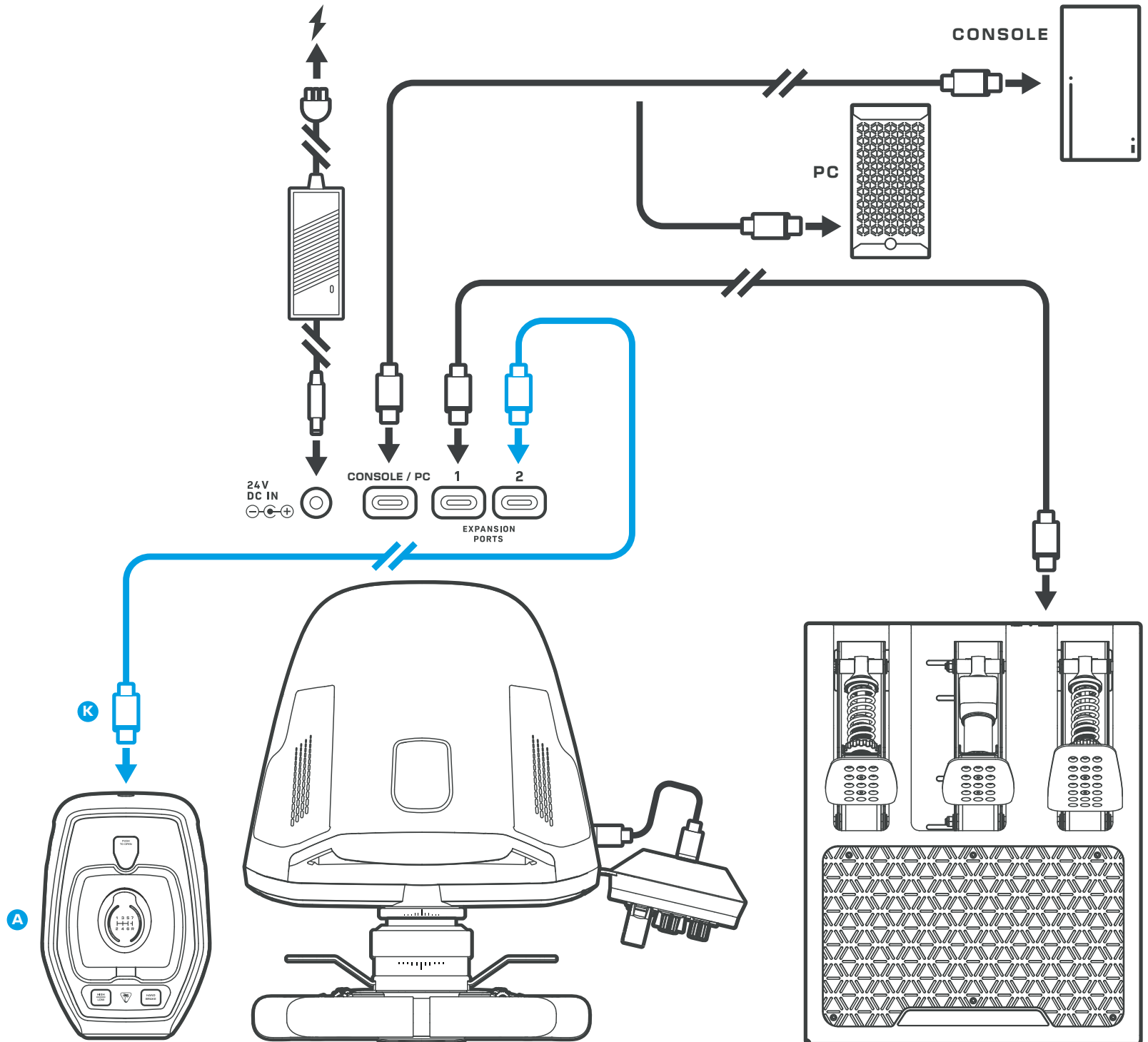

EN

With your VelocityOne Race System setup on console or PC and powered on, connect the Multi-Shift to one of the available expansion ports using the supplied cable. It will power up ready to use.

Please ensure your VelocityOne Race system firmware is up to date via the Tuner app on Xbox or Windows.

DE

Falls du ein VelocityOne Race System für deine Konsole oder deinen PC eingerichtet hast, schalte dieses ein und verbinde das Multi-Shift-Modul über das mitgelieferte Kabel mit einem der verfügbaren Erweiterungsanschlüsse. Dadurch wird es aktiviert und ist nun einsatzbereit.

Bitte halte die Firmware deines VelocityOne Race Systems immer auf dem neuesten Stand über die Tuner-App für Xbox oder Windows.

FR

Une fois votre système VelocityOne Race configuré sur console ou PC et sous tension, connectez le Multi-Shift à l'un des ports d'extension disponibles à l'aide du câble fourni. Il s'allumera et sera prêt à être utilisé.

Veillez vous assurer que le micrologiciel de votre système VelocityOne Race est à jour via l'application Tuner sur Xbox ou Windows.

KO

콘솔 또는 PC의 VelocityOne Race 시스템을 설정하고 전원을 켜 상태에서 멀티 시프트에 제공된 케이블을 사용하여 사용 가능한 확장 포트 중 하나에 연결합니다. 바로 사용할 수 있도록 전원이 켜집니다.

Xbox 또는 Windows의 Tuner 앱을 통해 VelocityOne Race 시스템 펌웨어가 최신 버전인지 확인하십시오.

ES

Con el sistema VelocityOne Race configurado en consola o PC y encendido, conecta el cambio múltiple a uno de los puertos de expansión disponibles con el cable suministrado. Se encenderá y estará listo para usar.

Asegúrate de que el firmware del sistema VelocityOne Race está actualizado a través de la aplicación Tuner en Xbox o Windows.

JP

ゲーム機本体またはPCでVelocityOne Raceシステムをセットアップし、電源を入れた状態で、付属のケーブルを使用してマルチシフトを使用可能な拡張ポートのいずれかに接続します。電源が入り、使用可能状態になります。

XboxまたはWindowsのTunerアプリを使用して、お使いのVelocityOne Raceシステムファームウェアが最新であることを確認してください。

4. CONNECTING TO PC CONNEXION PC

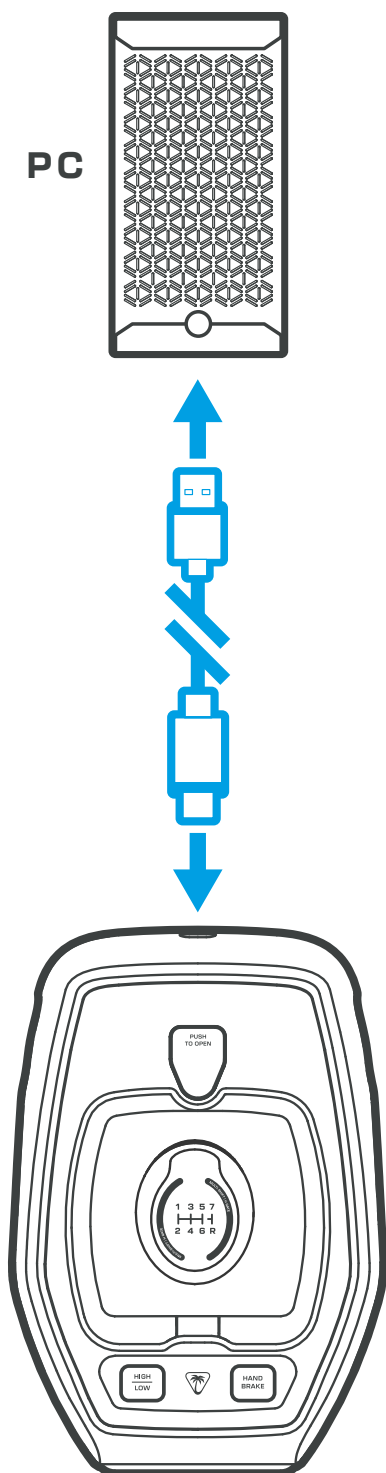

EN

On PC, Multi-Shift can be used independently of VelocityOne Race or other simulation hardware. Use the PC cable to connect directly. It will power up ready to use.

ES

En PC, se puede usar el cambio múltiple independientemente del VelocityOne Race u otro hardware de simulación. Usa el cable para PC para conectarlo directamente. Se encenderá y estará listo para usar.

KO

PC에서는 멀티 쉬프트를 VelocityOne Race나 다른 시뮬레이션 하드웨어와 별도로 사용할 수 있습니다. PC 케이블을 사용하여 직접 연결합니다. 바로 사용할 수 있도록 전원이 켜집니다.

FR

Sur PC, le Multi-Shift peut être utilisé indépendamment de VelocityOne Race ou d'un autre matériel de simulation. Utilisez le câble PC pour vous connecter directement. Il s'allumera et sera prêt à être utilisé.

DE

Auf dem PC kann das Multi-Shift-Modul ohne ein VelocityOne Race System oder anderer Simulationshardware verwendet werden. Verwende das PC-Kabel für eine Direktverbindung. Dadurch wird es aktiviert und ist nun einsatzbereit.

JP

PCでは、マルチシフトはVelocityOne Raceやその他のシミュレーションハードウェアとは独立して使用できます。PCケーブルを使用して直接接続します。電源が入り、使用可能状態になります。

5. GEAR PATTERN SELECTION

SÉLECTION DU MODÈLE DE CHANGEMENT DE VITESSE

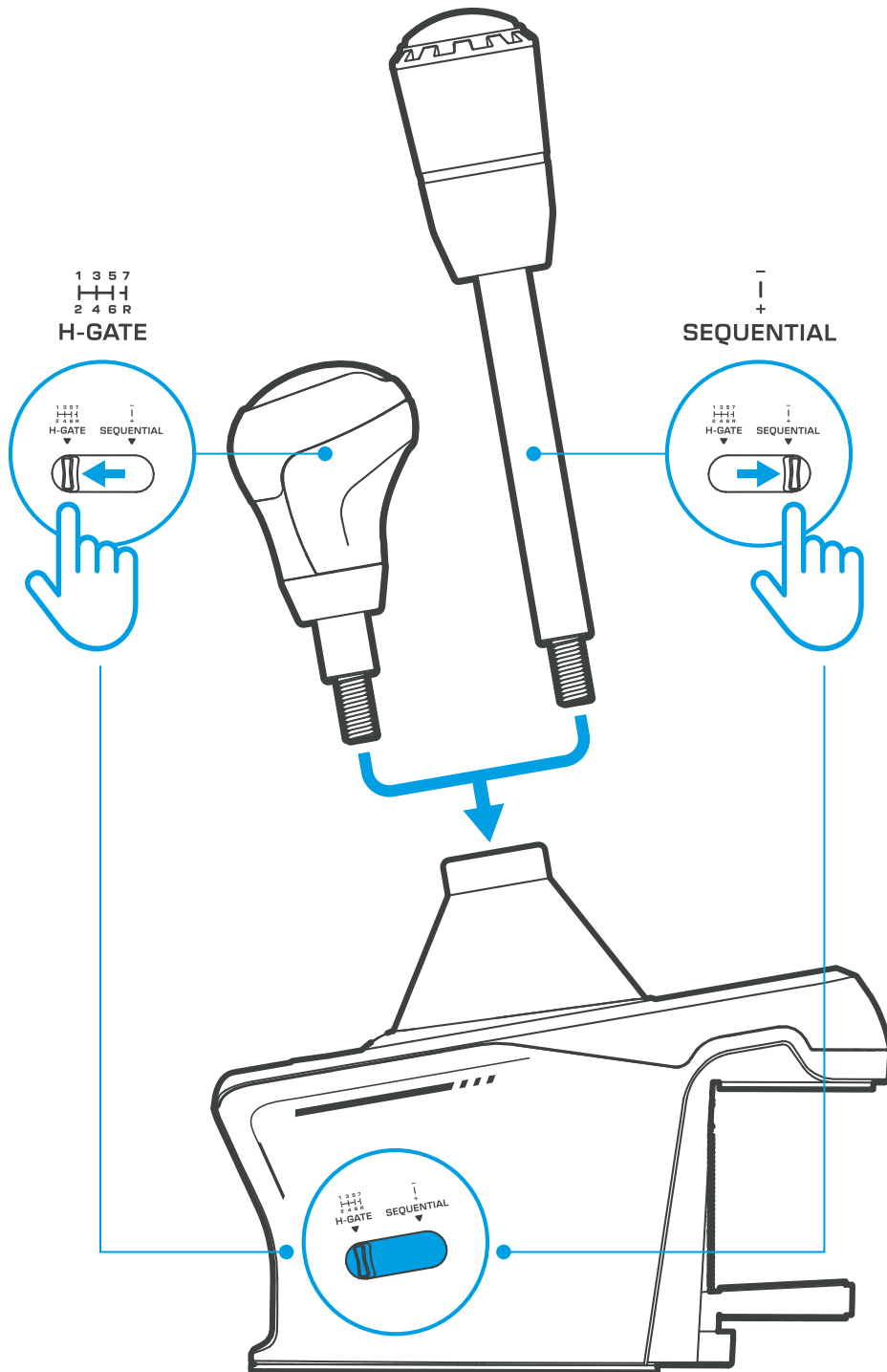

EN

When in H-Gate mode, push down on the gear knob to access Gear 7 and Reverse.

Custom 3rd party gear knobs can be attached to the supplied shafts. They must support M12 thread type.

FR

En mode H-Gate, appuyez sur le pommeau de vitesse pour accéder à la vitesse 7 et à la marche arrière.

Il est possible de placer des pommeaux de levier de vitesse tiers personnalisés sur les tiges fournies. Ils doivent prendre en charge le type de filetage M12.

ES

En el modo de patrón H, presiona el pomo del cambio para acceder a la 7.ª marcha y a la marcha atrás.

Se pueden acoplar pomos de cambio personalizados de otros fabricantes en las palancas incluidas. Deben ser compatibles con el tipo de rosca M12.

DE

Drücke im H-Gate-Modus den Schaltknopf nach unten, um den 7. Gang oder den Rückwärtsgang einzulegen.

Einige Drittanbieter-Schaltknöpfe sind geeignet für die vorhandenen Schäfte. Sie müssen für die Gewindeart M12 geeignet sein.

KO

H-게이트 모드에서 기어 노브를 아래로 누르면 기어 7과 후진에 액세스할 수 있습니다.

제공된 샤프트에 맞춤형 타사 기어 노브를 부착할 수 있습니다. 스레드 유형 [X]를 지원해야 합니다.

JP

Hゲートモードでは、ギアノブを押し下げてギア7とリバースにアクセスします。

付属のシャフトには、カスタムのサードパーティ製ギアノブを取り付けることができます。M12 スレッドタイプをサポートする必要があります。

6. HANDBRAKE MODE MODE FREIN À MAIN

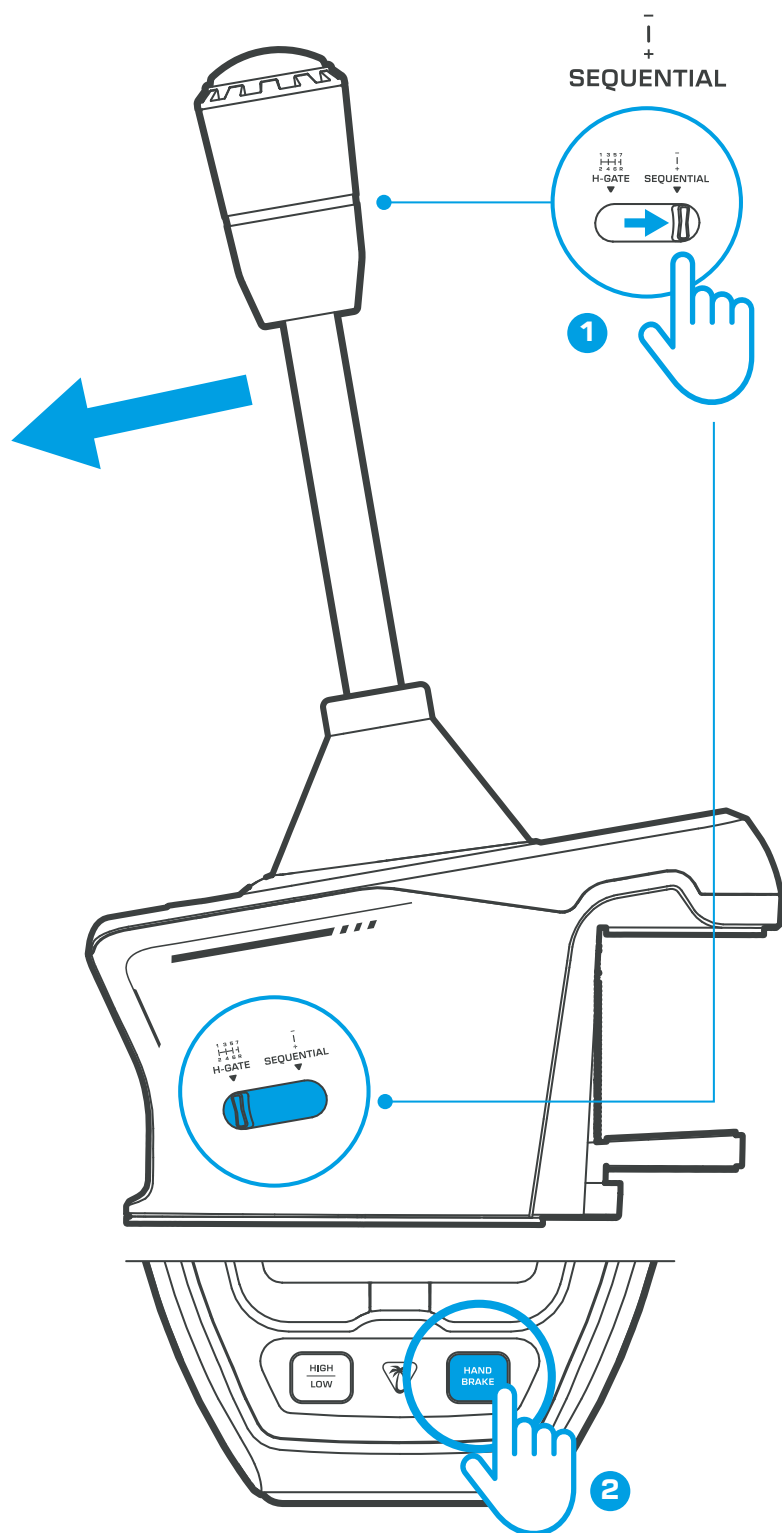

EN

To use handbrake mode, set the Multi-Shift to sequential gear pattern and then press the HANDBRAKE button. The LED will turn green, and the gear lever will respond as an analogue handbrake axis. Press the button again to return to digital sequential gear response.

FR

Pour utiliser le mode frein à main, réglez le Multi-Shift sur le modèle de changement de vitesse séquentiel, puis appuyez sur le bouton FREIN À MAIN. La LED deviendra verte et le levier de vitesses réagira comme un axe de frein à main analogique. Appuyez à nouveau sur le bouton pour revenir à la réponse de changement de vitesse séquentiel numérique.

ES

Para usar el modo de freno de mano, activa el patrón de marchas secuenciales con el cambio múltiple y, a continuación, pulsa el botón HANDBRAKE. El LED se pondrá verde y la palanca de cambios responderá como una palanca de freno de mano analógica. Pulsa de nuevo el botón para volver a la respuesta de marcha secuencial digital.

DE

Stelle zum Verwenden des Handbremsen-Modus das Multi-Shift-Modul auf Sequenzschaltung ein und drücke dann die HANDBRAKE-Taste. Dadurch leuchtet die LED grün und der Schalthebel reagiert wie die Achse einer analogen Handbremse. Drücke die Taste erneut zum Zurückkehren zur digitalen Sequenzgangschaltung.

KO

핸드브레이크 모드를 사용하려면 멀티 시프트를 순차 기어 패턴으로 설정한 다음 핸드브레이크 버튼을 누릅니다. LED가 녹색으로 바뀌고 기어 레버가 아날로그 핸드브레이크 축으로 반응합니다. 버튼을 다시 누르면 디지털 순차 기어 응답으로 돌아갑니다.

JP

ハンドブレーキモードを使用するには、マルチシフトをシーケンシャルギアパターンに設定し、HANDBRAKEボタンを押します。LEDが緑色に変わり、ギアレバーがアナログハンドブレーキ軸として反応します。ボタンをもう一度押すと、デジタルシーケンシャルギアレスポンスに戻ります。

7. H-GATE KNOB ALIGNMENT

ALIGNEMENT DES POMMEAU H-GATE

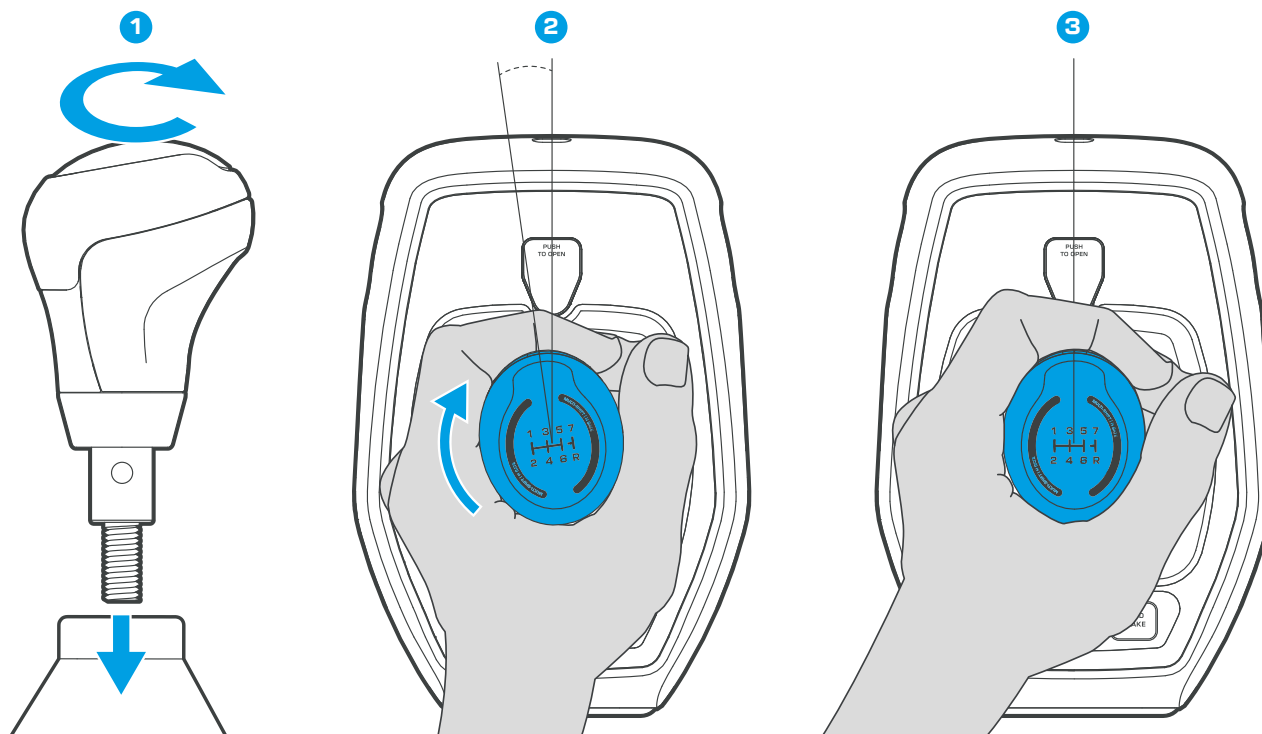

EN

To align the H-Gate knob:

- Firmly grip H-Gate knob with one hand and turn clockwise until the knob is aligned correctly. The small hole at the base can be used to further tighten the shaft to the base using the included tool.

DO NOT OVERTIGHTEN.

ES

Para alinear la perilla de la compuerta H:

- Sujete firmemente la perilla de la compuerta H con una mano y gírela en el sentido de las agujas del reloj hasta que quede correctamente alineada. El pequeño orificio de la base se puede utilizar para ajustar aún más el eje a la base con la herramienta incluida.

NO APRIETE DEMASIADO.

KO

H-Gate 노브를 정렬하려면:

- 한 손으로 H-Gate 노브를 단단히 잡고 노브가 올바르게 정렬될 때까지 시계 방향으로 돌립니다. 베이스의 작은 구멍은 포함된 도구를 사용하여 샤프트를 베이스에 더 조이는 데 사용할 수 있습니다.

너무 조이지 마십시오.

FR

Pour aligner le bouton H-Gate :

- Saisissez fermement le bouton H-Gate d'une main et tournez-le dans le sens des aiguilles d'une montre jusqu'à ce qu'il soit correctement aligné. Le petit trou à la base peut être utilisé pour serrer davantage l'arbre sur la base à l'aide de l'outil fourni.

NE PAS TROP SERRER.

DE

So richten Sie den H-Gate-Knopf aus:

- Halten Sie den H-Gate-Knopf mit einer Hand fest und drehen Sie ihn im Uhrzeigersinn, bis der Knopf richtig ausgerichtet ist. Das kleine Loch an der Basis kann verwendet werden, um die Welle mit dem mitgelieferten Werkzeug weiter an der Basis festzuziehen.

NICHT ZU FEST ZIEHEN.

JP

H ゲート ノブの位置を合わせるには:

- H ゲート ノブを片手でしっかりと握り、ノブが正しく位置合わせされるまで時計回りに回します。付属のツールを使用して、ベースにある小さな穴を使用してシャフトをベースにさらに締め付けることができます。

締めすぎないでください。

8. SEQUENTIAL KNOB ALIGNMENT

ALIGNEMENT DES POMMEAU SÉQUENTIELS

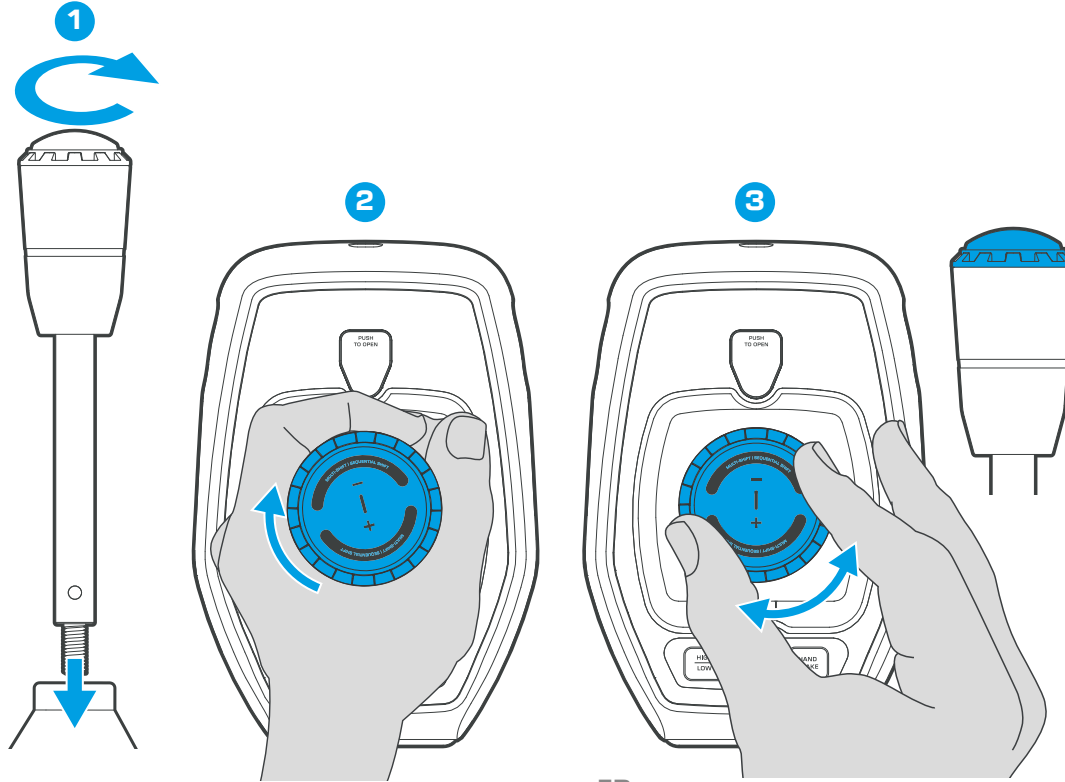

EN

To fine-tune the alignment of the Sequential knob:

- Secure the Sequential knob and shaft to the base by turning clockwise.
- If necessary, twist the top of the Sequential knob in the required direction to correctly align the graphics on top.

DO NOT OVERTIGHTEN.

ES

Para ajustar la alineación de la perilla secuencial:

- Asegure la perilla secuencial y el eje a la base girándolos en el sentido de las agujas del reloj.
- Si es necesario, gire la parte superior de la perilla secuencial en la dirección requerida para alinear correctamente los gráficos de la parte superior.

NO APRIETE DEMASIADO.

KO

Sequential 노브의 정렬을 미세 조정하려면:

- Sequential 노브와 샤프트를 시계 방향으로 돌려 베이스에 고정합니다.
- 필요한 경우 Sequential 노브의 상단을 필요한 방향으로 돌려 상단의 그래픽을 올바르게 정렬합니다.

너무 조이지 마십시오.

FR

Pour affiner l'alignement du bouton séquentiel :

- Fixez le bouton séquentiel et l'axe à la base en tournant dans le sens des aiguilles d'une montre.
- Si nécessaire, faites tourner le haut du bouton séquentiel dans la direction requise pour aligner correctement les graphiques sur le dessus.

NE PAS TROP SERRER.

DE

So passen Sie die Ausrichtung des Sequential-Knopfs an:

- Befestigen Sie den Sequential-Knopf und die Welle durch Drehen im Uhrzeigersinn an der Basis.
- Falls erforderlich, drehen Sie die Oberseite des Sequential-Knopfs in die gewünschte Richtung, um die Grafiken oben richtig auszurichten.

NICHT ZU FEST ZIEHEN.

JP

シーケンシャル ノブの位置を微調整するには:

- シーケンシャル ノブとシャフトを時計回りに回してベースに固定します。
- 必要に応じて、シーケンシャル ノブの上部を必要な方向に回して、上部のグラフィックを正しく位置合わせします。

締めすぎないでください。

9. INPUT MAPPINGS

MAPPAGES D'ENTRÉE

H-GATE MODE

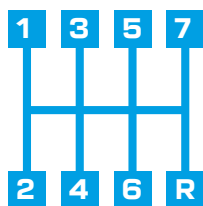

SEQUENTIAL MODE



HANDBRAKE MODE

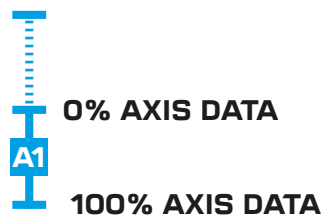

FUNCTION FONCTION

XBOX INPUTS VIA VELOCITYONE RACE WHEELBASE CONNECTION
ENTRÉES XBOX VIA LA CONNEXION À LA BASE DE VOLANT VELOCITYONE RACE

PC INPUTS VIA VELOCITYONE RACE WHEELBASE CONNECTION
ENTRÉES PC VIA LA CONNEXION À LA BASE DE VOLANT VELOCITYONE RACE

PC INPUTS VIA DIRECT CONNECTION TO PC
ENTRÉES PC VIA CONNEXION DIRECTE AU PC

GEAR 1	GEAR 1	BUTTON 46	BUTTON 1
GEAR 2	GEAR 2	BUTTON 47	BUTTON 2
GEAR 3	GEAR 3	BUTTON 48	BUTTON 3
GEAR 4	GEAR 4	BUTTON 49	BUTTON 4
GEAR 5	GEAR 5	BUTTON 50	BUTTON 5
GEAR 6	GEAR 6	BUTTON 51	BUTTON 6
GEAR 7	GEAR 7	BUTTON 52	BUTTON 7
REVERSE	REVERSE	BUTTON 53	BUTTON 8
GEAR +	GEAR +	BUTTON 54	BUTTON 9
GEAR -	GEAR -	BUTTON 55	BUTTON 10
HIGH/LOW	BUTTON A	BUTTON 56	BUTTON 11
HANDBRAKE	HANDBRAKE MODE TOGGLE	HANDBRAKE MODE TOGGLE	HANDBRAKE MODE TOGGLE
AXIS 1	HANDBRAKE AXIS	Z AXIS	Z AXIS

10. VELOCITYONE TUNER APP

APPLICATION VELOCITYONE TUNER



Search on Microsoft Store, Play Store and App Store. Keep your Multi-Shift calibrated and up to date **VELOCITYONE TUNER** app on Xbox and Windows.

Recherchez l'application sur le Microsoft Store, le Play Store et l'App Store. Maintenez votre système à jour avec l'application **VELOCITYONE TUNER** sur Xbox et Windows.



Any questions? Des questions?
for setup videos and more,
visit www.turtlebeach.com/support and look for
VelocityOne Multi-Shift in the **Simulation** category.

Warranty information

For warranty information and service, please visit www.turtlebeach.com/international-distributors .

Our goods come with guarantees that cannot be excluded under the Australian Consumer Law.

For complete details please visit www.turtlebeach.com/international-distributors .

To make a warranty claim in Australia during the Warranty Period, Purchaser should contact the VTB repair centre:

Tecworks International Pty Ltd, 13 Distribution Place, Seven Hills NSW 2147, Tel: 1300 074 512



This symbol on the product or its packaging indicates that this product must not be disposed of with your other household waste. Instead, it is your responsibility to dispose of your waste equipment by handing it over to a designated collection point for the recycling of waste electrical and electronic equipment. The separate collection and recycling of your waste equipment at the time of disposal will help conserve natural resources and ensure that it is recycled in a manner that protects human health and the environment. For more information about where you can drop off your waste for recycling, please contact your local authority, or where you purchased your product.



This symbol indicates AC voltage



This symbol indicates DC voltage



For indoor use only



This symbol indicates energy efficiency rating



This symbol indicates polarity of DC power connector

The mains plug is used as the disconnect device, The socket-outlet shall be installed near the equipment and shall be easily accessible.