

 Xtreme<sup>®</sup>  
Videogames

Manuale Istruzioni

SUZUKA  
900°R

Compatibile



Xbox 360™



PC



SWITCH™



PS4™



PS3™



Xbox One™

Contenuto della confezione  
Volante  
Pedaliera a tre pedali  
Cambio marce  
Manuale d'uso



Leggere  
attentamente  
le istruzioni



Evitare urti  
o cadute



Non smontare e  
danneggiare il  
prodotto in garanzia



Non immergere  
in alcun liquido



Non poggiare  
oggetti pesanti  
sul prodotto

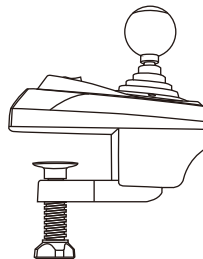
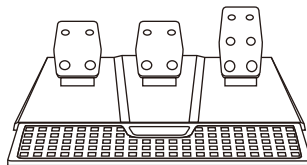
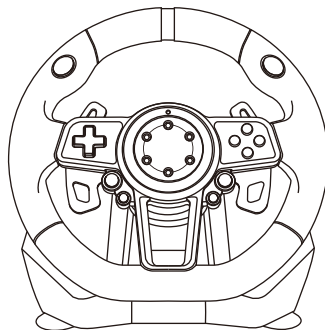

# Guida veloce:

Pedaliera pieghevole  
a 3 pedali

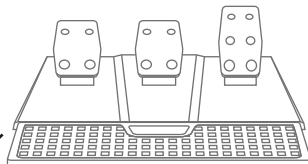

Cambio a 6 marce

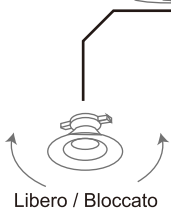
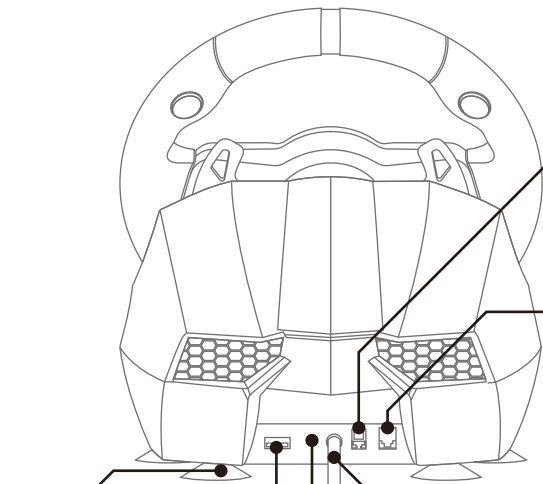
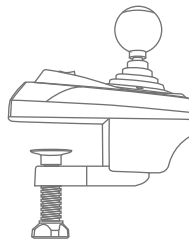

PS4™ / Xbox One™ / Xbox 360™



Audio

PS4™



PS3™



Xbox One™



Xbox 360™



PC



SWITCH™

## OVERVIEW:

Volante 6-in-1 utilizzabile con PS3™, PS4™, PC, XBOX ONE™, XBOX360, SWITCH™. E' compatibile con diversi giochi per PS3™, PS4™, PC e XBOX ONE™. Il motore del volante può eseguire diverse modalità di vibrazione in base alla situazione di gioco (se il gioco stesso supporta la vibrazione). La forma è progettata ergonomicamente come un reale volante da corsa. Questo permette di ridurre l'affaticamento anche con l'uso prolungato. Il volante rende il controllo del gioco più autentico, operativo e piacevole ed è compatibile con vari titoli di corsa.

## Schema dei comandi:

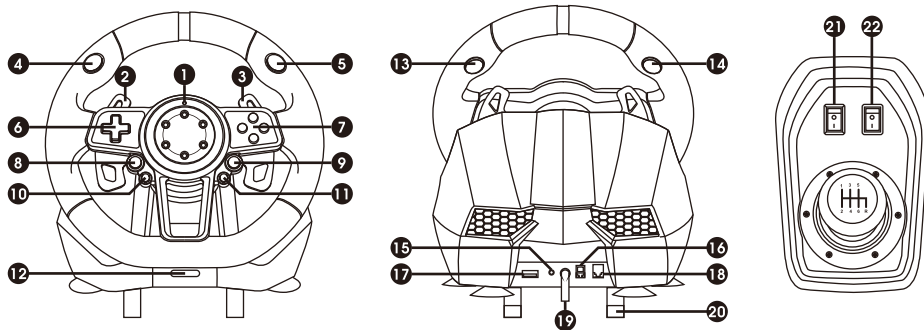

1. LED controllo
2. Leva cambio SX
3. Leva cambio DX
4. L1
5. R1
6. Pad direzionale
7. Pulsanti ABXY
8. SHARE
9. Opzioni
10. Prog
11. Home

12. Commutatore 900 / 270 gradi
13. R2
14. L2
15. Porta audio ( cuffia )
16. Porta pedaliera
17. Porta USB
18. Porta cambio
19. Cavo USB
20. Morsetti di bloccaggio
21. Switch: 1-6 + R / 7-12 +R (solo in modalità PC)
22. Switch: Freno a mano

## Schema pulsanti:

TIPO	PS3™	PS4™	Xbox One™	PC ( D-INPUT )	SWITCH™
Pulsante AZIONE	X	X	A	3	B
	O	O	B	2	A
	□	□	X	4	Y
	△	△	Y	1	X
	R1	R1	RB	6	R
	L1	L1	LB	5	L
	R2	R2		8	ZR
L2	L2	7		ZL	
D-PAD	SOPRA				
	SOTTO				
	SINISTRA				
	DESTRA				
FUNZIONE	START	OPTIONS	Menu	10	+
	SELECT	SHARE	View	9	-
DIREZIONE	LX	LX	←/→	←/→	LX
PADDLE SHIFTER SX	L2	L1	LB	14	L
PADDLE SHIFTER DX	R2	R1	RB	15	R
PEDALE SX	FRIZIONE				
PEDALE MID	□	L2	LT	RZ	B
PEDALE DX	X	R2	RT	Z	A
PULSANTE HOME	HOME	HOME	X-GUIDE	13	HOME
PULSANTE PROG	PROGRAMMING				

## PROGRAMMAZIONE TASTI

Nota: disattivare il freno a mano prima della programmazione

### CARATTERISTICHE DI PROGRAMMAZIONE:

- pulsanti di programmazione: □/1/X/Y,○/3/B/A, △/4/Y/X,X/2/A/B,L1/5/LB/L,L2/7/LT/R,1/6/RB/R,R2/8/RT/ZR.
- i pulsanti di programmazione definiti includono: leva sinistra, leva destra, FRENO A MANO, frizione e freno.

### CONFIGURAZIONE DELLA PROGRAMMAZIONE:

- premere una volta il tasto "PROG", il LED rosso lampeggerà velocemente
- premere una volta il pulsante di programmazione definito, quindi il led rosso lampeggerà lentamente
- premere ancora una volta il pulsante di programmazione definito, quindi il led rosso si accenderà. La fase di programmazione è conclusa.

### RESET DELLA PROGRAMMAZIONE:

- premere una volta il tasto "PROG", il LED rosso lampeggerà velocemente
- premere una volta il pulsante di programmazione definito, quindi il led rosso lampeggerà lentamente
- premere ancora una volta il pulsante di programmazione definito, quindi il led rosso si accenderà. La fase di programmazione è conclusa.

### RESET COMPLETO DELLA PROGRAMMAZIONE:

- premere una volta il tasto "PROG", il LED rosso lampeggerà velocemente
- tenere premuto i tasti OPTIONS/10/MENU/+ per 4 secondi finché il led rosso si accenderà. Tutte le funzioni definite dei pulsanti verranno eliminate e la sensibilità verrà ripristinata al livello alto.

### USCIRE DALLA PROGRAMMAZIONE:

- premere una volta il tasto "PROG", il LED rosso lampeggerà velocemente; premere ancora una volta il tasto "PROG" per uscire dalla sequenza di programmazione. I dati precedenti rimangono invariati.
- premere una volta il tasto "PROG", il LED rosso lampeggerà velocemente; se non ci sono ulteriori azioni, la sequenza di programmazione verrà chiusa automaticamente dopo 10 secondi.

### CONFIGURAZIONE DELLA SENSIBILITA':

- premere una volta il tasto "PROG", il LED rosso lampeggerà velocemente
  - premere i tasti direzionali "sinistro" o "destro" per impostare la sensibilità sul livello Medio. Il led rosso è acceso e la programmazione è riuscita.
  - premere una volta il tasto "PROG", il LED rosso lampeggerà velocemente
  - premere il tasto direzionale superiore per impostare la sensibilità sul livello Alto. Il led rosso è acceso e la programmazione è riuscita
  - premere una volta il tasto "PROG", il LED rosso lampeggerà velocemente
  - premere il tasto direzionale inferiore per impostare la sensibilità sul livello Basso. Il led rosso è acceso
- accesso
- tenere premuto i tasti OPTIONS/10/MENU/+ per 4 secondi finché il led rosso si accenderà. Tutte le funzioni definite dei pulsanti verranno eliminate e la sensibilità verrà ripristinata al livello alto.

## **REGOLAZIONE DELL'ANGOLO MASSIMO EFFETTIVO ALLA POSIZIONE DI 900 °**

- posizione del cambio su "900"
- premere una volta il tasto "PROG", il LED rosso lampeggerà velocemente
- ruotare il volante dalla posizione centrale a sinistra o destra a qualsiasi angolo superiore a 60° e poi tenerlo fermo.
- tenere premuto i tasti OPTIONS/10/MENU/+ per 4 secondi finché il led rosso si accenderà. La posizione corrente sarà l'angolo effettivo massimo configurato
- Ci sono due modi per rimuovere la configurazione dell'angolo:
  - a. premere una volta il tasto "PROG", il LED rosso lampeggerà velocemente. Quindi tenere premuto i tasti OPTIONS/10/MENU/+ per 4 secondi per annullare la configurazione dell'angolo;
  - b. premere una volta il tasto "PROG", il LED rosso lampeggerà velocemente. Quindi ruotare il volante dalla posizione centrale a sinistra o destra all'angolo massimo (900°); premere ancora i tasti OPTIONS/10/MENU/+ e il led si accenderà e l'angolo sarà ripristinato a 900°.

## **INTRODUZIONE ALLA PEDALIERA:**

- il pedale "frizione" non è funzionante a meno che i giochi lo supportino.
- Il pedale a sinistra è la frizione, quello centrale il freno e quello destro l'acceleratore.
- solo freno ed acceleratore posso essere utilizzati se il gioco non supporta il pedale della frizione.

## **INTRODUZIONE AL CAMBIO A 6 MARCE:**

- il cambio non è funzionante a meno che i giochi non lo supportino
- il selettore di modalità può essere ruotato nella posizione del cambio a sei marce; se il selettore è in posizione OFF, le posizioni del cambio a sei marce sono impostate su 1, 2, 3, 4, 5, 6 e R. Se il selettore è in posizione ON, le posizioni del cambio a sei marce sono impostate su 7, 8, 9, 10, 11, 12 e R soggetto solo alla modalità PC.
- la funzione freno a mano è applicabile; se il selettore del freno a mano è in posizione OFF, il freno a mano è disattivato; se il selettore del freno a mano è in posizione ON il freno di stazionamento è attivo.
- se il gioco/software non supporta la funzione del freno a mano, andare nelle impostazioni di programmazione per mappare il tasto, seguendo questi passaggi:
  1. disattivare il freno a mano
  2. premere il tasto PROG, la luce led lampeggia velocemente
  3. attivare il freno a mano, quindi disattivarlo ancora, il led lampeggia lentamente
  4. premere la mappa di programmazione, il led è acceso. La programmazione è completata.

## INTRODUZIONE ALLE CONSOLE:

### CONNESSIONE ED INSTALLAZIONE CON PLAYSTATION® 3:

- inserire i cavi della pedaliera e del cambio a 6 marce nell'ingresso corrispondente del volante; accendere la PS3™ e quindi inserire il cavo principale del volante nella porta USB della console.
- dopo l'avvio, l'indicatore LED del volante si illuminerà e la PS3™ assegnerà in automatico un canale per il volante.
- ora è possibile iniziare a giocare o inserire le relative configurazioni
- premere una volta il tasto HOME per accedere alla configurazione XBM quando si gioca ad un gioco in grado di visualizzare l'attuale giocatore controller. Oppure tenere premuto il tasto HOME per 2 secondi per inserire le impostazioni di spegnimento.

### CONNESSIONE ED INSTALLAZIONE CON PLAYSTATION® 4:

- descrizione delle modalità:
1. volante senza cambio in Modalità Controller.  
(La serie di "Need for Speed" per PS4 supporta solo la modalità Controller/gamepad. Non connettere il cambio).
  2. volante con cambio in Modalità Volante, non supporta la vibrazione.
- Inserire i cavi di pedaliera e cambio nell'ingresso corrispondente del volante; collegare con il cavo USB il controller originale PS®4 ed inserire il cavo nel volante. (Il controller PS4™ deve essere spento durante questi passaggi).
  - accendere la PS4™ e quindi inserire il cavo principale del volante nella porta USB della console
  - dopo la connessione, l'indicatore led del volante si accenderà, e sarà possibile iniziare a giocare o inserire le relative configurazioni.
  - premere una volta il tasto HOME per accedere all'interfaccia principale mentre si gioca, oppure, tenere premuto il tasto HOME per 1 secondo per inserire le impostazioni di spegnimento.

### CONNESSIONE ED INSTALLAZIONE CON XBOX 360™:

- inserire i cavi di pedaliera e cambio nell'ingresso corrispondente del volante; collegare con il cavo USB il controller originale XBOX 360™ ed inserire il cavo nel volante. (Il controller XBOX 360™ deve essere spento durante questi passaggi).
- accendere l'XBOX 360™ e quindi inserire il cavo principale del volante nella porta USB della console.
- dopo la connessione, l'indicatore led del volante si accenderà, così come l'indicatore led del controller XBOX 360™, e sarà possibile iniziare a giocare o inserire le relative configurazioni.
- premere una volta il tasto HOME (equivalente al tasto GUIDE del controller originale) per accedere all'interfaccia principale mentre si gioca.



## **CONNESSIONE ED INSTALLAZIONE CON XBOX ONE™:**

\*XBOX ONE: quando il volante è connesso al cambio è in modalità "Steering Wheel".

Questa modalità non supporta la vibrazione e le funzioni della cuffia.

- Inserire i cavi di pedaliera e cambio nell'ingresso corrispondente del volante; collegare con il cavo USB il controller originale XBOX ONE™ ed inserire il cavo nel volante. (Il controller XBOX ONE™ deve essere spento).
- accendere l'XBOX ONE™ e quindi inserire il cavo principale del volante nella porta USB della console.
- dopo la connessione, l'indicatore led del volante si accenderà, così come l'indicatore led del controller XBOX ONE™, e sarà possibile iniziare a giocare o inserire le relative configurazioni.
- premere una volta il tasto HOME (equivalente al tasto GUIDE del controller originale) per accedere all'interfaccia principale mentre si gioca, oppure, tenere premuto il tasto HOME per 1 secondo per inserire le impostazioni di spegnimento.
- nell'interfaccia principale, premendo il tasto Y si accederà alla pagina di ricerca veloce di internet.

## **MODALITA' PC:**

Modalità Steering Wheel (connesso al cambio a 6 marce)

- quando il volante è connesso con il cambio a sei marce è in modalità "Steering Wheel"  
Modalità Gamepad (non connesso al cambio a 6 marce)

1.PC (X-INPUT):

- la modalità predefinita è X-INPUT, e l'indicatore led rosso si accenderà
- tenere premuto il tasto HOME per 3 secondi per accedere alla modalità D-INPUT e l'indicatore led rosso lampeggerà per 3 secondi e si accenderà; tenere premuto il tasto HOME ancora per 3 secondi per ritornare alla modalità X-INPUT.

2.PC (D-INPUT):

- Accedere al sistema operativo WINDOWS VISTA/7/8/10, installare il driver seguendo le indicazioni. Eventuali driver di aggiornamento sono disponibili al seguente link: [www.xtreme.it](http://www.xtreme.it) nella sezione download o nella sezione relativa al volante.
- collegare il volante al PC/USB -> Start ->Pannello di Controllo -> Stampanti e dispositivi-> cliccare con il tasto destro -> Impostazioni Controller -> Proprietà

## **TEST DEL VOLANTE**

- nell'interfaccia test, è possibile fare separatamente il test di funzionamento di tasti ed assi
- correggere l'asse nell'interfaccia di calibrazione
- nell'interfaccia di vibrazione, è possibile testare la vibrazione attraverso gli assi o i pedali (sinistro o destro).

## **CARICARE UN DRIVER**

- start->Pannello di Controllo ->App&Funzioni
- cercare il nome del drive da cancellare nel menu "Scarica o Cambia App". Cliccare "Cancella" ed operare secondo quanto indicato.

### **CONNESSIONE ED INSTALLAZIONE CON NINTENDO SWITCH™:**

- accendere SWITCH™ ed inserire il cavo della pedaliera nella porta corrispondente del volante; collegare il volante e SWITCH™ via porta USB.
- oppure connettere il cavo USB principale del volante alla SWITCH™ via cavo type-c.
- se la connessione avviene con successo, si accenderà l'indicatore led del volante, e sarà possibile iniziare a giocare o inserire le relative configurazioni.
- Premere i tasti "SHARE/9/VIEW/-" e "OPTIONS/10/MENU/+" per screenshot.

### **RISOLUZIONE DEI PROBLEMI**

- Reinserire il volante o controllare se il controller di guida funziona normalmente o meno quando l'indicatore led non si accende.
  - quando il volante non risponde o lo schermo non reagisce, il dispositivo potrebbe essersi bloccato; reinstallare il device e reinserire il volante.
  - quando il volante non funziona correttamente, reinserire il volante.
  - il volante deve essere spento mentre lo si collega per evitare che non funzioni il collegamento tra controller e device.
  - poiché la programmazione è dotata di funzione di memoria, se i tasti non sono corretti, seguire "Cleanup Programming" o "Program Design Full Deletion" per eliminare i programmi.
  - se un tasto direzione o pedale non è impostato correttamente, correggere come di seguito riportato (\*\*Calibrazione: impostare il volante a 270°):
1. premere contemporaneamente i tasti "L1+L2+R1+R2" e l'indicatore led lampeggerà alla frequenza di una volta per secondo.
  2. ruotare leggermente verso sinistra fino al raggiungimento della massima posizione, e l'indicatore led lampeggerà alla frequenza di 2 volte per secondo.
  3. ruotare leggermente verso destra fino al raggiungimento della massima posizione, e l'indicatore led lampeggerà alla frequenza di 3 volte per secondo
  4. spingere completamente il pedale destro, e l'indicatore led lampeggerà alla frequenza di 4 volte per secondo.
  5. spingere completamente il pedale centrale, e l'indicatore led lampeggerà alla frequenza di 5 volte per secondo.
  6. spingere completamente il pedale sinistro, e la pulsazione dell'indicatore led diminuirà; premere OPZIONI e la correzione sarà completata.

Grazie per aver acquistato questo prodotto Xtreme; lo stesso è realizzato facendo ricorso alle migliori tecnologie ed utilizzo di materiali all'avanguardia. Si invita a leggere questo manuale prima dell'uso ed a conservarne una copia per consultazioni successive.

In previsione di lunghe sessioni di utilizzo/gioco, prevedere delle pause tra una sessione e la successiva. Nel caso di stanchezza ed affaticamento, interrompere l'utilizzo e riposarsi.

Durante l'utilizzo, si consiglia di verificare di volta in volta il corretto fissaggio delle varie parti tramite le ventole e le morse ( in taluni prodotto potrebbero non essere presenti, consultare elenco parti comprese ) fornite a corredo. Per informazioni rivolgersi ad [assistenza@xtreme.it](mailto:assistenza@xtreme.it)

### **Garanzia:**

La garanzia decorre dal momento dell'acquisto, secondo normativa vigente, la stessa sarà valida sempre che il prodotto non presenti segni di manomissione, rottura fisica, non esposto a liquidi e/o acqua , che sia evidente che sia stato utilizzato correttamente. Eventuali tentativi di riparazione presso centri non autorizzati ed effettuati da personale non qualificato ( non riconosciuti da Xtreme spa ) invalideranno ogni forma di garanzia.

Alcune parti che compongono i prodotti Xtreme, sono comunque data la loro natura non soggetti a garanzia ( vedi batterie e/o parti di consumo ), solo l'eventuale non funzionamento all'atto dell'acquisto sarà riconosciuto come difetto di fabbrica e quindi coperto da garanzia. L'utilizzo dei prodotti Xtreme da parte dell'utente esclude da ogni responsabilità Xtreme per danni causati ad altri , cose e/o animali.

La garanzia potrà essere attività rivolgendosi al proprio rivenditore oppure contattando [assistenza@xtreme.it](mailto:assistenza@xtreme.it) e seguire le indicazioni che si riceveranno.

Per la decorrenza della garanzia farà fede la data riportata sullo scontrino o sulla fattura.

Si ricorda di conservare queste informazioni e le relative scatole per eventuali invii del prodotto presso centri di assistenza.

- Il periodo di validità della garanzia per i consumatori, cioè coloro che acquistano per scopi estranei alla propria attività professionale o imprenditoriale, è di 2 anni dalla consegna.

Per gli acquirenti che acquistano con partita IVA per scopi inerenti alla propria attività professionale 1 anno dalla consegna alle condizioni di legge.

Xtreme si riserva di non riconoscere la garanzia nei seguenti casi:

- mancanza della prova di acquisto (fattura o scontrino fiscale).
- tentativi di riparazioni di parti non autorizzate e/o modifiche da parte di persone non autorizzate
- utilizzo di accessori o elementi non in dotazione con il prodotto;
- normale usura del prodotto;
- danno accidentale e cadute;
- uso improprio del prodotto;
- danni fisici;
- danno o malfunzionamento dovuta a conservazione impropria
- Evidente contatto con acqua o altri liquidi

Non esporre il volante e le sue parti al sole o in luoghi estremamente umidi per lungo tempo; pulirlo con un panno asciutto o leggermente umido.



## SMALTIMENTO

Info per lo smaltimento:

Questo prodotto contiene sostanze che possono danneggiare l'ambiente e la salute umana se non smaltite correttamente. Vi forniamo quindi le seguenti informazioni al fine di prevenire il rilascio di tali sostanze e ottimizzare l'uso delle risorse naturali. I prodotti elettrici ed elettronici non devono essere smaltiti tra i normali rifiuti domestici, ma dovrebbero essere adeguatamente raccolti e correttamente trattati. Il simbolo del bidone barrato

presente sul prodotto e in questa pagina, ricorda che è necessario smaltire adeguatamente il prodotto al termine della sua durata utile. In questo modo è possibile evitare che un trattamento non specifico delle sostanze contenute in questi prodotti, oppure un uso inadeguato di parti di esso, possa comportare conseguenze nocive all'ambiente e alla salute umana. Inoltre, potete contribuire al recupero, riciclo e riutilizzo di molti materiali che compongono questi prodotti. Ecco perché i produttori e i distributori di attrezzature elettriche ed elettroniche organizzano una raccolta adeguata e lo smaltimento della stessa in modo autonomo. Alla fine della durata utile del prodotto, si prega di contattare il rivenditore per ricevere istruzioni sullo smaltimento. All'acquisto di questo prodotto, il distributore vi informerà sulla possibilità di sostituire un vecchio dispositivo con uno nuovo, a condizione che il tipo di prodotto e le sue funzioni siano uguali. Se le dimensioni non superano i 25 cm, l'attrezzatura elettrica ed elettronica può essere restituita senza alcun obbligo di acquisto di prodotto equivalente. Lo smaltimento del prodotto in qualunque altra modalità sarà soggetto alle penali previste dalla legge e in vigore nel paese dove il prodotto viene smaltito. Inoltre, suggeriamo l'adozione delle seguenti misure per proteggere

l'ambiente: riciclo dell'imballo interno ed esterno fornito con il prodotto e smaltimento corretto delle batterie usate (se contenute nel prodotto). Con il vostro aiuto, possiamo ridurre la quantità di risorse naturali usate nella produzione di attrezzatura elettrica ed elettronica, ridurre al minimo l'uso di discariche e migliorare la qualità della vita, impedendo il rilascio nell'ambiente di sostanze potenzialmente pericolose.

Il marchio XTREME è distribuito da  
XTREME S.p.A. (Italy)

Prodotto conforme direttiva 2014/30/EU - 2011/65/EU  
Al seguente link sono disponibili le dichiarazioni di conformità prodotto [www.xtreme.it](http://www.xtreme.it)  
Per documentazioni complete, inviare una mail a [infodocumenti@xtreme.it](mailto:infodocumenti@xtreme.it)

Made in china





DICHIARAZIONE DI CONFORMITA' / DECLARATION OF CONFORMITY

NOI, PRODUTTORI/IMPORTATORI

WE, THE MANUFACTURER /IMPORTER

**Xtreme spa**

**Strada consortile Polo Unica, Carinaro, 81032 ( Ce )**

**Italia**

Dichiariamo che il prodotto / Declare that the product

Dichiariamo che il prodotto / Declare that the product

*Kind of product* **accessori per videogioco**

Type designation **volante SUZUKA**

*Code number* **90427**

E' REALIZZATO IN ACCORDO E RISPETTO DELLE RICHIESTE PREVISTE NELLE SEGUENTI DIRETTIVE

IS IN COMPLIANCE WITH THE ESSENTIAL REQUIREMENTS AND OTHER RELEVANT PROVISIONS OF THE FOLLOW DIRECTIVE

EMC DIRECTIVE 2014/30

RoHS DIRECTIVE 2011/65

USO/USE **INDOOR** APPLICAZIONE MARCHIO CE /CE MARK WAS FIRST APPLIED 2019

**XTREME SPA**

amministratore delegato/procurement director

Paola Capuano

Napoli 03.03.2020

